

Do the Cost Stickiness in The Selling, General and Administrative Costs Occur in Manufacturing Companies in Indonesia?

PASKAH IKA NUGROHO*

WULAN ENDARWATI

Universitas Kristen Satya Wacana

Abstract: *The aim of this research is to determine whether the cost stickiness occurred in manufacturing companies in Indonesia. Cost stickiness of the cost increase can be seen from the higher cost of an increase of in the volume of activity when compared with the cost decline as volume decreased activity. This study uses two models with the logarithm of the change of variable selling, general, and administrative costs (SG&A) costs as the dependent variable while the logarithmic change in operating income, a dummy variable intensity increase of income and assets as an independent variable. Research samples using 135 manufacturing companies in the period 2009-2011. This study could not find any cost stickiness in manufacturing companies in Indonesia. However, we found that the higher the intensity of the assets of the company, the higher cost stickiness.*

Keywords: *Cost Stickiness, Operating Costs, Net Sales, Asset Intensity.*

* Corresponding author: paskah@staff.uksw.edu

INTRODUCTION

In the literature of cost accounting, cost behavior can be classified into two, namely fixed costs and variable costs. Fixed costs are defined as the cost which does not entirely change when business activity increased or decreased, while the variable cost is the cost which the total proportionally increases towards the increase in activities and proportionally decreases towards the decrease in activities (Carter, 2009: 69). Variable costs proportionally change by changing in driving activities, the magnitude of the change in cost only depends on the rate of change in activity level, not on the direction of change (Noreen and Soderstrom, 1997).

Several studies have found that the increase of cost is higher when the volume of activity increases compared to the cost decline during volume of activity decreases (Cooper and Kaplan, 1998 in Windyastuti and Biyanto, 2005). This cost behavior is called the cost stickiness (stickiness costs). Cost is called sticky when the increase of volume in the company's activities is followed by the rising costs, but the decline in the volume in company's activities is not followed by a decrease in costs (Balakrishnan and Gruca, 2008).

This inconsistency behavior at the cost is due to intentional acts performed by the manager in facing the uncertainty of future demand. When the sales volume declines, the company must bear the idle cost of resources bound. Managers decide to keep these resources to obtain assurance that the volume of sales has decreased permanently (He, et al., 2010). Managers must be careful in making a decision whether they will maintain the resources bound or release those resources when the company is likely to experience a decrease in the sales volume. When the manager take the decision to retain the resources bound, the company must bear the cost of the capacity of the idle resources. But if the managers release those resources, the company must pay adjustments cost for savings and buy back the resources that have been released when the sales volume increases. If the

possibility of a decline in sales volume is smaller or the adjustment cost is higher, the cost stickiness is expected to be stronger (Anderson et al., 2003).

This research study replicates the previous study held by Anderson et al., (2003) which examined the behavior of sticky cost on selling, general and administrative (SG&A) costs in manufacturing companies in the United States. In this study, the researcher will test different data samples with the previous research. Researcher would do the test in SG&A costs in manufacturing companies in Indonesia. In Balakrishnan research and Gruca, (2008), it was found that the SG&A costs are sticky in response to income (revenue). The cost on the associated units with the company's primary activities will be sticky (sticky) when compared to the cost of the supporting units. Therefore, the main point of this research is that sticky cost behavior in the SG&A costs in manufacturing companies in Indonesia.

The previous research held by Windyastuti and Biyanto (2005) found a cost stickiness (stickiness costs) in the SG&A costs in manufacturing companies in Indonesia and it also found that cost stickiness increased along with the company's asset intensity (the ratio of total assets towards net sales). But the research held by Dewi (2012) did not find any increased stickiness cost in accordance with the asset intensity. In the study held by Rahmadi (2012), it was not found any cost stickiness in the SG&A costs in manufacturing companies but the study found that the level of cost stickiness increased in accordance with the companies' asset intensity. In this research, we want to prove the existence of the cost stickiness in the SG&A costs, also the influence of asset intensity towards the level of cost stickiness in manufacturing companies in Indonesia.

This study aims to determine whether the cost stickiness also occurred in manufacturing companies in Indonesia. In this article the author attempts to answer the research question: Are the SG&A costs in manufacturing companies listed in the Stock

Exchange sticky costs? And secondly, Does the company's asset intensity affect the rate of cost stickiness?

This research can contribute to managers in planning the costs because the costs occurred do not completely change in proportion. In addition, this study can be used as a reference for financial analysts, potential investors, and financial statement users in assessing the performance of the company due to the company's high expense ratio does not always describe the condition that those companies do not run their business efficiently.

THEORETICAL REVIEW AND HYPOTHESES FORMULATION

Cost Stickiness in the SG&A Costs

Traditional models of cost behavior are associated with different levels of activity without considering the effects of managerial intervention towards the resource management. Managers make changes in the resources bound because some costs stucked in them are lumpy, i.e. when the demand increases beyond the normal capacity, so the company must increase its resources. The addition of these resources lead to increased costs in large quantities at once. Automaticcaly, the cost lumpiness can cause excess capacity, which causes the existence of idle capacity, but did not result in sticky cost.

The cost is called sticky if the magnitude of the cost increase associated with the increase of volume is greater than the magnitude of the cost reduction associated with the equivalent decrease of volume (Cooper and Kaplan, 1998 in Anderson et al., 2003). Sticky cost occurs due to the imbalance adjustment of resources that is longer in the process of adjustment that decreases compared to the adjustment process which increases. According to Balakrishnan and Gruca (2008), the sticky costs model recognized that costs incurred in a

period depends on some degrees on the costs incurred in the prior periods. Both levels of activity in the current period, the level of costs, and activity in the previous period affect the costs incurred in the current period. But on the contrary, in the fixed model / cost behavior variable confirms that the amount of the costs depends on the volume of activity in the current year. That dependence arises because of sticky cost models consider the strategic behavior. Particularly, sticky costs occur because of the manager's role in adjusting the resources committed.

When the manager believes that the decline in sales volume is likely to persist, managers will take the decision to release its resources during the sales volume decline. As a result, when the volume of sales increases, companies have to bear the costs of adjustment of the release of these resources and must bear the cost of buying back the resources. Those adjustment costs include severance costs when employees were laid off, as well as the cost of the searching, recruitment, and employees trainings (Anderson et al., 2003).

When the manager believes that the decline in sales volume is temporary, the manager will decide to retain resources when sales volume decreases, so the company must bear the cost of idle resources. This causes the idle resource capacity which resulted in cost stickiness. Manager's decision to maintain idle capacity resources is a form of agency cost. According to Jensen and Meckling (1976), agency cost is incurred when a decision is taken because the manager needs to maximize his personal needs, but it is not profitable for the shareholders.

The researcher will test the cost stickiness in SG&A costs towards sales in the period when their incomes increase and when there is a decline in the revenue. This study uses the SG&A costs because this behavior can be learned by connecting income activities that may affect these costs components (Anderson et al., 2003). A research held by Anderson, et al.,

(2003) found that the SG&A costs are sticky to the revenue increase in the SG&A costs as income rises higher than the decrease in SG&A costs when the revenues decline. The research held by Balakrishnan and Gruca (2008) also found a sticky cost on SG&A costs towards income. From these results, the hypothesis of this study is:

H₁: *The amount of the increase in SG&A costs when the rising incomes is higher than the decrease in SG&A costs when the revenue declines.*

The Variation of Cost Stickiness Rate

When the sales volume declines, the manager will try to reduce the scale of the purchase of the raw material inventories procured by making a purchase in the outside parties. Managers will be easier to reduce or stop the raw material. However, for the input obtained from the company (assets), the release of assets when there is a decline in sales is very expensive. Companies must pay the cost of purchasing and the specific loss of company investment. When there is a decline in sales, the company which has higher assets will have costs stickiness due to it will face a larger dilemma. Thus, the higher the intensity of the asset cost stickiness in selling costs, the higher cost stickiness in general and administrative as well (Windyastuti and Biyanto, 2005). Windyastuti and Biyanto (2005) found that the level of cost stickiness in the SG&A costs increases in accordance with the asset intensity. So the hypothesis for this study is:

H₂: *The level of cost stickiness in SG&A costs increases in accordance with the company's asset intensity (the ratio of total assets towards the revenue).*

RESEARCH METHOD

Samples

The samples of this research was determined by using purposive sampling method. The criteria that must be met is that the companies must be listed on the Indonesian Stock Exchange during 2009-2011, and they have published the annual financial statements mainly in 2009-2011. Besides, the SG&A costs do not exceed the net sales revenue.

The data used in this study are secondary data, i.e. the financial statements of the manufacturing companies during 2009-2011 which were obtained from the website address <http://www.idx.co.id> which covers the SG&A costs, the company's net sales revenue, and net assets. The groupings of companies including manufacturing companies were obtained from the Indonesian Capital Market Directory (ICMD).

Research Variables

Variables used in this study is the SG&A costs, sales revenue, dummy reduction variable, and asset intensity. SG&A costs are the dependent variable. On the other hand, the independent variables in this research are the sales revenue, dummy reduction variable, and asset intensity.

SG&A costs are the costs incurred in selling and general administrative activities of the company. SG&A costs are well known for operating expenses or operating costs of the company.

Current income is cash flow of the gross economic benefits arising from the company's normal activity during a period when those inflows result in increases in equity that does not come from the contribution of capital investment (IAI, 2007).

Dummy variable is a variable that represents the quantification of qualitative variables. Qualitative variables which were quantified on the dummy variable is whether the sales decline during the period $t-1 \rightarrow t$ (in 2009-2010 and in 2010-2011) or not. If the sales decline then the dummy variable is equal to 1, but if sales increases then the dummy variable is 0.

Asset intensity is the ratio of total assets towards the net sales in the same period. If the asset intensity is higher, the cost stickiness in the SG&A costs will also be greater.

Model

In the classical assumption test, Anderson et al., (2006) produced a model to measure cost stickiness in the SG&A costs to all manufacturing companies. Models are used to show the response of SG&A costs changes towards the change of net sales occurred. If net sales decreases during the two-year period, from 2009-2010 and 2010-2011, the value of decrease_dummy will be 1, and it will be 0 if it increases in those periods.

Model 1:

$$\log \left[\frac{SG\&A_{i,t}}{SG\&A_{i,t-1}} \right] = \beta_0 + \beta_1 \log \left[\frac{Revenue_{i,t}}{Revenue_{i,t-1}} \right] + \beta_2 * Decrease_Dummy_{i,t} * \log \left[\frac{Revenue_{i,t}}{Revenue_{i,t-1}} \right] + \varepsilon_{i,t}$$

To measure the differences in the level of cost stickiness in each company, the comparison variable used is asset intensity.

Model 2:

$$\log \left[\frac{SG\&A_{i,t}}{SG\&A_{i,t-1}} \right] = \beta_0 + \beta_1 \log \left[\frac{Revenue_{i,t}}{Revenue_{i,t-1}} \right] + \beta_2 * Decrease_{Dummy}_{i,t} * \log \left[\frac{Revenue_{i,t}}{Revenue_{i,t-1}} \right] + \beta_3 * Decrease_Dummy_{i,t} * \log \left[\frac{Revenue_{i,t}}{Revenue_{i,t-1}} \right] * \log \left[\frac{Total\ Assets_{i,t}}{Revenue_{i,t}} \right] \varepsilon_{i,t}$$

RESULTS AND DISCUSSION

The Description of Research Object

This study used secondary data from annual financial reports of companies listed on the Indonesian Stock Exchange during the years 2009-2011. From the data that has been collected, the data are then selected according to predetermined criteria. Sampling results can be seen in Table 1.

Descriptive Statistics

Table 2 shows the descriptive statistics for changes in sales and operating costs from the year 2009-2010 and 2010-2011. The table above can explain about the increase and decrease of operating costs and sales of manufacturing companies in Indonesia during the years 2009-2011. The average increase in sales for the year 2009-2010 is Rp 1,042,890,218,949 and the average decline in sales is Rp 629,821,988,548. From 135 companies, the number of companies which have increased sales are 103 and the companies which the sales decreased are 32 companies. It shows that in 2009-2010 the company experienced sales growth are 76%, and 24% of the companies experienced a decline in sales. Whereas, during 2009-2010, operating costs had an average increase of Rp 112,108,087,719, and Rp 45,731,917,228 decline. The number of companies that experienced an increase in operating costs are 103, and 32 companies declined. It shows that in the year

2009-2010, the company experienced an increase in operating costs by 76% and decreased by 24% of the total 135 companies. From the percentage of firms increased sales with the percentage of firms that experienced an increase in operating costs, it can be shown that the increase in sales in 2009-2010 is followed by the increasing operational costs.

During the years 2010-2011, the average increase in sales of the company were Rp 1,261,591,033,177 and the decrease was Rp 55,652,923,213. The number of companies increased is 118 and the companies that sales decreased is 17 from a total of 135 companies. It can be shown that the company increased sales in 2010-2011 was 87%, and 13% sales decline. As for the operating costs in 2010-2011, an average increase was Rp 88,735,609,713 and decreased Rp -27,634,953,327. The number of companies that experienced an increase in operating costs were 102, and 33 companies declined. It shows that the company has increased operating costs by 76%, and decreased by 24% of the total 135 companies. From the percentage increase in sales to the percentage increase in operating costs show that in 2010-2011, the sales increase was not accompanied by increases in operating costs.

For the average increase in fixed assets of the company in the years 2009-2010 and 2010-2011, respectively are Rp 551,604,611,699 and Rp 940,884,696,728. During the years 2009-2010, the companies that the total assets has increased were 103, and 32 companies experienced decrease. The number of companies that experienced an increase in total assets during the years 2010-2011 was 110 companies and 25 companies experienced a decline in the number of fixed assets.

Hypothesis Testing

Based on the results of the ANOVA in Table 3, the significance value of F is $0.000 < 0.05$, which means that the independent variable of sales, together with the dummy reduction variable significantly affects the operating costs. In the test for the first hypothesis (see Table 4) there is a difference in the effects of each independent variables towards the dependent variables. The level of significance for the sales of $0.000 < 0.05$, it indicates that the sales give a significant effect towards the operating costs. On the other hand, for the significance of the dummy reduction of $0.710 > 0.05$ indicates that the dummy reduction does not significantly influence the operational costs. From these results it can be concluded that in the period 2009-2011, cost stickiness did not occur in manufacturing companies. The results of this study contradicts previous research held by Dewi (2012) who found the cost stickiness in manufacturing companies in Indonesia. This is because during the years 2009-2011 most of the companies experienced an increase in sales that cost stickiness did not occur in manufacturing companies. While the research held by Dewi (2012) found that the global financial crisis had impacts towards the economy in Indonesia, so that the study found the cost stickiness in manufacturing companies in Indonesia. The companies which experienced the increased sales in 2010-2011 were 87%, and 13% experienced a decline in sales, while operating expenses increased by 76% and decreased by 24%. From the percentage of increase in sales to the percentage of increase in operating costs show that in 2010-2011, the sales increase was not accompanied by increase in SG&A costs. It can be concluded that the cost stickiness in the SG&A costs does not occur in manufacturing companies.

Based on the results of ANOVA in Table 5, the second hypothesis gained significance F $0.000 < 0.05$ indicates that the independent variables have a significant effect towards the dependent variable. The results for the second hypothesis (see Table 6) indicates that

regression coefficient β_3 showed a negative and significant figures with the regression coefficient of -0.557. It shows that when asset intensity increases, the decrease in operating costs resulting from the decline in sales will be lower than when the asset intensity did not increase. When sales decline, selling the company's assets is risky because the company will lose a specific investment. With the agency theory also resulted in cost stickiness (stickiness costs). Managers prefer to retain the resources bound to save their reputation if there is a restructure change (Dewi, 2012). In addition, agency theory is also performed by a manager by maintaining the company's fixed asset so that the value of fixed assets remains high and the manager is considered to be successfully developed the company (Jensen and Meckling, 1976). With the high value of fixed assets, the costs of fixed assets such as depreciation costs, maintenance costs, etc. will also trigger high cost stickiness. Cost stickiness on operating costs will be higher in the companies that use more assets of the company in running its operations. So that the findings could support the second hypothesis that cost stickiness in operating costs will increase in accordance with the asset intensity. The results of this study support the previous research by Rahmadi (2012), who found that the level of cost stickiness of operating costs increased in accordance with the asset intensity (the ratio of total assets towards the total revenue).

CONCLUSION

Based on the results of the research, analysis, and discussion that has been done, it can be concluded that the first hypothesis is rejected. It proves that in the period of the study, the cost stickiness in the SG&A costs does not occur in manufacturing companies in Indonesia. It is proved by the changes in operating costs when the company's sales increase was not greater than when the sales decline. In the second hypothesis, it was found that the

level of cost stickiness in the operating costs increased in accordance with the company's asset intensity (the ratio of total assets towards the revenue). Operational costs will be more sticky at the companies which use their assets in business. Thus, the second hypothesis is accepted.

IMPLICATIONS

This study provides a theoretical implications regarding cost stickiness in manufacturing companies in Indonesia. It does not find any cost stickiness in the manufacturing companies in Indonesia, but instead found that the higher companies' asset intensity, the greater sticky cost behavior.

In addition, the implications of the results of this study can be directed to managers in planning costs as the costs that occur do not completely change proportionally. Managers must be able to take the best decision in maintaining the company's resources or release these resources when there is a decline in sales. For investors, this study can be used as a reference in assessing the performance of companies that investors may invest its assets in the companies that can be beneficial to the investor.

LIMITATIONS

This study has some limitations, that overall operating costs is used as a measure in assessing the cost stickines. In addition, the data obtained was incomplete because it does not include data of the number of employees. This makes the study could not be developed for the use of the number of employees variable.

SUGGESTIONS FOR FUTURE RESEARCH

For further research, it is expected that the researchers can do more research with the group specifies certain costs such as production cost and groups of non-production costs to determine the level of cost stickiness in those cost group. In addition, the sample for the future study for manufacturing companies, it should differentiate the companies based on the characteristics of each of the company's manufacturing due to the possibility of cost stickiness from each companies' characteristics will be different. In a subsequent study, it is also expected to use the samples besides the manufacturing companies and also look at other factors such as macroeconomic conditions in Indonesia because when the macro economic growth happen, the possibility of cost stickiness will be greater.

REFERENCES

- Anderson, M. C., R. D. Banker., and S. N. Janakiraman. 2003. Are Selling, General and Administrative Cost "Sticky"?, *Journal of Accounting Research* 41 (1): 47-63.
- Anderson, M. C., R. Banker, R. Huang., and S. Janakiraman. 2006. Cost Behavior and Fundamental Analysis of SG&A Costs, *Journal of Accounting, Auditing & Finance*: 1-28.
- Balakrishnan, R., and T. S. Gruca. 2008. Cost Stickiness and Core Competency : A Note*, *Contemporary Accounting Research* 25 (4): 993-1006.
- Balakrishnan, R., M. Peterson, and N. Soderstrom. 2004. Does Capacity Utilization Affect the Stickiness of Cost?, *Journal of Accounting, Auditing and Finance* 19 (3): 283-299.
- Banker, R., and L. Chen. 2006. Predicting Earning Using a Model of Cost Variability and Cost Stickiness, *The Accounting Review* 81 (2): 285-307.
- Calleja, K., M. Stelarios., and D. C. Thomas. 2006. A Note on Cost Stickiness: Some International Comparisons, *Management Accounting Research* 17: 127-140.
- Carter, W. K. 2009. *Akuntansi Biaya*, Edisi Empat Belas. Jakarta: Salemba Empat.
- Dewi, A. A. K. 2012. *Apakah Kelengketan Biaya Terjadi Pada Perusahaan Manufaktur Di Indonesia? "*. Tidak Dipublikasikan.
- Ghozali, I. 2006. *Aplikasi Analisis Multivariate Dengan Program SPSS*. Semarang: Badan Penerbit Undip.
- He, D., J. Teruya., and T. Shimizu. 2010. Sticky Selling, General, and Administrative Cost Behavior and Its Changes in Japan, *Global Journal of Business Research* 4 (4): 1-10.

Jensen, M. C., and W. H. Meckling. 1976. Theory of The Firm: Managerial Behavior, Agency Cost, and Ownership Structure, *Journal of Financial Economics* 3 (4): 305-360.

Noreen E., and N. Soderstrom. 1997. The Accuracy of Proportional Cost Models: Evidence from Hospital Service Departments, *Review on Accounting Studies* 2: 89-114.

Rahmadi, W. A. 2012. *Apakah Biaya Operasional Pada Badan Usaha Milik Negara (BUMN) Sticky?*. Tidak Dipublikasikan.

Windyastuti., and F. Biyanto. 2005. Analisis Perilaku Kos : Stickiness Kos Pemasaran, Administrasi, & Umum pada Penjualan Bersih (Studi Empiris Perusahaan yang Terdaftar di BEJ), *SNA VIII, Solo*.

Windyastuti. 2010. *Stickiness Kos Produksi dan Non-Produksi (Studi pada Perusahaan Plastik dan Kaca yang Terdaftar di BEJ)*, *Buletin Ekonomi* 8 (3).

Table 1. Sampling results

Samples Criteria	The Number of Data
List of manufacturing companies listed on the Indonesian Stock Exchange in 2009-2011	288
The data of manufacturing companies which the operations costs are more than the number of sales	(4)
The number of samples which is not complete	(14)
The samples used	270

Sources: Secondary data which has been processed

Table 2. Descriptive Statistics

	The average increase in (Rp)	The average decrease in (Rp)	The number of samples which experienced increase	The number of samples which experienced reduction
Changes in operating costs from the year 2009-2010	112,108,087,719	-45,731,917,228	103	32
Changes in operating costs from the year 2010-2011	88,735,609,713	-27,634,953,327	102	33
Changes in sales from the year 2009-2010	1,042,890,218,949	-629 821 988 548	103	32
Changes in sales from the years 2010-2011	1,261,591,033,177	-55,652,923,213	118	17

Sources: Secondary data which has been processed

Table 3. ANOVA

Model	Sum of Squares	df	Mean Squares	F	Sig
Regression	0503	2	0.252	25.632	0.000
Residual	2.622	267	0.010		
Total	3.125	269			

- a. Constants: log sales, dummy log sales
- b. Dependent variable: log of operational costs

Sources: Secondary data SPSS which has been processed

Table 4. Regression Test Results

Model	B	t	Sig.	Adj. R Square
(Constant)	0.012	1.434	0.153	0.155
Log Sales (β_1)	0.381	4.944	0.000	
Dummy Log Sales (β_2)	-0.046	-0.372	0.710	

Dependent variable: log of operational costs

Sources: Secondary data SPSS which has been processed

Table 5. ANOVA

Model	Sum of Squares	df	Mean Squares	F	Sig.
Regression	0.592	3	0.197	20.734	0.000
Residual	2.533	266	0.010		
Total	3.125	269			

- a. Constants: log sales, dummy log sales, log sales of log asset
- b. Dependent variable: log of operational costs

Sources: Secondary data SPSS which has been processed

Table 6. Regression Test Results

Model	B	t	Sig.	Adj. R Square
(Constant)	0.014	1.615	0.108	0.180
Log Sales (β_1)	0.372	4.905	0.000	
Dummy Log Sales (β_2)	0.109	0.818	0.414	
Dummy Log Sales Log Assets (β_3)	-0.557	-3.056	0.002	

Dependent variable: log of operational costs

Sources: Secondary data SPSS which has been processed

Do Framing Effect Occur in the Investment Decision Based On Tabular Format Information Risk: A Fuzzy Trace Theory Framework

NEGINA KENCONO PUTRI*
Universitas Jenderal Soedirman

ZAKI BARIDWAN
SUPRIYADI
ERTAMBANG NAHARTYO
Universitas Gadjah Mada

Abstract: Purpose-tests on investment decisions based risk information within the framework of verification Fuzzy Trace Theory (FTT). FTT assumes individuals prefer to use the simple reason that in the presentation of information and make a decision of the General Conclusions presented

Methodology-The research was conducted by experiment which involved 27 participants. The research was conducted by the method of experiment involving 27 participants. Experiments carried out to test whether the risk information of different frame-sequential time given in regard to the framing effect described through the framework of FTT-can affect investment decision-making process.

Findings-The results showed that the participants in this study chose to perform actions that are not at risk when information is presented in a positive frame. Investment decisions which they set such decisions tend to avoid risk. This is consistent with FTT are focusing testing on the frame problem. FTT stated that no decision will be taken one at risk when he faced on the information presented in a positive frame. Other findings obtained in this study in the form of the tendency of the experimental participants to take risky decisions when information is presented in a negative frame. The findings are consistent with the hypothesis that the FTT framework states that decisions will be taken one at risk when he was confronted on the information presented by the negative frame.

Keywords: *Experiment, Fuzzy Trace Theory, Risk information, Tabular Format.*

* Corresponding author: negina_kp@yahoo.com

Introduction

Capital market use information for the trading mechanism. Information on the basis of capital market investment decisions of investors. The financial information in the capital market became one of basis for investment decisions. Information risk can benefit investors in two ways. Investors can use the report to revise or confirm the risk of their expectations regarding corporate disclosure relating to interest rates, foreign currency exchange rates and changes in commodity prices. Investors also can assess the impact of risk sensitivity reports or stock price changes that occur at any time after the information in the financial statements published risk (Rajgopal, 1999; Roulstone, 1999; Linsmeier et al., 2002, Putri et al., 2012). Information on risks is also to be considered to reduce bias in the determination of stock prices. Explicit disclosure made by management is one of the best estimator for the uncertainty in the market and be able to reduce the bias on the rise in the price of securities (Dietrich et al., 2001).

This study tests on investment decisions based risk information within the framework of verification Fuzzy Trace Theory (FTT). FTT assumes individuals prefer to use the simple reason that in the presentation of information and make a decision of the general conclusions presented (Reyna and Brainerd, 1991). An information has the same meaning, but presented differently would raise the possibility of making a decision to produce a reversal option.

FTT can be used to explain framing effects in the context of managerial accounting decisions and test power to explain the impact. Framing effect is a form of information delivery with a few different ways, to a situation or a similar problem, and the resulting representation and decision-makers formulate a different response to each issue presented in different ways such. Framing effect occurs when information is presented to contain risks (Kahneman and Tversky, 1979; Tversky and Kahneman, 1981). Framing effects in the framework of FTT is shown by the options presented in the form of incomplete information.

It provides a space for decision makers to determine other variables that have the potential relevant to the problem, which often occurs in the field of accounting. FTT stated that the framing effect occurs only in a gain positive and loss negative frame (Chang et al, 2002).

This study is different from previous studies because it is done in the context of the Indonesian capital market environment, which has the nature of capital markets and environmental conditions that are different from other capital markets. The difference is one of them occurred in the availability of accounting information, particularly with regard to market risk quantitatively. It is expected to affect the investment decision making process in Indonesia. Therefore, this study has the main objective of testing the FTT as a form of explanation of framing effects in the context of the delivery of risk information in different formats.

This research was conducted with the experimental method. The aim was to test whether different risk information formats, given in sequential time related to the framing effect described through the framework of FTT, can affect investment decision-making process. Experimental method was chosen because the method has the power to demonstrate a causal relationship between the study variables. This method also allows researchers to manipulate the independent variables and observing their impact on the dependent variable while controlling for other factors (Nahartyo, 2012). The method is also capable of combining the strengths of the external validity of the representation of public opinion survey by the strength of internal validity in the decision process. The combination can produce more precise conclusions relating to the decision on the actual conditions and is able to provide a comprehensive understanding of the behavior associated with the public in the face of regulation (Sniderman and Grob, 1996; Harrison and List, 2004). This study proves FTT force in explaining the phenomenon of framing effect, where the information in the report can change expectations and the risk of one's judgment in making investment decisions.

Literature Review

Framing Effect

Framing effects occur when linguistically different descriptions of equivalent options lead to inconsistent choices. A famous example of a risky choice framing task is the Asian Disease Problem (Tversky and Kahneman, 1981). This task requires the participants to imagine that their country is about to face a disease which is expected to kill 600 people. They have to choose among two programs to combat this disease. Subjects are presented with options that are framed as either gains (lives saved) or losses (lives lost).

It is commonly found that people prefer the sure option when the options are framed as gains and the risky option when they are framed as losses, despite the fact that the expected values for all the programs in Tversky and Kahneman (1981) are equivalent. This is in contrast to a normative point of view that would indicate that if respondents prefer the sure option in the positive frame, they should also prefer the sure option in the negative frame.

The explanation for this effect according to FTT is that people will tend to operate on the simplest gist that is permitted to make a decision. In the case of this framing question, the gain frame presents a situation in which people prefer the gist of some people being saved to the possibility that some are saved or no one could be saved, and conversely, that the possibility of some people dying or no one dying is preferable to the option that some people will surely die (Kuhberger and Tanner, 2010).

Critical tests have been conducted to provide evidence in support of this explanation in favor of other theoretical explanations (eg. Prospect Theory) by presenting a modified version of this task that eliminates some mathematically redundant wording, e.g., program B would instead indicate that "If program B is adopted, there is 1/3 probability that 600 people will be saved." FTT predicts, in this case, that the elimination of the additional gist (the

explicit possible death in program B) would result in indifference and eliminate the framing effect, which is indeed what was found (Kuhberger and Tanner, 2010).

Fuzzy Trace Theory

FTT assumes someone prefers common presentation of information, compared to presenting detailed and definitive information (Reyna and Brainerd, 1991). Therefore, within the framework of FTT, the information is not submitted using numbers or numerical symbols, but only qualitative information. FTT also indicated that a decision maker needs to exert additional cognitive effort to be able to formulate a decision.

FTT predicts that the qualitative relationships between the numerical values are not meaningful to a person unless he is able to simplify the decision options from a complex set of information (Reyna and Brainerd, 1991). FTT predicts framing effect occurs when an option is only expressed in a positive gain-or loss-frame negative frame with a common form of information (gist level). However, in research Reyna and Brainerd (1991) also found that the adoption of FTT, someone will do inference through a set of information that is common in the decision together with the reasons and quantitative. To arrange a final decision is still necessary basics quantitative (eg. statistical apply). Thus, for decision-making to the more complex issues in accounting and management, a decision-maker must have a source of numerical information such as when the option is presented differently and can not be reduced to a common level.

The dual-process assumption of FTT has also been used to explain common biases of probability judgment, including the conjunction and disjunction fallacies. The conjunction fallacy occurs when people mistakenly judge a specific set of circumstances to be more probable than a more general set that includes the specific set. FTT explains this fallacy phenomenon to not be a matter of encoding, given that priming participants to understand the

inclusive nature of the categories tends not to reduce the bias. Instead, this is the result of the salience of relational gist, which contributes to a tendency to judge relative numerosity instead of merely applying the principle of class inclusion (Reyna and Brainerd, 1991).

Errors of probability perception are also associated with the theory's predictions of contradictory relationships between risk perception and risky behavior. Specifically, that endorsement of accurate principles of objective risk is actually associated with greater risk-taking, whereas measures that assess global, gist-based judgments of risk had a protective effect (consistent with other predictions from FTT in the field of medical decision making). Since gist processing develops after verbatim processing as people age, this finding lends explanation to the increase in risk-taking that occurs during adolescence (Mills et al., 2008).

Simplification Problems in Decision Making Process

Tversky and Kahneman (1974) identified the influence of human behavior that seeks to simplify (human heuristic) problem when they have to go through the decision making process. Heuristics is defined as a strategy that can be applied to a variety of problems and usually-but not always-produce a more appropriate solution. One often uses heuristics to reduce the complexity in solving the problem so it can be through a process that is much simpler.

Tversky and Kahneman (1974) discuss three categories of heuristics: representativeness heuristic, availability heuristic, and anchoring and judgment. Representativeness heuristic refers to the practices that occur in the world at large, and it is the basis for decision making. Availability heuristic is used to evaluate the frequency or the tendency for the occurrence of an event based on how quickly the information or matters relating to the incident to the mind of the person. For example, a person's estimate of the company's stock price in the banking industry. He will give a high price estimate if he could quickly find examples of the comparison between the prices of banking stocks were always

higher than the stock price of other companies in the industry. That is, someone makes the conclusion of an event based on the habits that have occurred and based on the knowledge he has. Meanwhile, anchoring and adjustment heuristic refers to a person who must make decisions under uncertain conditions by starting from a definite referent point (anchor) and make adjustments as necessary to prepare a final decision.

An analyst investment decision-making process based on information he obtained. The information received analysts often in large numbers and diverse. Therefore, the simplification process the information received be important in making investment decisions. Investment decisions in question including the decision to make a recommendation buy/hold or sell the shares as would be done in this study, with a reference or anchor in the form of risk information is arranged in three different formats of risk reports.

Hypotheses

Kühberger (1998) and Levin (1998) suggests that individuals react differently to the same decision if the problem shown in a different way. This phenomenon is referred to as framing. Framing also depend on the task, content, and context of the variables inherent in the choice of the problem. Framing consists of three types: standard risky choice, attribute framing, and goal framing. It is trying to be explained by Tversky and Kahneman (1981) using Prospect Theory although probably only good for explaining risky choice framing effect.

In experiments using the Asian disease problem decision (Kühberger, 1995; Chang et al., 2002), researchers examined the persistence of framing effects that depend on the number and quality of the information displayed. In the preparation of a standard sentence, the problem is not fully disclosed, and often reported that the information is incomplete. Variations of the things that do not complete the information generated resulted in a different framing effect. If the problem were fully disclosed, no framing effect arising.

When risk averse behavior with positive framing is not too strong, the researchers found the opposite effect framing. Problems interpreted by the subject as something ambiguous, but the ambiguity is not related to the selection of subjects. These results are discussed within the framework of which explicitly separates the domain effect by framing effect. In FTT, an obvious choice is presented in the form of the information is not complete, so that decision-makers have the opportunity to specify other variables relevant to the problems likely.

FTT, as it applies to reasoning, is adapted from dual process models of human cognition. It differs from the traditional dual process model in that it makes a distinction between impulsivity and intuition - which are combined according to traditional dual process theories - and then makes the claim that expertise and advanced cognition relies on intuition. The distinction between intuition and analysis depends on what kind of representation is used to process information. The mental representations described by FTT are categorized as either gist or verbatim representations:

1. Gist representations are bottom-line understandings of the meaning of information or experience, and are used in intuitive gist processing.
2. Verbatim representations are the precise and detailed representations of the exact information or experience, and are used in analytic verbatim processing.

Generally, most adults display what is called a "fuzzy processing preference", meaning that they rely on the least precise gist representations necessary to make a decision, despite parallel processing of both gist and verbatim representations. Both processes increase with age, though the verbatim process develops sooner than the gist, and is thus more heavily relied on in adolescence.

In this regard, the theory expands on research that has illustrated the role of memory representations in reasoning processes, the intersection of which has been previously

underexplored. However, it should be noted that in certain circumstances, FTT predicts independence between memory and reasoning, specifically between reasoning tasks that rely on gist representations and memory tests that rely on verbatim representations. An example of this is research between the risky choice framing task and working memory, in which better working memory is not associated with a reduction in bias.

FTT thus explains inconsistencies or biases in reasoning to be dependent on retrieval cues that access stored values and principles that are gist representations, which can be filtered through experience and cultural, affective, and developmental factors. This dependence on gist results in a vulnerability of reasoning to processing interference from overlapping classes of events, but can also explain expert reasoning in that a person can treat superficially different reasoning problems in the same way if the problems share an underlying gist.

The results Kahneman and Tversky (1979), Emby (1994), Chang et al. (2002) showed that based on the assumption that people behave rationally, which contains risk information that are positive and produce a certain level of gains will respond with a decision likely to not reduce the gains to be received. Decisions that have a tendency to not reduce the gains is the decision that contains the smallest risk. Therefore, according to the FTT, when information is presented in a positive gain frame, it will result in someone thinking that they are in a safe position that resulted in their attempt to avoid the risk by taking less risky decisions or no risk (Chang et al., 2002).

H1.

The presentation of risk information stated with gain positive frame lead investment analyst to choose a less risky decision.

FTT posits that when people are presented with statistical information, they extract representations of the gist of the information (qualitatively) as well as the exact verbatim

information (quantitatively). The gist that is encoded is often a basic categorical distinction between no risk and some risk. However, in situations when both choices in the decision have a level of uncertainty or risk, then another level of precision would be required, e.g., low risk or high risk. An illustration of this principle can be found in FTT's explanation of the common framing effect.

Several studies related to the preparation of a rational decision states that humans are basically risk averse (Kahneman and Tversky, 1979; Tversky and Kahneman, 1981; Quattrone and Tversky, 1988; Chang et al., 2002). In Prospect Theory explains that when a person faced with a choice and its reference point is in the domain profits, then it will tend to be risk averse, as described by the model of rational choice. However, when someone is at a negative situation or a loss, they tend to choose the risky option, because failure will further result in subjective value lower than success. Quattrone and Tversky (1988) in his study that examined the decision of voters in the election of the leader of the hypothetical candidates indicate when a person thinks of himself to be in the domain of losses-due to the decline in economic conditions-then he will have a tendency to give support to the riskier candidate challenger or less known. Meanwhile, if they are in the domain profits, one will become more risk averse, like things known better, safer, and in the case of a hypothetical election in these studies is the candidate of the ruling.

The study explains the problems that are faced with a risky option and someone will produce one irrational action by Shiller (1995). The study concluded that a person who takes action or irrational decisions due to feelings of fear to accept disappointment. A person generally has a tendency or inclination to feel disappointed when they make a mistake the result of their decisions. To avoid the feeling of disappointment is a person often takes actions that his behavior seems irrational. Irrational act of a person is often done in an unsafe condition and a loss. Irrational actions undertaken aims to minimize regret.

Meanwhile, according to FTT, when the information is presented in a negative frame loss, it will lead to someone thinking that they are in a disadvantaged position which resulted in them making decisions of higher risk in the hope of obtaining a higher profit also improved conditions in the event the future (Chang et al., 2002).

H2.

The presentation of risk information stated by the loss negative frame lead investment analyst chose a risky decision.

Information of Risk

Risk information can be presented in a tabular format. Tabular format tries to present a statement of risk based on the value of assets and liabilities of the company. Example tabular report formats qualitatively and quantitatively is as follows (Roulstone, 1999; Hodder and McAnally, 2001).

Previous studies showed that the risk presented the report in full can give a signal and be able to influence the sensitivity of trading volume based on the level of stock market prices (Rajgopal, 1999; Roulstone, 1999; Linsmeier et al., 2002; Schrand, 1997). The format of the report is shown to have a balanced value for investors.

Information in Tabular Format be able to disclose information explicitly and become the best estimator for the uncertainty in the market and is able to reduce the bias on the rise in the price of securities (Hodder and McAnally, 2001; Linsmeier et al., 2002; Dietrich et al., 2001). In addition, the company implemented informative disclosure policies to be followed by analysts in larger quantities and lead analyst forecasts more precise. Informative disclosures will also reduce the difference between the forecast and reduce the volatility of individual analyst forecast revisions by analysts (Lang and Lundolm, 1996).

Tabular Format Risk Information

For assets and liabilities, the following table displays the major cash flows that exist on the maturity date and the average interest rate. For interest rate swaps, the table below represent the nominal value and the interest rate is expected to be received by the company for three consecutive years 2007, 2008, and 2009.

<i>Assets</i>	<i>Year</i>				
	<i>2007</i>	<i>2008</i>	<i>2009</i>	<i>Thereafter</i>	<i>Total</i>
<i>Variable-rate loans</i>	<i>181,137</i>	<i>156,395</i>	<i>142,033</i>	<i>728,680</i>	<i>2,056,408</i>
<i>Change in interest income when rates decrease 100 bps</i>	<i>-1,811</i>	<i>-1,564</i>	<i>-1,420</i>	<i>-7,287</i>	<i>-20,564</i>
<i>Liabilities</i>					
<i>Variable-rate time deposits</i>	<i>50,814</i>	<i>12,812</i>	<i>0</i>	<i>0</i>	<i>63,626</i>
<i>Variable-rate long-term obligations</i>	<i>0</i>	<i>564</i>	<i>0</i>	<i>0</i>	<i>564</i>
<i>Total variable-rate liabilities</i>	<i>50,814</i>	<i>13,376</i>	<i>0</i>	<i>0</i>	<i>64,190</i>
<i>Change in interest income when rates decrease 100 bps</i>	<i>-508</i>	<i>-134</i>	<i>0</i>	<i>0</i>	<i>-642</i>
<i>Change in NII when rates decrease 100 bps</i>	<i>-5,538</i>	<i>-2,301</i>	<i>-1,811</i>	<i>-7,287</i>	<i>-16,937</i>

Wong (2000) in his study attempts to examine the relationship between the disclosure of foreign currency accounting and disclosures related to the derived figures of foreign currency exchange rates. This research was conducted to examine policies regarding disclosure and fair value derivative figures obtained from foreign currency exchange rates as required by Statement of Financial Accounting Standards (SFAS) No. 119 and SFAS No. 107. The standards are intended for the company to disclose risk factors that result from changes in foreign currency exchange rates. The results showed that by making foreign currency disclosure and accounting disclosures relating to the derived figures of foreign currency exchange rates as required by SFAS No. 119, the user can make an assessment of financial statements relating to the exact amount of financial information relating to foreign currency exchange rates, leverage and more disclosure in the form of fair value. This will improve investor confidence in the company's credibility. The conclusion is consistent with the results of the research conducted by Linsmeier and Pearson (1997) that tested the effects of quantitative market risk disclosures in accordance with FRR No. 48 of 1997 issued by the SEC to the stock price. The results Linsmeier and Pearson (1997) suggests that companies

disclose the report in tabular format risk sensitivity higher stock prices than companies that do not prepare reports risk. Higher price sensitivity as indicated by the increase in stock prices indicates appreciation or value of the firm giving a higher risk to the company issuing the report.

Putri et al. (2012) research showed that there are no differences in decisions made by participants if the information is presented in the form of value at risk or sensitivity analysis. This suggests that participants did not give different weights to the format of risk reports that are presented, so it can be concluded that both the format of risk reports in this study did not affect the investment decisions. The study also provides additional evidence that the individual decisions can be influenced by framing and proves that theory within the framework of Prospect Theory plays a role in investment decisions.

Research Method

This study will use field experiment method. Experiments using 1 x 2 between-within subjects design (mixed design), with a completely randomized. The manipulated variable is the problem domain (gain-loss), with Tabular Format as anchor of risk information format. Tabel 1 shows the experimental design of this study in the form of criteria and treatment to be provided.

Table 1. Experiment Design

Risk Information Format	Frame & Problem Domain	
	Gain Frame	Loss Frame
Tabular Format (Qualitative only and Complete Form)	Based on the Tabular Format Risk Information, there is 1/3 probability all the money invested in shares will be saved, and 2/3 probability the money invested is not saved.	Based on the Tabular Format Risk Information, there is 1/3 probability that all money invested in shares will not lose, and 2/3 probability the money invested will lose.

Criteria and treatment consists of framing framing effect for risk reporting Tabular Format. While the dependent variable is represented by the investment decisions buy / hold or sell the stock. The experiment asked participants to formulate investment decisions, with several choices of risk in the risk report submitted in the gain and loss frames. The investment decision is to buy/hold to sell their shares analysis report, which indicated the scale of 1 (strong buy) to 10 (strong sell). Participants were also asked to indicate the degree of confidence when preparing their investment decisions as a percentage, from very unsure (0%) to very confident (100%).

Participants

Participants in this research are 27 investment analysts. Investments analyst referred to in this study is a professional manager that manages a variety of securities or securities such as stocks, bonds and other assets in order to achieve the target of a profitable investment for investors, considering the level of risk attached to them. Investment analyst selected as a participant for the information and the decisions of investment analysts to conduct buy/hold or sell certain shares will be followed by investors.

This study also uses manipulation check procedure to be followed by prospective participants after they attend the experiment. Manipulation check drawn in the form of 5

(five) information statement bad news and good news, which has nothing to do with the analysis of a hypothetical company's financial information.

Participants in this experiment to get the reward as compensation for the time they take to keep this experiment. Rewards in the form of cash in the form of dollars on a simulation game buy/hold or sell shares in this research. Reward given in the range of a certain amount and the amount received by the participants' answers on the amount converted from simulation buy/hold or sell shares in this experiment. It is intended that the participant felt the presence of risk when they formulate investment decisions, because every answer given effect terhadap reward they receive.

Research Variables

The variables in this study consists of two independent variables and the dependent variable. The independent variable in this study is.

1. Format risk report

Format risk report in this study refers to the tabular format, which divided into two categories: qualitative only and complete form.

2. Framing

Framing concerned with how the facts or information disclosed (Tversky and Kahneman, 1979; 1981, Rutledge and Harrel, 1994). Framing in this study is in the form of gain positive and loss negative. These frames are chosen based FTT explanations that emphasize the emergence framing effect based on problem domain (Chang et al., 2002).

The dependent variable in this study is an investment decision. Investment decisions are defined as decisions such as buy/hold or sell shares must be made by the participants. The decision is the result of the consideration of the financial information in the form of risk reports which have been obtained and analyzed. Measurement of investment decision based

on the result of the completion of case studies undertaken by the participants. Decision-determination buy/hold will be rated at least 1 (strong buy) and sell will be rated up to 10 (strong sell) or semantic differential scale. Participants were also asked to give a prediction of whether the stock price that he had to rise or decline.

Hypotheses Testing

The hypothesis will be tested by using the Chi-square test. Chi-square test was used to test the proportion or frequency. The assumptions for chi-square include random sampling is not required, provided the sample is not biased; independent observations; and mutually exclusive row and column variable categories that include all observations.

By Chi-square test can be determined whether the proportion or frequency in all cells tend to be similar or different. Chi-square test can be used for numerical data categorical sequential or non-sequential (ordinal or nominal). Chi-square test is a test to conduct estimation. As a Chi-square estimation tool used to assess whether there are significant differences between the observed frequencies with the expected frequencies. Expected frequency is often referred to as the frequency of the hypothetical, because it is used as a hypothesis to be tested with the frequency obtained from the study, the number of participants in this experiment.

If the p-value is obtained which differ significantly in the test report format Tabular Format in the second frame, it shows the participants feel a difference in the presentation of the information they receive. The difference is the difference when making the decision buy / hold or sell stocks presented in different frames within the framework of FTT will impact significantly in making investment decisions for risk reporting format Tabular Format. If the p-value is obtained for less than 0.05 with a confidence level that can be tolerated by 95% in testing the difference between the frame means there is a decision made due to frame the problem differently.

Result

The study involved an investment analyst as study participants, which numbered 27 people and has passed the manipulation check procedure (Table 2). Participants who pass the criteria of the test manipulation check is they can answer correctly at least 3 cases presented in the procedure. By answering correctly at least 3 cases that presented the participants considered to understand each case relating to investment decision-making and give a serious answer to the end of the implementation of the experiment. Manipulaton check procedure through which the participants are at the end of the implementation of the experiment.

The 27 participants involved in this study worked through material experimentation, so they are participants with beetween categories and within subject.

Table 2. Demographic Participant Data

Annotation	Number of Participants	Percentage (%)
Research subjects/participants	27	
Gender:	27	100.0
• Man	24	88.8
• Woman	3	11.2
Age:		
• 20 to 30 years old	25	92.6
• 31 to 40 years old	2	7.4
Tenure:		
• 0 to 1 years	1	3.7
• 1 to 3 years	20	74.1
• 3 to 5 years	5	18.5
• More than 5 years	1	3.7
Stocks and financial reports were analyzed:		
• Companies in the banking industry category	15	55.6
• Companies in the manufacturing industry category	12	44.4

The First Hypothesis Testing

The first hypothesis tested in this study is the presentation of risk information in a tabular format represented by gain positive frame would result in an investment analyst to choose a less risky decision. Tests carried out using Chi-square test. The data will be divided into three, where the answer to every option that is worth 1-4 to buy category, 5-6 for hold

category, and 7-10 for the sell category. Each category on each option has different risk significance. Indicated by a less risky decision-making buy or hold, and more riskier by sell category. According to FTT, when the information is presented in a positive framing, it would result in a person thinks that they are in a favorable position or secure that result less risky decisions.

When risk information is presented to gain positive frame in a qualitative form only, the data from 14 participants in Panel A, which chose risky decision (buy) 2 people or 14.29%, less risky (buy) 10 people or 71.43% and hold (including a less risky category) by 2 people or 14.29%. Meanwhile, if information is presented to gain positive frame in a complete form, the data from 14 participants in Panel A, which chose risky decision (buy) 1 people or 6.67%, less risky (buy) 11 people or 78.57% and hold (including a less risky category) by 2 people or 14.29%. (Table 3).

Table 3. Number and Percentage Choice Recommended by Participants and Chi-square Test Experiments in Panel A_Gain Positive Frame

Format	Participants who make recommendations on risk /sell decision (%)	Participants who make the less risky recommendation /buy decision (%)	Participants who make the less risky recommendation /hold decision (%)	Cross Tabulations	
				Chi square test	Sig.
Gain Positive Frame					
TbF_qualitative	2 (14.29)	10 (71.43)	2 (14.29)	12.465	0.032
TbF_complete	1 (6.67)	11 (78.57)	2 (14.29)		
Total		14 (100)			

The results of cross tabulations for risk information are expressed by gain positive frame on Chi-square test showed Chi-square value of 12.465 and a significance of 0.032. Participants who received the information in a gain positive frame will make less risky decisions. Participants also feel the difference in the presentation of the information they receive relating to the completeness of the presentation of risk information, both while the risk information is presented just in a qualitative form or when the information is presented in a complete information. Although there are differences in the presentation format of risk information, investment decisions buy/hold or sell the shares was made by the majority of

participants, the frequency of visits remained a less risky decision. These findings support the first hypothesis in this study.

Second Hypothesis Testing

The second hypothesis tested in this study is the presentation of risk information in a tabular format represented by loss negative frame would result in an investment analyst to choose a risky decision. Tests carried out using Chi-square test. The data will be divided into three, where the answer to every option that is worth 1-4 to buy category, 5-6 for hold category, and 7-10 for the sell category. Each category on each option has different risk significance. Indicated by a less risky decision-making sell or hold, and more riskier by buy category. According to FTT, when the information is presented in a negative framing, it would result in a person thinks that they are in a insecure position that result more risky decisions (Chang et al., 2002).

When risk information is presented to loss negative frame in a qualitative form only, the data from 13 participants in Panel B, which chose risky decision (buy) 7 people or 53.85%, less risky (sell) 1 people or 7.69% and hold (including a less risky category) by 5 people or 38.46%. Meanwhile, if information is presented to loss negative frame in a complete form, the data from 13 participants in Panel B, which chose risky decision (buy) 6 people or 46.15%, less risky (sell) 2 people or 15.38% and hold (including a less risky category) by 5 people or 38.46% (Table 4).

Table 4. Number and Percentage Choice Recommended by Participants and Chi-square Test Experiments in Panel B_Loss Negative Frame

Format	Participants who make recommendations on risk /buy decision (%)	Participants who make the less risky recommendation /sell decision (%)	Participants who make the less risky recommendation /hold decision (%)	Cross Tabulations	
				Chi square test	Sig.
Loss_Negative Frame					
TbF_qualitative	7 (53.85)	1 (7.69)	5 (38.46)	8.387	0.049
TbF_complete	6 (46.15)	2 (15.38)	25(38.46)		
Total		14 (100)			

Participants who received the information in a loss negative frame will make less risky decisions. The results of cross tabulations for risk information are expressed by loss negative frame on Chi-square test showed Chi-square value of 8.387 and a significance of 0.049. It means that participants feel the difference in the presentation of the information they receive relating to the completeness of the presentation of risk information, both while the risk information is presented just in a qualitative form or when the information is presented in a complete information. Although there are differences in the presentation format of risk information, investment decisions buy/hold or sell the shares was made by the majority of participants, the frequency of visits remained a less risky decision. These findings support the second hypothesis in this study.

Discussion

Based on statistical testing, the first and second hypotheses in this study are supported. This means that the participants in this study chose to perform actions that are not at risk when information is presented in a positive-frame. This is consistent with FTT which are focusing testing on the frame problem. The findings in this study are also consistent with the findings in the study Kahneman and Tversky (1979), Emby (1994), and Chang et al. (2002) that show based on the assumption that people behave rationally, an information that involve risks in a positive manner will result a certain level of gains that are sure to respond with a decision that has a tendency to not reduce the gains to be received. Decisions that have a tendency to not reduce the gains is the decision that contains the smallest risk. In addition, participants have a tendency to take risky decisions when information is presented in a negative frame. The findings are consistent with the hypothesis in the framework of FTT that states decisions will be taken one at risk when he was confronted on the information presented by the negative frame.

The results of this study fully support both of the hypotheses in the framework of FTT. FTT framework which is based on the assumption that the decision maker be risk seekers (Shiller, 1995; Quattrone and Tversky, 1988) at the time the information is presented in a negative frame. The attitude may result in a more daring to take risks in the preparation of investment decisions.

Another finding in this study show that there are significant differences between the investment decisions made based on qualitative risk information only with investment decisions made based on complete risk information. Participants in this study give a different appreciation to the companies that reported the risk of a complete report than companies that report only a qualitative risk only. Appreciation rise toward better. It indicated by the positive difference between investment decisions based on qualitative risk statements only with investment decisions based on complete or comprehensive risk reporting. This happens especially at risk of information arranged in tabular format, and sensitivity analysis format. The results are consistent with the results of the study Rajgopal, 1999; Roulstone, 1999; Linsmeier et al., 2002; Schrand, 1997 which stated that the report presented to the full risk of influencing the sensitivity of trading volume based on the level of stock market prices. Additional quantitative information also increases the confidence of participants in formulating investment decisions.

Conclusion

This study tests on investment decisions based risk information within the framework of verification Fuzzy Trace Theory (FTT). FTT assumes individuals prefer to use the simple reason that in the presentation of information and make a decision of the general conclusions presented (Reyna and Brainerd, 1991). An information has the same meaning, but presented differently would raise the possibility of making a decision to produce a reversal option.

The research was conducted by the method of experiment involving 27 participants. Experiments carried out to test whether the risk information of different frame-sequential time given in regard to the framing effect described through the framework of FTT-can affect investment decision-making process.

The results showed that the participants in this study chose to perform actions that are not at risk when information is presented in a positive frame. Investment decisions which they set such decisions tend to avoid risk. This is consistent with FTT are focusing testing on the frame problem. FTT stated that no decision will be taken one at risk when he faced on the information presented in a positive frame.

The results were consistent with the findings in the study Kahneman and Tversky (1979), Emby (1994), and Chang et al. (2002). Information involves risks that are positive and will result in a certain level of gains that are sure to respond with a decision that has a tendency to not reduce the gains to be received. Decision-making under conditions of risk positively prefers risky decisions in order not to reduce the gains that they already have.

Other findings obtained in this study in the form of the tendency of the experimental participants to take risky decisions when information is presented in a negative frame. The findings are consistent with the hypothesis that the FTT framework states that decisions will be taken one at risk when he was confronted on the information presented by the negative frame (Kahneman and Tversky, 1979; Chang et al., 2002).

Therefore, the implication of these findings is that investors need to pay attention to the framing effect with caution because of a similar problem with a different frame choices may result in an upside or a different choice. In addition, because the information published by public companies is of interest to the user information, then set the information submitted by the company must be able to establish a positive value, regardless of the conditions being experienced by the company issuing the information.

This study has limitations. This study examined the impact of differences in accounting information frame investment decisions. Frame the focus of the study, regardless of the content or the content of accounting information. Future studies can be done with experimental methods that take into account the influence of the content of the information accounting for investment decisions.

References

- Chang, C. Janie, Sin-Hui Yen, and Rong-Ruey Duh. 2002. An Empirical Examination of Competing Theories to Explain the Framing Effect in Accounting-Related Decisions. *Behavioral Research In Accounting 14*: hal. 35-64.
- Dietrich, J. Richard, Steven J. Kachelmeier, Don N. Kleinmuntz, and Thomas J. Linsmeier. 2001. Market Efficiency, Bounded Rationality, and Supplemental Business Reporting Disclosures. *Journal of Accounting Research*. Vol. 39, No. 2: hal. 243-268.
- Emby, Craig. 2004. Framing and Presentation Mode Effects in Professional Judgment: Auditors' Internal Control Judgments and Substantive Testing Decisions. *Auditing: A Journal of Practice & Theory*. Vol. 13, Supplement: hal. 124-127
- Harrison, Glenn W. and John A. List. 2004. Field Experiments. *Journal of Economic Literature*. Vol. XLII: hal. 1009-1055.
- Hirshleifer, David and Siew H. Teoh. 2002. Limited Attention, Information Disclosure, and Financial Reporting. *Working Paper*.
- Hodder, Leslie and Mary L. McAnally. 2001. SEC Market-Risk Disclosures: Enhancing Comparability. *Financial Analysts Journal*. Vol. 57, No. 2: hal. 62-78.
- Kahneman, Daniel and Amos Tversky. 1979. Prospect Theory: An Analysis of Decision Under Risk. *Econometrica 47 (2)*: hal. 263-291.
- Kühberger, Anton. 1998. The influence of framing on risky decisions: A meta-analysis. *Organizational Behavior and Human Decision Processes 75*: hal. 23-55.
- _____. 1995. The Framing of Decisions: A New Look at Old Problems. *Organizational Behaviour and Human Decision Processes 32*: hal. 230-240.
- _____ and. Carmen Tanner. 2010. Risky choice framing: Task versions and a comparison of prospect theory and fuzzy-trace theory. *Journal of Behavioral Decision Making*. Vol. 23, No. 3: hal. 314-329.
- Lang, Mark H. and Russel J. Lundholm. 1996. Corporate Disclosure Policy and Analyst Behavior. *The Accounting Review*. Vol. 71, No. 4: hal. 467-492
- Levin , Irwin P., Sandra L. Schneider, and Gary J. Gaeth. 1998. All frames are not created equal: A typology dan critical analysis of framing effects. *Organizational Behavior and Human Decision Processes 76*: hal. 149-188.
- Linsmeier, Thomas J., Daniel B. Thornton, Mohan Venkatachalam, and Michael Welker. 2002. The Effect of Mandated Market Risk Disclosures on Trading Volume Sensitivity to Interest Rate, Exchange Rate, and Commodity Price Movements. *The Accounting Review*. Vol. 77, No. 2: hal. 343-377.



- Mills, B., Valerie F. Reyna, and Estrada, S. 2008. Explaining contradictory relations between risk perception and risk taking. *Psychological Science* 19: hal. 429–33.
- Nahartyo, Ertambang. 2012. *Desain dan Implementasi Riset Eksperimen*. Edisi 1, Oktober. UPP STIM YKPN. Yogyakarta.
- Quattrone, George A. and Amos Tversky. 1988. Contrasting rational and psychological analyses of political choice. *American Political Science Review*. No. 82: hal. 719-736.
- Rajgopal, Shivaram. 1999. Early Evidence on the Informativeness of the SEC's Market Risk Disclosures: The Case of Commodity Price Risk Exposure of Oil and Gas Producers. *The Accounting Review*. Vol. 74, No. 3: hal. 251-280.
- Reyna, Valerie F. and Charles J. Brainerd.. 1991. Fuzzy Trace theory and Framing Effects in Choice: Gist Extraction, Truncation, and conversion. *Journal of Behavioral Decision Making* 4: hal. 249-262.
- Roulstone, Darren T. 1999. Effect of SEC Financial Reporting Release No. 48 on Derivative and Market Risk Disclosures. *Accounting Horizons*. Vol. 13, No. 4: hal. 343-363.
- Rutledge, Robert W. and Adrian M. Harrell. 1994. The Impact of Responsibility and *Framing* of Budgetary Information on Group Shifts. *Behavioral Research in Accounting* 6: hal. 93-109.
- Schrand, Catherine M. 1997. The Association between Stock-Price Interest Rate Sensitivity and Disclosures about Derivative Instruments. *The Accounting Review*. Vol. 72, No. 1: hal. 87-109.
- Shefrin, Hersh and Meir Statman. 1985. The Disposition to Sell Winners Too Early and Ride Losers Too Long: Theory and Evidence. *Journal of Finance*. Vol. 40: hal. 777-790.
- Shiller, Robert J. 1995. Conversation, Information, and Herd Behaviour. *American Economic Review*. Vol. 85: hal. 181-185.
- Sniderman, Paul M. and Douglas B. Grob. 1996. Innovations in Experimental Design in Attitude Surveys. *Annual Review of Sociology*, Vol. 22: hal. 377-399.
- Tversky, Amos and Daniel Kahneman. 1981. The *Framing* of Decision and The Psychology of Choice. *Science Volume 211(30)*: hal. 453-458.
- _____. 1974. Judgment under uncertainty: Heuristics and biases. *Science*. No. 185, Vol. 4157: hal. 1124-1131.
- Wong, M.H. Franco. 2000. The Association between SFAS No. 119 Derivatives Disclosures and the Foreign Exchange Risk Exposure of Manufacturing Firms. *Journal of Accounting Research*. Vol. 38, No.2: hal. 387 – 417.



Why Do Operating Performance Get Damage Following Mergers And Acquisitions?

SOEGIHARTO*

STIE YKPN Yogyakarta

Abstract: *This study examines whether operating performances of bidding firms—following M&As and acquisitions (M&As)—are influenced by their CEO confidence, the amount of premium paid, M&As period, mode of payment, focused/diversified M&As, and their pre-M&As operating performance. This study tests the US completed M&As data for the period of the 2000s and finds that non-wave M&As, diversified M&As, payment of higher premiums, and poor pre-M&As operating performance force the bidders to produce poor post-M&As operating performance. In additions, the effect of a measure of CEO confidence—the new proposed predictor examined in this study—on post-M&As operating performance are mixed, suggesting that a better measure needs to be designed and its effect on post-M&As operating performance needs to be re-examined.*

Keywords: *M&As And Acquisitions, Capital Liquidity, CEO Confidence, Mode Of Payment, Operating Performance, Premium.*

* Author can be contacted at: egisoegiharto@gmail.com

Introduction

The aims of this study are to investigate whether there is a difference in post-M&As operating performance for M&As taking place in waves and outside the waves, for M&As undertaken by overconfident and less overconfident CEOs, for stock and cash M&As, for focused (within industry) and diversified (across industry) M&As, and for M&As conducted in a high and low liquidity year. Furthermore, this study examines whether these five predictors—CEO confidence, period of M&As, mode of payment, industry of merged firms, and capital liquidity—and premium paid to the target firms predict post-M&As operating performance.

This study also re-examines the relationship between post-M&As operating performance and the mode of payment used to finance merger transactions, and between post-M&As operating performance and industry of merged firms because the empirical evidence on these relationships are conflicting and researchers of these previous studies do not take into account period of M&As (in-wave/non-wave M&As) and CEO confidence in their analysis (see e.g. Ghosh 2001; Healy et al. 1992; Heron and Lie 2002; Linn and Switzer 2001). The findings of this study indicate that the period of M&As and the industry of merged firms positively and significantly affect the post-M&As operating performance. Additionally, the premium paid to target firms are negatively and significantly associated with post-M&As operating performance. It is also indicated that the pre-merger performances have positive and significant effects on post-M&As performances. Finally, CEO confidence, the variable of principal interest examined in this study has mixed effect on the post-M&As operating performance.

The outline of this paper is as follows: Literature review and empirical predictions are presented in Section 2 and 3, respectively. Section 4 describes data and methods employed and Section 5 presents and discusses the results of this paper. Section 6 concludes the paper.

Literature Review

CEO plays a central role in M&As decision process (see e.g. Roll 1986; Shleifer and Vishny 1988). During the decision process CEOs may be affected by the time of when a merger is taken place (in-wave or non-wave), their own confidence (overconfident or less overconfident), the industry of target/acquired firm (intra- or inter-industry), and the mode of payment (stock or cash) that they will use to complete the M&As. These factors, which potentially affect bidders' post-M&As operating performance will be examined in this study. This section provides a review of relevant literature on these factors and the variable they may influence i.e., the post-M&As operating performance.

CEO Confidence and Post-Mergers and Acquisitions Operating Performance

Linking overconfidence to corporate finance, Roll (1986) advanced the idea that in corporate takeovers the overconfidence managers engage in M&As with an overly optimistic opinion of their ability to create value. Similarly, Heaton (2002) shows that common distortions in corporate investment may be the result of managers overestimating the returns to their investment. These, in turn, often result in bidding firms paying higher premiums for their targets. Roll also argues the mistake of paying too much stems from management who overrate the synergistic gains from the M&As. Such overpayment is a principal mechanism by which hubris ultimately damages the operating performance following the M&As.

Merger Waves and Post-Mergers and -Acquisitions Operating Performance

Two general classes of explanations of merger waves i.e., the neoclassical model, where industries responding to shocks reorganize through M&As and thereby generate a clustering of merger activity (Harford 2005; Mitchell and Mulherin 1996) and the behavioral model, where

rational CEOs take advantage of consistent pricing errors in the market to buy real assets with their overvalued stock (Rhodes-Kropf and Viswanathan 2004; Shleifer and Vishny 2003).

Under the neoclassical model, if the wave is an efficient response to economic shocks, it is related to more rational behavior. Hence, it is expected that the improvement of post-M&As operating performance for in-wave M&As is to be equal to or greater than that for non-wave M&As. This is more likely to occur as the bidder and target merge for synergy. Under behavioral model, bidder CEOs may make valuation errors and have an opportunity to pursue their own interest at the expense of shareholders during merger waves because the shareholders may have a more difficult time in analyzing bidding firms during those waves. Therefore, according to this theory, the performances to bidders are relatively lower for M&As undertaken during the waves than for those conducted outside the waves. In addition, the poor post-M&As performance in market misvaluation M&As can also be explained by the fact that these M&As are not preceded by economic factors that can drive the merged firms to perform better.

Mode of Payment and Post-Mergers and -Acquisitions Operating Performance

Empirical evidence suggests that the means of payment is an important determinant of the long-term post-acquisition performance: cash offers are associated with stronger improvements than takeovers involving other forms of payment (Ghosh 2001; Linn and Switzer 2001; Moeller and Schlingemann 2004). A study by Healy et al. (1992) reports that operating performance improves following the transactions. However, they find that there is no relationship between post-M&As operating performance and the mode of payment used to finance the merger transactions.

Heron and Lie (2002), similar to Healy et al. (1992), also find that the trends in industry-adjusted operating performance (before and after M&As) does not differ across the cash M&As, stock M&As, and mixed (cash and stock) M&As. They then suggest that the mode of payment does not appear to provide information regarding the firms' future operating performance. Similar to these studies, Powell and Stark (2005) and Sharma and Ho (2002) also find no significant relationship between the mode of payment and post-M&As operating performance.

As in Healy et al. (1992) and Heron and Lie (2002), Ghosh (2001) examines the impact of the mode of payment on the acquiring firms' post-M&As operating cash flow. Unlike Healy et al. (1992) and Heron and Lie (2002), Ghosh (2001) find that the combined firms' cash flow improves significantly following cash M&As and decreases subsequent to stock M&As. He argues that the improvement in cash M&As is resulted from an increase in asset turnover (sales per dollar of assets) and the declines in stock merger because of a significant drop in asset turnover.

Industry of Merged Firms and Post-Mergers and -Acquisitions Operating Performance

As suggested by Shleifer and Vishny (1989), diversifying M&As may be a consequence of the agency problems between managers and shareholders. This, in turn, may also result in the decline in the corporate performance following the M&As. Several studies have been undertaken to examine these assumptions. While the studies undertaken by Healy et al. (1992) and Heron and Lie (2002) confirm these assumptions, other studies conducted by Powell and Stark (2005), Linn and Switzer (2001), Switzer (1996) and Sharma and Ho (2002) find insignificant relationship between diversifying M&As and poor post-M&As operating performance. In addition, the study by Kruse et al. (2002) and Ghosh (2001) provide evidence that the inter-industry M&As significantly outperform the intra-industry M&As.

Bid Premiums and Post-Mergers and -Acquisitions Operating Performance

Premiums are important not only due to their function as statements of pricing and bidders' expectations, but also due to their effect on ultimate M&As performance (Hayward and Hambrick 1997). As argued by Roll (1986), the mistake of paying too much which stems from management who overrate the value created and synergistic gains from the M&As ultimately damages the operating performance following the M&As. Contrary to this argument, McCauley (1997) examines whether the size of an acquisition premium is an important determinant of the ultimate success of the M&As and finds no correlation between the percentage of premium paid and the "success" of the M&As, based on an industry benchmark standard. Nevertheless, *ceteris paribus*, it is axiomatic that the higher the premium paid, the lower the ultimate operating performance to the acquirer from a given acquisition.

Post-Mergers and -Acquisitions Operating Performance

Some studies indicate a significant improvement in post-M&As operating performance (e.g. Healy et al. 1992; Heron and Lie 2002; Switzer 1996) and some others document a significant decline in operating performance following M&As (e.g. Clark and Ofek 1994; Kruse et al. 2002). Nevertheless, there are also some studies that reveal insignificant changes in the post-M&As operating performance (e.g. Ghosh 2001; Herman and Lowenstein 1988).

A study by Healy et al. (1992) indicates that the merged firms' operating cash flow performance in the five years following the M&As improve significantly relative to their industries, supporting the notion that M&As are capable of improving operating performance. Switzer (1996) verifies several of Healy et al.'s (1992) findings and concludes, in particular, that the results of Healy et al. (1992) are robust to both sample size and the period examined.

Moreover, the result of Switzer's (1996) study indicates that the performance of the merged firms typically improved following their combination, which is consistent with that presented by Healy et al. (1992).

Similar to Healy et al. (1992), Andrade et al. (2001) also find that post-M&As operating margins (cash flow to sales) are on average improved relative to industry benchmark. Their results suggest that the operating performance of combined target and acquirer is strong relative to their industry peers preceding the merger and improves slightly succeeding the merger transaction. Also similar to Healy et al. (1992), Heron and Lie (2002) find that acquiring firms demonstrate greater operating performance relative to their industry counterparts prior to merger and, consistent with Healy et al. (1992) and Switzer (1996), these firms continue to exhibit operating performance levels in excess of their respective industries following the merger. Moreover, those firms significantly outperform the control firms with comparable pre-event operating performance.

Empirical Predictions

This study examines the effects of CEOs' confidence, period of merger, mode of payment, industry of merged firm, and premiums paid to target firms on post-M&As operating performance. For the interest of completeness, the effect of liquidity period, CEO tenure, CEO stock ownerships, and pre-merger operating performance, free cash flows, and leverage are also tested.

Roll (1986) argues that bidders CEOs are infected by hubris (overconfidence). Their overconfidence may cause them to overestimate the value of target firms, overestimate their abilities to manage the targets and reap the gains/returns from M&As, and thereby not to act in the best interest of shareholders. CEOs hubris leads them to pay higher premium and so these M&As are more likely to be negative NPV projects for bidders. Hence, it is argued that

CEO overconfidence and payment of higher premium lead to poor post-M&As operating performance.

The incidence and manifestation of CEO overconfidence is likely time-varying. Bradley et al. (1988) note that multiple-bidding contests are more likely to occur during merger waves and so during wave period bidders are likely to offer higher premium because they face greater competition. Even bidders who do not face open rivalry may pay higher premium during merger waves to forestall the possibility of other bidders entering the race. Bidder CEOs may also pay higher premiums during merger waves as they are more likely to make valuation errors. Therefore, it is more likely that merger undertaken during merger waves would result in poor post-M&As operating performance.

Bidder CEOs may pay higher premiums for M&As that involve bidders and targets from different industries. This may occur as bidder CEOs may have only few experiences, capabilities, and little knowledge of targets' business and, in turn, they may overvalue the target. Bidders tend to use stocks to finance M&As when they believe their stocks are overvalued. As their stocks are overvalued, they are more readily available to pay higher premiums to target firms. In addition, the bid premiums paid to the targets may be higher when capital liquidity is high. As the transaction costs are low (when the capital liquidity is high), the bidder CEOs may be more willing to pay more premiums to complete their merger transactions. Hence, it is more likely that inter-industry M&As, stock M&As, and M&As undertaken during the period of high liquidity would result in poor post-M&As operating performance.

CEOs with long tenure should have already proven their skills in both good and bad times and the board of directors should have already obtained almost all information needed on them. As their tenure gets longer, they might have more control on the firm and have stronger influence on the board. With this power in hand, CEOs tend to act not for the interest of shareholders and may destroy the value of M&As they undertake by paying higher premi-

ums to target firms in order to complete M&As which may be a part of their organizational strategy. On the other hand, since a merger typically results in a decrease in the acquirer's stock price, it follows that CEOs with more equity or whose pays are more heavily weighted towards equity-based incentives might be less likely to make M&As or overpay the target firms. Therefore, CEOs with high stock ownerships may have an interest which is aligned with that of shareholders. For this reason they may pay "fair" premium in M&As they conduct. Therefore, it is more likely that CEOs with longer tenure would produce poorer post-M&As operating performance and CEOs with higher stock ownership would generate better post-M&As operating performance.

CEOs with better pre-merger performance may believe that their managerial ability to run their firms successfully can be applied to firms they acquire. As they believe the acquired firm's prospect will be better in their hands and more benefits they can bring to the firm, the higher the premium they pay. It is also convinced that CEOs with high level of free cash flows and low level of leverage will pay higher M&As premiums. Mergers that involve these CEOs may also result in poor post-M&As operating performance.

Based on the arguments presented above, it is predicted that:

1. The post-M&As operating performance (a) of bidders with overconfident CEOs is poorer than that of bidders with less overconfident CEOs, (b) of M&As undertaken during in-wave periods is poorer than the performance of M&As made during non-wave periods, (c) of inter-industry M&As is poorer than that for intra-industry M&As, (d) of stock M&As is poorer than that for cash merger, and (e) of M&As undertaken following a high liquidity year is poorer than that for M&As conducted following a low liquidity year.
2. CEO overconfidence, in-wave merger, stock overvaluation, higher bid premiums, higher capital liquidity, inter-industry merger, better pre-merger performance, higher pre-merger

free cash flows, lower pre-merger leverage, longer CEO tenure, and lower CEO stock ownerships lead to bidders poor post-M&As operating performance.

The two predictions formulated above are summarized in Table 1 and the empirical findings are also previewed in the table.

Data and Method

The data employed in this study are collected from the Securities Data Company's (SDC) Mergers and Acquisitions database. The data gathered includes the US completed M&A transactions that took place during the period of January 2001 to December 2010. Sample selection criteria include that both the bidder and target firms are publicly traded and the transaction value is at least US\$60 million in 2001 dollars. These criteria result in an initial sample of 4.168

Table 1
Predictions and findings for the drivers of poor post-M&As operating performance

Predictors		The Means of and the Predictors Effect on Post-Merger Operating Performance			Remark
		Predictions	Univariate	Multivariate	
			Findings		
CEOs' Confidence	Overconfident	Higher ^u ;Mixed ^m	Significant	Mixed	The means significantly differ ^u
Period of Merger	In-Wave Merger	Lower ^u ;Poorer ^m	Generally significantly higher	Generally significantly better	—
Merged Firms' Industry	Inter-Industry Merger	Lower ^u ;Poorer ^m	Generally insignificant	Significantly Poorer	Except on market-to-book ^m
Method of Payment	Stock	Lower ^u ;Poorer ^m	Generally significantly lower	Insignificant	—
Capital Liquidity	Year of High Liquidity	Lower ^u ;Poorer ^m	Generally significantly higher	Insignificant	—
Premiums Paid	Higher	Poorer ^m	—	Significantly Poorer	Except on market-to-book ^m
Pre-Merger Performance	Better	Poorer ^m	—	Significantly Better	—
Pre-Merger FCF	Higher	Poorer ^m	—	Insignificant	—
Pre-Merger Leverage	Lower	Poorer ^m	—	Insignificant	—
CEOs' Ownerships	Lower	Poorer ^m	—	Insignificantly Poorer	Except on market-to-book ^m
CEOs' Tenure	Longer	Poorer ^m	—	Insignificant	—

^u = Univariate prediction and evidence; ^m = Multivariate prediction and evidence

M&As. The financial and stock price data for merged companies are extracted from Standard and Poor's COMPUSTAT Research Tape (COMPUSTAT) and Centre for Research in Securities Price (CRSP) database, respectively. The requirement that all sample firms be listed on these two databases reduces the sample size to 1016 M&As. The data for sample CEOs are collected from Execucomp database. The database provides comprehensive information on various aspects of CEOs such as the dates they are appointed, option packages including expiration dates and exercise prices, and CEOs' share ownerships. However, the information on options held by CEOs until the year of expiration—which is used as proxy for CEOs' overconfidence—is available only for the CEOs of acquiring firms in 384 M&As so there is a large drop in sample size.

Measure of CEO's Confidence

Since information on options held by CEOs until the year of expiration is available only for a small number of CEOs, it is not possible for this present study to apply Malmendier and Tate (2003) method which collects sample of CEOs from Hall and Liebman's data (1989) and classifies CEOs as overconfident when they hold their stock options until the last year before expiration. This study proposes a measure of CEOs' overconfidence measured prior to the year of M&As announcement. It is argued that this measure of CEOs' overconfidence—as it is assessed prior to M&As announcement—may better reflect the CEO overconfidence in undertaking M&As. In this study the CEOs' confidence (Execucomp's access item presented in italic) is measured using net average value realized from exercising options (*soptexer/soptexsh*) and the average value the CEOs would have realized at year end if they had exercised all of their vested options that had an exercise price below the market price (*inmonex/uexnumex*). CEOs are classified as overconfident if *inmonex/uexnumex* is greater than

soptexer/soptexsh. CEO confidence is a dummy variable that takes the value of one for overconfident CEO and zero for a less overconfident CEO).

Identification of Merger Wave

This study follows Harford's (2005) simulation procedure to identify M&A waves. The procedure is implemented as follows: each bidder and target is sorted into one of 48 industry groups, based on their respective SIC codes (as per Fama and French 1997) at the time of the bid announcement. Bidders and targets from industries are assigned to their own industry. For each industry, the highest concentration of completed and uncompleted M&A bids involving firms in that industry within a 24-month period (overlap)—as per Mitchell and Mulherin (1996)—is identified and tagged as a potential wave. To confirm a potential wave as an actual wave the following simulation procedure is followed to construct a distribution of M&A concentrations that facilitates testing of the economic significance of each merger wave concentration. The total number of merger bids for a given industry over the 120-month sample period (i.e., 10 years x 12 months) is identified. Each bid is then randomly assigned to one of the 120-months with the probability of assignment being 1/120 for each month. This is repeated 1000 times. Then, the highest concentration of merger activity within a 24-month period from each of the 1000 draws is calculated. The actual concentration of activity from the potential wave is compared to the empirical distribution based on the simulated data. If the actual peak concentration exceeds the 95th percentile from that empirical distribution, that period is coded as a wave. The final result of the M&As simulation in this study is 30 waves with the average number of bids during the 24-month wave period over the 10-years sampling period is 48 whereas the average number of bids during the 24-month non-wave period is 15.8. Merger period is a dummy variable that takes the value of one for M&As that occur during the waves and zero for those that occur outside the wave.

Bid Premium Calculation

Similar to Raj and Forsyth (2003), Hayward and Hambrick (1997), and Crawford and Lechner (1996), the acquisition premium is calculated over the period in which target stock price is not affected by information on the M&As. In this study, the window begins 30 trading days before the first announcement of the takeover and ends when the offer is accepted by the target shareholders. Bid premiums are calculated as: $(\text{bid offer} - \text{target price}_{-30}) / \text{target price}_{-30}$. Bid offer is the final price paid per target share by the bidder and $\text{target price}_{-30}$ is the value of the target shares thirty days prior to the first bid announcement.

Measure of Operating Performance

Similar to Harford (2005), this study employs a set of measure of operating performance which consists of net income [A172] to sales [A12], asset turnover (sales [A12]/average of total assets [A6]), return on assets (operating income [A13]/average of total assets [A6]), sales [A12] growth, and market [A24xA25] to book [A60]. The pre-merger operating performance is the average of years -3 to -1 relative to the announcement industry-adjusted performance and the post-M&As industry-adjusted operating performance is the average of years +1 to +3 relative to merger completion. This study does not employ market based measures of performance because, as explained by Healy et al. (1992), it is difficult to distinguish whether the equity gains are due to real economic gains or market inefficiency. In addition, to unravel this dilemma, they suggest examining merger related operating performance using accounting based measures instead of market based measures.

Results

Univariate Tests

To test Prediction 1, this study compares the means of post-M&As operating performance of the five following dummy variables (1 and 0 indicate the value taken): (i) bidder with overconfident (1) and less overconfident (0) CEOs, (ii) in-wave (1) and non-wave (0) M&As, (iii) intra- (1) and inter- (0) industry M&As, (iv) stock (1) and cash (0) M&As, and (v) M&As undertaken following a high liquidity year (1) and a low liquidity year (0). The redundant (highly correlated) measures of operating performance are removed using the principal component analysis. Post-merger operating performance is assessed using return on assets, net income to sales, and/or market-to-book ratio. A high liquidity year is the year in which the rate spread is below its time-series median and the industry's market-to-book ratio is simultaneously above its time-series median. The low liquidity year is all other years.

As presented in Table 2, the results of the independent sample *t-test* (Prediction 1a) indicated that the differences in the means of the three measures of post-M&As operating performance employed are significantly higher for overconfident CEOs than less overconfident CEOs which do not support Prediction 1a. In other words, the results indicate that the less overconfident CEOs are more likely to generate poorer post-M&As operating performance than the overconfident CEOs. These are in line with the findings of Soegiharto (2010) that the less overconfident CEOs pay higher premiums than the overconfident CEOs. Perhaps, the less overconfident CEOs who pay higher premiums overestimate the value they can create from the M&As and do not use their resources optimally following the M&As. As a result, they generate poor post-M&As operating performance.

The other results in Table 2 demonstrate that the means of post-M&As net income to sales (see Panel B) and the means of post-M&As market-to-book (see Panel C) for in-wave and non-wave M&As are significantly different. The means of these two measures of perfor-

mance are higher for in-wave M&As than for non-wave M&As. These results, which do not support Prediction 1b, may occur because there are many targets available during merger waves and bidders could choose targets that most favorable for them and, ultimately, they can produce better post-M&As operating performance.

Table 2

The difference in the means of post-M&As operating performance

The means are for the following classifications of merger: M&As undertaken by overconfident and less overconfident CEOs, M&As conducted during merger waves and outside the waves, M&As that involve bidders and targets from the same and different industries, M&As that use stock and cash as mode of payment, and M&As conducted following the year of high and low liquidity. Only significant results are presented.

(Panel A) The difference in the means of post-M&As return on assets (ROA), net income to sales, and market-to-book

		Return on Assets						
		N	Mean	SD	SE Mean	Mean Difference	SE Difference	Sig. (2-tailed)
CEOs' Confidence	Less Overconfident	181	0.034	0.079	0.010	-0.042	0.014	0.001
	Overconfident	203	0.073	0.098	0.011			
Payment Method	Cash	134	0.096	0.111	0.017	0.043	0.018	0.010
	Stock	250	0.056	0.091	0.011			
Liquidity	Year of High Liquidity	294	0.066	0.084	0.010	0.057	0.015	0.001
	Year of Low Liquidity	90	0.012	0.041	0.009			

(Panel B) The difference in the means of post-M&As net income to sales (NIS)

		Net Income to Sales						
		N	Mean	SD	SE Mean	Mean Difference	SE Difference	Sig. (2-tailed)
CEOs' Confidence	Less Overconfident	176	0.041	0.062	0.009	-0.025	0.013	0.034
	Overconfident	208	0.063	0.092	0.011			
Merger Period	Non-Wave Mergers	274	0.045	0.065	0.008	-0.029	0.014	0.029
	Wave Mergers	110	0.070	0.116	0.017			

(Panel C) The difference in the means of post-M&As market-to-book (M/B)

		Market-to-Book						
		N	Mean	SD	SE Mean	Mean Difference	SE Difference	Sig. (2-tailed)
CEOs' Confidence	Less Overconfident	168	0.431	0.748	0.076	-0.943	0.167	0.001
	Overconfident	216	1.371	1.546	0.136			
Merger Period	Non-Wave Mergers	258	0.787	0.938	0.077	-0.568	0.183	0.003
	Wave Mergers	126	1.352	1.856	0.213			
Industry of Merged Firms	Inter-Industry	165	1.615	1.871	0.184	0.995	0.184	0.001
	Intra-Industry	218	0.624	0.889	0.078			
Payment Method	Cash	136	1.619	1.617	0.219	0.728	0.214	0.002
	Stock	248	0.893	1.035	0.105			
Liquidity	Year of High Liquidity	275	0.949	0.944	0.085	0.699	0.143	0.001
	Year of Low Liquidity	109	0.251	0.614	0.087			

For M&As that involve bidders and targets from the same or different industries, a significant difference only appears in the means of post-M&As market-to-book (see Panel C). The means in this measure are higher for diversified M&As than for focused M&As. This finding, which does not support Prediction 1c, suggests that bidders that acquire targets from different industries may have an opportunity to take advantage from conglomeration, for instance, by bringing down the levels of their exposure to risks.

The means of post-M&As return on assets (see Panel A) and post-M&As market-to-book (see Panel C) are significantly different for M&As financed with stock and for those with cash, and for M&As undertaken following a year of high liquidity and for those following a year of low liquidity. The means of these two measures of performance are higher for cash M&As than for stock M&As (supporting Prediction 1d) but are also higher for M&As undertaken following the year of high liquidity than those conducted following the year of low liquidity (Prediction 1e is not supported). The finding that stock M&As produce poorer post-M&As operating performance relative to cash M&As are consistent with the argument that bidder CEOs are more likely to pursue their personal interest at the expense of shareholders. The finding that M&As undertaken following the high liquidity years generate better post-M&As operating performance may be due to the bidder CEOs' better access to sources of fund to accommodate the reallocation of assets efficiently.

Multivariate Tests

CEOs overconfidence, period of M&As, premiums paid to target firms, mode of payment, industry of merged firms, capital liquidity, pre-merger operating performance, pre-merger free cash flows, pre-merger leverage, CEO tenure, and CEO stock ownerships are variables that may affect bidders' post-M&As operating performance (Prediction 2). Free cash flow is calculated as operating income – (taxes + interest + preferred dividend + common dividend),

and leverage is calculated as long-term debt divided by book value of equities. The difference between the date an individual becomes a CEO and the date the M&As announced is used to determine CEOs' tenure. Number of shares owned by a CEO is divided by the number of shares outstanding to obtain CEOs stock ownerships.

It is generally acknowledged that the extra value that can be extracted from the target firms by bidder CEOs are reflected on premium paid to the targets. Hayward and Hambrick (1997) argue premiums are important not only due to their function as statements of pricing and the bidder's expectations, but also due to their effect on post-M&As operating performance. Similarly, Roll (1986) argues that the mistake of paying too much, which stems from management who overrate the value created and synergistic gains from the M&As, ultimately damages the operating performance following the M&As. These argument imply that bidders' poor post-M&As performance may be driven by the high premium they pay to target firms. Prior to the test of Prediction 2, this study tests this relation using regression analysis and employs the following measures of post-M&As performance: net income to sales, assets turnover, return on assets, sales growth, and market-to-book. The results of the regression analyses, as presented in Table 3, indicate that the amount of premium paid do not have any effect on bidders post-M&As operating performance.

It is hypothesized that the relationship between the amount of premium paid and the post-M&As operating performance may be affected by CEOs' confidence, period of M&As, mode of payment, and industry of merged firms. However, as there is no any relationship between the premium paid and post-M&As operating performance, it is not possible to test the indirect effect of the four influencing factors mentioned on the relationship between the two variables. This study, therefore, examines the direct effect of the explanatory variables employed on the post-M&As operating performance. As post-M&As performance is measured using several variables, the redundant (highly correlated) variables are removed using princi-

pal component analysis. The result of this analysis indicates that post-M&As performance is best assessed by return on assets (which has the highest score in component matrix), net income to sales, and/or market-to-book ratio.

Although the results in Table 3 show no effect of premium paid on post-M&As operating performance, it remains sensible to test the influence of variables on the premium paid to targets firms. These variables, collectively, may also affect bidder post-M&As operating performance.

Table 3
Predicting post-M&As operating performance using premiums paid to targets

	Net Income to Sales	Assets Turnover	Return on Assets	Sales Growth	Market-to- Book
Intercept	0.070 [0.001]	-0.045 [0.295]	0.028 [0.001]	-0.036 [0.087]	1.411 [0.001]
Premiums Paid	-0.030 [0.161]	-0.115 [0.118]	0.007 [0.877]	0.040 [0.284]	0.172 [0.685]
Adjusted R^2	0.007	0.009	0.266	0.004	-0.004
SE of the Estimate	0.090	0.353	0.089	0.170	1.992
p -value for F -test	0.161	0.118	0.001	0.284	0.685
Number of observations	384	384	384	384	384

The Effect of the Combination of Measure of CEO's Confidence and Classified Predictors on Post-Mergers and Acquisitions Performance

Firstly, in multivariate tests, this study individually regresses thirteen employed predictors (see Table 4) on return on assets (Panel A), net income to sales (Panel B), and market-to-book (Panel C). Secondly, the measure of CEO confidence is added to the other individual predictors employed to construct new regression models. The results of these two tests will be discussed along with the results of the third test (this section). Tables for the results of the first two tests are not presented but will be available upon request.

In the third test, the predictors employed are classified into four groups i.e., accounting numbers factors, financing factors, M&As factors, and CEO factors (other than CEOs' confidence). In the discussions, the results of this test are compared to those of the first and

the second tests. As presented in Table 4, the results—compared to those in the first and the second tests—indicate that the pre-merger leverage remains a variable that negatively and significantly affects return on assets, net income to sales, and market-to-book (see Panel A, Panel B, and Panel C). The effects of capital liquidity in Model C2 in Panel A of Table 4 are not consistent with the results of the first and the second tests. For mode of payment, the effect remains significant only in Model C2 in Panel A of Table 4, which is consistent with result of the first and the second tests. In Model C3 and C4 (Panel A Table 4), the results indicate that the overconfident CEOs are more likely to generate better post-M&As return on assets.

In Panel B of Table 4, the effects of period of merger and CEOs ownerships on post-M&As net income to sales are not significant, which is unlike the effects obtained from the first and the second tests. The result of the effect of CEO overconfidence on post-M&As net income to sales in Model C4 (see Panel B Table 4) indicates that the overconfident CEOs are more likely to generate better post-M&As net income to sales. This result is similar to those emerge in the first and the second test.

In Panel C of Table 4, the effects of pre-merger free cash flows on post-M&As market-to-book ratio in all models (Model 1 and Model C1) are significant. These results are parallel to those from the second test. However, the coefficient of this predictor is close to zero, meaning that the effect of this predictor is unimportant. Capital liquidity also remains a significant predictor in all models (Model 2 and Model C2), which is also consistent with the results of the second test. Similarly, the result for the industry of merged firms in Model C3, Panel C of Table 4 is also in line with that in the second test i.e., it significantly and negatively affects the dependent variable.

For CEO confidence, the results presented in Model C3 and Model C4 in Panel C of Table 4 demonstrate that the overconfident CEOs generate better post-M&As market-to-

book. They are consistent with the findings in the first and the second tests. This may occur as overconfident CEOs pay less premiums to target firms (see Soegiharto 2010) and perhaps because they are confidence that they estimate the value of the targets correctly. The results of CEO stock ownerships indicate that the effect of this variable on post-M&As market-to-book, in Model 1 are negative and significant. In addition, the results of CEO tenure, in all models, indicate a positive and significant effect of this variable on post-M&As market-to-book. In the second test conducted, these last two predictors, however, have no significant effect on dependent variable examined.

Table 4

Predicting post-M&As operating performance using classified predictors

The predictors employed in the regression analysis are classified as follows: accounting numbers factors that consist of free cash flows and leverage, financing factors that consist of mode of payment and capital liquidity, merger factors that comprise the period of merger and the industry of merged firms, and CEOs factors that contain CEO tenure and CEO stock ownerships.

(Panel A) Predicting post-M&As return on assets (ROA)

	<i>Without Measure of CEOs' Confidence</i>				<i>With Measure of CEO's Confidence (Marked as Model C)</i>			
	<i>1</i>	<i>2</i>	<i>3</i>	<i>4</i>	<i>C1</i>	<i>C2</i>	<i>C3</i>	<i>C4</i>
Intercept	0.078 [0.001]	0.110 [0.001]	0.052 [0.001]	0.051 [0.001]	0.072 [0.001]	0.097 [0.001]	0.042 [0.001]	0.036 [0.002]
Pre-Merger FCF	0.001 [0.108]				0.001 [0.095]			
Pre-Merger Lev.	-0.108 [0.001]				-0.107 [0.001]			
Mode of Payment		-0.022 [0.299]				-0.031 [0.088]		
Capital Liquidity		-0.024 [0.339]				-0.009 [0.722]		
Period of Merger			0.009 [0.597]				0.007 [0.703]	
Firms' Industry			-0.018 [0.158]				-0.018 [0.141]	
CEO Stock Ownerships				0.065 [0.097]				0.011 [0.272]
CEO Tenure				0.001 [0.479]				0.001 [0.565]
CEOs' Confidence					0.019 [0.385]	0.012 [0.546]	0.026 [0.023]	0.048 [0.001]
Adjusted R ²	0.068	0.002	0.001	0.007	0.067	0.002	0.021	0.058
SE of the Estimate	0.117	0.108	0.081	0.088	0.117	0.095	0.079	0.089
p-value for F-test	0.005	0.381	0.344	0.257	0.006	0.349	0.057	0.001
Number of obs.	384	384	384	384	384	384	384	384

(Panel B) Predicting post-M&As net income to sales (NIS)

	Without Measure of CEOs' Confidence				With Measure of CEO's Confidence (Marked as Model C)			
	1	2	3	4	C1	C2	C3	C4
Intercept	0.042 [0.001]	0.075 [0.001]	0.052 [0.001]	0.067 [0.001]	0.038 [0.015]	0.081 [0.001]	0.048 [0.001]	0.053 [0.001]
Pre-Merger FCF	0.001 [0.184]				0.001 [0.177]			
Pre-Merger Lev.	-0.049 [0.069]				-0.049 [0.069]			
Method of Payment		-0.006 [0.855]				0.001 [0.987]		
Capital Liquidity		-0.020 [0.386]				-0.022 [0.313]		
Period of Merger			0.006 [0.771]				0.006 [0.740]	
Firms' Industry			-0.015 [0.161]				-0.016 [0.137]	
CEO Stock Ownerships				-0.017 [0.697]				-0.015 [0.073]
CEO Tenure				0.001 [0.942]				0.001 [0.921]
CEOs' Confidence					0.009 [0.672]	-0.013 [0.505]	0.010 [0.399]	0.027 [0.046]
Adjusted R ²	0.021	-0.012	0.001	-0.013	0.016	-0.014	0.001	0.020
SE of the Estimate	0.093	0.088	0.068	0.074	0.094	0.087	0.068	0.089
p-value for F-test	0.095	0.682	0.365	0.896	0.187	0.707	0.388	0.081
Number of obs.	384	384	384	384	384	384	384	384

(Panel C) Predicting post-M&As market-to-book (M/B)

	Without Measure of CEOs' Confidence				With Measure of CEOs' Confidence (Marked as Model C)			
	1	2	3	4	C1	C2	C3	C4
Intercept	0.843 [0.005]	0.867 [0.001]	0.926 [0.001]	1.097 [0.001]	0.616 [0.073]	0.801 [0.001]	0.679 [0.001]	0.892 [0.001]
Pre-Merger FCF	0.010 [0.001]				0.0107 [0.001]			
Pre-Merger Lev.	-1.685 [0.007]				-1.672 [0.007]			
Method of Payment		0.072 [0.632]				0.055 [0.722]		
Capital Liquidity		-0.333 [0.048]				-0.322 [0.056]		
Period of Merger			-0.061 [0.694]				-0.285 [0.026]	
Firms' Industry			-0.286 [0.043]				-0.287 [0.016]	
CEO Ownerships				-1.322 [0.061]				-1.176 [0.106]
CEO Tenure				0.001 [0.016]				0.003 [0.022]
CEOs' Confidence					0.389 [0.272]	0.139 [0.315]	0.334 [0.006]	0.509 [0.037]
Adjusted R ²	0.161	0.026	0.015	0.030	0.1629	0.026	0.086	0.041
SE of the Estimate	2.173	0.705	0.973	1.618	2.171	0.705	0.780	1.703
p-value for F-test	0.001	0.107	0.097	0.028	0.001	0.140	0.001	0.017
Number of obs.	384	384	384	384	384	384	384	384



As shown in Table 4 (and also the results from the second test), the results of the test, in general, indicate that CEO overconfidence significantly and positively affects each of the three post-M&As performance measures employed. These may be the case perhaps overconfident CEOs estimate the value of the targets correctly. This finding does not support the prediction developed.

The Effect of the Combination of Measure of CEO's Confidence and Group of Classified Predictors on Post-Mergers and Acquisitions Performance

In the final regression analysis, groups of predictor are combined into the models developed and these combined groups are regressed on each of the dependent variables employed (see Table 5). The measure of CEO confidence is added into Model C. In full models, the premium paid to target firms and each of measures of pre-merger performance employed are also included as predictors. As can be seen in Table 5, in general, the results of regression analysis indicate that pre-merger leverage, mode of payment, and capital liquidity no longer significantly affect each of the three dependent variables employed. In contrast, the industry of merged firms becomes a variable that positively and significantly affects post-M&As return on assets and post-M&As net income to sales (see Panel A and Panel B). This suggests that focused M&As leads to better post-M&As performance, which supports the prediction made and is consistent with the finding of Heron and Lie (2002) that operating performance improvement is significantly greater when bidder and target firms belong to the same industry.

The premium paid to target firm which is included into the full model also becomes a factor that negatively and significantly explains return on assets and net income to sales (see Panel A and Panel B). These findings suggest that the higher the premiums paid, the lower the post-M&As performance, which support the prediction made. This is in line with Roll's

(1986) study which finds that the payment of higher premiums to target firms damages the performance following the merger. In addition, the pre-merger free cash flows, in general, also becomes a factor that positively and significantly affects the post-M&As return on assets and post-M&As market-to-book (see Panel A and Panel C). However, the coefficient of this predictor is close to zero, meaning that the effect of this predictor is unimportant.

Table 5

Predicting post-M&As operating performance using measure of CEO confidence and group of classified predictors
 The predictors employed in the regression analysis are classified as follows: accounting numbers factors that consist of free cash flows and leverage, financing factors that consist of mode of payment and capital liquidity, merger factors that comprise the period of merger and the industry of merged firms, and CEOs factors that contain CEO tenure and CEO stock ownerships.

(Panel A) Predicting post-M&As return on assets (ROA)

	Without Measure of CEOs' Confidence				With Measure of CEOs' Confidence (Marked as Model C)				
	1	2	3	4	C1	C2	C3	C4	C5
Intercept	0.082 [0.007]	0.046 [0.161]	0.022 [0.554]	0.032 [0.411]	0.086 [0.005]	0.052 [0.136]	0.025 [0.524]	-0.010 [0.787]	0.036 [0.377]
Pre-Merger FCF	0.001 [0.086]	0.001 [0.120]	0.001 [0.105]	0.001 [0.037]	0.001 [0.032]	0.001 [0.131]	0.001 [0.114]	0.001 [0.165]	0.001 [0.037]
Pre-Merger Leverage	-0.091 [0.064]	-0.084 [0.082]	-0.067 [0.185]	0.009 [0.852]	-0.116 [0.016]	-0.083 [0.088]	-0.066 [0.194]	-0.013 [0.782]	0.002 [0.969]
Method of Payment	0.030 [0.287]	0.011 [0.705]	0.016 [0.587]	-0.015 [0.574]	0.030 [0.285]	0.015 [0.624]	0.018 [0.559]	-0.005 [0.865]	-0.009 [0.735]
Capital Liquidity	-0.022 [0.536]	-0.030 [0.392]	-0.020 [0.579]	0.026 [0.426]	-0.015 [0.647]	-0.029 [0.404]	-0.020 [0.582]	-0.005 [0.868]	0.013 [0.706]
Period of Merger		0.029 [0.345]	0.042 [0.174]	0.062 [0.049]		0.027 [0.389]	0.040 [0.195]	0.035 [0.247]	0.062 [0.059]
Firms' Industry		0.065 [0.028]	0.052 [0.089]	0.045 [0.100]		0.065 [0.029]	0.052 [0.092]	0.049 [0.075]	0.048 [0.087]
CEO Ownerships			-0.003 [0.407]	-0.001 [0.842]			-0.003 [0.406]	-0.006 [0.412]	0.001 [0.958]
CEO Tenure			0.001 [0.291]	0.001 [0.422]			0.001 [0.282]	0.001 [0.416]	0.001 [0.640]
Pre-Merger ROA				0.445 [0.001]				0.409 [0.001]	0.419 [0.001]
Premiums Paid				-0.104 [0.022]					-0.106 [0.024]
CEOs' Confidence					-0.025 [0.343]	-0.015 [0.592]	-0.007 [0.793]	0.016 [0.554]	0.002 [0.933]
Adjusted R ²	0.035	0.079	0.061	0.282	0.071	0.071	0.050	0.191	0.273
SE of the Estimate	0.128	0.125	0.122	0.103	0.122	0.126	0.123	0.108	0.104
p-value for F-test	0.129	0.041	0.108	0.001	0.045	0.063	0.157	0.004	0.001
Number of observations	384	384	384	384	384	384	384	384	384



(Panel B) Predicting post-M&As net income to sales (NIS)

	Without Measure of CEOs' Confidence				With Measure CEOs' Confidence (Marked as Model C)				
	1	2	3	4	C1	C2	C3	C4	C5
Intercept	0.032	0.007	0.001	0.008	0.040	0.012	0.008	-0.016	0.028
	[0.131]	[0.763]	[0.980]	[0.785]	[0.070]	[0.598]	[0.770]	[0.557]	[0.359]
Pre-Merger FCF	0.001	0.001	0.001	0.001	0.001	0.001	0.001	0.001	0.001
	[0.045]	[0.109]	[0.197]	[0.191]	[0.043]	[0.106]	[0.201]	[0.352]	[0.172]
Pre-Merger Leverage	-0.027	-0.017	-0.018	0.003	-0.025	-0.016	-0.021	0.005	0.001
	[0.438]	[0.608]	[0.616]	[0.934]	[0.470]	[0.617]	[0.550]	[0.876]	[0.996]
Method of Payment	0.031	0.015	0.013	0.009	0.037	0.019	0.019	0.030	0.015
	[0.131]	[0.469]	[0.532]	[0.666]	[0.077]	[0.368]	[0.396]	[0.150]	[0.437]
Capital Liquidity	-0.005	-0.001	-0.002	0.003	-0.003	-0.001	-0.003	-0.012	0.003
	[0.858]	[0.958]	[0.929]	[0.921]	[0.899]	[0.954]	[0.902]	[0.639]	[0.895]
Period of Merger		0.051	0.051	0.060		0.046	0.044	0.026	0.045
		[0.025]	[0.040]	[0.011]		[0.052]	[0.092]	[0.276]	[0.064]
Firms' Industry		0.040	0.045	0.055		0.041	0.046	0.048	0.056
		[0.050]	[0.049]	[0.012]		[0.050]	[0.040]	[0.024]	[0.009]
CEO Ownerships			-0.003	0.004			-0.003	0.003	0.003
			[0.396]	[0.313]			[0.337]	[0.410]	[0.438]
CEO Tenure			0.001	0.001			0.001	0.001	0.001
			[0.495]	[0.318]			[0.432]	[0.427]	0.182]
Pre-Merger NI/Sales				0.467				0.467	0.478
				[0.001]				[0.001]	[0.001]
Premiums Paid				-0.100					-0.108
				[0.004]					[0.002]
CEOs' Confidence					-0.026	-0.016	-0.018	-0.030	-0.042
					[0.187]	[0.423]	[0.397]	[0.137]	[0.035]
Adjusted R ²	0.033	0.116	0.100	0.396	0.043	0.112	0.102	0.318	0.428
SE of the Estimate	0.088	0.084	0.087	0.078	0.088	0.085	0.087	0.081	0.076
p-value for F-test	0.155	0.016	0.047	0.001	0.136	0.023	0.051	0.001	0.001
Number of observations	384	384	384	384	384	384	384	384	384

(Panel C) Predicting post-M&As market-to-book (M/B)

	<i>Without Measure CEOs' Confidence</i>				<i>With Measure of CEOs' Confidence (Marked as Model C)</i>				
	<i>1</i>	<i>2</i>	<i>3</i>	<i>4</i>	<i>C1</i>	<i>C2</i>	<i>C3</i>	<i>C4</i>	<i>C5</i>
Intercept	0.631	0.289	-0.994	-0.469	1.178	0.370	-1.063	-0.999	-0.513
	[0.306]	[0.669]	[0.177]	[0.510]	[0.069]	[0.607]	[0.165]	[0.206]	0.503]
Pre-Merger FCF	0.008	0.007	0.010	0.010	0.007	0.007	0.010	0.010	0.010
	[0.001]	[0.001]	[0.001]	[0.001]	[0.001]	[0.001]	[0.001]	[0.001]	[0.001]
Pre-Merger Leverage	-1.667	-1.612	-1.064	-0.498	-1.872	-1.606	-1.095	-1.049	-0.499
	[0.089]	[0.104]	[0.267]	[0.539]	[0.048]	[0.107]	[0.250]	[0.281]	[0.541]
Method of Payment	0.981	0.765	0.928	-0.356	0.754	0.812	0.790	0.871	-0.365
	[0.096]	[0.219]	[0.118]	[0.484]	[0.193]	[0.205]	[0.190]	[0.159]	[0.479]
Capital Liquidity	-0.789	-0.975	-0.373	-0.093	-0.953	-0.975	-0.357	-0.415	-0.089
	[0.270]	[0.184]	[0.591]	[0.880]	[0.166]	[0.187]	[0.605]	[0.562]	[0.886]
Period of Mergers		-0.067	0.426	1.158		-0.097	0.587	0.351	1.186
		[0.920]	[0.494]	[0.063]		[0.885]	[0.353]	[0.614]	[0.068]
Firms' Industry		0.878	0.316	-0.206		0.879	0.353	0.308	-0.203
		[0.155]	[0.601]	[0.699]		[0.156]	[0.556]	[0.615]	[0.704]
CEO Ownerships			0.049	0.216			-0.006	0.038	0.219
			[0.517]	[0.007]			[0.945]	[0.658]	[0.008]
CEO Tenure			0.001	0.001			0.001	0.001	0.001
			[0.095]	[0.661]			[0.101]	[0.103]	[0.688]
Pre-Merger M/B				0.749				0.034	0.746
				[0.001]				[0.732]	[0.001]
Premiums Paid				-0.327					-0.310
				[0.695]					[0.713]
CEOs' Confidence					-0.325	-0.198	0.292	0.065	0.081
					[0.550]	[0.729]	[0.595]	[0.909]	[0.870]
Adjusted R ²	0.155	0.155	0.225	0.530	0.149	0.147	0.220	0.207	0.524
SE of the Estimate	2.672	2.671	2.458	2.007	2.557	2.685	2.438	2.486	2.021
p-value for F-test	0.001	0.002	0.001	0.001	0.002	0.004	0.001	0.001	0.001
Number of observations	384	384	384	384	384	384	384	384	384

The period of merger also becomes a variable that generally has a positive and significant effect on the three dependent variables employed (see the full model). This suggests that in-wave M&As lead to better post-M&As performance, which does not support the prediction made. It can also be seen in Table 5 that pre-merger return on assets, pre-merger net income to sales, and pre-merger market-to-book have positive and significant effects on post-M&As return on assets, post-M&As net income to sales, and post-M&As market-to-book, respectively (see the full model). This suggests that the higher the bidders' pre-merger performance, the better their post-M&As performance. Finally, as shown in all panel of Table 5, CEOs' confidence, in general, has no effect on post-M&As performance.

Conclusion, Implication and Limitation

In this study, the tests on the difference of post-M&As operating performance for M&As undertaken by overconfident and less overconfident CEOs, for in-wave and non-wave M&As, for stock and cash M&As, for focused and diversified M&As, and for M&As undertaken in a high and low liquidity year were conducted. Moreover, the investigation on whether this five variables—CEOs' confidence, period of M&As, mode of payment, industry of merged firms, and liquidity period—plus premiums paid to target firms affect post-M&As operating performance were also performed.

The result for the period of merger generally indicates that M&As undertaken during merger waves have a positive and significant effect on the post-M&As operating performance. This suggests that in-wave M&As lead to better post-M&As operating performance. It may occur as there are many targets available during the merger waves and bidders could choose one which is the most favorable for them. This, in turn, will result in better post-M&As operating performance for the merged firms. This finding is also consistent with that in the univariate test.

The results of this study also indicate that the industry of merged firms, in general, positively and significantly affects the post-M&As operating performance. This suggests that focused M&As lead to better post-M&As performance. This may be the case perhaps because managing a focused firm may be relatively less difficult than managing a diversified firm and bidder CEOs would already have better experience and knowledge of target businesses. The result of univariate test, however, does not show any significant difference in the post-M&As operating performance between intra- and inter-industry M&As.

The result of regression analysis also demonstrates that the premium paid to target firms negatively and significantly affects the post-M&As operating performance. This finding suggests that the higher the premiums paid, the lower the post-M&As operating perfor-

mance. Stated differently, by paying high premium, bidder CEOs destroy the value of the merger. It is argued in this study that the poor post-M&As operating performance may be resulted from the bidder CEOs' overconfidence. Overconfident CEOs may overestimate the value of target firms and their overconfidence may lead them to pay higher premium to the targets. Such payment of higher premium ultimately damages the performance following the merger.

In addition, the result demonstrates that the pre-merger operating performance generally has a positive and significant effect on the post-M&As operating performance. This finding suggests that bidders with higher pre-merger operating performance are more likely to generate better post-M&As operating performance. Finally, the results of the tests indicate that CEO overconfidence—the major predictor examined in this study—has conflicting effects on the post-merger operating performance suggesting that a better measure needs to be designed and its effect on post-merger performance needs to be re-examined.

In summary, this study finds that M&As undertaken outside waves, diversified M&As, payment of higher premiums, and poor pre-merger operating performance drive the bidding firms to produce poor post-M&As operating performance.

References

- Alicke MD, Klotz ML, Breitenbecher DL, and Yurak TJ. 1995. Personal Contact, Individuation, and The Better-Than-Average Effect. *Journal of Personality & Social Psychology* 68(5):804-825.
- Andrade G, Mitchell M, and Safford E. 2001. New Evidence and Perspectives on Mergers. *Journal of Economic Perspectives* 15(2):103-120.
- Bradley M, Desay A, and Kim E. 1988. Synergistic Gains and their Division between the Stockholders of Target and Acquiring Firms. *Journal of Financial Economics* 21(May):3-40.
- Clark K, and Ofek E. 1994. Mergers as a Means of Restructuring Distressed Firms. An Empirical Investigation. *Journal of Financial and Quantitative Analysis* 29(4):541-565.
- Crawford D, and Lechner TA. 1996. Takeover Premiums and Anticipated Merger Gains in the US Market for Corporate Control. *Journal of Business Finance and Accounting* 23(5-6):807-830.
- Fama E, and French K. 1997. Industry costs of equity. *Journal of Financial Economics* 43:153-193.

- Ghosh A. 2001. Does Operating Performance Really Improve Following Corporate Acquisitions? . *Journal of Corporate Finance* 7:151-178.
- Harford J. 2005. What drives merger waves? *Journal of Financial Economics* 77:529–560.
- Hayward MLA, and Hambrick DC. 1997. Explaining the Premium Paid for Large Acquisitions: Evidence of CEO Hubris. *Administrative Science Quarterly* 42(1):103-127.
- Healy P, Palepu C, and Ruback R. 1992. Does Corporate Performance Improve after Mergers? *Journal of Financial Economics* 31(2):135-175.
- Heaton JB. 2002. Managerial Optimism and Corporate Finance. *Financial Management* 31:33-45.
- Herman E, and Lowenstein L. 1988. The Efficiency Effects of Hostile Takeovers In: *Knights, Raiders and Targets*. J.C. Coffee, Jr., L. Lowenstein, and S. Rose-Ackerman, eds. ed. New York: Oxford University Press. p 211-240.
- Heron R, and Lie E. 2002. Operating Performance and the Method of Payment in Takeovers. *Journal of Financial and Quantitative Analysis* 37(1):137-155.
- Kruse TA, Park HY, Park K, and Suzuki K. 2002. The Value of Corporate Diversification: Evidence from Post-Merger Performance in Japan. Working Paper, University of Arkansas.
- Linn S, and Switzer J. 2001. Are Cash Acquisitions Associated with Better post Combination Operating Performance than Stock Acquisitions? . *Journal of Banking and Finance* 25:1113- 1138.
- Malmendier U, and Tate G. 2003. Who Makes Acquisitions? CEO Overconfidence and the Market's Reaction. Working Paper: Stanford University and Harvard University.
- McCauley D. 1997. Executing the Successful Merger: Smart Play in a High-Risk Game. *CSC Index Genesis* [now Cap Gemini/Ernst&Young]
- Mitchell ML, and Mulherin HJ. 1996. The Impact of Industry Shocks on Takeover and Restructuring Activity. *Journal of Financial Economics* 41(2):193-229.
- Moeller SB, and Schlingemann FP. 2004. Are Cross-Border Acquisitions Different from Domestic Acquisitions? Evidence on Stock and Operating Performance of U.S. Acquirers. *Journal of Banking and Finance*.
- Powell R, and Stark AW. 2005. Does Operating Performance Increase Post-Takeover for UK Takeovers? A Comparison of Performance Measures and Benchmarks. *Journal of Corporate Finance* 11:293-317.
- Raj M, and Forsyth M. 2003. Hubris Amongst U.K. Bidders and Losses to Shareholders *International Journal of Business* 8(1):1-16.
- Rajan R, Servedis H, and Zingales L. 2000. The Cost of Diversity: The Diversification Discount and Inefficient Investment. *Journal of Finance* 55:35-80.
- Rhodes-Kropf M, and Viswanathan S. 2004. Market Valuation and Merger Waves. *Journal of Finance* 59(6):2685-2718.
- Roll R. 1986. The Hubris Hypothesis of Corporate Takeovers. *The Journal of Business* 59(2):197-216.
- Scharfstein D, and Stein J. 2000. The Dark Side of Internal Capital Markets: Divisional Rent Seeking and Inefficient Investment. *Journal of Finance* 55:2537-2564.
- Sharma DS, and Ho J. 2002. The Impact of Acquisitions on Operating Performance: Some Australian Evidence. *Journal of Business Finance and Accounting* 29(1/2):155-200.

- Shin H, and Stulz R. 1998. Are Internal Capital Markets Efficient? *Quarterly Journal of Economics* 113:531-552.
- Shleifer A, and Vishny R. 1989. Management Entrenchment: The Case of Manager-Specific Investments. *Journal of Financial Economics* 25:123 - 139.
- Shleifer A, and Vishny RW. 1988. Value-Maximization and the Acquisition Process. *Journal of Economic Perspectives* 2(Winter):7-20.
- Shleifer A, and Vishny RW. 2003. Stock Market Driven Acquisitions. *Journal of Financial Economics* 70(3):295-311.
- Soegiharto S. 2010. What Drives the Payment of Higher Merger Premiums? *Gadjah Mada International Journal of Business* 11(2):191-228.
- Switzer JA. 1996. Evidence on Real Gains in Corporate Acquisitions. *Journal of Economics and Business* 48.

Analisis Pengalaman dan Jenis Profesi Auditor pada Identifikasi Organisasi dan Identifikasi Sosial Klien terhadap Obyektivitas Penilaian Auditor

STEFANI LILY INDARTO¹
SIH MIRMANING DAMAR ENDAH
STEPHANA DYAH AYU R.
Unika Soegijapranata Semarang

Abstract: *This study examines the experience and the type of audit profession on organizational identification and social identification objectivity of the auditor's assessment. This study is a continuation of research Purwitasari (2013), Bou Raad (2000), and Carcello (2005) which states that in order to be able to give a good assessment, then the auditors should identify the client organization. Respondents of this study are the internal auditors and external auditors in Semarang. Data analysis uses Moderated Regression Analysis (MRA) and Analysis of Variance.*

Results of hypothesis examination indicate that the identification of the client organization experiences affect the auditor's assessment of auditor objectivity. From the results of the different test result that an experienced auditor having identification rate client organization better than inexperienced auditors. Auditors who have high levels of organizational identification is a good client, and the better the level of identification of client-owned organization auditor will assist the auditor in assessing the better. whereas there is no interaction between the identification of the client organization and the type of professional objectivity of the auditor to the auditor's assessment. In this study, there are differences in the identification of the client organization between internal auditors and external auditors but both the internal auditor and the external auditor objectivity there is no difference in giving judgment. It means that auditors experience in social identification does not affect the objectivity of the auditor's assessment.

This was confirmed because there is no difference between an experienced auditor or auditors who have not experienced in following the process of identifying the client organization and provide objectivity in judgment. Moreover there is no interaction between the client and the type of social identification with the profession of auditor objectivity auditor assessment.

Keywords: *Identification of The Client Organization, Social Identification of Client, Experience, Type of Audit Profession, The Objectivity of The Auditor's Assessment.*

¹ Corresponding author: indartostefanielily@yahoo.co.id

PENDAHULUAN

Dalam situasi konflik audit, seorang auditor mengalami dilema etis dalam dirinya dimana ia dituntut untuk memenuhi kepentingan klien, tetapi di sisi lain auditor dituntut untuk terus menjalankan profesinya sesuai dengan aturan dan kode etik yang berlaku, yaitu memberikan penilaian yang bersifat obyektif dan tidak bias. Dalam hal ini, klien bisa mempengaruhi proses pemeriksaan yang dilakukan oleh auditor. Untuk itu diperlukan obyektivitas dari seorang auditor dalam memberikan penilaian atas hasil auditnya. Dalam beberapa penelitian didapat hasil bahwa auditor senior dan auditor junior ataupun auditor internal dan auditor eksternal tidak menunjukkan adanya perbedaan persepsi dalam meningkatkan obyektivitasnya, karena pada dasarnya obyektivitas bukan saja memberikan acuan mengenai kualitas teknis yang harus dipenuhi para anggotanya, tetapi juga standar etika yang harus diperhatikan sesuai dengan norma-norma masyarakat (Bikhana, 2006). Dalam penugasannya auditor harus memahami bisnis klien dan sistem informasi akuntansi yang digunakan. Namun proses pengumpulan informasi tersebut sangat rentan dengan independensi dan obyektivitas auditor, sementara independensi auditor merupakan dasar masyarakat percaya pada profesi auditor dan merupakan salah satu faktor yang sangat penting untuk menilai mutu jasa audit.

Menurut Stefaniak dan Cornell (2007) auditor internal dan auditor eksternal merupakan dua fungsi yang memiliki perbedaan, diantaranya yaitu perbedaan pada identifikasi organisasi klien dan identifikasi sosial. Identifikasi organisasi klien merupakan proses pemerolehan pengetahuan tentang bisnis klien dimana proses tersebut berkelanjutan dan bersifat kumulatif dalam pengumpulan dan penentuan informasi dan keterkaitan antara pengetahuan yang diperoleh dengan bukti audit serta informasi di setiap tahap audit yang dilakukan oleh auditor internal maupun auditor eksternal. Sedangkan identifikasi sosial

merupakan proses yang dialami auditor dalam mendalami organisasi kliennya terkait dengan sosialisasinya selama bekerja.

Selama ini ada pro kontra beberapa penelitian mengenai pengaruh identifikasi organisasi dan sosial klien terhadap obyektivitas penilaian auditor. Hasil penelitian Abrams and Kaori (1998) serta Knippenberg and Van Schie (2000) menyebutkan bahwa semakin tinggi (semakin baik) tingkat identifikasi organisasi dan sosial klien yang dimiliki auditor akan membantu auditor tersebut dalam memberikan penilaian yang semakin baik pula. Sebaliknya penelitiannya Schick and Poneman (1993) menunjukkan bahwa semakin lama auditor mengenal identifikasi organisasi dan sosial klien maka menjadikan obyektivitas penilaian auditor tersebut menurun. Sedangkan hasil penelitian Danu (2009) menyebutkan bahwa identifikasi organisasi dan sosial klien tidak berpengaruh terhadap obyektivitas penilaian auditor.

Dari beberapa hasil penelitian yang berbeda, maka diduga ada faktor lain yang kemungkinan mempengaruhi hubungan identifikasi organisasi klien dan identifikasi sosial klien. Hal ini diperkuat dari fenomena beberapa hasil penelitian yang mengindikasikan adanya faktor lain yang mempengaruhi identifikasi klien tersebut. Penelitian yang dilakukan oleh Yuvisa dkk (2008) dan Dutton, dkk (1994) menunjukkan bahwa auditor yang berpengalaman akan memiliki lebih banyak pengetahuan dan struktur memori lebih baik dibandingkan auditor yang belum berpengalaman sehingga diharapkan mampu mengatasi berbagai hambatan-hambatan dalam melaksanakan tugasnya. Semakin banyak pengalaman auditor dalam mengaudit membuat auditor semakin paham mengenai bisnis klien. Hal ini akan membuat auditor tersebut memiliki tingkat identifikasi klien yang lebih baik pula, dan semakin baik tingkat identifikasi klien yang dimiliki auditor akan membantu auditor tersebut dalam memberikan penilaian yang semakin baik. Hasil ini konsisten dengan penelitian yang dilakukan oleh Tubb (1992) serta Bamber and Iyer (2005).

Untuk dapat memberikan penilaian yang baik, maka auditor harus melakukan identifikasi terhadap organisasi klien. Dalam kaitannya dengan pekerjaannya, auditor internal memiliki hubungan kemitraan yang lebih kuat pada perusahaan tempatnya bekerja daripada auditor eksternal, sehingga secara tidak langsung akan mendukung perusahaan tersebut dengan memberikan penilaian yang lebih konservatif dalam pengambilan keputusan pada tingkat risiko bisnis yang lebih tinggi daripada auditor eksternal (Carcello, 2005). Di sisi lain, penelitian yang dilakukan oleh Erlinda (2009) dan Danu (2009) menyebutkan bahwa semakin tinggi lama perikatan audit oleh auditor eksternal, maka semakin tinggi identifikasi sosial klien oleh auditor. Demikian juga semakin tinggi identifikasi sosial klien, maka semakin meningkatkan persetujuan auditor terhadap keinginan klien.

Dari beberapa hasil penelitian di atas, dapat dijelaskan bahwa diperlukan variabel yang dapat berinteraksi dengan *cognitif style* untuk menentukan bagaimana obyektivitas auditor dalam memberikan penilaiannya (Purwitasari, 2013). Variabel moderasi ini berinteraksi dengan faktor-faktor personalitas yang dimiliki dari masing-masing auditor sehingga dapat diprediksi untuk mempengaruhi obyektivitas penilaian auditor. Dengan banyaknya penelitian yang telah menjelaskan perbedaan mengenai identifikasi organisasi dan organisasi sosial klien tersebut, maka peneliti bermaksud untuk menguji mengenai pengaruh faktor-faktor personalitas seperti jenis profesi auditor dan pengalaman auditor pada identifikasi organisasi dan identifikasi sosial klien terhadap obyektivitas penilaian auditor dalam pengambilan keputusan.

Rumusan Masalah

Berdasarkan latar belakang masalah yang diuraikan di atas, maka perumusan masalah dalam penelitian ini adalah :

1. Apakah pengalaman auditor pada identifikasi organisasi klien akan berpengaruh terhadap obyektivitas penilaian auditor?
2. Apakah jenis profesi auditor pada identifikasi organisasi klien akan berpengaruh terhadap obyektivitas penilaian auditor?
3. Apakah pengalaman pada identifikasi sosial klien akan berpengaruh terhadap obyektivitas penilaian auditor?
4. Apakah jenis profesi auditor pada identifikasi sosial klien akan berpengaruh terhadap obyektivitas penilaian auditor?

Penilaian Auditor

Dalam melakukan tugas audit, auditor harus mengevaluasi berbagai alternatif informasi dalam jumlah yang relatif banyak untuk memenuhi standar pekerjaan lapangan yaitu bukti audit yang kompeten yang harus diperoleh melalui inspeksi, pengamatan, permintaan keterangan, dan konfirmasi sebagai dasar yang memadai untuk menyatakan pendapat atas laporan keuangan yang diaudit (Boynton, 2006). Selain itu semua bukti audit bercampur baik relevan maupun tidak relevan sehingga auditor akan kesulitan untuk memberikan pertimbangannya (Purwitasari, 2012). Tidak semua informasi relevan untuk setiap keputusan yang dibuat auditor selama audit laporan keuangan klien. Studi sebelumnya mengenai penilaian auditor senior menunjukkan bahwa adanya informasi yang tidak relevan memperlemah implikasi informasi yang relevan terhadap penilaian auditor.

Obyektivitas Auditor

Prinsip obyektivitas menetapkan suatu kewajiban bagi auditor untuk tidak memihak, jujur secara intelektual dan bebas dari konflik kepentingan. Walaupun prinsip ini tidak dapat diukur secara pasti, namun prinsip obyektivitas merupakan suatu keharusan, artinya bahwa

setiap anggota profesi wajib melaksanakan dan mengusahakannya. Obyektivitas juga diartikan tidak bias dalam semua hal yang berhubungan dengan suatu kegiatan atau persetujuan.

Identifikasi Organisasi Klien

Menurut teori identitas sosial, individu akan mengklasifikasikan diri mereka sendiri ke dalam kelompok sosial yang ebragam, seperti kelompok berdasarkan pekerjaan, umur, jenis kelamin, atau bahkan agama (Turner, 1987; Ashforth dan Mael, 1989). Identitas yang sifatnya beragam ini memiliki perbedaan masing-masing dan mungkin juga sesuai atau saling bersaing dan saling melengkapi satu sama lain (Wallace, 1995; Scott, 1997). Dengan adanya identifikasi organisasi klien yang dilakukan menurut teori identitas sosial maka seorang individu akan memiliki persepsi yang berbeda sesuai dengan persepsi yang mereka miliki. Hal itu kemudian akan berdampak pada perilaku dan berbagai sifat yang mereka miliki (Purwitasari, 2012).

Identitas Sosial

Ditinjau dari perspektif psikologi sosial, identifikasi sosial dapat dibagi menjadi empat dimensi, yang paling penting adalah “identifikasi kognitif” (misalnya pengetahuan telah menjadi anggota dari kelompok tertentu). Identifikasi sosial akan mempengaruhi persepsi auditor dalam hal konsistensi dan cara yang dapat diprediksi karena ketika individu memiliki ketertarikan kuat dalam kelompok tertentu, mereka akan kesulitan mengevaluasi informasi yang berhubungan dengan kelompok tertentu (Brewer, 1999) dan akan lebih bersikap untuk melindungi kelompok tersebut (Thompson, 1995).

PENGEMBANGAN HIPOTESIS

Identifikasi Organisasi Klien dan Pengalaman Auditor Terhadap Obyektivitas Penilaian Auditor

Identifikasi organisasi klien yang semakin baik didukung dengan hubungan kemitraan yang semakin baik akan menghasilkan penilaian yang semakin obyektif. Artinya semakin tinggi (semakin baik) tingkat identifikasi organisasi dan sosial klien yang dimiliki auditor akan membantu auditor tersebut dalam memberikan penilaian yang semakin baik pula. Hal ini senada dengan hasil penelitian Abrams and Kaori (1998) dan Knippenberg and Van Schie (2000). Sebaliknya penelitiannya Schick and Poneman (1993) menunjukkan bahwa semakin lama auditor mengenal identifikasi organisasi dan sosial klien maka menjadikan obyektivitas penilaian auditor tersebut menurun. Bahkan hasil penelitian Danu (2009) menyebutkan bahwa identifikasi organisasi dan sosial klien tidak berpengaruh terhadap obyektivitas penilaian auditor.

Dari beberapa hasil penelitian yang berbeda, maka diduga ada faktor lain yang kemungkinan mempengaruhi hubungan identifikasi organisasi klien. Hal ini diperkuat dari fenomena beberapa hasil penelitian yang mengindikasikan adanya faktor lain yang mempengaruhi identifikasi organisasi klien tersebut. Penelitian yang dilakukan oleh Yuvisa dkk (2008) dan Dutton, dkk (1994) menunjukkan bahwa auditor yang berpengalaman akan memiliki lebih banyak pengetahuan yang lebih baik dibandingkan auditor yang belum berpengalaman sehingga diharapkan mampu mengatasi berbagai hambatan-hambatan dalam melaksanakan tugasnya. Semakin banyak pengalaman auditor dalam mengaudit membuat auditor semakin paham mengenai bisnis klien. Hasil ini konsisten dengan penelitian yang dilakukan oleh Tubb (1992) serta Bamber and Iyer (2005). Dari beberapa hasil penelitian di atas, maka dirumuskan hipotesis:

H1 : *Pengalaman auditor pada identifikasi organisasi klien akan berpengaruh terhadap obyektivitas penilaian auditor.*

Identifikasi Organisasi Klien dan Jenis Profesi Auditor Terhadap Obyektivitas Penilaian Auditor

Hasil penelitian Abrams and Kaori (1998) dan Knippenberg and Van Schie (2000) menyebutkan bahwa semakin tinggi (semakin baik) tingkat identifikasi organisasi klien yang dimiliki auditor akan membantu auditor tersebut dalam memberikan penilaian yang semakin baik pula. Namun penelitiannya Felix and Gramling (2001) menyebutkan bahwa identifikasi organisasi klien (termasuk di dalamnya pengetahuan tentang bisnis klien) oleh auditor internal dan eksternal tidak berpengaruh terhadap obyektivitas penilaian auditor. Dari beberapa hasil penelitian yang berbeda, maka diduga ada faktor lain yang kemungkinan mempengaruhi hubungan identifikasi organisasi klien. Hal ini diperkuat dari fenomena beberapa hasil penelitian yang mengindikasikan adanya faktor lain yang mempengaruhi identifikasi organisasi klien tersebut. Penelitian yang dilakukan oleh Stefaniak (2007) dan didukung oleh penelitian Purwitasari (2013), Bou Raad (2000), dan Carcello (2005) menyebutkan bahwa untuk dapat memberikan penilaian yang baik, maka auditor harus melakukan identifikasi terhadap organisasi klien. Dari beberapa hasil penelitian di atas, maka perlu dirumuskan hipotesis:

H2 : *Jenis Profesi Auditor pada identifikasi organisasi klien akan berpengaruh terhadap obyektivitas penilaian auditor.*

Identifikasi Sosial Klien dan Pengalaman Kerja Auditor Terhadap Obyektivitas Penilaian Auditor

Semakin banyak pengalaman auditor maka auditor semakin dapat menghasilkan berbagai macam dugaan dalam menjelaskan temuan audit. Nilai moral seseorang umumnya akan meningkat seiring makin banyaknya pengalaman yang dihadapi selama hidupnya, dan proses sosialisasi yang dialami auditor dalam mendalami sosial kliennya akan meningkatkan obyektifitas dalam memberikan penilaian. Penelitian yang dilakukan oleh Knippenberg and Schie (2000) yang menyimpulkan bahwa pada dasarnya auditor yang berpengalaman dan belum berpengalaman memiliki perbedaan tingkat identifikasi sosial. Dengan adanya identifikasi sosial yang semakin baik maka akan meningkatkan obyektifitas dalam memberikan penilaian. Penelitian yang dilakukan oleh Yuvisa, dkk (2008) menyatakan bahwa terdapat perbedaan tingkat identifikasi sosial terhadap obyektivitas penilaian auditor yang berpengalaman dan auditor yang belum berpengalaman. Hadl ini didukung oleh penelitian yang dilakukan oleh Dutton, dkk (1994), Erlinda (2009), serta Bamber and Iyer (2005/ a. Sementara hasil penelitiannya Danu (2009) menyebutkan bahwa lama atau tidaknya keterikatan auditor dalam mengaudit tidak berpengaruh terhadap obyektivitas penilaian auditor. Dari beberapa hasil penelitian di atas, maka hipotesisnya sebagai berikut :

H3 : *Pengalaman Auditor pada identifikasi sosial klien akan berpengaruh terhadap obyektivitas penilaian auditor.*

Identifikasi Sosial Klien dan Jenis Profesi Auditor Terhadap Obyektivitas Penilaian Auditor

Penilaian auditor merupakan pertimbangan terhadap penilaian yang dilakukan auditor dalam menghadapi permasalahan dan melakukan tugasnya terhadap audit laporan keuangan suatu perusahaan (Alvesson, 2000). Untuk dapat memberikan penilaian yang baik, maka

auditor harus ikut berproses dalam mendalami organisasi kliennya terkait dengan sosialisasinya selama bekerja (Stefaniak dan Cornell, 2011). Dengan adanya identifikasi sosial yang semakin baik maka akan meningkatkan obyektivitas dalam memberikan penilaian. Dari beberapa hasil penelitian yang berbeda, maka diduga ada faktor lain yang kemungkinan mempengaruhi hubungan identifikasi sosial klien. Hal ini diperkuat dari fenomena beberapa hasil penelitian yang mengindikasikan adanya faktor lain yang mempengaruhi identifikasi sosial klien tersebut.

Proses identifikasi sosial klien oleh auditor internal berlangsung secara terus menerus, sehingga mereka memiliki pemahaman yang lebih baik daripada auditor eksternal. Semakin baik pemahaman auditor internal terhadap bisnis klien, akan membuat auditor internal tersebut memiliki tingkat identifikasi sosial klien yang lebih tinggi (lebih baik) daripada auditor eksternal. Penilaian yang dilakukan oleh Stefaniak (2007) menyatakan bahwa auditor internal yang memiliki tingkat identifikasi sosial klien lebih tinggi (lebih baik) daripada auditor eksternal akan memberikan penilaian yang lebih konservatif (lebih subyektif) dalam pengambilan keputusan pada tingkat risiko bisnis yang lebih tinggi daripada penilaian yang diberikan oleh auditor eksternal. Penelitian ini didukung oleh Purwitasari (2013), Bou Raad (2000) dan Carcello (2005).

Berdasarkan uraian tersebut di atas, maka dirumuskan hipotesis sebagai berikut :

H4 : *Jenis Profesi Auditor pada identifikasi sosial klien akan berpengaruh terhadap obyektivitas penilaian auditor.*

METODOLOGI PENELITIAN

Populasi dan Sampel

Populasi yang digunakan adalah auditor yang bekerja pada Kantor Akuntan Publik di Semarang (auditor eksternal) dan auditor yang bekerja pada perusahaan manufaktur di

Semarang (auditor internal). Adapun kriteria pengambilan sampel dalam penelitian ini untuk auditor eksternal adalah auditor yang bekerja di KAP Semarang dan auditor yang bersedia mengisi kuesioner penelitian. Sedangkan kriteria pengambilan sampel untuk auditor internal adalah auditor internal dari perusahaan manufaktur berskala menengah besar di Semarang dan bersedia mengisi kuesioner penelitian.

Definisi Operasional dan Pengukuran Variabel Penelitian

Identifikasi Organisasi Klien

Variabel identifikasi organisasi klien yang dimaksud dalam penelitian ini adalah proses pemerolehan pengetahuan tentang bisnis klien dimana proses tersebut berkelanjutan dan bersifat kumulatif dalam pengumpulan dan penentuan informasi dan keterkaitan antara pengetahuan yang diperoleh dengan bukti audit serta informasi di setiap tahap audit yang dilakukan oleh auditor internal maupun auditor eksternal (Stefaniak, 2007). Pengukurannya menggunakan skala Likert 1 sampai dengan 5, dimana:

Identifikasi Sosial

Identifikasi Sosial adalah proses yang dialami auditor dalam mendalami organisasi kliennya terkait dengan sosialisasinya selama bekerja (Stefaniak dan Cornell, 2011). Pengukurannya menggunakan skala Likert 1 sampai dengan 5.

Jenis Profesi Auditor

Definisi Auditor adalah profesi yang berlandaskan kepercayaan dari masyarakat untuk memberikan jasa profesionalnya kepada pihak yang berkepentingan baik pihak internal maupun eksternal (Hidayat dan Handayani, 2010). Pengukurannya menggunakan variabel

dummy, dimana responden yang merupakan auditor eksternal diberi skor (0) dan responden yang merupakan auditor internal diberi skor (1).

Pengalaman

Pengalaman merupakan suatu proses pembelajaran dan penambahan perkembangan potensi bertingkah laku baik dari pendidikan formal maupun non formal atau bisa diartikan sebagai suatu proses yang membawa seseorang kepada suatu pola tingkah laku yang lebih tinggi (Zoraifi,2005).

Obyektivitas Penilaian Auditor

Variabel obyektivitas penilaian auditor yang dimaksud dalam penelitian ini adalah obyektivitas dalam hal pertimbangan yang dilakukan auditor untuk menghadapi permasalahan atau dalam melakukan tugasnya terhadap audit laporan keuangan suatu perusahaan (Purwitasari, 2012). Pengukurannya menggunakan skala Likert 1 sampai dengan 5.

Uji Kualitas Data

Dalam memperoleh data perlu diuji terlebih dahulu apakah alat yang digunakan untuk memperoleh data sudah valid atau reliabel, maka dapat dievaluasi melalui uji validitas dan reliabilitas.

Statistik Deskriptif

Statistik deskriptif memberikan gambaran atau deskripsi suatu data yang dilihat dari nilai rata-rata (*mean*), standar deviasi, varian, maksimum, minimum, *sum*, *range*, *kurtosis*, dan *skewness* (Ghozali, 2006).

Uji ANOVA (*Fit Model*)

Uji ini bertujuan untuk menguhi apakah model tepat atau fit dalam memprediksi variabel dependen. Jika nilai probabilitas ANOVA < 0,05 maka hal tersebut menunjukkan bahwa model fit tepat dalam memprediksi variabel dependen (Ghozali, 2006).

Penentuan Koefisien Determinasi

Koefisien determinasi dapat ditentukan dengan rumus berikut:

$$KD = Adjusted R^2 \times 100\%$$

Teknik Analisis Data

Alat analisis yang digunakan dalam penelitian ini adalah *multiple regression* untuk menganalisis hubungan antara variabel independen dengan variabel dependen.

Uji Hipotesis

Untuk menguji hipotesis tersebut digunakan model sebagai berikut :

$$Y = \alpha + b_1X_1 + b_2X_2 + b_3X_1X_3 + b_4X_1X_4 + b_5X_2X_3 + b_5X_2X_4 + e$$

Dimana :

Y	: Obyektivitas Penilaian Auditor	X2	: Identifikasi Sosial Klien
α	: konstanta	X3	: Lama Kerja Auditor
b	: koefisien regresi	X4	: Jenis profesi Auditor
X1	: Identifikasi Organisasi Klien	e	: <i>error</i>

Selain itu untuk mengetahui bagaimana perbedaan tingkat identifikasi organisasi klien dan identifikasi sosial klien diantara jenis auditor, dan pengalaman, serta untuk memperkuat pengujian pada H1 sampai dengan H3, maka dilakukan juga uji beda *independent sample t-test*. Uji beda *independent sample t-test* digunakan untuk menentukan apakah dua kelompok sampel memiliki nilai rata-rata yang sama ataukah berbeda secara signifikan. Uji beda *independent sample t-test* dilakukan dengan cara membandingkan perbedaan antara nilai rata-rata dengan *standar error* dari perbedaan rata-rata dua sampel atau secara sistematis dapat ditulis sebagai berikut (Ghozali, 2006):

$$t = \frac{\text{Rata-rata sampel pertama} - \text{rata-rata sampel kedua}}{\text{Standar error perbedaan rata-rata kedua sampel}}$$

Standar error perbedaan rata-rata kedua sampel

HASIL DAN ANALISIS

Dari hasil penyebaran kuesioner, yang kembali dan dapat diolah adalah 53 kuesioner auditor internal dan 53 kuesioner auditor eksternal. Pada bagian ini akan dibahas mengenai gambaran umum responden.

Tabel 1. Gambaran Umum Responden Auditor Internal

Keterangan	Jumlah	Presentase
Jenis Kelamin :		
- Laki-laki	26 orang	49,1%
- Perempuan	27 orang	50,9 %
Usia :		
- 20 – 30 tahun	11 orang	20,8 %
- 31 - 40 tahun	30 orang	56,6 %
- >40 tahun	12 orang	22,6%
Jumlah:	53 orang	100%

Sumber: Data Primer yang Diolah (2013)

Berdasarkan pada tabel tersebut di atas, diketahui bahwa responden pada auditor internal yang berjenis kelamin laki-laki berjumlah 26 orang (49,1%) sedangkan responden yang berjenis kelamin perempuan berjumlah 27 orang atau 50,9%. Sedangkan berdasarkan usia, diketahui bahwa sebagian besar responden berusia antara 31-40 tahun yaitu 30 orang (56,6%). Responden yang berusia 20 – 30 tahun sebanyak 11 orang (20,8%) dan responden yang berusia > 40 tahun adalah sebanyak 12 orang (22,6%).

Tabel 2. Lama Kerja Responden Auditor Internal

	N	Minimum	Maximum	Mean	Std. Deviation
Lamakerja	53	1.50	252.00	96.3113	84.43524
Valid N (listwise)	53				

Sumber: Data Primer yang Diolah (2013)

Berdasarkan pada tabel tersebut di atas, diketahui bahwa rata-rata lama kerja responden auditor internal adalah 96,3113 bulan atau 8 tahun 3 bulan.

Tabel 3. Gambaran Umum Responden Auditor Eksternal

Keterangan	Jumlah	Presentase
Jenis Kelamin :		
- Laki-laki	34 orang	64,2%
- Perempuan	19 orang	35,8%
Pendidikan :		
- D3	18 orang	34,0%
- S1	35 orang	66,0%
Usia :		
- 20 – 30 tahun	41 orang	77.4 %
- 31 - 40 tahun	12 orang	22.6 %
Jabatan:		
- Auditor Junior	22 orang	41.5 %
- Auditor Senior	31 orang	58.5 %
Jumlah:	53 orang	100%

Sumber:
Data
Primer
yang
Diolah
(2013)

Berdasarkan pada tabel tersebut di atas, diketahui bahwa responden auditor eksternal berjenis kelamin laki-laki, yaitu sebanyak 34 orang (64,2%) dan perempuan sebanyak 19

orang (35,8%). Pendidikan dari responden auditor eksternal terdiri dari D3 sebanyak 18 orang (34,0%) sedangkan S1 sebanyak 35 orang (66,0%). Responden yang berusia 20-30 tahun berjumlah 41 orang (77,4%) dan sebagian besar responden merupakan auditor senior. Sedangkan auditor yang berusia 31-40 tahun sebanyak 12 orang.

Tabel 4. Lama Kerja Responden Auditor Eksternal

	N	Minimum	Maximum	Mean	Std. Deviation
lamakerja	53	3.00	84.00	36.0566	21.73301
Valid N (listwise)	53				

Sumber: Data Primer yang Diolah (2013)

Berdasarkan pada tabel tersebut di atas, diketahui bahwa rata-rata lama kerja responden auditor eksternal adalah 36,0566 bulan atau 3 tahun.

Hasil Pengujian Validitas

Tabel 5. Hasil Pengujian Validitas Identifikasi Organisasi Klien

Pertanyaan	Auditor Internal		Keterangan	Auditor Eksternal		Keterangan
	r hitung	r tabel		r hitung	r tabel	
IOK1	0,692	0,228	Valid	0,689	0,228	Valid
IOK2	0,824	0,228	Valid	0,707	0,228	Valid
IOK3	0,761	0,228	Valid	0,758	0,228	Valid
IOK4	0,703	0,228	Valid	0,753	0,228	Valid

Sumber: Data Primer yang Diolah (2013)

Dilihat dari tabel di atas diketahui bahwa nilai r hitung > r tabel sehingga semua item pertanyaan untuk variabel identifikasi organisasi klien ini dapat dikatakan valid.

Tabel 6. Hasil Pengujian Validitas Obyektivitas Penilaian Auditor

Pertanyaan	Auditor Internal		Keterangan	Auditor Eksternal		Keterangan
	r hitung	r tabel		r hitung	r tabel	
PA1	0,540	0,228	Valid	0,588	0,228	Valid
PA2	0,600	0,228	Valid	0,601	0,228	Valid
PA3	0,854	0,228	Valid	0,766	0,228	Valid
PA4	0,647	0,228	Valid	0,682	0,228	Valid
PA5	0,694	0,228	Valid	0,701	0,228	Valid

Sumber: Data Primer yang Diolah (2013)

Dilihat dari tabel di atas diketahui bahwa nilai r hitung > r tabel sehingga semua item pertanyaan untuk variabel penilaian auditor ini dapat dikatakan valid.

Tabel 7. Hasil Pengujian Validitas Identifikasi Sosial Klien

Pertanyaan	Auditor Internal		Keterangan	Auditor Eksternal		Keterangan
	r hitung	r tabel		r hitung	r tabel	
ISK1	0,704	0,228	Valid	0,728	0,228	Valid
ISK2	0,816	0,228	Valid	0,814	0,228	Valid
ISK3	0,815	0,228	Valid	0,861	0,228	Valid

Sumber: Data Primer yang Diolah (2013)

Dilihat dari tabel di atas diketahui bahwa nilai r hitung > r tabel sehingga semua item pertanyaan untuk variabel identifikasi sosial ini dapat dikatakan valid.

Hasil Pengujian Reliabilitas

Tabel 8. Hasil Pengujian Reliabilitas Penelitian

Pertanyaan	Audior Internal (Alpha Cronbach)	Auditor Eksternal (Alpha Cronbach)	Keterangan
Identifikasi organisasi klien	0,706	0,698	Reliabel
Penilaian auditor	0,699	0,687	Reliabel
Identifikasi sosial	0,671	0,718	Reliabel

Sumber: Data Primer yang Diolah (2013)



Dilihat dari tabel tersebut dapat diketahui bahwa untuk masing-masing variabel pada penelitian ini, baik untuk auditor internal maupun auditor eksternal memiliki nilai *cronbach alpha* yang lebih besar daripada 0,6, sehingga semua item pertanyaan pada tiap variabel penelitian ini dapat dikatakan reliabel.

Perbandingan Auditor Internal dan Auditor Eksternal

Tabel 9. Perbandingan Nilai Rata-Rata Variabel Pada Auditor Internal Dengan Nilai Rata-Rata Variabel Pada Auditor Eksternal

No	Nama Variabel	Jenis Auditor					
		Auditor Internal			Auditor Eksternal		
		N	Nilai Rata-rata Variabel	Kategori Rentang Skala	N	Nilai Rata-rata Variabel	Kategori Rentang Skala
1	Identifikasi Organisasi Klien	53	15.4528	Tinggi	53	14.4151	Sedang
2	Penilaian Auditor	53	18.7358	Tinggi	53	17.7358	Sedang
3	Identifikasi Sosial	53	12.0566	Tinggi	53	10.8113	Sedang

Sumber: Data Primer yang Diolah (2013)

Berdasarkan tabel perbandingan nilai rata-rata variabel pada auditor internal dan auditor eksternal tersebut di atas, dapat diketahui bahwa variabel identifikasi organisasi klien, penilaian auditor dan identifikasi sosial baik pada auditor internal skala tinggi. Sedangkan pada auditor eksternal hanya berada pada kisaran sedang. Artinya auditor internal memiliki tingkat identifikasi organisasi klien, penilaian auditor dan identifikasi sosial yang lebih baik daripada auditor eksternal.

Uji Asumsi Klasik

Uji Multikolinearitas Awal

Tabel 10. Uji Multikolinearitas Awal

Coefficients^a

Model		Collinearity Statistics	
		Tolerance	VIF
1	IOK	.149	6.726
	ISK	.068	14.627
	P	.011	89.186
	JA	.018	54.919
	IOK_P	.015	66.139
	ISK_JA	.020	50.742
	ISK_P	.015	67.790

a. Dependent Variable: PA

Sumber: Data Primer yang Diolah (2013)

Nilai *Variance Inflation Factor* (VIF) diatas 10 dan nilai *tolerance* diatas 0,10. Sehingga dilakukan pengujian ulang untuk Multikolinearitas.

Uji Multikolinearitas Akhir

Tabel 11. Uji Multikolinearitas Akhir

Coefficients^a

Model		Collinearity Statistics	
		Tolerance	VIF
1	IOK_P	.165	6.044
	ISK_JA	.846	1.182
	ISK_P	.170	5.876

a. Dependent Variable: PA

Sumber: Data Primer yang Diolah (2013)

Dari hasil uji multikolineritas tersebut diketahui semua variabel independen berupa interaksi mempunyai nilai tolerance > 0,1 dan nilai VIF < 10 menunjukkan pada model regresi tersebut tidak terjadi multikolinearitas.

Uji Normalitas

Tabel 12. Uji Normalitas

One-Sample Kolmogorov-Smirnov Test

		Unstandardized Residual
N		106
Normal Parameters ^{a,b}	Mean	.0000000
	Std. Deviation	.55112524
Most Extreme Differences	Absolute	.125
	Positive	.090
	Negative	-.125
Kolmogorov-Smirnov Z		1.288
Asymp. Sig. (2-tailed)		.072

a. Test distribution is Normal.

b. Calculated from data.

Sumber: Data Primer yang Diolah (2013)

Tabel menunjukkan signifikan (*Sig*) dengan nilai 0,072 artinya nilai *Sig. Kolmogorov-Smirnov* > 0,05 jadi data penelitian mempunyai distribusi yang normal.

Uji Heteroskedastisitas

Tabel 13. Uji Heteroskedastisitas

ANOVA^a

Model		Sum of Squares	df	Mean Square	F	Sig.
1	Regression	.055	1	.055	.013	.911 ^a
	Residual	451.543	104	4.342		
	Total	451.598	105			

a. Predictors: (Constant), IO

b. Dependent Variable: absres1

Berdasarkan pada tabel diatas dapat diketahui bahwa nilai signifikansi untuk masing-masing variabel independen pada penelitian ini diatas 0,05 sehingga dikatakan tidak terjadi heteroskedastisitas.

Uji Model Fit

Tabel 14. Uji Model Fit

ANOVA^b

Model		Sum of Squares	df	Mean Square	F	Sig.
1	Regression	3.272	3	1.091	3.488	.018 ^a
	Residual	31.893	102	.313		
	Total	35.164	105			

a. Predictors: (Constant), ISK_P, ISK_JA, IOK_P

b. Dependent Variable: PA

Sumber: Data Primer yang Diolah (2013)

Dari hasil perhitungan diatas dapat dilihat bahwa nilai F sebesar 3.488 dengan sig. 0,018. Karena probabilitas jauh lebih kecil dari 0,05, maka model regresi dikatakan *fit*.

Koefisien Determinasi

Tabel 15. Koefisien Determinasi

Model Summary^b

Model	R	R Square	Adjusted R Square	Std. Error of the Estimate
1	.305 ^a	.093	.066	.55917

a. Predictors: (Constant), ISK_P, ISK_JA, IOK_P

b. Dependent Variable: PA

Sumber: Data Primer yang Diolah (2013)

Berdasarkan tabel 4.17 dapat dilihat bahwa besarnya nilai *adjusted R²* sebesar 0,066 yang berarti 6,6% variabel obyektivitas penilaian auditor dapat dijelaskan oleh variabel identifikasi organisasi klien, identifikasi social klien, serta pengalaman dan jenis profesi auditor mempengaruhi penilaian auditor. Sedangkan sisanya sebesar dipengaruhi oleh variabel lain yang tidak diteliti dalam penelitian ini.

Hasil Pengujian Hipotesis

Pengujian Hipotesis (H1): Pengalaman Auditor pada Identifikasi Organisasi Klien Akan Berpengaruh Terhadap Obyektivitas Penilaian Auditor

Tabel 16. Hasil Pengujian Hipotesis 1

Coefficients^a

Model		Unstandardized Coefficients		Standardized Coefficients	t	Sig.
		B	Std. Error	Beta		
1	(Constant)	4.928	.801		6.151	.000
	IOK	-.409	.212	-.455	-1.928	.057
	P	-1.124	.497	-1.533	-2.260	.026
	IOK_P	.332	.129	1.918	2.566	.012

a. Dependent Variable: PA

Sumber: Data Primer yang Diolah (2013)

Tabel 17. Hasil Uji Beda Identifikasi Organisasi Klien untuk Auditor Berpengalaman dan Belum Berpengalaman

Group Statistics

	Pengalaman	N	Mean	Std. Deviation	Std. Error Mean
IO	Berpengalaman	65	15.3231	1.92116	.23829
	Tidak Berpengalaman	41	14.3171	3.29726	.51495

Independent Sample Test

		Levene's Test for Equality of Variances		t-test for Equality of Means						
		F	Sig.	t	df	Sig. (2-tailed)	Mean Difference	Std. Error Difference	95% Confidence Interval of the Difference	
									Lower	Upper
IO	Equal variances assumed	13.626	.000	1.986	104	.050	1.00600	.50662	.00136	2.01064
	Equal variances not assumed			1.773	57.322	.082	1.00600	.56741	-.13007	2.14208

Sumber: Data Primer yang Diolah (2013)

Dari hasil pengujian H1 tersebut dapat dilihat bahwa nilai signifikansi pengujian (sig. interaksi) sebesar 0,012 yang nilainya < 0,05. Dengan demikian maka **H1 pada penelitian ini diterima**. Hal ini juga diperkuat bahwa nilai rata-rata untuk variabel identifikasi organisasi klien pada auditor yang berpengalaman sebesar 15,3231. Hasil tersebut lebih tinggi daripada nilai rata-rata untuk variabel identifikasi organisasi klien pada auditor yang tidak / belum berpengalaman yaitu sebesar 14,3171. Untuk uji beda *independent samples t-*

test diketahui bahwa nilai F hitung *Levene's Test* sebesar 13,626 dengan probabilitas 0,000 yang lebih kecil dari 0,05. Artinya auditor yang berpengalaman memiliki tingkat identifikasi organisasi klien yang lebih baik daripada auditor yang belum berpengalaman. Jadi entah itu auditor yang berpengalaman ataupun tidak / belum berpengalaman tetap tidak ada bedanya dalam obyektivitas penilaian auditor. Hasil penelitian ini didukung oleh penelitian Yuvisa, dkk (2008), Bonner dan Pennington, 1991, Raad (2000), serta Bamber and Iyer (2005).

Pengujian Hipotesis (H2): Jenis Profesi Auditor pada Identifikasi Organisasi Klien Akan Berpengaruh Terhadap Obyektivitas Penilaian Auditor

Tabel 18. Hasil Pengujian Hipotesis 2

Coefficients ^a						
Model		Unstandardized Coefficients		Standardized Coefficients	t	Sig.
		B	Std. Error	Beta		
1	(Constant)	16,425	2,217		7,408	,000
	IOK	,091	,151	,081	,601	,549
	JA	,080	3,391	,014	,024	,981
	IOK_JA	,053	,223	,147	,239	,811

a. Dependent Variable: PA

Sumber: Data Primer yang Diolah (2013)

Tabel 19. Hasil Uji Beda – Identifikasi Organisasi Klien untuk Auditor Internal dan Auditor Eksternal

Group Statistics				
Jenis Auditor	N	Mean	Std. Deviation	Std. Error Mean
IO Internal Auditor	53	15.4528	2.43031	.33383
IO Eksternal Auditor	53	14.4151	2.63434	.36185

Independent Samples Test

		Levene's Test for Equality of Variances		t-test for Equality of Means						
		F	Sig.	t	df	Sig. (2-tailed)	Mean Difference	Std. Error Difference	95% Confidence Interval of the Difference	
									Lower	Upper
IO	Equal variances assumed	.938	.335	2.108	104	.037	1.03774	.49232	.06144	2.01403
	Equal variances not assumed			2.108	103.331	.037	1.03774	.49232	.06137	2.01410

Sumber: Data Primer yang Diolah (2013)



Berdasarkan hasil pengujian untuk H2 dilakukan dengan melihat pada nilai signifikansi pengujian (sig. interaksi) sebesar 0,811 yang nilainya > 0,05. Dengan demikian maka **H2 ditolak**. Berdasarkan hasil pengujian dapat dilihat bahwa nilai rata-rata untuk variabel obyektivitas penilaian auditor pada auditor internal sebesar 15,4528. Hasil tersebut lebih tinggi daripada nilai rata-rata untuk variabel identifikasi organisasi klien pada auditor eksternal, yaitu sebesar 14,4151. Hasil *output* menunjukkan bahwa nilai t pada *equal variance assumed* adalah 2,108 dengan probabilitas nilai signifikansi sebesar 0,037. Artinya auditor internal memiliki tingkat identifikasi organisasi klien yang lebih baik daripada auditor eksternal. Namun demikian identifikasi organisasi klien tersebut tidak berpengaruh terhadap obyektivitas penilaian auditor.

Tabel 20. Hasil Uji Beda – Obyektivitas Penilaian Auditor untuk Auditor Internal dan Auditor Eksternal

Group Statistics

Jenis Auditor		N	Mean	Std. Deviation	Std. Error Mean
PA	Internal Auditor	53	18.7358	3.06438	.42092
	Eksternal Auditor	53	17.7358	2.64685	.36357

Independent Samples Test

		Levene's Test for Equality of Variances		t-test for Equality of Means						
		F	Sig.	t	df	Sig. (2-tailed)	Mean Difference	Std. Error Difference	95% Confidence Interval of the Difference	
									Lower	Upper
PA	Equal variances assumed	.622	.432	1.798	104	.075	1.00000	.55620	-.10297	2.10297
	Equal variances not assumed			1.798	101.846	.075	1.00000	.55620	-.10325	2.10325

Sumber: Data Primer yang Diolah (2013)

Berdasarkan hasil pengujian dapat dilihat bahwa nilai rata-rata untuk variabel obyektivitas penilaian auditor pada auditor internal sebesar 18,7358. Hasil tersebut lebih tinggi daripada nilai rata-rata untuk variabel identifikasi organisasi klien pada auditor eskternal, yaitu sebesar

17,7358. Hasil *output* menunjukkan bahwa nilai t pada *equal variance assumed* adalah 1,798 dengan probabilitas nilai signifikansi sebesar 0,075. Artinya tidak terdapat perbedaan antara obyektivitas penilaian auditor berdasar jenis profesi auditor. Pada penelitian ini terdapat perbedaan dalam Identifikasi organisasi klien antara auditor internal dan eksternal tetapi tidak terdapat perbedaan antara auditor internal dan eksternal dalam obyektifitas penilaian auditor. Hal ini dikarenakan dalam memberikan pertimbangan atas temuan masalah selama proses audit, baik auditor internal dan auditor eksternal harus tetap menjaga independensi, integritas dan obyektivitas terhadap unit yang mereka audit dan mengedepankan kompetensi saat proses audit karena hasil auditnya menjadi dasar pengambilan keputusan pemangku kepentingan entitas klien. Hasil ini mendukung penelitian yang dilakukan oleh Felix and Gramling (2001).

Pengujian Hipotesis (H3): Pengalaman Auditor pada Identifikasi Sosial Klien akan Berpengaruh Terhadap Obyektivitas Penilaian Auditor

Tabel 21. Hasil Pengujian Hipotesis 3

Coefficients^a

Model		Unstandardized Coefficients		Standardized Coefficients	t	Sig.
		B	Std. Error	Beta		
1	(Constant)	2.324	.725		3.206	.002
	ISK	.272	.191	.320	1.425	.157
	P	.808	.417	1.102	1.937	.056
	ISK_P	-.168	.106	-1.040	-1.594	.114

a. Dependent Variable: PA

Sumber: Data Primer yang Diolah (2013)

Tabel 22. Hasil Uji Beda – Identifikasi Sosial Klien untuk Auditor yang Berpengalaman dan Auditor yang Belum Berpengalaman

Group Statistics

		N	Mean	Std. Deviation	Std. Error Mean
IS	Berpengalaman	65	11.8308	1.67303	.20751
	Tidak Berpengalaman	41	10.8049	2.42095	.37809



Independent Samples Test

		Levene's Test for Equality of Variances		t-test for Equality of Means						
		F	Sig.	t	df	Sig. (2-tailed)	Mean Difference	Std. Error Difference	95% Confidence Interval of the Difference	
									Lower	Upper
IS	Equal variances assumed	3.247	.074	2.579	104	.011	1.02589	.39771	.23722	1.81456
	Equal variances not assumed			2.379	64.094	.020	1.02589	.43129	.16431	1.88747

Sumber: Data Primer yang Diolah (2013)

Berdasarkan hasil pengujian untuk H3 dilakukan dengan melihat pada nilai signifikansi pengujian (sig. interaksi) sebesar 0,114 yang nilainya > 0,05. Dengan demikian maka **H3 ditolak**. Berdasarkan hasil pengujian dapat dilihat juga bahwa nilai rata-rata untuk variabel identifikasi sosial klien yang berpengalaman adalah sebesar 11,8308. Hasil tersebut lebih tinggi daripada nilai rata-rata untuk variabel identifikasi sosial klien pada auditor yang belum berpengalaman, yaitu sebesar 10,8049. Hasil *output* menunjukkan bahwa nilai t pada *equal variance assumed* adalah 2,579 dengan probabilitas nilai signifikansi sebesar 0,011. Artinya tidak terdapat perbedaan antara identifikasi sosial klien berdasar pengalaman auditor.

Tabel 23. Hasil Uji Beda – Obyektivitas Penilaian Auditor untuk Auditor yang Berpengalaman dan Auditor yang belum berpengalaman

Group Statistics

		N	Mean	Std. Deviation	Std. Error Mean
PA	Berpengalaman	65	18.6615	2.95950	.36708
	Tidak Berpengalaman	41	17.5610	2.68374	.41913

Independent Samples Test

		Levene's Test for Equality of Variances		t-test for Equality of Means						
		F	Sig.	t	df	Sig. (2-tailed)	Mean Difference	Std. Error Difference	95% Confidence Interval of the Difference	
									Lower	Upper
PA	Equal variances assumed	.002	.961	1.932	104	.056	1.10056	.56971	-.02919	2.23032
	Equal variances not assumed			1.975	91.319	.051	1.10056	.55715	-.00610	2.20722

Sumber: Data Primer yang Diolah (2013)

Berdasarkan hasil pengujian dapat dilihat bahwa nilai rata-rata untuk variabel obyektivitas penilaian auditor yang berpengalaman adalah sebesar 18,6615. Hasil tersebut lebih tinggi daripada nilai rata-rata untuk variabel identifikasi organisasi klien pada auditor yang belum



berpengalaman, yaitu sebesar 17,5610. Hasil *output* menunjukkan bahwa nilai t pada *equal variance assumed* adalah 1,932 dengan probabilitas nilai signifikansi sebesar 0,056. Artinya tidak terdapat perbedaan antara obyektivitas penilaian auditor berdasar pengalaman auditor. Jadi tidak terdapat perbedaan antara auditor yang berpengalaman dan auditor yang belum berpengalaman dalam mengikuti proses identifikasi organisasi klien maupun dalam memberikan obyektivitas penilaian auditor. Hasil ini mendukung penelitian yang dilakukan oleh Danu (2009).

Pengujian Hipotesis (H4): Jenis Profesi Auditor pada Identifikasi Sosial Klien akan Berpengaruh Terhadap Obyektivitas Penilaian Auditor

Tabel 24. Hasil Pengujian Hipotesis 4

Coefficients^a

Model		Unstandardized Coefficients		Standardized Coefficients	t	Sig.
		B	Std. Error	Beta		
1	(Constant)	3.489	.561		6.214	.000
	ISK	.064	.138	.076	.465	.643
	JA	.189	.695	.164	.272	.786
	ISK_JA	-.101	.178	-.327	-.566	.572

a. Dependent Variable: PA

Sumber: Data Primer yang Diolah (2013)

Tabel 25. Hasil Uji Beda – Identifikasi Sosial Klien untuk Auditor Internal dan Auditor Eksternal

Group Statistics

Jenis Auditor		N	Mean	Std. Deviation	Std. Error Mean
IS	Internal Auditor	53	12.0566	1.73665	.23855
	Eksternal Auditor	53	10.8113	2.15778	.29639

Independent Samples Test

		Levene's Test for Equality of Variances		t-test for Equality of Means						
		F	Sig.	t	df	Sig. (2-tailed)	Mean Difference	Std. Error Difference	95% Confidence Interval of the Difference	
									Lower	Upper
IS	Equal variances assumed	.338	.562	3.273	104	.001	1.24528	.38047	.49080	1.99976
	Equal variances not assumed			3.273	99.455	.001	1.24528	.38047	.49040	2.00017

Sumber: Data Primer yang Diolah (2013)

Berdasarkan hasil H4 dapat dilihat bahwa nilai signifikansi pengujian (sig. interaksi) sebesar 0,572 yang nilainya > 0,05. Dengan demikian maka **H4 pada penelitian ini**



ditolak. Identifikasi Sosial merupakan proses yang dialami auditor dalam mendalami organisasi kliennya terkait dengan sosialisasinya selama bekerja. Nilai rata-rata untuk variabel identifikasi sosial klien pada auditor internal sebesar 12,0566. Hasil tersebut lebih tinggi daripada nilai rata-rata untuk variabel identifikasi sosial klien pada auditor eksternal yaitu sebesar 10,8113. Hasil *output* menunjukkan bahwa nilai t pada *equal variance assumed* adalah 3,273 dengan probabilitas nilai signifikansi sebesar 0,001. Artinya terdapat perbedaan antara identifikasi sosial klien berdasar jenis profesi auditor. Namun demikian, jenis profesi auditor pada identifikasi sosial klien tersebut tidak berpengaruh terhadap obyektivitas penilaian auditor.

Tabel 26. Hasil Uji Beda – Obyektivitas Penilaian Auditor untuk Auditor Internal dan Auditor Eksternal

Group Statistics

Jenis Auditor	N	Mean	Std. Deviation	Std. Error Mean
PA Internal Auditor	53	18.7358	3.06438	.42092
PA Eksternal Auditor	53	17.7358	2.64685	.36357

Independent Samples Test

		Levene's Test for Equality of Variances		t-test for Equality of Means						
		F	Sig.	t	df	Sig. (2-tailed)	Mean Difference	Std. Error Difference	95% Confidence Interval of the Difference	
									Lower	Upper
PA	Equal variances assumed	.622	.432	1.798	104	.075	1.00000	.55620	-.10297	2.10297
	Equal variances not assumed			1.798	101.846	.075	1.00000	.55620	-.10325	2.10325

Sumber: Data Primer yang Diolah (2013)

Berdasarkan hasil pengujian dapat dilihat bahwa nilai rata-rata untuk variabel obyektivitas penilaian auditor pada auditor internal sebesar 18,7358. Hasil tersebut lebih tinggi daripada nilai rata-rata untuk variabel obyektivitas penilaian auditor pada auditor eksternal, yaitu sebesar 17,7358. Hasil *output* menunjukkan bahwa nilai t pada *equal variance assumed* adalah 1,798 dengan probabilitas nilai signifikansi sebesar 0,075. Artinya tidak terdapat perbedaan antara obyektivitas penilaian auditor berdasar jenis profesi auditor. Selain itu dari uji beda didapat hasil bahwa terdapat perbedaan antara auditor internal

dan eksternal dalam mengikuti proses identifikasi organisasi klien, namun dalam memberikan obyektivitas penilaian auditor tersebut tidak ada perbedaan antara auditor internal dan eksternal. Penelitian serupa yang pernah dilakukan oleh Stefaniak dan Cornell (2011), Knippenberg and Schie (2000) dan Bamber dan Iyer (2007) menyatakan bahwa auditor internal memiliki identifikasi sosial yang lebih baik dari pada auditor eksternal. Hasil penelitian ini sesuai dengan penelitian yang dilakukan oleh Purwitasari (2012) serta Pratt dan Stice (1994).

Kesimpulan

Berdasarkan hasil pengujian di atas, maka dapat disimpulkan sebagai berikut :

1. Pengalaman auditor pada identifikasi organisasi klien berpengaruh terhadap obyektivitas penilaian auditor. Dari hasil uji beda didapat hasil bahwa auditor yang berpengalaman mempunyai tingkat identifikasi organisasi klien yang lebih baik daripada auditor yang belum berpengalaman. Hasil penelitian ini mendukung penelitian yang dilakukan oleh penelitian Yuvisa, dkk (2008), Raad (2000), serta Bamber and Iyer (2005).
2. Jenis profesi auditor pada identifikasi organisasi klien tidak berpengaruh terhadap obyektivitas penilaian auditor. Pada penelitian ini terdapat perbedaan dalam identifikasi organisasi klien antara auditor internal dan auditor eksternal tetapi baik itu auditor internal maupun auditor eksternal tidak terdapat perbedaan obyektivitas dalam memberikan penilaiannya. Hasil ini mendukung penelitian yang dilakukan oleh Felix and Gramling (2001).
3. Pengalaman auditor pada identifikasi sosial klien tidak berpengaruh terhadap obyektivitas penilaian auditor. Hal ini diperkuat karena tidak terdapat perbedaan antara auditor yang berpengalaman maupun auditor yang belum berpengalaman

dalam mengikuti proses identifikasi organisasi klien maupun dalam memberikan obyektivitas penilaiannya. Hasil ini mendukung penelitian yang dilakukan oleh Danu (2009).

4. Jenis profesi auditor pada identifikasi sosial klien tidak berpengaruh terhadap obyektivitas penilaian auditor. Hal ini diperkuat bahwa terdapat perbedaan antara auditor internal dan auditor eksternal dalam mengikuti proses identifikasi organisasi klien, namun auditor internal dan auditor eksternal tidak mempunyai perbedaan dalam hal memberikan obyektivitas penilaiannya. Hasil ini mendukung penelitian yang dilakukan oleh Purwitasari (2012) serta Pratt dan Stice (1994).

5.1 Saran

1. Auditor harus terus meningkatkan pemahaman mengenai identifikasi organisasi klien, yang dapat dilakukan melalui pengumpulan bukti yang memadai serta menggali informasi yang lengkap dalam setiap penugasan audit sehingga benar-benar memahami dan mampu mengidentifikasi masalah-masalah potensial yang terjadi selama proses audit.
2. Auditor harus meningkatkan pemahaman lingkungan bisnis kliennya sebelum dan selama penugasan audit sehingga memudahkan dalam proses pengidentifikasian temuan dan penentuan risiko auditnya.
3. Auditor harus meningkatkan kemampuan dalam memberikan penilaian yang obyektif dalam setiap penugasannya, bebas tekanan dari klien dan independen.
4. Auditor eksternal juga tetap harus mendukung pekerjaan auditor internal dengan menyusun strategi dan rencana audit, merancang prosedur, serta bukti yang perlu dikumpulkan, agar pekerjaan auditor internal dan auditor eksternal dapat mendukung

opini audit yang akan digunakan oleh para stakeholder dalam menilai efektivitas dan efisiensi kinerja organisasi klien tersebut.

DAFTAR PUSTAKA

- Alvin, Arens., Elder, Randal I., Beasley, Mark S. 2012. *Auditing and Assurances: An Integrated Approach*. Fourteenth Edition. Person Education.
- Ashforth, B.E., and F. Mael. 1989. *Social Identity Theory and The Organization*. The Academy of Management Review.
- Balkaran, L. 2008. *Two Sides of Auditing: Despite Their Obvious Similarities, Internal Auditing and External Auditing have an Array of Difference*. Internal Auditor.
- Bamber, E.M., and V. M. Iyer. 2002. *Big 5 Auditors' Professional and Organizational Identification: Consistency or Conflict?* Auditing: A Journal of Practice and Theory.
- Bamber, E.M., and V. M. Iyer. 2007. *Auditors' Identification with Their Clients and Its Effects on Auditors' Objectivity*. Auditing: A Journal of Practice and Theory.
- Bou-Raad, G. 2000. *Internal Auditors and A Value-Added Approach: The New Business Regime*. Managerial Auditing Journal.
- Carcello, J.V., D.R. Hermanson, and K. Raghunandan. 2005. *Changes in Internal Auditing During the Time of the Major Us Accounting Scandals*. International Journal of Auditing.
- Danu, Rachmat. 2009. *Pengaruh Identifikasi Auditor Atas Klien Terhadap Obyektivitas Auditor Dengan Auditor Tenure, Client Importance, dan Client Image Sebagai Variabel Anteseden (Studi Empiris pada KAP di Yogyakarta dan Solo)*. Skripsi Fakultas Ekonomi Universitas Muhammadiyah Yogyakarta (tidak dipublikasikan)
- Erlinda, Gina. 2009. *Pengaruh Identifikasi Auditor Atas Klien Terhadap Obyektivitas Auditor Dengan Auditor Tenure, Client Importance, dan Client Image Sebagai Variabel Anteseden (Studi Empiris pada KAP di Yogyakarta dan Semarang)*. Skripsi Fakultas Ekonomi Universitas Muhammadiyah Yogyakarta (tidak dipublikasikan)
- Felix, W.L., Jr, Gramling A.A. and Marletta, M.J. 2001. *The Contribution of Internal Audit as a Determinant of External Audit Fees and Factors Influencing this Contribution*. Journal of Accounting Research.
- Ghozali, Imam. 2006. "Aplikasi Analisis Multivariate Dengan Program SPSS." Semarang: Universitas Diponegoro
- Hogg, M. A., and D. J. Terry. 2000. *Social Identity and Self-Categorization Processes in Organizational Contexts*. Academy of Management Review.
- Ikatan Akuntansi Indonesia (IAI). 2011. "Standar Profesional Akuntan Publik (SPAP)". Jakarta : Salemba Empat.
- Knippenberg, D.V., and E.C.M. V. Shie. 2000. *Foci and Correlates of Organizational Identification*. Journal of Occupational and Organizational Psychology.
- Macl, F.A., and L.E. Tetrick. 1992. *Identifying Organizational Identification, Educational and Psychological Measurement*.
- Pratt, J., and J.D. Stice. 1994. *The Effects of Client Characteristics on Auditor Litigation Risk Judgments, Required Audit Evidence, and Recommended Audit Fees*. The Accounting Review.



- Purwitasari, Niken. 2012. *Perbedaan Persepsi Penilaian Auditor Internal dan Eksternal terhadap Identifikasi Organisasi Klien dan Identifikasi Sosial*. Skripsi Fakultas Ekonomi dan Bisnis UNIKA Soegijapranata. Semarang. (tidak dipublikasikan)
- Scott, S. G. 1997. *Social Identification Effects in Product and Process Development Teams*. Journal of Engineering Technology Management.
- Schick, A.G., and L.A. Poneman. 1993. *The Influence of Auditors' Perceptions of Organizational Decline on Audit Risk*. Organizational Science.
- Stefaniak, C. 2007. *The Effects of Client Organizational Identification on Internal and External Auditors' Subjective and Objective Judgments*. University of Alabama.
- Stefaniak, C. dan Cornell, R. 2011. *Social Identification and Differences in External and Internal Auditor Objectivity*. Current Issues in Auditing American Accounting Association.
- Turner, J.C. 1987. *A Self-Categorization Theory*. In *Rediscovering the Social Group: A Self-Categorization Theory*. Oxford, United Kingdom.
- Yuvisa, E., Abdul Rohman, Sri Handayani. 2008. *Pengaruh Identifikasi Auditor atas Klien terhadap Obyektivitas Auditor dengan Auditor Tenure, Client Importance dan Client Image Sebagai Variabel Anteseden*. Simposium Nasional Akuntansi (SNA) XI Pontianak.
- Willingham, J. and W. Wright. 1985. *Financial Statement Errors and Internal Control Judgments*. Journal of Practice and Theory.

www.iapi.or.id

Pengaruh *Face –To-Face Review* terhadap Respon Auditor Ditinjau dari Pengalaman Auditor

INDIRA JANUARTI*

Universitas Diponegoro

Abstract: *The audit-working papers review is a crucial part of audit quality control. Review involving face-to-face discussion can put pressures on auditors and this may lead the auditors to respond differently (performance improvement and impression management) depending on the auditor's experience. The population in this study were auditors working in the Public Accounting Firms in Jakarta. The samples in this study were 198 auditors. Hypotheses are tested using partial least squares and multi-group analysis. The research findings showed that face-to-face review positively influenced performance improvement and impression management. Experienced auditors showed better performance improvement than the less experienced auditors when review is based on face-to-face.*

Keywords: *Face-To-Face Review, Auditor's Experience, Performance Improvement, Impression Management.*

* Author can be contacted at: indira_ppa@yahoo.com

PENDAHULUAN

Dalam setiap penugasan audit, auditor harus mengumpulkan bukti audit yang kemudian diarsipkan sebagai kertas kerja audit. Kertas kerja tersebut kemudian akan direviu oleh *supervisor* sebagai bentuk pengawasan. Alasan mengapa kertas kerja harus direviu adalah untuk memastikan bahwa auditor telah melakukan semua prosedur audit sesuai dengan standar audit yang ada (Louwers et al.,2007). Selain itu Undang-Undang Akuntan Publik No. 5/2011 mensyaratkan Kantor Akuntan Publik (KAP) untuk melakukan Sistem Pengendalian Mutu (SPM) dalam upaya meningkatkan profesionalisme kinerjanya. Reviu kertas kerja akan memberikan keuntungan, diantaranya menyelesaikan perbedaan pandangan antara auditor dengan *supervisor* tentang sebuah masalah dalam audit, menambah bukti audit bila diperlukan (Rich et al.,1997). Sesuai dengan standar audit lapangan pertama, bahwa pengawasan yang dilakukan dalam Kantor Akuntan Publik (KAP) menjadi keharusan, karena hasil dari laporan yang diaudit akan digunakan oleh pemakai secara luas. Selain itu pengawasan yang baik akan menjadikan hasil audit berkualitas, sehingga pemakai menjadi percaya terhadap laporan keuangan auditan.

Reviu kertas kerja dapat dilakukan dengan *face-to-face*, yaitu *supervisor* dan auditor bertatap muka secara langsung. Ketika bertatap muka secara langsung dengan *supervisor*, auditor melihat dan mendengar bahasa verbal dan non verbal dari *supervisor*, sehingga akan memberikan tekanan. Menurut Peecher dan Kleinmuntz (1991), auditor akan merencanakan dan melaksanakan tugas dengan lebih baik ketika reviu dilakukan secara *face-to-face* dibandingkan tanpa reviu. Auditor diharuskan menjawab secara langsung terhadap pertanyaan yang diajukan oleh *supervisor* atas kertas kerja yang dibuatnya, sehingga membuat auditor merasa tertekan. Meskipun demikian, *face-to-face review* lebih disukai karena menimbulkan perasaan akuntabilitas yang lebih kuat (Peecher dan Kleinmuntz 1991).

Schlenker 1980 menyatakan bahwa auditor akan merasa imagenya terancam atau tidak, tergantung pada situasi yang dirasakannya.

Auditor akan melakukan respon atas reuiu yang dilakukan oleh *supervisor* dengan berbagai cara, diantaranya *impression management*, *performance improvement*. *Performance improvement* adalah usaha untuk memperbaiki kinerja yang sesuai dengan standar (Hinkin dan Schriesheim 1989) sedangkan *impression management* adalah usaha untuk memberi kesan kepada atasan (Rosenfeld et al., 2002). *Impression management* akan dilakukan oleh auditor untuk mengurangi kerugian yang potensial ketika *supervisor* dianggap penting dan berpengaruh (Rich et al., 1997). Ketika audit dibatasi oleh waktu maka auditor akan melakukan respon yang berbeda, dapat dalam bentuk *performance improvement* maupun *impression management*.

Auditor dalam merespon proses reuiu dapat dipengaruhi oleh pengalaman yang dimilikinya. Pengalaman melakukan tugas yang berulang-ulang dalam audit akan memberikan peluang proses pembelajaran yang lebih baik. Dengan demikian, diharapkan auditor dapat melaksanakan tugasnya dengan lebih baik. Oleh sebab itu auditor yang berpengalaman dipandang mempunyai kemampuan yang lebih dibandingkan auditor yang belum berpengalaman. Auditor yang berpengalaman tidak rentan terhadap ketidakpastian, oleh sebab itu auditor berpengalaman kemungkinan akan lebih merespon proses reuiu dalam bentuk *performance improvement* dibandingkan *impression management*.

Penelitian ini menarik untuk dilakukan karena fakta di Indonesia yang berhubungan dengan proses *review* di KAP masih lemah, hal ini ditunjukkan dari adanya manipulasi kertas kerja merupakan persoalan yang banyak dihadapi profesi Akuntan Publik (Mustofa dalam Akuntan Indonesia 01 Juli 2011, hal 30). Adanya beberapa KAP yang dibekukan usahanya karena melanggar Standar Profesional Akuntan Publik karena tidak cermat dalam melakukan audit. Oleh sebab itu dalam Undang-Undang Akuntan Publik No.5/2011 mengakomodir

adanya pembinaan dan pengawasan profesi Akuntan Publik yang diharapkan mendorong kompetensi profesi serta mendukung kinerja profesionalisme Akuntan Publik. Dalam pembinaan dan pengawasan tersebut terdapat ketentuan sanksi administratif dan pidana yang bertujuan agar Akuntan Publik senantiasa mengedepankan profesionalisme kinerja. Untuk mencapai tujuan yang tertuang dalam UU Akuntan Publik No.5/2011 tersebut maka perlu dilakukan penelitian untuk mengetahui apakah *face-to-face review* akan direspon secara berbeda oleh auditor dengan beragam pengalaman yang dimilikinya.

Tujuan dari penelitian ini adalah untuk memberikan bukti empiris mengenai: (1) pengaruh *face-to-face review* terhadap respon yang dilakukan auditor baik dalam bentuk *performance improvement* maupun *impression management*, (2) pengaruh pengalaman auditor dalam merespon proses reuiu. Penelitian ini diharapkan dapat memberikan manfaat bagi: (1) akademisi, dalam mengembangkan kajian tentang respon audit dari proses reuiu kertas kerja, (2) praktisi, tentang pentingnya proses reuiu untuk meningkatkan kualitas audit.

TELAAH TEORI

Motivational Language Theory (MLT)

Menurut Locke (1997) auditor dapat mencapai hasil yang optimal ketika tujuan tugasnya jelas. Tujuan tersebut dapat diketahui oleh auditor karena ada komunikasi diantara tim yang melakukan audit. Komunikasi dalam organisasi fungsinya untuk mengurangi ketidakpastian karyawan. Komunikasi menurut Robin dan Judge (2007) mempunyai empat fungsi utama yaitu: (1) Kontrol perilaku anggota dengan panduan yang harus ditaati oleh karyawan, misalnya mengikuti deskripsi kerja, mematuhi kebijakan perusahaan, (2) Sumber motivasi, dengan cara menjelaskan kepada para karyawan mengenai apa yang harus dilakukan, seberapa baik pekerjaan mereka, dan apa yang dapat dilakukan untuk memperbaiki kinerja, (3) Ekspresi emosional yang dapat diwujudkan dalam bentuk frustrasi

dan rasa puas, (4) Sumber informasi yang dibutuhkan oleh individu atau kelompok untuk mengambil keputusan dengan cara menyampaikan data untuk mengidentifikasi dan mengevaluasi alternatif pilihan yang ada.

Pada saat ini teori motivasi yang menggunakan bahasa dikenal dengan nama *Motivational Language Theory* (MLT). MLT menggambarkan status mental auditor dalam merespon pengaruh faktor eksternal seperti karakteristik pekerjaan, insentif atau budaya perusahaan yang mendukung asersi ini (Sullivan 1988). MLT dapat menjadi alat yang memberikan informasi atau meningkatkan pengetahuan auditor sehingga dapat mengurangi ketidakpastian ketika proses rewiu dilakukan. Menurut Sullivan (1988) *speech acts* dalam *Psycholinguistics* dan *speech act theory* dapat mengurangi ketidakpastian tindakan, membuat tindakannya bermakna, mengikat manusia berbuat sesuatu. Oleh sebab itu auditor akan mencari informasi untuk mengembangkan pemahamannya dengan lebih baik mengenai bagaimana kebutuhannya dapat dipertemukan, harapan mereka dapat dikembangkan dan dipenuhi, dan tujuan mereka dapat dibuat menjadi lebih spesifik. Tugas supervisor adalah untuk membantu auditor dalam menjalankan tugasnya (Sullivan 1988).

Komunikasi yang dilakukan *supervisor* dalam proses rewiu dapat mengurangi ketidakpastian dan meningkatkan pengetahuan auditor untuk membentuk skema kognitif, sehingga akan memotivasi auditor untuk melakukan respon dengan baik (Sullivan 1988). Apa yang dikatakan oleh *supervisor* tidak semata-mata untuk mengurangi ketidakpastian, tetapi juga akan mendorong auditor untuk memperbaiki kinerja. Misalnya, auditor diminta untuk menyajikan kertas kerja dengan lebih baik sehingga akan meningkatkan pemahaman dalam tugas (Earley 1988). Dalam proses rewiu tersebut *supervisor* dapat menjelaskan bagaimana supaya prosedur audit yang dikerjakan menjadi lebih efektif, mengapa tugas atau prosedur itu penting, mengapa tugas dan prosedur tersebut harus dikerjakan. Dengan memahami tujuan

dan pentingnya prosedur audit diharapkan akan meningkatkan motivasi auditor untuk memperbaiki kinerjanya (Sullivan 1988).

Informasi yang diperoleh dari proses reviu akan mengurangi ketidakpastian dan dipercaya menjadi sesuatu yang penting dalam proses motivasi. *Supervisor* memberikan informasi kepada auditor dalam proses reviu akan mengurangi ketidakpastian dalam pekerjaan. Apabila dalam pelaksanaan tugas ada panduannya dan auditor merasa dipercaya oleh *supervisor*, maka auditor akan termotivasi untuk mencapai tujuan tugas yang diberikannya.

Bentuk komunikasi

Menurut Robin dan Judge (2007) media komunikasi bentuknya dapat berupa tatap muka (*face-to-face*), *telephone*, *personal document* seperti memo, *impersonal written document* dan *numeric document*. Masing-masing bentuk komunikasi tersebut mempunyai perbedaan dalam kecepatan memberikan umpan balik, jumlah isyarat dan penggunaan saluran, personalisasi dan berbagai ragam bahasa (Lee 1994). Bentuk komunikasi dengan bertatap muka memberi umpan balik dengan segera karena intepretasinya dapat langsung dicek. Ketika bertatap muka ada banyak isyarat yang beragam berupa bahasa tubuh dan intonasi suara serta isi pesan yang diekspresikan dalam ciri-ciri bahasa.

Arah komunikasi dalam audit dapat dilakukan ke atas atau ke bawah serta secara horisontal (ke samping). Komunikasi ke bawah dilakukan oleh manajer/*partner/supervisor* untuk menetapkan tujuan, menyampaikan instruksi, menginformasikan kebijakan serta prosedur kepada auditor. Komunikasi ke atas dilakukan oleh auditor kepada manajer/*partner/supervisor* dalam bentuk pertanggungjawaban tugas yang tertuang dalam kertas kerja. Sedangkan komunikasi horisontal terjadi antar anggota dalam jenjang yang sama untuk menghemat waktu dan membantu koordinasi.

Menurut Robin dan Judge (2007) komunikasi antar individu dapat dilakukan dengan tiga metode yaitu lisan, tertulis, dan nonverbal. Pertama, komunikasi lisan dalam bentuk diskusi formal satu-lawan satu dan kelompok. Komunikasi lisan mempunyai kekuatan dalam kecepatan dan umpan balik sehingga apabila terjadi ketidak yakinan dapat segera dikoreksi. Kedua, komunikasi tertulis meliputi memo, *e-mail*, pesan instan dan sarana lain yang disampaikan dalam bentuk simbol. Cara komunikasi ini banyak digunakan dan dipilih karena mudah dan bisa diverifikasi. Pengirim dan penerima dapat mendokumentasikan isi pesan untuk waktu yang tak terhingga. Meskipun demikian, komunikasi tertulis mempunyai kelemahan karena membutuhkan waktu yang lama untuk menuliskan semua informasi. Pengiriman memo tidak merupakan jaminan bahwa memo tersebut diterima, dan jika diterima tidak ada jaminan bahwa penerimanya akan menterjemahkan atau memahami seperti yang dimaksudkan pengirim. Ketiga, komunikasi nonverbal yaitu memberikan pesan dengan menggunakan gerakan tubuh, intonasi atau tekanan pada kata-kata, ekspresi wajah dan jarak fisik antara pengirim dan penerima pesan.

Menurut Bamber et al. (1985) agar proses audit efektif dan efisien pilihan saluran yang jelas dalam komunikasi sangat penting. Penggunaan komunikasi lisan untuk mengubah ide dan konsep atau ketika elaborasi umpan balik disyaratkan. Sebagai contoh, ketika mendiskusikan implikasi dari kesalahan risiko audit, komunikasi lisan menjadi lebih efektif dibandingkan revidu catatan. Oleh sebab itu auditor senior dan manajer akan meminta revidu dalam bentuk komunikasi lisan. Komunikasi tertulis menjadi efektif ketika pengirim dan penerima mempunyai perbedaan pengucapan atau masalah orientasi.

Auditor menggunakan saluran komunikasi yang beragam dalam menyelesaikan tugas audit. Dalam penelitian ini menggunakan *face-to-face review* karena dipandang lebih akuntabel. *Face-to-face review* diukur dengan lamanya waktu yang digunakan dalam proses revidu.

Pengalaman.

Auditor dalam melaksanakan tugas audit dituntut untuk bekerja secara efisien dan efektif dan harus selalu meningkatkan kualitas audit. Menurut Abdel dan Solomon (1988) kualitas audit ditentukan oleh tiga hal yaitu bukti audit, karakteristik individu (kemampuan, pengetahuan, pengalaman, pilihan, nilai) dan dimensi tugas. Auditor dituntut selalu meningkatkan keahliannya agar dapat menyelesaikan tugas yang spesifik dan kompleks. Pengertian keahlian menurut Bedard (1989) adalah seorang yang memiliki pengetahuan dan ketrampilan prosedural yang luas, biasanya ditunjukkan dalam pengalaman audit. Peningkatan keahlian auditor diantaranya dapat diperoleh dengan pengalaman audit yang dilakukan berulang kali.

Menurut Abdolmohammadi dan Wright (1987) pengalaman menunjukkan lamanya seseorang bekerja pada suatu bidang tertentu. Auditor dapat memperoleh pengalaman secara langsung (pertimbangan yang dibuat di masa lalu dan umpan balik terhadap kinerja) dan tidak langsung (pendidikan). Menurut Gibbins (1984) pengalaman memunculkan suatu struktur pengetahuan yang terdiri dari pengetahuan skematis dan abstrak yang diperoleh dalam memori yang lama. Struktur pengetahuan memberikan suatu petunjuk dalam proses pertimbangan dan respon terhadap situasi yang timbul dalam proses audit. Goodson et al. (1992) menguji umpan balik pada tingkat pengalaman dan pelatihan yang berbeda. Auditor yang berpengalaman akan membuat *judgment* yang relatif lebih baik dalam tugas-tugas profesional dibanding dengan auditor yang belum berpengalaman (Herliansyah dan Meifida, 2006).

Auditor yang belum berpengalaman lebih senang melakukan *impression management*, *performance improvement* dan *feedback seeking* (Januarti dan Imam 2013). Menurut Goodson et al. (1992) pengalaman manajer pada tingkat bawah akan lebih kuat berhubungan

dengan isi umpan balik dibanding manajer tingkat atas. Umpan balik mengurangi ketidakpastian yang berhubungan dengan hasil untuk manajer tingkat bawah, sehingga mendorong motivasi. Manajer dengan tingkatan yang lebih tinggi tidak rentan terhadap ketidakpastian tugas karena mereka sangat familiar terhadap tugas yang ada. Hasil penelitian Goodson et al. (1992) mengindikasikan bahwa diskusi dalam reviu kinerja akan menjadi lebih efektif untuk manajer yang belum berpengalaman dibanding manajer yang berpengalaman. Dengan demikian, respon dari *face-to-face review* dipengaruhi oleh pengalaman yang dimiliki auditor. Dalam penelitian ini pengalaman auditor diukur dengan menggunakan lamanya auditor bekerja di KAP (Tan dan Libby 1997).

Respon Auditor (*Performance Improvement dan Impression Management*)

Auditor akan mencari umpan balik dari *supervisor* (Fedor et al., 1992). Menurut Herold dan Fedor (1998) respon terhadap umpan balik yang negatif memberikan informasi yang penting bagi auditor untuk membuat *performance improvement*, oleh sebab itu seseorang tertarik untuk mendapatkan dan menggunakan umpan balik kinerja. Pencarian umpan balik bagi auditor menjadi determinan yang penting dari *work performance* (Ashford dan Cummings 1983). Pencarian umpan balik dapat diperoleh dari observasi lingkungan, *supervisor* atau *co-workers* mengenai persepsinya terhadap salah satu jenis kerja. Auditor mencari umpan balik melalui monitoring dan tanya jawab dalam mencapai tujuan tugas dan untuk mengevaluasi kompetensi mereka (Ashford dan Cummings 1983).

Menurut Miller et al. (2006) auditor akan memperoleh keuntungan dari proses reviu berupa tambahan informasi dan klarifikasi informasi serta pemahaman prosedur yang mereka kerjakan. Auditor akan berusaha memahami atas informasi yang diperoleh dari proses reviu dan kemudian menindak lanjutinya (Renn dan Fedor 2001). Ketika penugasan audit ada

batasan waktu, maka auditor dapat merespon dalam bentuk *performance improvement* maupun *impression management* tergantung dari pengalamannya (Fedor 1991).

Performance improvement sebagai bentuk respon auditor untuk memperbaiki kerjanya dengan fokus pada isi tanpa memperhatikan sekelilingnya, sehingga auditor akan memproses informasi secara sistematis (Kahlor et al., 2003). Sedangkan *impression management* sebagai proses dimana individu berusaha untuk mempengaruhi *image* individu lain terhadap dirinya (Rosenfeld et al., 2002). *Impression management* digunakan ketika individu sadar untuk menciptakan dan mempertahankan identitasnya secara khusus yang akan mengarahkan individu lain untuk melihatnya sebagai aktor sesuai dengan yang diinginkan (Bozeman dan Kacmar 1997).

Individu memilih strategi *impression management* untuk memaksimalkan keuntungannya, dengan asumsi bahwa *impression* lebih menguntungkan ketika hasilnya positif. Individu termotivasi untuk melakukan *impression management* ketika ketergantungannya lebih besar dengan individu lain dan dipengaruhi tingkat *value outcome* (Leary dan Kowalski 1990). Auditor seringkali merasa revidi sebagai sesuatu yang negatif karena biasanya *supervisor* lebih fokus pada kekurangan dalam kertas kerja yang dibuatnya. Komentar yang ada dianggap sebagai kritik, sedangkan *supervisor* seringkali melihat komentarnya simpel dengan maksud untuk memperbaiki dokumentasi yang berhubungan dengan audit. Adanya pertentangan tersebut mengakibatkan banyak individu yang menggunakan secara cepat strategi *impression management* untuk menangkis dampak evaluasi (Schlenker 1980).

Pengembangan Hipotesis

Penugasan dalam audit masuk kategori tugas yang kompleks, oleh sebab itu dibutuhkan keahlian yang khusus. Auditor dalam setiap penugasan akan mencari informasi

sebanyak-banyaknya baik dari klien, rekan satu tim maupun *supervisor*. Oleh sebab itu dalam menjalankan tugasnya auditor menjalin komunikasi dengan lingkungan sekitarnya. Komunikasi yang dilakukan akan menjadikan kerja auditor menjadi lebih terarah. Komunikasi lisan menjadi lebih terbuka dibanding komunikasi tulisan dan dengan jalan yang sama komunikasi *face-to-face* menjadi lebih terbuka dibanding lewat telepon (Bamber et al., 1985). Menurut Bamber et al. (1985) komunikasi lisan dilakukan untuk mengubah ide dan konsep atau ketika elaborasi umpan balik disyaratkan, misalnya ketika mendiskusikan implikasi dari kesalahan risiko audit. Komunikasi lisan memungkinkan untuk menjadi lebih efektif dibandingkan revidi catatan, oleh sebab itu proses revidi kertas kerja yang dilakukan oleh *supervisor* dalam KAP tidak hanya dilakukan secara tertulis tetapi dengan diskusi berbentuk *face-to-face*. Interaksi yang terjadi selama diskusi dapat memberikan tambahan informasi, sehingga diharapkan auditor dapat menyelesaikan tugas auditnya dengan membuat *judgment* yang tepat (Sullivan 1988).

Menurut Sullivan (1988) diskusi dapat meningkatkan kinerja secara langsung, karena dengan diskusi dapat menyediakan informasi yang lebih spesifik dan rinci sehingga akan lebih mudah dipahami. MLT akan mendorong auditor untuk memperbaiki kinerjanya dengan penyajian yang lebih spesifik mengenai tugas audit, sehingga diharapkan akan mengurangi ketidakpastian dan meningkatkan pemahaman terhadap tugasnya (Earley 1988). Pemahaman tujuan dan pentingnya prosedur audit diharapkan akan meningkatkan motivasi auditor untuk memperbaiki kinerjanya (Sullivan 1988). Akhirnya dengan memahami tugas yang lebih bagus, auditor akan lebih percaya atas kerjanya dan bisa menghasilkan kinerja seperti yang diharapkan. Ismail dan Trotman (1995), Brazel et al. (2004) yang memberikan bukti bahwa diskusi dalam proses revidi memberikan pengaruh terhadap ketepatan *judgment*, serta berpengaruh positif terhadap *performance improvement* (Miller et al., 2006; Mulya et al., 2007, Januarti 2012). Berdasarkan penjelasan di atas, maka hipotesis yang diuji adalah :

H₁: *Face-to-face review berpengaruh positif terhadap performance improvement.*

Impression management sebagai alat bantu seseorang untuk memanipulasi informasi mengenai dirinya sebagai aktor (Gardner dan Martinko 1988). Menurut Leary dan Kowalski (1990) individu termotivasi untuk melakukan *impression management* ketika ketergantungannya dengan individu lain dipengaruhi tingkat *value outcome*. Ketika ketergantungannya lebih besar, individu lebih termotivasi untuk menggunakan bentuk *impression management*.

Face-to-face review akan memberikan tekanan, karena dalam bertatap muka bahasa tubuh (misalnya raut muka, intonasi) dari *supervisor* akan ikut mempengaruhi respon auditor (Schlenker 1980). Adanya tekanan yang dirasakan dan evaluasi yang berfokus pada kekurangan kertas kerja serta terbatasnya waktu audit akan menjadikan *image* auditor merasa terancam, oleh sebab itu untuk mengantisipasi hal tersebut auditor akan dengan cepat menggunakan strategi *impression management* untuk menangkis dampak evaluasi (Schlenker 1980). *Face-to-face review* berpengaruh positif terhadap *impression management* (Januarti 2012).

Menurut Kahlor et al. (2003) karena penugasan audit dibatasi oleh waktu, maka kemungkinannya auditor tidak banyak memproses informasi secara mendalam karena banyak konsekuensinya. Auditor akan cenderung melakukan *impression management* untuk mencapai tujuan audit yang efisien karena lebih menguntungkan (Drory dan Zaidman 2007). Sesuai dengan MLT, auditor melakukan tugasnya sesuai dengan arahan dari *supervisor* (Sullivan 1988). Berdasarkan uraian di atas, maka hipotesis yang diuji adalah :

H₂ : *Face-to-face review berpengaruh positif terhadap impression management.*

Tugas audit cenderung kompleks (tidak terstruktur, semi terstruktur, terstruktur) sehingga dibutuhkan pemahaman yang mendalam mengenai berbagai informasi yang relevan (Abdolmohammadi dan Wright 1987). Tidak semua auditor mempunyai pengetahuan yang mendalam mengenai semua hal yang berhubungan dengan tugas audit. Auditor dapat berdiskusi dengan *supervisor* untuk memperoleh lebih banyak informasi mengenai mengapa tugas dan prosedur itu penting, prosedur apa yang harus dilakukan sehingga akan mengurangi ketidakpastian dan meningkatkan pembelajaran pemahaman dalam kinerja tugas (Earley 1988).

Face-to-face review menjadi lebih efektif karena dapat mengubah ide atau konsep ketika umpan balik disyaratkan (Bamber et al., 1985). Diskusi bagi auditor yang belum berpengalaman memberikan informasi tugas secara spesifik sehingga meningkatkan pemahaman mengenai bagaimana seharusnya tugas itu dikerjakan (Early 1988). Pemahaman mengenai tujuan dan pentingnya prosedur audit diharapkan dapat memperbaiki kinerja (Sullivan 1988). Auditor yang belum berpengalaman maupun yang berpengalaman akan senang melakukan diskusi pada saat reviu sebagai proses pembelajaran untuk melakukan *performance improvement* (Miller et al., 2006; Mulya et al., 2007). Auditor yang berpengalaman mempunyai pengetahuan yang cukup, sehingga menjadikannya tidak rentan terhadap ketidakpastian dan tidak tertekan ketika dilakukan *face-to-face review*. Oleh sebab itu auditor yang berpengalaman akan melakukan *performance improvement* yang lebih besar dibanding auditor yang belum berpengalaman (Januarti 2012).

Face-to-face review akan memberikan tekanan bagi auditor yang belum berpengalaman. Auditor yang belum berpengalaman sangat rentan terhadap ketidakpastian tugas, oleh sebab itu mereka lebih senang untuk melakukan apa yang dikehendaki oleh *supervisor* dengan melakukan *impression management* karena dianggap lebih

menguntungkan (Schlenker 1980). Berdasarkan penjelasan di atas, maka hipotesis yang diuji adalah :

H₃: Auditor berpengalaman melakukan *performance improvement* yang lebih besar dibandingkan auditor yang belum berpengalaman ketika dilakukan *face-to-face review*.

H₄: Auditor berpengalaman melakukan *impression management* yang lebih kecil dibandingkan auditor yang belum berpengalaman ketika dilakukan *face-to-face review*.

METODE PENELITIAN

Sampel dan Metode Pengumpulan Data

Sampel dalam penelitian ini adalah auditor yang bekerja di KAP yang berada di Jakarta. Alasan auditor di KAP yang ada di Jakarta karena jumlah AP sampai dengan 10 Agustus 2010 yang ada di Indonesia 926 AP dan 543 AP diantaranya berada di Jakarta (Subur 2010). Sampel diambil secara *convenience* (berdasarkan kemudahan). Kemudahan yang dipertimbangkan adalah untuk memperoleh tingkat pengembalian yang tinggi dari kuesioner yang disebar.

Dari 300 kuesioner yang dibagikan yang kembali sebanyak 299 eksemplar, berarti *respon ratenya* 99% ($299/300 \times 100\%$). Adapun kuesioner yang dapat diolah hanya 198 eksemplar, sedangkan yang 101 kuesioner dikeluarkan karena metode reuiu tidak dilakukan secara *face-to-face*.

Definisi Operasional dan Ukuran Variabel

Variabel independen dalam penelitian ini adalah *face-to-face review* dan pengalaman. Variabel dependennya adalah respon auditor dalam bentuk *performance improvement* dan

impression management. *Face-to-face review* dilakukan antara auditor dengan *supervisor* tanpa menggunakan alat bantu komunikasi seperti HP, *e-mail*. *Face-to-face review* diukur dengan jam atau menit (Brazel et al., 2004). Auditor diminta untuk mengingat proses review yang baru (terakhir) dilakukannya.

Variabel pengalaman auditor adalah keahlian dalam pengetahuan dan ketrampilan prosedural yang diperoleh melalui lamanya seseorang bekerja pada suatu bidang tertentu (Abdolmohammadi dan Wright 1987). Pengalaman auditor diukur dengan lama auditor bekerja sebagai auditor di KAP yaitu jumlah tahun dan bulan masing-masing responden (Murtanto dan Gudono 1999; Miller et al., 2006).

Variabel *performance improvement* diartikan sebagai usaha untuk memperbaiki kinerja yang sesuai dengan standar (Hinkin dan Schriesheim 1989). *Performance improvement* diukur menggunakan enam indikator yang dikembangkan oleh Hinkin dan Schriesheim (1989) dan juga digunakan oleh Fedor dan Ramsay (2007) serta Januarti (2012). Variabel *impression management* diartikan sebagai usaha untuk memberi kesan kepada atasan (Rosenfeld et al., 2002). *Impression management* diukur dengan menggunakan lima indikator yang dikembangkan oleh Hinkin dan Schriesheim (1989) serta digunakan oleh Fedor dan Ramsay (2007), Drory dan Zaidman (2007), Januarti (2012). *Performance improvement* maupun *impression management* diukur dengan skala interval. Tujuh skala Likert (1 = sangat tidak setuju sampai 7 = sangat setuju), apabila responden kecenderungannya menjawab dengan nilai 1 maka diasumsikan tidak ada usaha untuk melakukan *performance improvement*, *impression management* dan sebaliknya.

Alat Analisis

Dalam penelitian ini analisis data menggunakan *Partial Least Square* (PLS). Penggunaan PLS bertujuan untuk menangkap dari konstruk-konstruk tersebut mana yang

paling mempengaruhi *performance improvement, impression management*. Dalam menganalisis data yang menggunakan PLS ada 2 hal yang dilakukan (Ghozali 2011): Pertama, menilai *outer model* atau *measurement model*, yaitu penilaian terhadap reliabilitas dan validitas variabel penelitian. Ada tiga kriteria untuk menilai *outer model* yaitu: *convergent validity, discriminant validity* dan *composite reliability*. Nilai *convergent validity* $\geq 0,7$ serta signifikan, *discriminant validity* dilakukan dengan cara melihat korelasi antara konstruk dengan konstruk lainnya dalam model. Jika konstruk laten memprediksi indikator pada blok mereka lebih baik dibandingkan dengan indikator di blok lainnya, maka dapat disimpulkan bahwa indikator tersebut memenuhi validitas diskriminan. *Composite reliability* yang memuaskan untuk konstruk harus di atas 0,7 (Ghozali 2011). Kedua, menilai *inner model* atau *structural model*. Pengujian *inner model* atau model struktural dilakukan untuk melihat hubungan antara konstruk, nilai signifikansi (t-statistik $> \pm 1,64$ signifikan pada $\alpha=10\%$ atau t-statistik $> \pm 1,96$ signifikan pada $\alpha=5\%$) (Ghozali 2011).

Pengujian pengaruh pengalaman menggunakan analisis *multigroup*. Data dibagi kedalam subsampel tinggi dan rendah berdasarkan nilai tengah. Subsampel dikelompokkan tinggi jika nilainya di atas nilai tengah dan sebaliknya. Selanjutnya dilakukan *bootstrapping* untuk mendapatkan nilai *standar errors* dari jalur struktural kedua sampel. Koefisien jalur untuk masing-masing subsampel kemudian dibandingkan dan diuji signifikansinya dengan *pair-wise test* (Ghozali 2011).

HASIL PENELITIAN DAN PEMBAHASAN

Gambaran Umum Responden dan Variabel Penelitian

Pengalaman auditor yang menjadi responden paling banyak adalah kurang dari 1 tahun (64 orang) dan 2 tahun (41 orang). Jumlah responden yang mempunyai pengalaman 3 tahun (26 orang), pengalaman 4 tahun (30 orang) dan yang mempunyai pengalaman lebih

dari 4 tahun (37 orang). Pendidikan secara umum S1 (183 orang), D3 (10 orang) serta S2 (5 orang). Jumlah responden berjenis kelamin laki-laki 106 orang dan perempuan 92 orang.

Berdasarkan tabel 1 menunjukkan bahwa pengalaman responden dalam penelitian ini yang paling banyak baru bekerja selama 6 bulan. Hal ini menunjukkan bahwa KAP selalu merekrut auditor baru untuk melayani penugasan audit yang diterima dari perusahaan. Untuk pengujian variabel pengalaman responden dikelompokkan sebagai subsampel berpengalaman apabila telah bekerja sebagai auditor > 2 tahun. Dalam penelitian ini responden sebagai subsampel berpengalaman jumlahnya 93 dan belum berpengalaman 105.

Face-to-face review dilakukan minimal 15 menit dan maksimum 720 menit (12 jam). Adanya perbedaan waktu dalam proses reuiu menunjukkan bahwa dalam tugas audit ada yang tidak kompleks dan kompleks. Ketika penugasan audit yang diterima tidak kompleks, hanya dibutuhkan waktu diskusi yang relatif singkat (15 menit). Namun apabila penugasan audit yang diterima sangat kompleks, maka waktu yang dibutuhkan untuk reuiu cukup lama (12 jam). Waktu yang dibutuhkan untuk reuiu dalam penelitian ini termasuk tinggi karena nilai rata-ratanya 168,55 menit (2,81 jam) lebih tinggi dari nilai tengah 155 menit (2,58 jam). Lamanya proses reuiu yang paling sering dilakukan 120 menit (2 jam). Hal ini menunjukkan bahwa KAP telah melakukan proses reuiu yang cukup memadai sebagai bentuk pengawasan atas sebuah penugasan audit. Dalam penelitian ini diasumsikan reuiu tersebut dilakukan untuk *general audit*.

Tabel 1
Statistik Deskriptif

Keterangan	Pengalaman (bulan)	<i>Face-to-face review</i> (menit)
Jumlah sampel	198	198
Rata-rata	32,53	168,55
Nilai tengah	24	155
Frek. terbanyak	6	120
Minimum	2	15
Maximum	171	720
Subsampil tinggi	93	-
Subsampil rendah	105	-

Sumber: *out put* statistik

Tabel 2 menunjukkan indikator untuk mengukur masing- masing variabel yang telah memenuhi uji *outer model* (*convergent validity*, *discriminant validity* dan *composite reliability*). Indikator PI dengan *face-to-face review* yang valid adalah PI 1-5 dengan rata-rata 28,10 sehingga mendekati nilai maksimum. Dengan demikian, dapat dikatakan proses reuiu direspon oleh auditor dengan melakukan *performance improvement* yang tinggi. Adapun indikator IM yang valid hanya indikator IM 2-5 dengan rata-rata 21,06. Nilai tersebut menunjukkan bahwa auditor merespon proses reuiu dengan melakukan *impression management* yang tinggi. Indikator PI yang valid pada auditor berpengalaman dan yang belum berpengalaman adalah PI 1-5. Nilai rata-rata auditor berpengalaman (29,39) lebih besar dibandingkan yang belum berpengalaman (26,96), maka auditor berpengalaman lebih banyak melakukan *performance improvement* dibanding auditor yang belum berpengalaman. Indikator IM yang valid untuk auditor berpengalaman IM 2,3,5 sedangkan yang belum berpengalaman IM 2-5. Nilai rata-rata empiris auditor berpengalaman (16,67) sedangkan yang belum berpengalaman (19,92), maka dapat disimpulkan bahwa auditor yang berpengalaman melakukan *impression management* yang lebih kecil dibandingkan auditor yang belum berpengalaman.

Tabel 2
Gambaran Variabel

	Indikator Valid dan Reliabel	Kisaran Teoritis	Kisaran Empiris	Nilai Rata-Rata Empiris
<i>Face-to-face</i> – PI	PI 1 – 5	5 – 35	5 – 35	28,10
<i>Face-to-face</i> – IM	IM 2 – 5	4 – 28	4 – 28	21,06
Berpengalaman - <i>Face-to-face</i> - PI	PI 1 – 5	5 – 35	15 - 35	29,39
Belum Berpengalaman - <i>Face-to-face</i> - PI	PI 1 – 5	5 – 35	5 - 35	26,96
Berpengalaman - <i>Face-to-face</i> - IM	IM 2,3,5	3 - 21	9 - 21	16,67
Belum Berpengalaman - <i>Face-to-face</i> - IM	IM 2 – 5	4 – 28	4 - 28	19,92

PI = *performance improvement*

IM = *impression management*

Sumber: *out put* statistik

Hasil dan Pembahasan Hipotesis

Face-to-face review – performance improvement

Tabel 3 menunjukkan hasil pengujian *inner model* dengan nilai t-statistik 1,642 (signifikan pada $\alpha = 10\%$). Dengan demikian dapat disimpulkan bahwa penelitian ini **menerima H₁**, bahwa *face-to-face review* berpengaruh positif terhadap *performance improvement*. Nilai koefisien 0,072 menunjukkan pengaruh positif. Adapun *R-square* 0,005 yaitu bahwa variabel dependen hanya dapat dijelaskan oleh variabel independen sebesar 0,5%.

Tabel 3
Structural Model-Bootstrap
Face-to-Face Review – Performance Improvement

	Structural Model--Bootstrap			
	Entire Sample estimate	Mean of Subsamples	Standard error	T-Statistic
FTF->perf_imp	0,072	0,104	0,044	1,642

FTF = *face-to-face review*

Perf_impr = *performance improvement*

Sumber : *output statistik*

Face-to-face review dipandang lebih akuntabel karena auditor akan dapat merespon secara langsung hasil reviu sehingga dapat meningkatkan *performance improvement* (Peecher dan Kleinmuntz 1991). Hasil tersebut didukung dengan data pada tabel 2 bahwa jawaban responden rata-rata 28,10 mendekati jawaban maksimum (35) dan nilainya di atas rata-rata teoritis (20). Lamanya diskusi yang dilakukan berdasar tabel 1 dengan frekuensi terbanyak dua jam.

Performance improvement yang dilakukan oleh auditor adalah untuk tidak melakukan kesalahan yang sama dengan cara mendokumentasikan prosedur dan bukti dengan lebih baik untuk mendukung pemberian opini nantinya. Auditor lebih berhati-hati dalam bekerja sehingga tidak akan menghabiskan waktu yang lama dalam pengumpulan. Dengan demikian diharapkan tujuan audit yang efektif akan tercapai.

Menurut Mochtar (2005) bahwa sistem pengendalian mutu (SPM) KAP masih lemah, yang diindikasikan dengan tidak adanya manual audit, kurangnya komunikasi dan sosialisasi SPM kepada personil serta KAP kurang melaksanakan mekanisme pemantauan secara reguler atas efektivitas SPM. Menindaklanjuti temuan tersebut maka auditor mencoba untuk tidak melakukan kesalahan yang sama dengan cara mendokumentasi pekerjaan dalam bentuk kertas kerja yang lebih baik, sehingga sangat mendukung KAP ketika dilakukan *peer review*. Kertas kerja merupakan bukti bahwa auditor telah melakukan pekerjaannya sesuai dengan standar audit pekerjaan lapangan (IAPI 2011).

Hasil penelitian ini sejalan dengan *motivational language theory* (Sullivan 1988) bahwa *face-to-face review* akan memberikan banyak manfaat bagi auditor. Informasi yang diperoleh tersebut dapat mengurangi ketidakpastian, sehingga akan memperbaiki *judgment* yang dibuat. Sesuai dengan pendapat Bamber et al.(1985) bahwa komunikasi yang dilakukan pada proses revidu akan memberikan motivasi auditor untuk perbaikan hasil audit. Auditor dalam menjalankan tugasnya dituntut untuk memberikan kualitas audit yang tinggi, oleh sebab itu diskusi yang dilakukan pada saat revidu sangat membantu auditor dalam mewujudkan perbaikan kualitas audit dengan melakukan *performance improvement*.

Hasil penelitian ini konsisten dengan penelitian yang dilakukan oleh Ismail dan Trotman (1995), Brazel et al. (2004) yang memberikan bukti bahwa diskusi dalam proses *review* memberikan pengaruh terhadap ketepatan *judgment*, serta berpengaruh positif terhadap *performance improvement* (Miller et al.,2006; Mulya et al.,2007; Januarti 2012).

Face-to-face review-impression management

Tabel 4 menunjukkan *inner model face-to-face review-IM* dengan nilai statistik 2,207 (signifikan pada $\alpha = 5\%$) sehingga penelitian ini **menerima H₂**, bahwa *face-to-face review* berpengaruh positif terhadap *impression management*. Kemampuan variabel independen

dalam menjelaskan variabel dependen (*R Square*) sebesar 1,3%. Hasil tersebut didukung dengan data yang ada di tabel 2 bahwa jawaban responden rata-rata 21,06 mendekati nilai maksimum (28) dan nilainya di atas rata-rata teoritisnya (16).

Tabel 4
Structural Model-Bootstrap
Face-to-Face Review – Impresion Management

	<i>Structural Model—BootStrap</i>			
	<i>Entire Sample estimate</i>	<i>Mean of Subsamples</i>	<i>Standard error</i>	<i>T-Statistic</i>
FTF->impress	0,112	0,136	0,051	2,207

FTF = *face-to-face review*
 impress = *impression management*
 Sumber : *output statistik*

Impression management dilakukan karena audit tersebut dibatasi oleh waktu, sehingga auditor akan memproses informasi sesuai dengan yang diinginkan oleh *supervisor* untuk menghindari kerugian yang potensial (Rich et al., 1997). Auditor akan memperlihatkan bahwa mereka mempunyai inisiatif untuk mengerjakan apa yang seharusnya dilakukan. Hal itu dimaksudkan untuk memberikan kesan dan meyakinkan *supervisor* bahwa mereka dapat diandalkan dengan mengerjakan sesuai arahan dari *supervisor*, misalnya harus melakukan prosedur tertentu untuk menambah bukti audit. Karena auditor dapat diandalkan dengan mematuhi semua arahan *supervisor*, maka diharapkan waktu yang dibutuhkan untuk menyelesaikan suatu audit tidak terlalu lama, dengan demikian tujuan audit yang efisien dapat tercapai. Waktu minimal dari diskusi yang dilakukan 15 menit (tabel 1).

Auditor selalu menghadapi situasi dan kondisi lingkungan audit yang berbeda, oleh sebab itu auditor harus mempunyai inisiatif dalam bekerja untuk mencari tahu bagaimana cara menghadapi audit selanjutnya. Auditor dituntut untuk memiliki pengetahuan dan kemampuan yang cukup untuk melakukan pendekatan individu yang mendukung kelancaran tugasnya, diantaranya pendekatan terhadap *supervisor*. Ketika auditor melakukan tugas sesuai dengan arahan *supervisor* akan membawa pada arah interaksi yang positif. Hasil penelitian ini mendukung penelitian Januarti (2012).



Pengalaman – *face-to-face review - performance improvement*

Hasil *structural model-bootstrap* (tabel 5) dari auditor berpengalaman dan belum berpengalaman dengan nilai *standar error* yang tidak sama, auditor berpengalaman 0,066 sedangkan yang belum berpengalaman 0,056 dengan nilai t-statistik dari hasil multi group 2,326 (signifikan $\alpha = 5\%$). Karena nilai t-statistik signifikan maka penelitian ini **menerima H3**, yaitu *face-to-face review* berpengaruh positif terhadap *performance improvement*.

Tabel 5
Struktural Model – Bootstrap
Face-to-Face Review – Performance Improvement
 Berpengalaman-Belum Berpengalaman

	<i>Entire Sample estimate</i>	<i>Mean of Subsamples</i>	<i>Standard error</i>	<i>T-Statistic</i>
Berpengalaman				
FTF-> <i>perf_imp</i>	0,159	0,226	0,066	2,394
Belum Berpengalaman				
FTF-> <i>perf_imp</i>	-0,048	-0,115	0,056	-0,861

FTF = *face-to-face review*
Perf_impr = *performance improvement*
 Sumber : *output statistik*

Auditor berpengalaman melakukan *performance improvement* yang lebih besar dibanding auditor belum berpengalaman. Hal ini ditunjukkan dari auditor berpengalaman mempunyai nilai koefisien 0,159 (positif) sedangkan yang belum berpengalaman nilai koefisiennya -0,048 (negatif). Selain itu tabel 2 memberikan bukti bahwa rata-rata *performance improvement* yang dilakukan oleh auditor yang berpengalaman 29,39 sedangkan yang belum berpengalaman 26,96.

Auditor yang berpengalaman akan melakukan *performance improvement* yang tinggi setelah proses reuiu. Auditor akan lebih berusaha dalam bekerja agar tidak melakukan kesalahan yang sama, oleh sebab itu auditor akan mendokumentasikan pekerjaan dengan lebih baik. Dokumentasi kertas kerja yang baik akan menjadikan auditor mengingat kembali



data maupun prosedur yang telah dilakukan sehingga diharapkan dapat meningkatkan produktivitasnya dan berhati-hati dalam bekerja.

Hasil penelitian ini menunjukkan bahwa auditor yang berpengalaman memberikan hasil kinerja yang lebih baik dibanding auditor yang belum berpengalaman. Auditor yang belum berpengalaman bisa jadi kurang percaya diri sehingga ketika proses reviu dilakukan dengan *face-to-face* akan membuatnya tertekan, karena mereka harus menjawab secara langsung. Kondisi tersebut didukung dengan statistik deskriptif (tabel 1) bahwa responden yang dikelompokkan belum berpengalaman ada 105 responden dengan lama bekerja yang paling banyak 6 bulan. Hal ini mendukung pernyataan Shanteau (1992) bahwa auditor yang berpengalaman mempunyai *domain knowledge, psychological traits, cognitive skill, decision strategies* serta *task characteristic* yang lebih karena pengalaman tugas yang telah dilakukannya.

Auditor memperoleh pengalaman selain dari penugasan langsung juga melalui keikutsertaan dalam pendidikan profesi berkelanjutan (PPL) atau seminar-seminar yang bertujuan untuk meng-*update* pemahamannya tentang perkembangan profesi sehingga akan meningkatkan kompetensi profesionalnya. Selain PPL, sertifikasi untuk mengaudit industri tertentu diwajibkan diambil oleh auditor, hal ini dilakukan untuk meningkatkan kompetensi dan profesionalisme auditor dalam menghasilkan kualitas audit. Hasil penelitian ini mendukung penelitian Januarti (2012), tetapi tidak konsisten dengan penelitian yang dilakukan oleh Miller et al.(2006), Mulya et al.(2007) yang menyimpulkan bahwa auditor yang belum berpengalaman justru peningkatan kinerjanya lebih tinggi dibanding auditor yang berpengalaman.

Pengalaman – *face-to-face review - impression management*

Hasil dari *structural model-bootstrap* untuk auditor berpengalaman dan belum berpengalaman menunjukkan bahwa *standar error* keduanya tidak sama (tabel 6). *Standar error* pengalaman tinggi 0,067 dan pengalaman rendah 0,058 dengan nilai t-statistik dari hasil multi group 0,742 (tidak signifikan pada $\alpha= 5\%$). Dengan demikian dapat disimpulkan bahwa penelitian ini **menolak H4**, bahwa pengalaman auditor tidak berpengaruh terhadap *face-to-face review - impression management*. Hasil tersebut juga didukung dengan tabel 2 bahwa rata-rata *impression management* yang dilakukan oleh auditor tidak jauh berbeda, yaitu 16,67 pada auditor yang berpengalaman dan belum berpengalaman 19,92. Hasil penelitian ini memberikan bukti bahwa auditor berpengalaman maupun belum berpengalaman melakukan *impression management*. Nilai koefisien yang positif sejalan dengan penelitian Fedor dan Ramsay (2007).

Tabel 6
Struktural Model - Bootstrap
Face-to-Face Review –Impression Management
Berpengalaman-Belum Berpengalaman

	<i>Entire Sample estimate</i>	<i>Mean of Subsamples</i>	<i>Standard error</i>	<i>T-Statistic</i>
Berpengalaman				
FTF-> <i>impress</i>	0,144	0,195	0,067	2,150
Belum Berpengalaman				
FTF-> <i>impress</i>	0,078	0,146	0,058	1,339

FTF = *face-to-face review*
impress = *impression management*
Sumber : *output statistik*

Penelitian ini sejalan dengan Robin dan Judge (2007) yang menjelaskan bahwa *face-to-face review* akan memberikan tekanan langsung, karena auditor harus langsung menjawab pada saat itu juga serta sangat dipengaruhi oleh intonasi dan bahasa tubuh *supervisor* ketika diskusi berlangsung. Tekanan itu dapat terjadi pada semua auditor, baik yang berpengalaman maupun yang belum berpengalaman. Oleh karenanya untuk menghindari tekanan yang ada, auditor (berpengalaman dan belum berpengalaman) sama-sama melakukan *impression*



management untuk menghindari evaluasi yang lebih mendalam. Hasil penelitian ini mendukung penelitian Januarti (2012).

SIMPULAN, KETERBATASAN DAN SARAN

Kesimpulan

Penelitian ini memberikan bukti bahwa *face-to-face review* berpengaruh positif terhadap *performance improvement* dan *impression management*. Auditor yang berpengalaman melakukan *performance improvement* yang lebih besar dibanding auditor yang belum berpengalaman. Tetapi auditor berpengalaman dan belum berpengalaman sama-sama melakukan *impression management* ketika dilakukan *face-to-face review*.

Implikasi dari penelitian ini memberikan dukungan pada teori *multivocal language theory*, bahwa komunikasi yang dilakukan dalam proses revidi direspon secara beragam oleh auditor tergantung pada pengalaman yang dimilikinya. Hasil penelitian ini memberikan gambaran kepada KAP untuk mempertahankan auditor yang berpengalaman, karena auditor berpengalaman terbukti merespon hasil *face-to-face review* dengan melakukan *performance improvement*. Hal ini memberikan gambaran yang positif untuk mendukung pelaksanaan Undang-Undang Akuntan Publik No. 5/2011.

Keterbatasan dan Saran

Keterbatasan penelitian ini mengabaikan tingkat kesulitan audit dan dengan asumsi semua proses revidi yang dilakukan adalah untuk general audit. Selain itu penelitian ini mengabaikan *supervisor* yang melakukan revidi. Oleh sebab itu penelitian mendatang diharapkan dapat memasukkan beragam *supervisor* dengan kemampuan yang melekat pada individu maupun karena jabatannya dalam organisasi, sehingga dapat diperoleh gambaran yang menyeluruh dari proses revidi.

DAFTAR PUSTAKA

- Abdel Khalik,A.R., and Solomon,I. 1988.*Reserach Opportunities in Auditing : The Second Decade*. Sarasota. American Accounting Association.
- Abdolmohammadi,M., and Arnold Wright. 1987.An Examination of The Effects of Experience and Task Complexity on Audit Judgments . *The Accounting Review*, vol I, XII No. 1(Januari): 1-13.
- Ashford,S.J., and L.L.Cummings. 1983.Feedback as an Individual Resources : Personal Strategies of Creating Information. *Organization Behavior and Human Performance*, vol 32: 370-398.
- Bamber,E.M., L.S.Bamber, and G.L.Vincent. 1985.Communication Can Improve Your Audit. *The CPA Journal*, vol March: 34-38.
- Bedard,J.1989.Expertise in Auditing : Myth or Reality?. *Accounting, Organization and Society*, vol 14: 113-131.
- Bozeman,D. and Kacmar,K.M. 1997.A Cybernetic Model of Impression Management Processes in Organizations.*Organizational Behavior and Human Decision Processes*, vol 69: 9-30.
- Brazel,J.G., C.P.Agoglia, and R.C.Hatfield. 2004.Electronic Versus Face to Face Review: The Effects of Alternative Forms of Review on Auditors' Performance.*The Accounting Review*, vol 17 (4): 949-966.
- Drory,A., and Zaidman,N. 2007.Impression Management Behavior : Effect of the Organizational System.*Journal of Managerial Psychology*, vol 22(3): 290-309.
- Earley,P.C. 1988.Computer Generated Performance Feedback in The Magazine-Subscription Industry.*Organizational Behavior and Human Decision Processes*, vol 41 (1): 50-64.
- Fedor,D.B., 1991.Recipient Responses to Performance Feedback : A Proposed Model and Its implications.*In Research in Personal and Human Resources Management*, vol 9 (Greenwich, CT: JAI Press).
- Fedor,D.B., Rensvold,R.B., and Adams,S.M.1992.An Investigation of Factors Expected to Affect Feedback Seeking : A Longitudinal Field Study.*Personal Psychology*, vol 45: 779-805.
- Fedor,D.B, and Ramsay,R.J. 2007.Effects of *Supervisor* Power on Preparers' Responses to Audit Review: A Field Study.*Behavioral Research in Accounting*, vol 19: 91-105.
- Gardner,W.L. and Martinko,M.J. 1988.Impression Management in Organization.*Journal of Management*, vol 14: 321-338.
- Gibbins,M.1984.Proposition About the Psychology of Professional Judgment in Public Accounting. *Journal of Accounting Research*, vol 22: 103-125.
- Goodson, J. R., G.W.McGee, and A.Seers. 1992.Giving Appropriate Performance Feedback to Managers: An Empirical Test of Content and Outcomes. *The Journal of Business Communication*, vol 19 (4): 329-342.
- Ghozali,I. 2011. *Structural Equation Modeling Metode Alternatif dengan Partial Least Square*. Badan Penerbit Universitas Diponegoro,edisi 3.
- Herliansah,Y., dan Meifida,I. 2006.Pengaruh Pengalaman Auditor terhadap Penggunaan Bukti Tidak Relevan dalam Auditor Judgment.*Simposium Nasional Akuntansi 9 Padang (K-AUDI 12)*: 1-15.
- Herold,D.M., and Fedor,D.B. 1998.Individuals' Interaction with Their Feedback Environment : The Role of Domain Spesific Individual Difference. *Research in Personal and Human Resource Management*, vol 16: 215-254.
- Hinkin,T.T., and C.A.Schriesheim. 1989.Development and Application of New Scale to Measure The French and Raven (1959) Bases of Power. *Journal of Applied Psychology*, vol 74: 561-567.



- Institut Akuntan Publik Indonesia. 2011.*Standard Profesional Akuntan Publik*. Salemba Empat.
- Ismail,Z., and K.T.Trotman. 1995.The Impact of The Review Process in Hypothesis Generation Tasks. *Accounting, Organizations and Society*, vol 20 (5): 345-357.
- Januarti, I. 2012.*Peran Supervisor Power dalam Memoderasi Pengaruh Diskusi Berbentuk Face-to Face Review Terhadap Respon Auditor*.Disertasi, Program Doktor Ilmu Ekonomi Pascasarjana Universitas Diponegoro (tidak dipublikasikan).
- Januarti,I., dan Imam,G. 2013.Supervisor Power and Auditor Experience Influencing Auditor's Response. *Research Journal of Finance and Accounting*, Vol.4, No.2, p:8-18
- Kahlor,L.A., Dunwoody,S., Griffin, R.J., Neuwirth, K., and Giese, J. 2003.Studying Heuristic-Systematic Processing of Risk Communication. *Risk Analysis*, vol 23(2): 355-368.
- Leary,M.R., and. Kovalski,R.M.1990.Impression Management: a Literature Review and Two-Component Model. *Psychological Bulletin*, vol 107: 34-47.
- Lee,A.S. 1994.Electronic Mail as a Medium for Rich Communication : An Empirical Investigation Using Hermeneutic Interpretation. *MIS Quarterly*, vol 18,2(Juni): 143-157.
- Locke,E.A.1997.The Motivation to Work : What We Know. *In Advances in Motivation and Achievement*, vol 10: 375-412.
- Louwers,T., R.Ramsay,D. Sinason, and J. Strawser.2007. *Auditing and Assurances Services*. New York, NY: Irwin MCGraw-Hill.
- Miller,C., D.Fedor, and R.Ramsay.2006.Effects of Discussion of Audit Reviews on Auditors' Motivation and Performances. *Behavioral Research in Accounting*, vol 18: 135-146.
- Mochtar,M.2005. Lemah, Sistem Pengendalian Mutu KAP. *Media Akuntansi*,Edisi 49 (September): 24-25
- Mulya,H., Yudi,H., dan Muhamad,S.2007.Pengaruh Diskusi Verbal dalam Review Kertas Kerja, Motivasi serta Interaksi Antara Diskusi dan Pengalaman terhadap Kinerja Auditor. *Buletin Penelitian*, vol 14,(November).
- Murtanto, dan Gudono.1999.Identifikasi Karakteristik-Karakteristik Keahlian Auditor : Profesi Akuntan Publik di Indonesia. *Jurnal Riset Akuntansi Indonesia*, vol 2, No. 1(Januari): 37-52.
- Peecher,M.E., and D.N.,Kleinmuntz.1991.Accountability and Justification in Audit Judgment Processes : A Comment on Johnson and Kaplan. *Auditing : A Journal of Practice & Theory*, vol 10 (supplement): 108-113.
- Renn,R.W., and D.B.Fedor.2001.Development and Field Test of a Feedback Seeking, Self-efficacy, and Goal Setting Model of Work Performance. *Journal of Management*, vol 27 (5): 563-583.
- Rich,J.S., I.Solomon, and K.T.Trotman. 1997.The Audit Review Process: A Characterization from The Persuasion Perspective. *Accounting, Organization and Society*, vol 22(5): 481-505.
- Robin,S.P., and Judge,T.A. 2007. *Organizational Behavior*, Pearson Education.
- Rosenfeld,P., Giacalone,R.A. and Riordan, C.A. 2002. *Impression Management: Building and Enhancing Reputations at Work*. Thomson Learning, London.
- Schlenker, B.R. 1980. *Impression Management : The Self Concept, Social Identity and Interpersonal Relations*. Monterey,CA: Brooks/Cole.
- Shanteau,J. 1992.Competence in experts: The role of task Characteristics. *Organizational Behavior and Human Decision Processes*, 53, 252-266.



- Subur,L. 2010. *Perkembangan Profesi Akuntan*. Paper disajikan dalam Dialog KERPPA, Jakarta, 27 Agustus 2010.
- Sullivan,J.J. 1988.Three Roles of Language in Motivation Theory. *Academy of Management Review*, vol 13 (1): 104-115.
- Tan,H., and Robert Libby.1997. Tacit Managerial versus Technical Knowledge as Determinants of Audit Expertise in The Field. *Journal of Accounting Research* (Spring): 97-113

Pengaruh Teknologi Informasi, Saling Ketergantungan, Keselarasan Tujuan dan Komunikasi terhadap Kinerja Individual (Studi pada Perusahaan yang Menerapkan Teknologi Informasi di Makassar)

BAKRI*

IAIN Sultan Amai Gorontalo

Abstract: *The aim of this study to know direct effect of technology information towards individual performance, the influence of technology information toward on individual performance through the functioning of interdependence, harmony purpose and communication toward individual performance.*

This research was conducted on the companies that apply technology information in the city of Makassar, data collection is done by using a questionnaire that was delivered directly by the researchers with the limit the charging time of the next three days taken by the researcher.

Analysis the data performed by the Structural Equation Modeling (SEM) method with software package Partial Least Square (PLS). The results of research showed that 1) the technology information have positive influence and significant impact toward individual performance , in line with the research conducted by (Godhue and Thompson 1995) 2. technology Information has no effect on individual performance through the functioning of the independence between personal, departement and management of function, this study is not in line with research condutced by (Arsono Laksmna 2002). 3). technology Information does not effect toward individual performance through the function alignment of individual and organization goals. This research is consistent with previous research done by (Arsono Laksmna 2002). 4). Technology Information have positive effect and the significant positive through individual performance through the functioning of communication between departements and management functions. This research is in line with research conducted by (Anang Mardianto 2008)

Keywords : *Technolgy Information, Mutual Dependence, Goal Alignment, Communication, Individual Performance.*

* Author can be contacted at: bakriwahid@gmail.com

PENDAHULUAN

A. Latar Belakang

Dewasa ini perkembangan teknologi semakin pesat diiringi perkembangan sistem informasi yang berbasis teknologi. Perkembangan sistem informasi tersebut perlu didukung banyak faktor yang diharapkan dapat memberikan kesuksesan dari sistem informasi itu sendiri yang tercermin melalui kepuasan pemakai sistem informasi.

Suatu sistem informasi akan sukses apabila didukung oleh beberapa faktor pendukungnya, diantaranya partisipasi pemakai (Suryaningrum dan Lau 2003). Organisasi yang memiliki kebijakan dan aturan yang memberikan keleluasan bagi kreatifitas individu akan mendorong seseorang untuk lebih memaksimalkan kesuksesan pengembangan sistem informasi (Dian 2004).

Penggunaan teknologi informasi berkaitan dengan sistem yang berarti individu percaya bahwa dalam menggunakan suatu sistem tertentu akan terlepas dari suatu usaha tertentu melalui proses penggunaan aplikasi sistem (Eman 2006:10)

Didalam suatu perusahaan sangat membutuhkan informasi untuk mengambil suatu keputusan dan salah satu yang ada yaitu informasi Akuntansi Manajemen pada intensitas persaingan pasar terhadap kinerja unit perusahaan. Hal ini mengindikasikan pentingnya peran mediasi yang dimainkan oleh sistim informasi dalam usaha organisasi untuk memmanage persaingan pasar dan meningkatkan kinerja karyawan. (Diaraya 2008)

Salah satu tujuan utama penelitian dibidang sistem informasi adalah untuk membantu tingkat pemakai akhir dan organisasi agar dapat memanfaatkan teknologi informasi secara efektif (Stapples dan seddon 2004). Dibidang akuntansi, perkembangan teknologi informasi telah banyak membantu meningkatkan sistem informasi akuntansi. Peningkatan penggunaan teknologi komputer sebagai salah satu bentuk teknologi informasi telah banyak mengubah pemrosesan data akuntansi secara

manual menjadi otomatis. Dengan otomatisasi atau sistem informasi yang berdasarkan pada komputer berbagai fungsi dapat dilakukan secara tepat dan cepat (Daljono dalam Sunarta 2005:1). Lebih lanjut dikatakan bahwa setiap organisasi yang ada saat ini telah banyak tersedia peralatan dengan teknologi tinggi yang bernilai sangat mahal. Peralatan tersebut digunakan untuk mendukung system informasi yang mereka butuhkan, sehingga diharapkan akan mampu meningkatkan kinerja individu maupun kinerja organisasi.

Pengaruh Teknologi informasi terhadap kinerja individu dapat dilihat oleh manajemen untuk memastikan bahwa sistem baru yang berbasis komputer dapat digunakan untuk mengendalikan kinerja karyawan. Keberhasilan teknologi informasi suatu perusahaan tergantung bagaimana sistem itu dijalankan, kemudahan sistem itu bagi para pemakainya, dan pemanfaatan teknologi yang digunakan (Goodhue 1995) .

Saling ketergantungan adalah salah satu variabel yang perlu dipertimbangkan dalam menilai kinerja individual, tetapi masih sedikit menerima perhatian dari peneliti. Peneliti yang telah mengkaitkan secara langsung pengaruh saling ketergantungan adalah (ouwens dan Abernethy 2000).

Saling ketergantungan organisasional adalah pertukaran aktivitas yang terjadi antar segmen yang ada dalam suatu organisasi (Chenhall dan Morris 1986). Evaluasi prestasi di dalam sub – unit organisasi yang mempunyai tingkat saling ketergantungan yang tinggi kemungkinan dibantu dengan informasi non keuangan lingkup luas. Semakin tinggi tingkat saling ketergantungan akan menyebabkan semakin kompleksnya tugas yang dihadapi karyawan. Sebagai akibatnya karyawan membutuhkan informasi yang lebih banyak, baik itu informasi yang berkaitan dengan departemennya sendiri, atasan lansung maupun informasi yang terkait dengan departemen lain.

(Hayes 1977) menyatakan bahwa pengukuran kinerja terhadap unit yang mempunyai tingkat saling ketergantungan tinggi akan sangat bermanfaat apabila pengukuran tersebut tidak hanya mencakup penilaian pencapaian target tetapi juga mencakup penilaian reliabilitas, kerjasama, dan fleksibilitas para karyawan. Olehnya itu dibentuk suatu struktur yang di dalamnya dibagi dalam beberapa unsur dan spesialisasi kegiatan secara indifidu dan kelompok, selanjutnya dibentuk dalam unit kerja (departemenisasi). Dalam suatu department di tetapkan standar tata kerja, prosedur kerja dan sistim kerja. Koordinasi kegiatan seperti ini berkaitan dengan pengintegrasian dan penyelarasan fungsi-fungsi manajemen yang saling berkaitan sehingga tercipta saling ketergantungan sentralisasi dan desentralisasi dalam organisasi.

Pimpinan perusahaan selalu menginginkan setiap karyawan sebagai anggota organisasi mencapai tujuan organisasi secara baik. Masalahnya adalah anggota organisasi perusahaan tersebut mempunyai kepentingan sendiri-sendiri yang terkadang cenderung tidak sama dengan kepentingan perusahaan. Tujuan pokok sistem pengendalian manajemen adalah menjamin sebisa mungkin adanya keselarasan tujuan dari masing-masing karyawan kearah tercapainya tujuan perusahaan. Keselarasan tujuan dalam suatu proses berarti tindakan-tindakan yang mengarahkan setiap anggota untuk menyelaraskan tujuan pribadinya masing-masing sesuai dengan kepentingan perusahaan. Tentu saja keselarasan tujuan secara sempurna antara individu dan perusahaan itu tidak pernah ada. Satu alasan penting setiap orang bekerja, biasanya menginginkan kompensasi (dalam bentuk uang tentunya) sebesar mungkin. Sementara dari sudut pandang perusahaan, ada batas tertentu kompensasi yang bisa diberikan, sehingga minimal sistem pengendalian manajemen hendaknya tidak mendorong anggota organisasi bertindak tidak sesuai dengan kepentingan perusahaan (www.indoskripsi.com).

Keselarasannya antara tujuan organisasi dan tujuan individu apabila telah didukung oleh sistem pengendalian manajemen, pada umumnya telah berjalan dengan baik, namun sisi lain ketidakpuasan dan perlawanan secara individu maupun kelompok masih terjadi hingga timbul huru-hara maupun demonstrasi.

Perkembangan komunikasi membawa pengaruh luar biasa pada kehidupan dan cara pandang seseorang terhadap teknologi. Sekarang dan di masa yang akan datang, komputer, telepon seluler, dan produk elektronik lainnya menjelma menjadi alat pendukung kerja yang utama dan telah mengubah cara pandang, perilaku karyawan dalam kehidupan sehari-hari maupun mengubah mekanisme kerja sebuah perusahaan, menjadi sebuah fenomena yang mengubah cara bekerja. Kemampuan komputasi yang berlipat ganda dengan fitur-fitur teknologi menghadirkan berbagai peluang, memberikan berbagai kemudahan bagi karyawan dalam berkomunikasi, serta memberikan pilihan-pilihan yang tidak tersedia sebelumnya, untuk bekerja di mana saja dan kapan saja. Hambatan fisik yang sebelumnya mengharuskan bekerja pada lokasi tertentu untuk menyelesaikan tugas-tugasnya mulai digantikan secara spontan oleh facsimile, ponsel, komputer, akses kecepatan internet, serta perangkat lunak canggih kolaborasi.

Teknologi informasi, saling ketergantungan, keselarasan tujuan dan komunikasi menjadi penting artinya berkaitan dengan pencapaian kinerja individual yang tinggi. (Goodhue dan Thomson 1995) menemukan kecocokan tugas teknologi akan mengarahkan individu untuk mencapai kinerja yang lebih baik. Penerapan teknologi dalam sistem informasi perusahaan hendaknya mempertimbangkan pemakai sistem teknologi yang diterapkan dapat dimanfaatkan sesuai dengan tugas dan kemampuan pemakai. Tidak jarang ditemukan bahwa teknologi yang diterapkan dalam sistem informasi sering tidak tepat atau tidak dimanfaatkan secara maksimal oleh individu

pemakai sistem informasi sehingga sistem informasi kurang memberikan manfaat dalam meningkatkan kinerja individual (Irwansyah 2003).

Penelitian yang dilakukan (Goodhue 1995) menyatakan bahwa jika teknologi cocok dengan kemampuan dan tuntutan dalam tugas pemakai, maka akan memberikan dorongan pemakai memanfaatkan teknologi. Oleh sebab itu evaluasi pemakai akan digunakan sebagai alat ukur keberhasilan pelaksanaan dan kualitas jasa sistem informasi yang dihubungkan dengan kecocokan tugas tugas dengan teknologi. Ada dua model yang diajukan oleh (Goodhue,1995) yaitu:

1. Hubungan karakteristik tugas, teknologi dan individual terhadap evaluasi pemakai dan interaksi karakteristik/hubungan kecocokan tugas/teknologi terhadap evaluasi pemakai.
2. Hubungan evaluasi pemakai dengan kinerja individual. Penelitian (Goodhue 1995) hanya menguji komponen dari tugas, teknologi dan individual serta interaksi ketiga hal tersebut ke dampak evaluasi pemakai tanpa mengukur hubungan evaluasi pemakai terhadap kinerja. (Irwansyah 2003) memasukkan variabel kinerja individual dengan hasil evaluasi pemakai mempunyai hubungan yang positif signifikan terhadap peningkatan kinerja individual.

B. Rumusan Masalah

Dari beberapa uraian sebelumnya, maka permasalahan yang menjadi kajian utama dalam penelitian ini adalah :

1. Apakah penerapan teknologi informasi berpengaruh terhadap kinerja individual.
2. Apakah teknologi informasi berpengaruh terhadap kinerja individual melalui berfungsinya saling ketergantungan antar personal, departemen dan fungsi-fungsi manajemen .

3. Apakah teknologi informasi berpengaruh terhadap kinerja individual melalui berfungsinya keselarasan tujuan individu dan tujuan organisasi.
4. Apakah teknologi informasi berpengaruh terhadap kinerja individual melalui berfungsinya komunikasi antar personal, departemen dan fungsi-fungsi manajemen.

C. Tujuan Penelitian

Bertolak pada rumusan masalah yang telah dirumuskan, maka tujuan penelitian ini dapat dikemukakan sebagai berikut :

1. Mengetahui pengaruh teknologi informasi secara langsung terhadap kinerja individual.
2. Untuk mengetahui pengaruh teknologi informasi terhadap kinerja individual melalui berfungsinya saling ketergantungan antar personal, departemen dan fungsi-fungsi manajemen.
3. Untuk mengetahui pengaruh teknologi informasi terhadap kinerja individual melalui berfungsinya keselarasan tujuan individu dan tujuan organisasi.
4. Untuk mengetahui pengaruh teknologi informasi terhadap kinerja individual melalui berfungsinya komunikasi antar personal, departemen dan fungsi-fungsi manajemen.

TINJAUAN PUSTAKA

A. Teknologi Informasi

1. Definisi Teknologi Informasi

Definisi TI secara lengkap dinyatakan oleh (Martin et al 2002: 1), yaitu teknologi komputer yang digunakan untuk memproses dan menyimpan informasi serta teknologi komunikasi yang digunakan untuk mengirimkan informasi. Definisi TI sangatlah luas dan mencakup semua bentuk teknologi yang digunakan dalam

menangkap, manipulasi, mengkomunikasikan, menyajikan, dan menggunakan data yang akan diubah menjadi informasi.

Beberapa penulis mengklasifikasikan teknologi *storage* ke dalam komponen *hardware* sehingga komponen Teknologi Informasi terdiri atas *hardware*, *software*, dan komunikasi (Mescon *et al.* 2002: 213—219). (Goodhue,1995) mendefinisikan teknologi sebagai alat yang digunakan oleh individu untuk membantu menyelesaikan tugas-tugas mereka.

Dalam penelitian sistem informasi, teknologi merujuk pada sistem komputer yang terdiri dari perangkat keras,perangkat lunak dan data serta dukungan layanan yang disediakan untuk membantu para pemakai dalam menyelesaikan tugasnya. Kecocokan tugas dengan teknologi dapat berhubungan dengan lokabilitas data yang berkaitan dengan kemudahan dalam menemukan data yang dibutuhkan, otoritas dalam mengakses data, ketepatan waktu dalam menyelesaikan tugas, kemudahan dalam mengoperasikan sistem, dan reliabilitas sistem.

Teknologi Informasi merupakan salah satu alat manajer untuk mengatasi perubahan (Laudon dan Laudon 2006: 14). Teknologi informasi adalah bidang yang bersentuhan erat dengan kehidupan manusia sehari-hari. Oleh karena itu penerapannya dalam rangka penyelesaian masalah (*problem solving*) sering kali bersifat komprehensif, melibatkan berbagai aspek teknologis.

2. Peranan manfaat dan Teknologi Informasi

Teknologi informasi telah menjadi suatu komponen yang tidak terpisahkan dari mekanisme organisasi. Walaupun banyak program yang tersedia, namun akan sulit sekali jika digabung dengan yang tidak terlatih. Pemahaman secara lengkap dari sistem merupakan kunci dari epektifitas penggunaan sistem tersebut (Eman 2006:10). Persepsi tentang kemudahan dalam menggunakan teknologi informasi merupakan

faktor dominan untuk menjelaskan persepsi dari manfaat dan penggunaan suatu sistem. (Iqbaria dalam Thai Fun Jin ; 2003)

Manfaat teknologi informasi yang tepat didukung oleh keahlian personil yang mengoperasikannya dapat meningkatkan kinerja individu maupun perusahaan yang bersangkutan. Diterimanya suatu teknologi computer tergantung pada teknologi itu sendiri dan tingkat skill dan ekspertise dari individu yang akan menggunakannya. Pemanfaatan teknologi informasi dikonseptualisasikan sebagai seberapa luas system informasi terintegrasi pada setiap tugas rutin individu baik karena pilihan individu maupun karena mandate organisasi (Eman 2006:11)

Berkat teknologi ini, berbagai kemudahan dapat dirasakan oleh manusia seperti:

- 1 Teknologi informasi melakukan *otomasi* terhadap suatu tugas atau proses yang menggantikan peran manusia.
- 2 Teknologi informasi berperan dalam *restrukturisasi* terhadap peran manusia yang melakukan perubahan-perubahan terhadap sekumpulan tugas atau proses.
- 3 Teknologi informasi memiliki kemampuan untuk mengintegrasikan berbagai bagian yang berbeda dalam organisasi dan menyediakan banyak informasi ke manajer.
- 4 Teknologi informasi juga mempengaruhi antarmuka-antarmuka organisasi dengan lingkungan, seperti pelanggan dan pemasok.
- 5 Teknologi informasi dapat digunakan membentuk *strategi* untuk menuju keunggulan yang kompetitif (O'Brien 1996), antara lain:
 - a. Strategi biaya: meminimalisir biaya/memberikan harga yang lebih murah terhadap pelanggan, menurunkan biaya dari pemasok.

- b. Strategi diferensiasi: mengembangkan cara-cara untuk membedakan produk/jasa yang dihasilkan perusahaan terhadap pesaing sehingga pelanggan menggunakan produk/jasa karena adanya manfaat atau fitur yang unik.
- c. Strategi inovasi: memperkenalkan produk/jasa yang unik, atau membuat perubahan yang radikal dalam proses bisnis yang menyebabkan perubahan-perubahan yang mendasar dalam pengelolaan bisnis.
- d. Strategi pertumbuhan : mengembangkan kapasitas produksi secara signifikan, melakukan ekspansi ke dalam pemasaran global, melakukan diversifikasi produk/jasa baru, atau mengintegrasikan ke dalam produk/jasa yang terkait.
- e. Strategi aliansi: membentuk hubungan dan aliansi bisnis yang baru dengan pelanggan, pemasok, pesaing, konsultan, dan lain-lain.

3 Hubungan Teknologi Informasi dengan Kinerja Individual.

sistem informasi yang baru mencerminkan sikap individu pemakai tentang keyakinan bahwa sistem yang baru ini memang lebih baik dengan sistem sebelumnya. Kepercayaan ini bisa muncul karena kecepatan proses sistem yang baru dalam membantu pekerjaan, dan rasa keadilan dalam penerapan sistem baru ini bisa menilai kinerja individu dengan lebih baik.

Teknologi sistem yang baru yang dipercaya oleh individu dapat meningkatkan kinerjanya akan menghasilkan tingkat pencapaian kinerja yang lebih baik oleh individu. Sistem yang berkualitas tinggi akan mempengaruhi kepercayaan pemakai bahwa dengan sistem tersebut tugas-tugas yang dihadapi akan dapat diselesaikan dengan lebih mudah dan cepat. Karena tugas-tugas relatif lebih mudah dan cepat dikerjakan maka diharapkan kinerja juga akan meningkat (Goodhue dan Thomson dalam Salman Jumaili 2005;5)

B. Saling Ketergantungan

Saling ketergantungan terjadi bila dua atau lebih individu maupun kelompok organisasi tergantung satu dengan yang lainnya untuk menyelesaikan tugas-tugas mereka (Fadillah 2007;12)

Dalam lingkungan yang semakin kompetitif, yang ditandai dengan perubahan-perubahan pesat di hampir semua aspek kehidupan, organisasi menghadapi ketidak pastian yang semakin besar. Organisasi harus menghadapi ketidakpastian tersebut dan berusaha mengubahnya menjadi kepastian (Porter dalam Arsono Laksana 2002:5)).

Saling ketergantungan itu timbul bila ada dua buah organisasi yang mempunyai fungsi dan spesialisasi yang berbeda. Misalnya perusahaan A, yang merupakan perusahaan *knock down furniture* kayu, melakukan proses produksi pengecatan, perakitan, dan menguasai pasaran ekspor yang cukup luas. Perusahaan B bergerak dalam bidang pembuatan komponen furniture kayu. Karena perusahaan B dekat dan menguasai sumber bahan baku, maka antara A dan B timbul saling ketergantungan satu sama lain karena perbedaan fungsi dan spesialisasi yang ada pada masing-masing organisasi tersebut. (Molnar dalam Arsono Laksana 2002:6) menyatakan bahwa terdapat aspek-aspek tertentu, yaitu pasar, produk dan bisnis dalam organisasi. Aspek-aspek ini dapat mendorong tumbuhnya saling ketergantungan antar organisasi baik dalam bentuk pertukaran informasi dan program kerja sama maupun pertukaran sumber daya. (Pfeffer dalam Arsono Laksana 2002:6) menyatakan bahwa aktivitas organisasional akan berusaha mengatur saling ketergantungan organisasi. Sementara itu fokus pada ketergantungan sumber daya akan bermanfaat di masa depan.

(Robbins 2001) mengidentifikasi tiga bentuk saling ketergantungan, yaitu:

1. *Sequential interdependence* : Satu kelompok tergantung pada suatu kelompok lain untuk masukannya tetapi ketergantungan itu hanya satu arah, misalnya departemen pembelian dan departemen suku cadang. Dalam hal ini perakitan suku cadang bergantung pada pembelian untuk masukannya. Dalam kesalingtergantungan berurutan, jika kelompok yang memberikan masukan tidak menjalankan tugasnya dengan benar, kelompok yang bergantung pada kelompok pertama akan sangat terkena.
2. *Pooled interdependence* : Dua atau lebih unit menyumbang output secara terpisah ke unit yang lebih besar, misalnya departemen pengembangan produk dan departemen pengiriman. Kedua departemen ini pada hakikatnya terpisah dan jelas terbedakan satu sama lain,
- 3 *Reciprocal interdependence*: dimana kelompok – kelompok bertukar masukan dan keluaran, misalnya kelompok penjualan dan pengembangan produk saling bergantung secara timbal balik. Kelompok pengembangan produk memerlukan kelompok penjualan untuk informasi tentang kebutuhan pelanggan sehingga mereka dapat menciptakan produk yang dapat dijual dengan sukses.

1. Hubungan Saling Ketergantungan dengan Kinerja Individual

(Arsono Laksmana 2002:2) menyatakan bahwa semakin tinggi tinggi tingkat saling ketergantungan akan menyebabkan semakin kompleksnya tugas yang dihadapi karyawan. Sebagai akibatnya karyawan membutuhkan informasi yang lebih banyak, baik itu informasi yang berkaitan dengan departemennya sendiri maupun informasi yang terkait dengan departemen lain.

(Hayes dalam Arsono Laksnmana 2002:2) menyatakan bahwa pengukuran kinerja terhadap unit yang mempunyai tingkat saling ketergantungan yang tinggi

akan sangat bermanfaat apabila pengukuran tersebut tidak hanya mencakup penilaian pencapaian target.

C. Keselarasan Tujuan

1. Definisi Keselarasan Tujuan

Keselarasn tujuan (*goal congruence*) didefinisikan oleh (Reve dalam Arsono Laksmana 2002:7) sebagai seberapa jauh organisasi-organisasi secara serempak mencapai tujuan mereka, atau seberapa jauh suatu organisasi menyadari bahwa dalam suatu hubungan kerja, pencapaian tujuan juga dipengaruhi oleh tindakan organisasi lain sebagai mitranya. Keselarasan tujuan memungkinkan organisasi untuk lebih terbuka dalam pertukaran informasi dan interaksi lainnya sehingga dapat mengurangi distorsi yang menghambat efektifitas hubungan kerja sama. Penelitian yang telah dilakukan oleh (Van de Ven dan Walker 1984) mengenai konflik dan kooperasi di bidang pemasaran dan manajemen telah membuktikan kegunaan konsep keselarasan tujuan untuk mengurangi konflik dan menumbuhkan kooperasi. Keselarasan tujuan mengandung unsur-unsur tujuan dalam bidang usaha, ekonomi, sosial, dan tujuan konsumen atau klien.

2. Pengaruh Keselarasan Tujuan

(Aflie Yessie 2008:1) Ada 2 (dua) faktor yang mempengaruhi keselarasan tujuan :

a. Faktor Eksternal

Faktor-faktor eksternal adalah norma-norma mengenai perilaku yang diharapkan didalam masyarakat, di mana organisasi menjadi bagiannya. Norma-norma ini mencakup sikap, yang secara kolektif sering juga disebut sebagai etos kerja, yang diwujudkan melalui loyalitas pegawai terhadap organisasi, keuletan,

semangat, dan juga kebanggaan yang dimiliki oleh pegawai dalam menjalankan tugas.

b. Faktor-faktor Internal

1). Budaya

Faktor internal yang terpenting adalah budaya di dalam organisasi itu sendiri, yang meliputi keyakinan bersama, nilai-nilai hidup yang dianut, norma-norma perilaku serta asumsi-asumsi yang secara implisit diterima dan yang secara eksplisit dimanifestasikan di seluruh jajaran organisasi. Norma-norma budaya sangatlah penting karena hal tersebut bisa menjelaskan mengapa dua perusahaan dengan sistem pengendalian manajemen formal yang sama, bervariasi dalam hal pengendalian actual

2). Gaya Manajemen

Faktor internal yang barangkali memiliki dampak yang paling kuat terhadap pengendalian manajemen adalah gaya manajemen. Biasanya, sikap-sikap bawahan mencerminkan apa yang mereka anggap sebagai sikap atasan mereka, dan sikap para atasan itu pada akhirnya berpijak pada apa yang menjadi sikap CEO. Para manajer memiliki kualitas dan gaya yang beragam. Beberapa di antaranya memiliki kharisma dan ramah; sementara yang lain ada yang bergaya agak santai.

3). Organisasi Informal

Garis-garis dalam bagan organisasi menggambarkan hubungan-hubungan formal yaitu, pemegang otoritas resmi dan tanggung jawab dari setiap manajer. Sebagai contoh, bagan tersebut mungkin menunjukkan bahwa manajer produksi dari Divisi A memberikan laporan kepada manajer umum Divisi A. Namun, dalam rangka menjalankan tanggung jawab, manajer produksi Divisi A juga menjalin komunikasi dengan banyak orang lain dalam organisasi, seperti dengan

beberapa manajer lain, unit-unit pendukung, para staf di kantor pusat dan sejumlah orang yang barangkali sekadar teman ataupun kenalan.

4). Persepsi dan Komunikasi

Dalam upaya meraih tujuan-tujuan organisasi, para manajer operasi harus mengetahui tujuan dan tindakan-tindakan yang harus diambil untuk mencapainya. Mereka menyerap informasi ini dari berbagai jalur, baik itu jalur formal (seperti anggaran dan dokumen-dokumen resmi lainnya) atau pun jalur informal (seperti dari bahan obrolan yang tak resmi). Meskipun jalurnya sangat beragam, namun tidak selalu jelas apa yang sesungguhnya diinginkan oleh pihak manajer senior. Sebuah organisasi adalah sebuah entitas yang kompleks, dan tindakan-tindakan yang diambil oleh berbagai bagian dari organisasi untuk mencapai tujuan bersama tersebut tidak bisa dinyatakan secara jelas, bahkan dalam situasi yang terbaik sekalipun.

1 Hubungan Keselarasan Tujuan dengan Kinerja Individual.

(Arsono Laksana 2002:11) menyatakan bahwa dengan keselarasan tujuan yang tinggi dan tidak adanya konflik berpengaruh terhadap kinerja individual. Pengaruh ini bisa terjadi akibat tidak adanya suasana dinamis yang bisa muncul apabila terdapat ketidak selarasan atau bahkan konflik pada sebuah aktivitas.

D. Komunikasi

1. Teori Komunikasi

Komunikasi dapat diartikan sebagai proses peralihan dan pertukaran informasi oleh manusia melalui adaptasi dari dan ke dalam sebuah sistem kehidupan manusia dan lingkungannya (Listia Natadjaja 2002:2). Proses peralihan dan pertukaran informasi itu dilakukan melalui simbol-simbol bahasa verbal

maupun nonverbal yang dipahami bersama. Komunikasi adalah suatu proses penyampaian dan penerimaan pesan atau informasi diantara dua orang atau lebih dengan harapan terjadinya pengaruh yang positif atau menimbulkan efek tertentu yang diharapkan. Komunikasi adalah persepsi dan apresiasi (Maz Alvin 2007:1)

Salah satu teoritikus komunikasi massa yang pertama dan paling terkenal adalah Harold Lasswell, dalam artikel klasiknya tahun 1948 mengemukakan model komunikasi yang sederhana dan sering dikutip banyak orang yakni: Siapa (*Who*), berbicara apa (*Says what*), dalam saluran yang mana (*in which channel*), kepada siapa (*to whom*) dan pengaruh seperti apa (*what that effect*) (Littlejohn 1996).

Penelitian yang dilakukan Watson Wyatt atas 264 perusahaan berhasil mengidentifikasi adanya 6 praktik komunikasi yang mendorong lahirnya para *top performer*. Diakui, sebagian dari praktik tersebut bukanlah hal baru. Bahkan, secara khusus tidaklah inovatif. Namun, jika perusahaan memfokuskan diri pada praktik-praktik tersebut, diyakini hasilnya akan benar-benar berbeda. Riset tersebut menemukan, perusahaan-perusahaan yang memiliki program-program komunikasi yang efektif rata-rata menghasilkan "*total return to shareholders*" (dari 2002 hingga 2006) 47% lebih tinggi dibandingkan dengan mereka yang komunikasinya kurang efektif.

Di samping itu, perusahaan dengan praktik komunikasi yang baik dilaporkan memiliki tingkat *employee engagement* empat kali lebih tinggi dibandingkan dengan yang komunikasinya buruk.

Enam praktik komunikasi yang diidentifikasi Watson Wyatt bisa memberikan kinerja tinggi pada perusahaan adalah:

1. memfokuskan manajer dan karyawan pada kebutuhan-kebutuhan *customer*.
2. meng-*engage* karyawan dalam menjalankan bisnis

3. membantu manajer untuk berkomunikasi secara efektif
 4. mendorong komunikasi internal para *talent* untuk mengelola perubahan secara lebih efektif
 5. mengukur pengaruh komunikasi karyawan
 6. mem-*brand*-kan pengalaman karyawan
2. Hubungan Komunikasi dengan Kinerja Individual.

(Stephen Covey dalam Maz Alvin 2007:1) menyatakan bahwa tidak peduli seberapa berbakatnya seseorang, betapa unggulnya seseorang/sebuah tim, keberhasilan tidak akan diperoleh tanpa penguasaan keterampilan komunikasi yang efektif. Keterampilan melakukan komunikasi yang efektif akan berperan besar dalam mendukung pencapaian kinerja individu dari seluruh aktifitas. Untuk dapat melakukan komunikasi yang efektif maka kemampuan untuk mengirimkan informasi yang baik, kemampuan untuk menjadi pendengar yang baik merupakan bagian yang sangat penting dalam keberhasilan pencapaian tujuan/kinerja.

E. Kinerja Individual

Kinerja individual merupakan penampilan hasil kerja individual pegawai baik secara kuantitas maupun kualitas. Kinerja dapat berupa penampilan kerja perorangan maupun kelompok (Ilyas dalam Zainul 2007). Untuk mengetahui faktor yang mempengaruhi determinan kinerja individu, perlu dilakukan pengkajian terhadap teori kinerja. Secara umum faktor fisik dan non fisik sangat mempengaruhi. Berbagai kondisi lingkungan fisik sangat mempengaruhi kondisi karyawan dalam bekerja. Selain itu, kondisi lingkungan fisik juga akan mempengaruhi berfungsinya faktor lingkungan non fisik (Zaenul 2007:1)

(Mindk dalam Zainul 2007:3) Sebuah studi tentang kinerja menunjukkan beberapa karakteristik karyawan yang mempunyai kinerja tinggi yaitu :

1. Berorientasi pada prestasi, karyawan yang kinerjanya tinggi memiliki keinginan yang kuat membangun sebuah mimpi tentang apa yang mereka inginkan untuk dirinya.
2. Percaya diri, karyawan yang kinerjanya tinggi memiliki sikap mental positif yang mengarahkan untuk bertindak dengan tingkat percaya diri yang tinggi.
3. Pengendalian diri, karyawan yang kinerjanya tinggi mempunyai rasa disiplin diri sangat tinggi.
4. Kompetensi, karyawan yang kinerjanya tinggi telah mengembangkan kemampuan spesifik atau kompetensi berprestasi dalam daerah pilihan mereka.

Kinerja Individual merupakan salah satu alat ukur bagi pencapaian tujuan organisasi (Joko Widodo 2002:206). Dalam satuan organisasi (Zainul 2007:4) mengemukakan bahwa kinerja hakikatnya suatu hasil kerja yang dapat dicapai oleh seseorang atau kelompok orang dalam suatu organisasi sesuai dengan wewenang dan tanggungjawab masing-masing dalam rangka mencapai tujuan organisasi secara legal, tidak melanggar hukum dan sesuai dengan moral dan etika.

F. Penelitian Terdahulu

Penelitian terdahulu diperlukan sebagai bahan pertimbangan dan acuan dalam menentukan berbagai temuan, hal yang relevansi dan menjadi bentuk penerapan metode penelitian yang disesuaikan, sehingga diharapkan dengan penelitian terdahulu kita dapat menentukan penelitian secara sistematis, konsisten dan logis sebagai syarat mutlak untuk dijadikan standar acuan tesis.

Adapun hasil penelitian terdahulu yang dapat dijadikan bahan perbandingan yaitu:

1. Penelitian yang dilakukan oleh (Arsono Laksmana dan Muslichah 2002) tentang Pengaruh Teknologi Informasi, Saling Ketergantungan, Karakteristik Sistem Akuntansi Manajemen Terhadap Kinerja Manajerial. Penelitian ini mengkaji peran karakteristik sistem akuntansi manajemen terhadap hubungan antara teknologi informasi, saling ketergantungan dan kinerja manajerial. Karakteristik SAM didefinisikan sebagai tingkat dimana manajer menggunakan informasi SAM *scope* untuk pengambilan keputusan manajerial. Respon yang diperoleh dari 110 manajer yang bekerja pada perusahaan industri manufaktur di Jawa Timur dianalisa dengan menggunakan *structural equation modelling* (SEM). Hasil penelitian menunjukkan bahwa karakteristik SAM bertindak sebagai variabel antara dalam hubungan antara teknologi informasi, saling ketergantungan dan kinerja manajerial.
2. Penelitian yang dilakukan oleh (Arsono Laksmana 2002) tentang Pengaruh Saling Ketergantungan, Kepercayaan, dan Keselarasan Tujuan Terhadap Kooperasi dan Kinerja Perusahaan Manufaktur pada Hubungan Kontraktual dengan Pemasoknya.” Studi ini menganalisis pengaruh dan implikasi beberapa karakteristik perilaku terhadap kinerja perusahaan dalam hubungan kontraktual antara perusahaan manufaktur dan pemasok. Penelitian ini dikembangkan dari kerangka hubungan kontraktual (*relational contracting*).

Variabel-variabel yang diteliti terdiri saling ketergantungan, kepercayaan dan keselarasan tujuan sebagai variabel bebas yang akan diuji pengaruhnya terhadap variabel kinerja perusahaan melalui variabel kooperasi. Berdasarkan model teoritis yang diajukan dalam penelitian ini teknik-teknik statistik yang digunakan adalah analisis korelasi multivariat, analisis regresi dan analisis jalur digunakan untuk

menganalisis data dan menguji hipotesis. Populasi dalam penelitian ini adalah perusahaan-perusahaan manufaktur yang telah melakukan hubungan kontraktual dengan pemasoknya secara berkesinambungan minimal satu tahun dan barang yang dibeli tersebut mempunyai pengaruh dominan pada proses produksi. Sampel diambil secara *purposive* sebanyak 51 perusahaan manufaktur di Jawa dan Kalimantan. Hasil dari penelitiannya bahwa terdapat hubungan yang positif signifikan antara variabel-variabel saling ketergantungan dengan kooperasi, variabel kepercayaan dengan kooperasi, keselarasan tujuan dengan kooperasi, variabel kooperasi dengan kinerja perusahaan dan kinerja yang semula tidak di hipotesiskan ternyata mempunyai hubungan yang signifikan.

3. Penelitian yang dilakukan oleh Salman (Jumaili 2005) tentang Kepercayaan Terhadap Teknologi sistem Informasi Baru Dalam Evaluasi Kinerja Individual. Tujuan penelitiannya, untuk melihat hubungan teknologi sistem informasi baru terhadap peningkatan kinerja individual. Penelitian dilakukan dengan mengambil sampel pada mahasiswa S.1 yang telah merampungkan semua mata kuliahnya yang merupakan pemakai sistem jaringan LAN dan internet dan S.2 Akuntansi UGM yang merupakan pemakai sistem. Hasil dari penelitian ini dapat disimpulkan bahwa kepercayaan terhadap sistem informasi baru dan teknologi sistem informasi baru terhadap peningkatan kinerja individu menunjukkan hasil yang positif. Penambahan variabel kepercayaan terhadap sistem informasi baru makin meningkatkan kinerja individu pemakai.

Perbedaan penelitian ini dengan penelitian terdahulu adalah penelitian ini lebih spesifik ingin mengetahui pengaruh teknologi informasi, saling ketergantungan, keselarasan tujuan dan komunikasi terhadap kinerja karyawan/individual. tujuannya menguji pengaruh langsung maupun tidak langsung TI terhadap KI serta pengaruh TI

dengan varabel antara saling ketergantungan,keselarasan tujuan dan komunikasi terhadap kinerja individual. sampel penelitian dilakukan pada perusahaan yang menerapkan teknologi informasi di makassar dengan responden karyawan khususnya bagian akuntansi,keuangan dan IT

Dari hasil penelitian terdahulu diatas, menjadi acuan dalam melihat contoh-contoh perbandingan yang dapat dijadikan referensi untuk membahas hasil penelitian dan acuan penelitian yang diteliti.

KERANGKA KONSEPTUAL DAN HIPOTESIS

A. Kerangka Konseptual

Kerangka konseptual dijabarkan dari tinjauan pustaka dan landasan teori berdasarkan penelitian terdahulu, dan dengan mengingat latar belakang penelitian, rumusan masalah maupun tujuan penelitian maka model penelitian dibuat sebagai berikut :

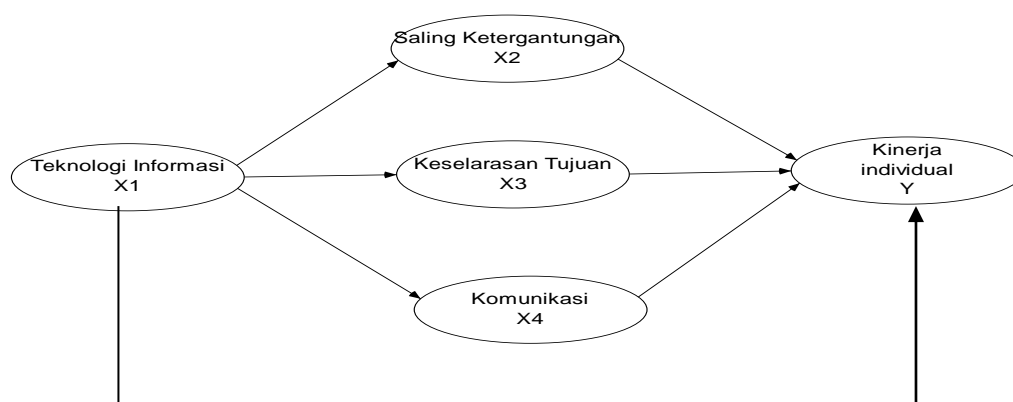

Sumber : Smart PLS 2013

Total hubungan antara TI dan kinerja adalah penjumlahan hubungan langsung dan hubungan tidak langsung

Variabel Penelitian dan Pengukuran :

1. Teknologi informasi dicerminkan dalam bentuk sistem komputer yang terdiri dari perangkat keras, perangkat lunak dan data serta dukungan layanan yang disediakan untuk membantu para pemakai dalam menyelesaikan tugasnya (Goohue 1995. Kecocokan tugas dengan teknologi berhubungan dengan data yang berkaitan dengan kemudahan dalam menemukan data yang dibutuhkan, otoritas dalam mengakses data, ketepatan waktu dalam menyelesaikan tugas ,kemudahan dalam mengoperasikan sistem dan reliabilitas sistem.
2. Saling ketergantungan di cerminkan dalam bentuk pertukaran informasi dan program kerjasama maupun pertukaran sumber daya antara dua orang, departemen dan organisasi yang mempunyai fungsi dan spesialisasi yang berbeda (Arsono.L 2002:6). Kerja sama yang komplementer dalam bentuk *reciprocal agreements*, baik formal maupun tidak formal, dilakukan antar organisasi dalam bentuk jaringan pertukaran sumber (*resource exchange network*). Dengan demikian, suatu organisasi sering kali dipaksa oleh lingkungan untuk menjadi tergantung satu sama lain karena keterbatasan sumber daya dalam kondisi yang kompetitif. Saling ketergantungan ini akan menumbuhkan kerja sama saling menguntungkan antar organisasi yang bersangkutan (Hodge dan Anthony dalam Arsono 2002;6)
3. Keselarasan tujuan dicerminkan dengan Pencapaian tujuan yang sama antara individu, departemen atau organisasi dengan mitranya sehingga lebih terbuka dalam

pertukaran informasi dan interaksi lainnya sehingga dapat mengurangi distorsi yang menghambat efektifitas hubungan kerjasama (Arsono 2002;7).

4. Komunikasi merupakan proses pengalihan informasi oleh seseorang melalui adaptasi dari dan kedalam sebuah sistem yang dilakukan melalui symbol-simbol bahasa verbal maupun non verbal yang dipahami bersama (Listia 2002;2). Komunikasi mendorong keberhasilan dan menciptakan kondisi ketenagakerjaan yang penuh komitmen.

B. Hipotesis.

Teknologi informasi dapat membantu perusahaan dalam memperoleh informasi yang kompetitif (Mc Leod 1995). Teknologi Informasi dapat menyajikan informasi dalam bentuk yang berguna serta dapat digunakan untuk mengirim informasi ke orang lain atau ke lokasi lain (Haag dan Cummings 1998). Teknologi Informasi mengintegrasikan data dari berbagai bagian, mengurangi pekerjaan klerikal, dan mempercepat penyajian data yang dibutuhkan untuk pengambilan keputusan secara cepat dan tepat yang pada akhirnya dapat menjadi bahan evaluasi kinerja individu, khususnya pihak penyedia laporan.

Dari uraian tersebut maka dapat di buat hipotesis sebagai berikut :

H1 : *Teknologi informasi berpengaruh positif terhadap kinerja individual.*

Saling ketergantungan itu timbul bila ada dua buah organisasi yang mempunyai fungsi dan spesialisasi yang berbeda. (Molnar 1978) menyatakan bahwa terdapat aspek-aspek tertentu, yaitu pasar, produk dan bisnis dalam organisasi. Aspek-aspek ini dapat mendorong tumbuhnya saling ketergantungan antar individu maupun organisasi baik dalam bentuk pertukaran informasi dan program kerja sama maupun pertukaran sumber daya. evaluasi prestasi terhadap individu dan sub unit organisasi

yang mempunyai tingkat interdependensi yang tinggi kemungkinan dibantu dengan informasi yang mempunyai ruang lingkup luas. ukuran kinerja terhadap unit yang mempunyai tingkat saling ketergantungan akan sangat bermanfaat apabila ukuran tersebut mencakup ukuran untuk menilai reliabilitas, kerjasama, dan fleksibilitas tiap-tiap individu yang berkompeten dalam organisasi.

Dari uraian tersebut maka dapat di buat hipotesis sebagai berikut :

H2 : *Teknologi informasi mempengaruhi kinerja individual melalui berfungsinya saling ketergantungan antar personel, departemen dan fungsi-fungsi manajemen.*

(Afly Yessie 2009;2), menyatakan bahwa dua faktor yang mempengaruhi keselarasan tujuan yakni faktor eksternal yaitu norma yang mencakup sikap yang secara kolektif dan sering disebut sebagai etos kerja yang diwujudkan melalui loyalitas karyawan terhadap organisasi, keuletan, semangat dan juga kebanggaan yang dimiliki pegawai dalam menjalankan tugas. Faktor kedua adalah internal diimplikasikan dalam bentuk keyakinan bersama, nilai-nilai hidup yang di anut, norma-norma perilaku serta norma yang dimanifestasikan di seluruh jajaran organisasi. Keselarasan tujuan juga di berimplikasi kepada gaya manajemen, sikap bawahan tiap-tiap indifidu mencerminkan apa yang mereka anggap sebagai sikap atasan mereka, dan sikap atasan pada akhirnya berpijak pada apa yang menjadi sikap ceo. Berdasarkan uraian tersebut diatas maka dapat dirumuskan hipotesis sebagai berikut:

Dari uraian tersebut maka dapat di buat hipotesis sebagai berikut :

H3 : *Teknologi informasi mempengaruhi kinerja individual melalui berfungsinya keselarasan tujuan individu dengan tujuan organisasi.*

(Sriti Mayangsari 2006:1) menyatakan bahwa bagi sebagian orang, cara berkomunikasi seolah dianggap baru sempurna kalau dilakukan secara lisan dengan bertatap muka secara langsung. Demikian pula dalam cara bekerja, adakalanya pergi ke kantor merupakan suatu keharusan. Padahal, di era serba cepat seperti sekarang, pekerjaan selayaknya berorientasi pada memaksimalkan *output* (hasil). Untuk pekerjaan tertentu, tidak mutlak lagi harus dikerjakan di kantor tetapi bisa juga dikerjakan di mana saja, karena pekerja di era cyber seperti sekarang ini, hanya dengan ponsel dan laptop, seseorang bias mengakses data, *e-mail*, *fax*, *voice mail* di mana pun berada..

Dari uraian tersebut maka dapat di buat hipotesis sebagai berikut :

H4 : *Teknologi informasi mempengaruhi kinerja individual melalui berfungsinya komunikasi antar personel, departemen dan fungsi-fungsi manajemen.*

METODE PENELITIAN

A. Lokasi dan Waktu Penelitian

Penelitian ini dilaksanakan pada perusahaan yang menerapkan teknologi informasi di makassar. Selanjutnya penelitian ini akan dilaksanakan selama dua bulan, mulai dari bulan Maret sampai dengan April 2013.

B. Metode Pengumpulan Data

Untuk memperoleh data yang dibutuhkan, maka pengumpulan dapat dilakukan melalui teknik sebagai berikut :

1. Tinjauan Pustaka, adalah penelitian yang dilakukan dengan jalan mengadakan peninjauan pada berbagai pustaka dengan membaca atau mempelajari buku-buku literatur yang erat hubungannya dengan penulisan ini dan menunjang pembahasan selanjutnya.

2. Penelitian Lapangan, meliputi :
 - a. Observasi, dilakukan dengan cara mengadakan pengamatan secara langsung dalam penelitian ini.
 - b. Kuesioner atau angket, digunakan untuk menjangkau data-data primer sehubungan variabel penelitian ini yaitu Teknologi informasi, Saling Ketergantungan, Keselarasan Tujuan, Komunikasi dan Kinerja Individu.
 - c. Interview, dilakukan dengan cara wawancara secara langsung pada pihak-pihak yang berwenang memberikan informasi yang sesuai dengan data yang diperlukan.

C. Jenis dan Sumber Data

1. Jenis Data

Penelitian ini menggunakan metode kuantitatif dengan hipotesis deskriptif, data diperoleh dengan melakukan pengumpulan data dengan kuesioner, dari jurnal-jurnal, buku, dan literatur yang erat hubungannya dengan penelitian ini.

2. Sumber data

Penelitian ini menggunakan data primer. Data primer berupa persepsi para responden terhadap variabel-variabel yang digunakan. Modus komunikasi untuk memperoleh data dari responden dalam penelitian ini menggunakan kuesioner. Pengumpulan data dilakukan dengan menggunakan metode distribusi langsung (*direct distribution method*), yaitu mendatangi para responden secara langsung untuk menyerahkan ataupun mengumpulkan kembali kuesioner.

D. Populasi dan Sampel

Populasi dalam penelitian ini adalah perusahaan yang menerapkan teknologi informasi di Makassar dan yang menjadi sampel penelitian ini adalah karyawan perusahaan yang diwakili oleh departemen IT, Keuangan dan *Accounting*.

Adapun perusahaan yang akan di teliti dan menjadi obyek adalah sebagai berikut :

1. PT. Bosowa Berlian Motor
2. PT. PLN (Persero)
3. PT. Nusantara Infrastructure.TBK
4. PT. Sinar Sosro.
5. Bank International Indonesia
6. PDAM Kota Makassar.
7. PT. Passokkorang
8. PT. Tuju Wali Wali.
9. PT. Semen Bosowa
10. Bank Mandiri
11. Bank Mega Syariah
12. PT. Astra Grafia .Tbk

E. Metode Analisis

Untuk menguji hipotesis yang telah dikemukakan sebelumnya maka metode analisis yang digunakan adalah :

1. Uji Validitas, dilakukan untuk mengetahui apakah alat ukur yang telah disusun benar-benar mengukur apa yang perlu diukur.

2. Uji Reliabilitas, Penerapan uji ini dimaksudkan untuk mengetahui apakah alat pengumpul data dasarnya menunjukkan tingkat ketepatan, keakuratan, kestabilan atau kekonsistenan alat tersebut dalam mengungkapkan gejala tertentu dari sekelompok individu individu walaupun dilakukan pada waktu yang berbeda.
3. Metode pengujian hipotesis yang akan digunakan dalam penelitian ini adalah dengan menggunakan model sebagai berikut :

$$KI = \alpha + \beta TI + e$$

$$KI = \alpha + \beta_1 SK + \beta_2 KT + \beta_3 KOM + e$$

$$SK = \alpha + \beta TI + e$$

$$KT = \alpha + \beta TI + e$$

$$KOM = \alpha + \beta TI + e$$

Dimana:

KI : Kinerja Individual

TI : Teknologi Informasi

SK : Saling Ketergantungan

KT : Keselarasan Tujuan

KOM : Komunikasi

α dan β : Parameter yang akan di estimasi

e : Variabel yang tidak diteliti atau besarnya pengaruh diluar model pengganggu

Untuk menguji hipotesis dalam penelitian ini maka akan digunakan analisis multivariat dengan model persamaan Struktural (*Struktural Equation Modelling*) menggunakan Program SMART PLS dimana data yang diperoleh minimal 100 sampel, (Cheng 2001 dalam Zulganef 2006).

F. Definisi Operasional

Untuk memberikan pemahaman yang lebih spesifik terhadap variabel penelitian ini maka variabel-variabel tersebut didefinisikan secara operasional sebagai berikut :

- a. Teknologi Informasi adalah alat berbasis komputer yang digunakan seseorang untuk bekerja dengan informasi dan kebutuhan pemrosesan informasi dari suatu organisasi (Arsono L dan Muslichan,2002). Teknologi informasi diukur dengan menggunakan instrumen yakni kemanfaatan dan efektifitas.
- b. Saling ketergantungan merupakan variabel penting dalam hubungan kontraktual. Perbedaan fungsi dan spesialisasi organisasi memungkinkan terjadinya saling ketergantungan organisasional (Aldrich 1976). Saling ketergantungan diukur dengan kerjasama, kepentingan/kebutuhan dan ketergantungan dua arah
- c. Keselarasan tujuan (*goal congruence*) didefinisikan oleh (Reve 1980) sebagai seberapa jauh organisasi-organisasi secara serempak mencapai tujuan mereka, atau seberapa jauh suatu organisasi menyadari bahwa dalam suatu hubungan kerja, pencapaian tujuan juga dipengaruhi oleh tindakan organisasi lain sebagai mitranya. Keselarasan Tujuan dapat diukur dengan faktor-faktor norma, budaya dan gaya manajemen .
- d. Komunikasi adalah proses pemindahan pengertian dalam bentuk gagasan atau informasi dari seseorang ke orang lain yang melibatkan kata-kata dengan

menggunakan ,expresi wajah, intonasi,titik putus, vokal dan sebagainya dalam percakapan. Pemindahan yang efektif tersebut memerlukan transmisi data dan keterampilan tertentu yakni membaca,menulis,mendengar,dan berbicara untuk membuat suksesnya pertukaran informasi (T.Hani Handoko 1998:272).

- e. Kinerja individual adalah pencapaian individual yang berkaitan dengan pencapaian tugas-tugas indifidu dengan dukungan teknologi informasi yang ada, disamping itu juga didukung oleh saling ketergantungan antara individu maupun departemen lain, adanya keselarasan tujuan dan terjalannya komunikasi antara satu dengan yang lain (Thomson 1995)

HASIL PENELITIAN DAN PEMBAHASAN

A. Hasil Penelitian

1. Pengambilan Data di Lapangan.

Pengambilan data dilapangan dilakukan pada bulan Maret 2013 selama 2 minggu yakni dari tgl 18-20 Maret 2013. Data yang digunakan pada penelitian ini adalah data primer yang diperoleh dengan memberikan kuesioner kepada responden. Penyebaran kuesioner dilakukan oleh peneliti secara langsung pada perusahaan yang telah menggunakan teknologi informasi di Makassar sebanyak 12 perusahaan, hal ini dilakukan untuk mendapatkan *response rate* yang tinggi.

Respon rate dari penelitian ini cukup baik hal ini nampak dari 160 kuesioner yang di sebar, sebanyak 112 yang kembali utuh (70%), sebanyak 8 atau (5%) kuesioner yang tidak dapat diolah karena data yang diisi kurang lengkap, dan kuesioner yang tidak kembali sebanyak 48 atau (25%) diakibatkan perusahaan/obyek penelitian tidak mendapatkan persetujuan dari pimpinan.

2. Karakteristik Deskriptif Responden

Hasil analisis deskriptif digunakan untuk mengetahui gambaran atau peringkasan data penelitian sehingga data tersebut mudah di pahami. Penggambaran data ini berguna untuk memberikan petunjuk yang lebih baik atas data penelitian. Hasil penelitian berdasarkan deskriptif identitas responden pada perusahaan yang menerapkan teknologi informasi di makassar adalah sebagai berikut:

NO	KARAKTERISTIK RESPONDEN	JENIS KELAMIN	USIA RESPONDEN	MASA KERJA	TINGKAT PENDIDIKAN	JUMLAH RESPONDEN	PERSENTASE
1	LAKI-LAKI	64				104	62%
2	PEREMPUAN	40					38%
3	USIA < 31 THN		52				50%
4	USIA 31-35 THN		27				26%
5	USIA 36-40 THN		17				16%
6	USIA > 40 THN		8				8%
7	MASA KERJA 1-3 THN			25			24%
8	MASA KERJA 4-6 THN			34			33%
9	MASA KERJA 7-9 THN			26			25%
10	MASA KERJA > 9THN			19			18%
11	PEND SMU				8		8%
12	PEND DIPLOMA				7		7%
13	PEND S1				86		83%
14	PEND S2				3		3%

a. Jenis Kelamin

Berdasarkan tabel di atas terlihat bahwa mayoritas jenis kelamin responden adalah karyawan Laki-laki yaitu sebanyak 64 orang atau sebanyak 62 % dari total responden sedangkan responden yang berjenis kelamin wanita sebanyak 40 orang atau sebanyak 38 % dari keseluruhan responden.

b. Usia Responden

Tingkat usia responden yang paling dominan adalah usia dibawah 31 tahun yakni sebanyak 50 % atau sebanyak 52 orang dari seluruh responden, hal ini berarti bahwa penerapan teknologi informasi lebih di dominasi oleh karyawan usia muda.

c. Masa Kerja Responden

Dari gambaran tabel diatas dapat di simpulkan bahwa rata-rata masa kerja responden di dominasi oleh karyawan yang berumur 4 – 6 Tahun. Hal ini berarti bahwa rata-rata karyawan yang memegang peranan bersentuhan langsung dengan penerapan teknologi informasi memiliki masa kerja 4 - 6 tahun atau sebesar 30%. Hal ini dimungkinkan karyawan baru belum bisa di beri kepercayaan memegang data karena aksesnya berhubungana dengan external perusahaan, sementara rata-rata karyawan yang masa kerjanya 7-9 tahun memegang jabatan strategis sehingga hanya berfungsi controlling dan manajerial.

d. Tingkat Pendidikan

Berdasarkan tabel 4 diatas terlihat jelas bahwa rata-rata tingkat pendidikan responden adalah setara Strata 1 yakni sebanyak 86 orang atau 82% artinya bahwa perusahaan di makassar yang menerapkan teknologi informasi rata-rata di dominasi oleh karyawan yang berlatar belakang pendidikan S1.

3. Karakteristik Deskriptif Variabel

KARAKTERISTIK DESKRIPTIF		TI	SK	KT	KOM	KI
N	Valid	104	104	104	104	104
	Missing	0	0	0	0	0
Mean		4.45	4.32	4	4.25	4.20
Std. Error of Mean		.042	.063	.068	.066	.067
Median		5.00	4	4	4.00	4.00
Mode		5	4	4	4	4
Std. Deviation		.674	.65	.79	.65	.69
Variance		.455	.42	.62	.43	.48
Skewness		-1.882	-.69	.52	-.52	-.71
Std. Error of Skewness		.237	.237	.237	.237	.237
Kurtosis		1.771	.57	.07	1.22	1.18
Std. Error of Kurtosis		.469	.469	.469	.469	.469
Range		2	2	3	3	3
Minimum		1	2	1	2	1
Maximum		5	5	5	5	5
Percentiles	25	5.00	4.00	3.59(b)	4.00	4.00
	50	5.00	5.00	4.29	4.00	4.00
	75	5.00	5.00	4.86	4.00	5.00

A. Karakteristik Deskriptif Variabel Teknologi Informasi

Sebagai gambaran umum mengenai penyebaran/distribusi data yang di sajikan dan diolah dari data mentah maka digunakan metode statistik deskriptif. Dari hasil analisis statistik diperoleh skor rata-rata (mean) = 4,45 median = 5,00 dan modus = 5,00. Hal ini berarti bahwa dominan responden menjawab setuju pada butir soal variabel teknologi informasi. Demikian pula dari hasil analisis deskriptif ukuran penyebaran data dimana skor tertinggi adalah 5 dan skor terendah adalah 1 dengan range sebesar 2. Simpangan baku atau standar deviasi sebesar 0,67 serta varians sebesar 0,45. berdasarkan perolehan ukuran tersebut, dapat dikatakan bahwa penyebaran data teknologi informasi cenderung heterogen. Selanjutnya dari hasil analisis diperoleh ukuran skewness sebesar -1,88 dan ukuran kurtosis sebesar 1,77.

berdasarkan perolehan ukuran-ukuran tersebut dapat disimpulkan bahwa kurva mendekati normal.

B Karakteristik Deskriptif Variabel Saling Ketergantungan

Dari hasil analisis statistik diperoleh skor rata-rata (mean) = 4,32 median = 4,00 dan modus = 4,00. Hal ini berarti bahwa dominan responden menjawab setuju pada butir soal variabel Saling ketergantungan. Demikian pula dari hasil analisis deskriptif ukuran penyebaran data dimana skor tertinggi adalah 5 dan skor terendah adalah 2 dengan range sebesar 3. Simpangan baku atau standar deviasi sebesar 0,65 serta varians sebesar 0,42. berdasarkan perolehan ukuran tersebut, dapat dikatakan bahwa penyebaran data saling ketergantungan cenderung heterogen. Selanjutnya dari hasil analisis diperoleh ukuran skewness sebesar -0,69 dan ukuran kurtosis sebesar 0,57. berdasarkan perolehan ukuran-ukuran tersebut dapat disimpulkan bahwa kurva mendekati normal.

C Karakteristik Deskriptif Variabel Keselarasan Tujuan

Dari hasil analisis statistik diperoleh skor rata-rata (mean) = 4,00 median = 4,00 dan modus = 4,00. Hal ini berarti bahwa dominan responden menjawab setuju pada butir soal variabel keselarasan tujuan. Demikian pula dari hasil analisis deskriptif ukuran penyebaran data dimana skor tertinggi adalah 5 dan skor terendah adalah 1 dengan range sebesar 4. Simpangan baku atau standar deviasi sebesar 0,79 serta varians sebesar 0,62. berdasarkan perolehan ukuran tersebut, dapat dikatakan bahwa penyebaran data keselarasan tujuan cenderung heterogen. Selanjutnya dari hasil analisis diperoleh ukuran skewness sebesar 0,52 dan ukuran kurtosis sebesar

0,07. berdasarkan perolehan ukuran-ukuran tersebut dapat disimpulkan bahwa kurva mendekati normal.

Adapun distribusi frekuensi dan presentase variabel keselarasan tujuan dapat dilihat dari tabel dibawah ini.

D. Karakteristik Deskriptif Variabel Komunikasi

Berdasarkan hasil analisis statistik diperoleh skor rata-rata (mean) = 4,25 median = 4,00 dan modus = 4,00. Hal ini berarti bahwa dominan responden menjawab setuju pada butir soal variabel komunikasi. Demikian pula dari hasil analisis deskriptif ukuran penyebaran data dimana skor tertinggi adalah 5 dan skor terendah adalah 2 dengan range sebesar 3. Simpangan baku atau standar deviasi sebesar 0,65 serta varians sebesar 0,43. berdasarkan perolehan ukuran tersebut, dapat dikatakan bahwa penyebaran data komunikasi cenderung heterogen. Selanjutnya dari hasil analisis diperoleh ukuran skewness sebesar -0,52 dan ukuran kurtosis sebesar 1,22. berdasarkan perolehan ukuran-ukuran tersebut dapat disimpulkan bahwa kurva mendekati normal.

4. Karakteristik Deskriptif Variabel Kinerja Individual

Melihat hasil analisis statistik, berikut diperoleh skor rata-rata (mean) = 4,20 median = 4,00 dan modus = 4,00. Hal ini berarti bahwa dominan responden menjawab setuju pada butir soal variabel kinerja individual. Demikian pula dari hasil analisis deskriptif ukuran penyebaran data dimana skor tertinggi adalah 5 dan skor terendah adalah 1 dengan range sebesar 3. Simpangan baku atau standar deviasi sebesar 0,69 serta varians sebesar 0,48. berdasarkan perolehan ukuran tersebut, dapat dikatakan bahwa penyebaran data kinerja individual cenderung heterogen. Selanjutnya dari hasil analisis diperoleh ukuran skewness sebesar -0,71 dan ukuran kurtosis sebesar 1,18.

berdasarkan perolehan ukuran-ukuran tersebut dapat disimpulkan bahwa kurva mendekati normal.

B. Hasil Uji Validitas dan Reabilitas

1. Uji Validitas

Uji validitas menguji seberapa baik satu atau seperangkat instrumen pengukuran mengukur dengan tepat suatu konsep studi yang di maksudkan untuk di ukur (Cooper ; 2003). Sebelum di analisis maka berikut uji validitas dilakukan dengan melihat cross loading dan convergent validty. Loading factor di katakan valid apabila indikator nilai loadingnya di atas 0,50 (Imam Ghozali : 2006;151). berikut gambaran nilai loading masing-masing variabel.

Tabel 10. CROSS LOADINGS

	TI	SK	KT	KOM	KI
X13	0.704				
X14	0.775				
X15	0.786				
X16	0.732				
X21		0.696			
X22		0.531			
X23		0.731			
X24		0.824			
X25		0.775			
X31			0.717		
X32			0.574		
X33			0.503		

	TI	SK	KT	KOM	KI
X34			0.578		
X35			0.699		
X41				0.549	
X42				0.710	
X43				0.743	
X44				0.796	
X45				0.730	
Y51					0.718
Y52					0.770
Y53					0.772
Y54					0.727

Dari tabel diatas dilihat bahwa semua loading factor nilainya diatas 0,50 dengan demikian dapat dilihat bahwa semua *construct* memiliki *convergen validity* yang baik yang berarti menunjukkan bahwa tiap-tiap pertanyaan valid dan dapat digunakan untuk mengukur variabel teknologi informasi, saling ketergantungan, keselarasan tujuan, komunikasi dan kinerja individual.

2. Uji Reliabilitas

Uji reliabilitas menunjukkan tingkat kemantapan dan ketepatan suatu alat ukur atau alat uji yang digunakan untuk mengetahui sejauh mana jawaban responden konsisten atau stabil dari waktu ke waktu. Konstruk dikatakan memiliki reliabilitas yang baik jika nilai *composite reliability*nya di atas 0,80 dan nilai *Average variance extracted (AVE)* di atas 0,50 sebagaimana tabel berikut :

Tabel . 11 Composite Reliability dan Average variance extracted (AVE)

Variabel	Composite Reliability
TI	0.837
SK	0.839
KT	0.754
KOM	0.834
KI	0.835

Variabel	Average variance extracted (AVE)
TI	0.562
SK	0.516
KT	0.384
KOM	0.505
KI	0.558

Dari table di atas dapat dilihat bahwa hanya variabel keselarasan tujuan yang tidak memenuhi *composite reability* serta *average variance extracted* namun dominan kedua persyaratan tersebut terpenuhi sehingga dapat di katakan bahwa memenuhi syarat uji reliabilitas dan memenuhi syarat untuk di uji.



C. Pengujian Model Struktural (*Inner Model*)

Pengujian *inner model* atau model struktural dilakukan untuk melihat hubungan antara variabel, nilai signifikansi dan *R-square* dari model penelitian. Model struktural dievaluasi dengan menggunakan *R-square* untuk variabel dependen, *Stone-Geisser Q-square test* untuk *predictive relevance* dan uji t serta signifikansi dari koefisien parameter jalur struktural.

Tabel berikut ini merupakan hasil estimasi *R-square* dengan menggunakan *SmartPLS*.

Tabel 12. Nilai R-Square

	R-square
TI	0,00
SK	0.141
KT	0.086
KOM	0.122
KI	0.338

Sumber : Output SmartPLS 2013

Tabel diatas ini menunjukkan nilai *R-square* konstruk TI sebesar 0,00 konstruk SK sebesar 0,141, konstruk KT sebesar 0,086, KOM sebesar 0,122 dan KI sebesar 0,338. Semakin tinggi nilai R-square, maka semakin besar kemampuan variabel independen tersebut dapat menjelaskan variabel dependen sehingga semakin baik persamaan struktural.

D. Hasil Uji Analisis Structural Equation Modeling.

Setelah dilakukan pengujian inner model atau model structural maka dapat dilihat hubungan antar konstruk dan antar variabel dengan analisis SEM secara keseluruhan sebagai berikut :

Gambar. 1. Full Model SEM

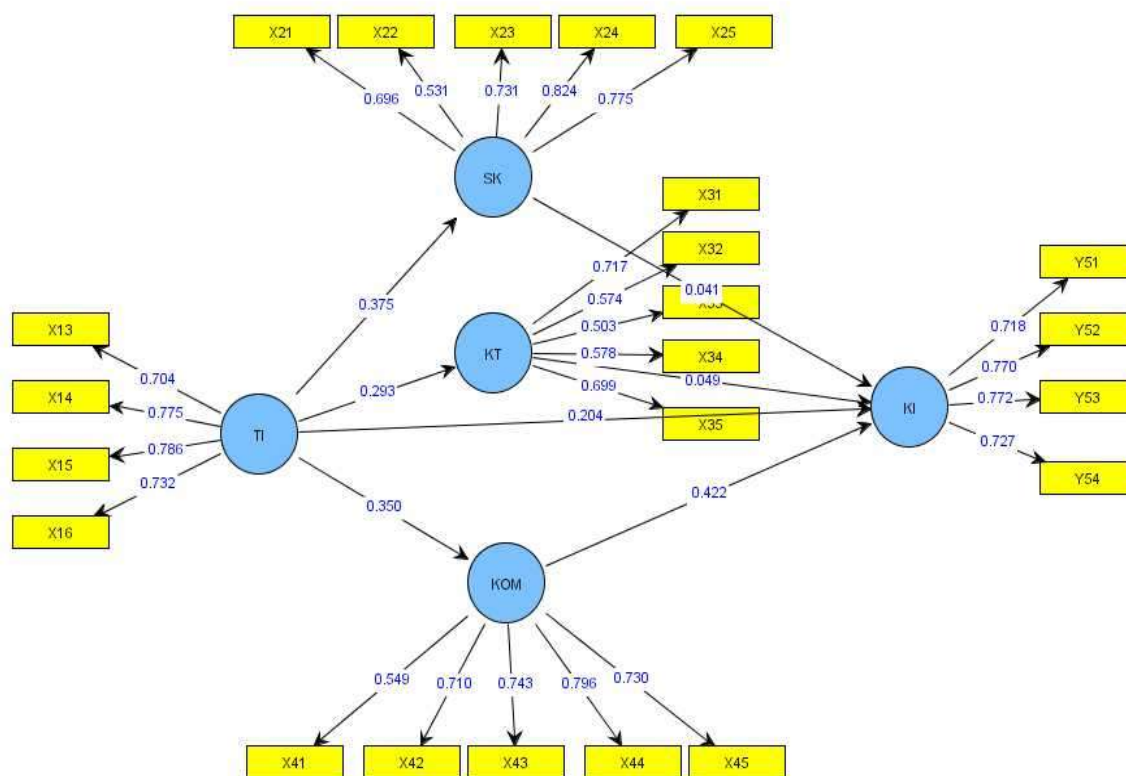

Sumber : Output SmartPLS 2013

a. Pengujian Hipotesis

Pengujian hipotesis yang diajukan, dapat dilihat dari besarnya nilai t-statistik. Signifikasi parameter yang diestimasi memberikan informasi yang sangat berguna mengenai hubungan antara variabel-variabel penelitian. Batas untuk menolak dan menerima hipotesis yang diajukan adalah $\pm 1,645$ signifikan pada

$p < 0.05$ (*1-tailed*) dan $\pm 1,960$ (*2-tailed*). Tabel berikut ini menyajikan *output estimasi* untuk pengujian model struktural.

Tabel 13. Result For Inner Weights

Variabel	Original Sample Estimate	Mean Of Subsamples	Standard Deviation	T-Statistic	Kesimpulan
TI → SK	0.375	0.422	0.125	3.005	Diterima
TI → KT	0.293	0.341	0.194	1.514	Ditolak
TI → KOM	0.350	0.384	0.114	3.055	Diterima
TI → KI	0.204	0.209	0.165	2.239	Diterima
SK → KI	0.041	0.039	0.184	0.221	Ditolak
KT → KI	0.049	0.065	0.202	0.244	Ditolak
KOM → KI	0.422	0.454	0.184	2.298	Diterima

Gambar 2. Hubungan Langsung Dan Tidak langsung TI Terhadap KI melalui SK

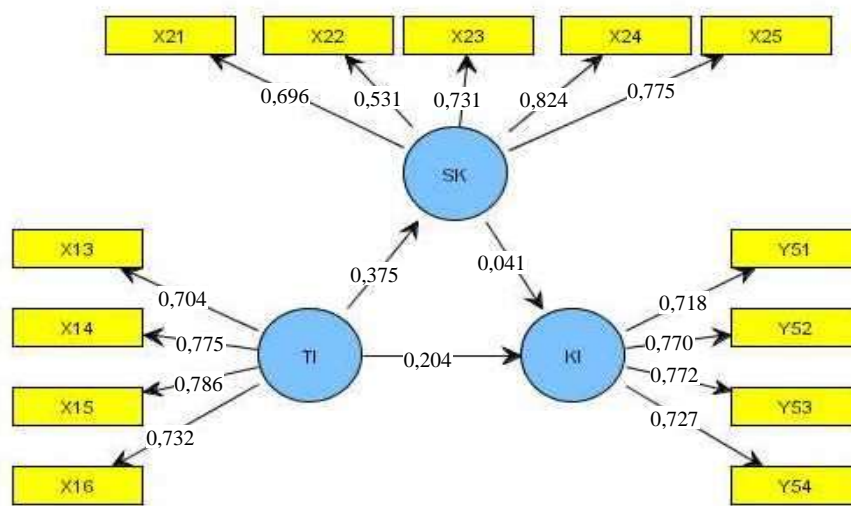

Sumber : Output SmartPLS 2013

Sebagaimana kerangka pada gambar 2 dan tabel 13 diatas dapat dilihat nilai bahwa weight masing masing indikator dimana hubungan antara teknologi Informasi dengan kinerja individual memberikan nilai estimasi parameter 0,204 dengan nilai t-statistik 2,239 signifikan pada 0,05 Nilai t-statistik tersebut berada jauh diatas nilai kritis $\pm 1,960$ (2-tailed). Dengan demikian hipotesis 1 gagal untuk di tolak, teknologi informasi berpengaruh positif dan signifikan terhadap kinerja individual. ini menunjukkan bahwa sistem yang sesuai dengan kebutuhan tugas individu mudah untuk digunakan, mudah untuk mempelajarinya dan bersifat *user friendly* menyebabkan sistem tersebut merupakan solusi yang efektif untuk kebutuhan tugas seorang individu.

Penelitian ini sejalan dengan bukti empiris yang diberikan oleh Goodhue dan Thompson (1995) bahwa pemanfaatan teknologi informasi berpengaruh positif signifikan terhadap kinerja individual, Darwin (1999) dan Diana (2001), bahwa pemanfaatan PC berpengaruh positif signifikan terhadap kinerja individual

Begitupula, saling ketergantungan memberikan nilai estimasi parameter 0,375 dengan nilai t-statistik 3,005 dan signifikan pada 0,05 . Nilai t-statistik tersebut berada jauh diatas nilai kritis $\pm 1,960$ (*2-tailed*). namun hubungan antara saling ketergantungan dengan kinerja individu memberikan nilai estimasi parameter 0,041 dengan nilai t-statistik 0,221 berada dibawah dan tidak signifikan terhadap *crombat alpha* 0,05. Nilai t-statistik tersebut berada dibawah nilai kritis $\pm 1,960$ (*2-tailed*). Hal ini menunjukkan lemahnya hubungan antara saling ketergantungan dengan kinerja individual. Dengan kata lain bahwa teknologi informasi tidak berpengaruh terhadap kinerja individual melalui berfungsinya saling ketergantungan antar personal, departemen dan fungsi-fungsi manajemen. Dengan demikian hipotesis 2 di tolak. Saling ketergantungan umumnya hanya meningkatkan kompleksitas tugas yang terkait dengan koordinasi dan kontrol yang dilakukan oleh manager sementara pada level individual rata-rata karyawan di lapangan saling ketergantungan hanya ada pada saat tertentu seperti permintaan laporan, dan kebutuhan data yang akan di berikan kepada pimpinan.

Hal ini tidak sejalan dengan penelitian yang dilakukan oleh (Arsono Laksmna 2002) yang meneliti tentang pengaruh saling ketergantungan terhadap kooperasi dan kerjasama yang saling menguntungkan antar organisasi. Dari hasil penelitiannya di temukan pengaruh positif dan signifikan antara saling ketergantungan dengan kooperasi yang saling menguntungkan antara organisasi.

Gambar 3. Hubungan Tidak langsung TI Terhadap KI melalui KT

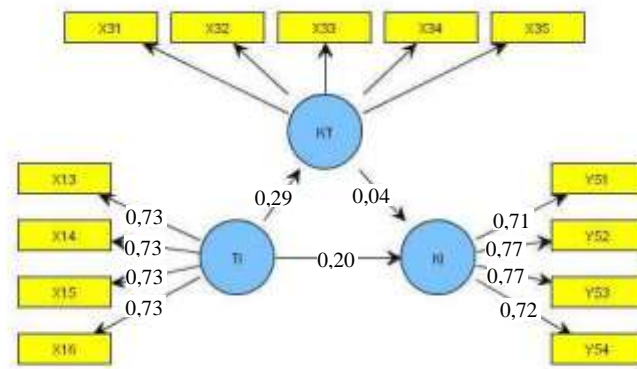

Sumber : Output SmartPLS 2013

Sama halnya dengan gambar 2, pada gambar 3 dan tabel 13 di gambarkan bahwa nilai weigh masing-masing indikator dimana hubungan antara teknologi informasi dengan keselarasan tujuan memberikan nilai estimasi parameter 0,293 dengan nilai t-statistik 1,514 signifikan pada 0,05, namun Nilai t-statistik tersebut berada dibawah nilai kritis $\pm 1,960$ (2-tailed) , hubungan antara keselarasan tujuan dengan kinerja individu memberikan nilai estimasi parameter 0,049 dengan nilai t-statistik 0,244 berada dibawah dan tidak signifikan terhadap *crombat alpha* 0,05 . Nilai t-statistik tersebut berada dibawah nilai kritis $\pm 1,960$ (2-tailed), sehingga dengan demikian menunjukkan bahwa teknologi informasi tidak berpengaruh terhadap kinerja individual melalui berfungsinya keselarasan tujuan individu dan tujuan organisasi. Dengan demikian hipotesis 3 di tolak. Pengaruh variabel ini sesuai dengan fakta di lapangan dapat di jelaskan bahwa dengan keselarasan tujuan yang tinggi dan tidak adanya konflik bahkan berpengaruh negatif terhadap kinerja individual sesuai dengan budaya karyawan pengaruh negatif ini bisa terjadi akibat tidak adanya suasana dinamis yang bisa muncul apabila terdapat ketidaksielarasan atau bahkan konflik pada sebuah aktivitas.

Hasil penelitian ini sejalan dengan hasil penelitian sebelumnya yang dilakukan oleh (Arsono Laksmna 2002) yang menguji pengaruh keselarasan tujuan terhadap kinerja kooperasi dan kerjasama yang saling menguntungkan antar organisasi.

Gambar 4. Hubungan Tidak langsung TI Terhadap KI melalui KOM

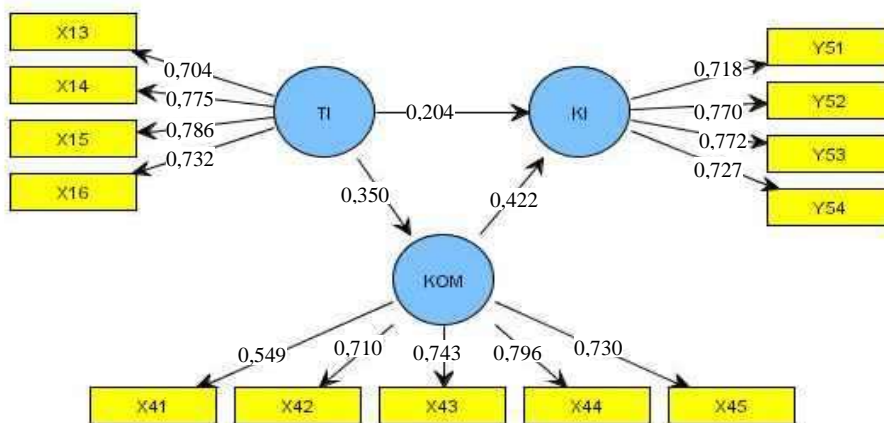

Sumber : Output SmartPLS 2013

Dari gambar 4 dan tabel 13 diatas terlihat bahwa hubungan antara teknologi informasi dengan komunikasi juga memberikan nilai estimasi parameter yang baik yakni 3,50 dengan nilai t-statistik 3,055 signifikan pada *crombac alpha 0,05* dan jauh di atas nilai kritis kritis $\pm 1,960$ (2-tailed) sehingga dengan demikian menunjukkan bahwa teknologi informasi berpengaruh terhadap kinerja individual melalui berfungsinya komunikasi antara departemen dan fungsi-fungsi manajemen. Dari hasil output tersebut maka disimpulkan bahwa hipotesis 1 gagal untuk di tolak.

Hasil penelitian ini sejalan dengan penelitian yang dilakukan oleh Anang Mardianto(2008) yang meneliti tentang pengaruh komunikasi atasan, bawahan dan motivasi terhadap kinerja. Dikatakan bahwa faktor-faktor komunikasi perlu ditingkatkan

kualitasnya dengan menciptakan hubungan yang baik antara pimpinan dan pegawai serta lingkungan kerja yang bisa memberikan kenyamanan bekerja bagi pegawai.

SIMPULAN DAN SARAN

A. Simpulan

Penelitian ini dilakukan untuk mengetahui sejauh mana pengaruh teknologi informasi berpengaruh terhadap kinerja tiap-tiap individual/karyawan khususnya bagi mereka yang bekerja pada perusahaan yang telah menerapkan teknologi informasi di makassar. Sebagai variabel bebas penelitian ini adalah Teknologi informasi dan kinerja individual sebagai variabel terikat. Adapun variabel saling ketergantungan,keselarasan tujuan dan komunikasi adalah merupakan variabel antara (*intervening*) sekaligus sebagai variabel langsung terhadap kinerja individual. Berdasarkan pengujian hipotesis dapat ditarik kesimpulan sebagai berikut :

1. Pengujian hipotesis 1 (H1) gagal untuk di tolak. Teknologi informasi berpengaruh positif dan signifikan terhadap kinerja individual. Penggunaan teknologi informasi memberikan manfaat yang dirasakan oleh pengguna/individu sehingga merasakan kepuasan tersendiri dan dapat meningkatkan kinerjanya.
2. Pengujian hipotesis 2 (H2) ditolak. Teknologi informasi tidak berpengaruh positif terhadap kinerja individual melalui berfungsinya saling ketergantungan antar personal, departemen dan fungsi-fungsi manajemen. Saling ketergantungan antara individu, unit organisasi dan unit lain belum dirasakan manfaatnya dan kompleksitas tingginya saling ketergantungan masih berada pada jajaran manajer.
3. Pengujian Hipotesis (H3) ditolak. teknologi informasi tidak berpengaruh terhadap kinerja individual melalui berfungsinya keselarasan tujuan individu dan tujuan organisasi. Adanya keselarasan tujuan yang tinggi dan tidak adanya konflik bahkan berpengaruh negatif terhadap kinerja individual sesuai dengan budaya karyawan dimana suasana

dinamis bisa muncul apabila terdapat ketidakselarasan atau bahkan konflik pada sebuah aktivitas.

4. Pengujian hipotesis 4 (H4) gagal untuk di tolak. Teknologi informasi berpengaruh terhadap kinerja individual melalui berfungsinya komunikasi antara departemen dan fungsi-fungsi manajemen. Komunikasi menciptakan harmonisasi antara pimpinan ,pegawai serta lingkungan kerja yang bisa memberikan kenyamanan bekerja bagi pegawai. Komunikasi memelihara motivasi kepada karyawan tentang apa yang harus di lakukan dan seberapa baik kita melakukan pekerjaan.

B. Saran

Penelitian ini diharapkan mempunyai implikasi bagi manajemen perusahaan di makassar, para peneliti dan akademisi sebagai berikut :

1. Bagi pihak manajemen perusahaan, penerapan teknologi informasi lebih ditekankan dominan kepada indifudu yang terupdate dan terbuka sehingga pemakai tidak hanya menggunakan sebatas jembatan menghasilkan laporan namun lebih di maknai kepada tujuan penerapan dan fungsi terkhusus terhadap individu sendiri, stake holder hingga membawa dampak kemajuan perusahaan yang lebih baik.
2. Bagi pihak manajemen diharapkan untuk mengoptimalkan penggunaan sumber dayanya baik berupa software, hardware, sistern dan sumber daya manusia yang profesional di bidang TI yang mendukungnya serta diimbangi dengan meningkatkan keterampilan para pengguna TI sehingga memperoleh manfaat yang potensial yang dapat meningkatkan nilai bisnis (kinerja) individual dan perusahaan.

3. Bagi para peneliti, hasil penelitian ini diharapkan dapat mendorong dan memotivasi peneliti berikutnya dan harapannya sampel yang di gunakan lebih homogen sehingga hasil yang di dapatkan lebih valid, akurat dan tepat.
4. Bagi akademisi, hasil penelitian ini diharapkan dapat memberikan kontribusi dan literatur terhadap beberapa mata kuliah seperti yang berkaitan dengan sistim informasi akuntansi, sistim informasi manajemen dan metodologi penelitian.

DAFTAR PUSTAKA

- Anthony Robert N dan Vijay Govindarajan. 2005. Sistem Pengendalian Manajemen. Buku 2. Salemba Empat.
- Bandi. 2006. "Pengaruh Respon Perusahaan Dalam Investasi Teknologi Informasi Terhadap Kinerja Perusahaan : Strategi Bisnis, Kematangan Teknologi Informasi dan Ukuran Perusahaan Sebagai Variabel Anteseden". Simposium Akuntansi Nasional 9, Padang.
- Ekayani Seri dan Imam Ghozali.2005. "Analisis Kontribusi Nilai Teknologi Inforasi Terhadap Kinerja Proses Bisnis dan Dinamika Bersaing (Studi Empiris pada Hotel Berbintang di Bali)". Simposium Akuntansi Nasional 7, Solo, 15-16 September
- Irwansyah. 2003. Evaluasi Pemakai Atas Kecocokan Tugas Teknologi yang Mempengaruhi Kinerja Individu. Thesis. Universitas Gadjah Mada.
- Jogiyanto HM., 2008. Pedoman Survei Kuesioner,"Mengembangkan Kuesioner Mengatasi Bias dan Meningkatkan Respon". Yogyakarta. Badan Penerbit Fakultas Ekonomika dan Bisnis UGM.
- Jumaili Salman. 2005. " Kepercayaan Terhadap Teknologi Sistem Informasi Baru Dalam Evaluasi Kinerja Individual. " SNA VIII Solo, 15-16 September.
- Laksmna Arsono dan Muslichah. 2002. " Pengaruh Teknologi Informasi, Saling Ketergantungan, Karakteristik Sistem Akuntansi Manajemen Terhadap Kinerja Manajerial." Jurnal Akuntansi & Keuangan Vol.4 No.2 : 106-125.
- Laksmna Arsono. 2002. " Pengaruh Saling Ketergantungan, Kepercayaan dan Keselarasan Tujuan terhadap Kooperasi dan Kinerja Perusahaan Manufaktur Pada Hubungan Kontraktual dengan Pemasoknya". Jurnal Akuntansi & Keuangan. Vol.4 No.1 : 1-16.
- Mardianto Anang. 2005. "Analisis Pengaruh Komunikasi Atasan Bawahan dan Motivasi terhadap Kinerja di PT.BPD Jawa Tengah dan Surakarta". Surakarta. Program Pasca Sarjana Universitas Surakarta.
- Mia, Lokman dan Robert H. Chenhall. 1994, "The Usefulness of Management Accounting Systems, Functional Differentiation and Managerial Effectiveness". *Accounting Organizations and Society*. Vol.19, No.1, pp. 1-13.
- Mulyadi, Setyawan, J. 2000. Sistem Perencanaan dan Pengendalian Manajemen. Cetakan ke 2. Yogyakarta. Penerbit Aditya Media.
- Porter, Michael E. (1985), "*Competitive Advantage*", New York Free Press.
- Rianto Dedi, 2007."Peranan Teknologi Informasi Dalam Peningkatan Pelayanan di Sektor Publik". Seminar Nasional Teknologi, Yogyakarta, 24 Nopember.

Sekaran Uma. 2006. *Research Methods For Business. Metodologi Penelitian Untuk Bisnis*. Buku 1 Edisi 4. Jakarta . Salemba Empat.

Sunarta dan Astuti Dwi. 2005. "Pengujian Terhadap *Technology To Performance Chain: Pendekatan Structural Equation Modeling*". SNA Solo, 15-16 September.

----- 2006. *Research Methods For Business. Metodologi Penelitian Untuk Bisnis*. Buku 2 Edisi 4. Jakarta . Salemba Empat.

Sugiyono. 2008. *Metode Penelitian Bisnis, "Pendekatan Kuantitatif, Kualitatif dan R&D"*. Bandung. Alfabeta.

Tiro Muhammad Arif dan Baharuddin Ilyas. 2007. *Statistika Terapan : Untuk Ilmu Ekonomi dan Ilmu Sosial*. Edisi Kedua. Makassar. Andira Publisher.

Zulganef. 2006. *Pemodelan Persamaan Struktur & Aplikasinya Menggunakan Amos 5*. Bandung. Penerbit Pustaka.

Kewenangan Pengendalian, Strategi Bisnis, dan Karakteristik Sistem Informasi Akuntansi Manajemen

ISHAK RAMLI

Universitas Tarumanagara

DENNY ISKANDAR TJANDRAWAN*

Universitas Kristen Krida Wacana

Abstract: *Inadequate planning, decision, and control happened due to inadequate information; especially management accounting information. This research aims to enlightenment how appropriate management accounting information could be developed. From January 2012 using 195 respondents from 430 managers in Jakarta, Indonesia, and structural equation model (SEM), We analyze and test whether the controlling authority structures (formal, and informal one), and business strategy influence on the characteristics management accounting information system. The result provided that the controlling authority structures (formal and informal one), and business strategic influence on the characteristics management accounting information. Formal controlling authority is not in line with informal controlling authority, and not in accordance with what is expected. Business strategy is more adaptive to informal controlling authority than the formal one. This provided that managers' business strategy moderately based not by the information provided, but informally.*

Keywords: *Characteristics Management Accounting Information System, Business Strategy, Formal And Informal Controlling Authority Structures.*

* Corresponding author: denny.iskandar@ukrida.ac.id

1. PENDAHULUAN

Fenomena nilai guna informasi diungkapkan oleh Gamawan Fauzi, Menteri Dalam Negeri dalam tulisannya yang berjudul Nilai Guna Informasi Keuangan Negara : Hanya Sekedar Slogan ? :

“ Kendati kualitas laporan keuangan sektor publik, terutama di daerah mengalami peningkatan, Kementerian Dalam Negeri (Kemendagri) menilai dari sisi pengelolaan dan pelaporan keuangan daerah masih banyak kelemahan. Ia melihat kelemahan itu berasal dari sumber daya manusia yang belum kompeten, tidak patuh aturan, dan masih lemahnya sistem pengendalian internal (SPI). Selain itu, kemendagri melihat lemahnya pengelolaan dan pelaporan keuangan instansi / lembaga pemerintah di daerah akibat minimnya sinergi dan koordinasi antar instansi. Gamawan dalam sambutannya juga menyoroti laporan keuangan pemerintah daerah sebatas sarana pertanggung jawaban bagi pejabat, dan belum menjadi dasar dalam pengambilan keputusan. Akibatnya informasi yang dibuat kurang akuntabel “ (Majalah AKUNTAN INDONESIA, 02 Agustus 2011. Hal. 11).

Informasi yang bermanfaat dalam sistem informasi akuntansi manajemen berdasarkan kebutuhan pembuat keputusan, perencanaan, dan pengendalian, mempunyai karakteristik informasi dengan klasifikasi: cakupan luas, tepat waktu, agregat, dan terintegrasi (Chenhall and Morris, 1986; Chia, 1995; Lal and Hassle, 1998; Bouwens and Abernethy, 2000; Moores and Yuen, 2001; Tillema, 2005; Agbejule, 2005). Oleh karena itu diperlukan sistem informasi akuntansi manajemen yang dapat menjawab tantangan tersebut. Dua konstruk kewenangan terdapat dalam organisasi, berpengaruh pada penggunaan Sistem Informasi Akuntansi (SIA) oleh manajer dalam mengelola perusahaan, yaitu kewenangan formal dan informal (Cyert dan March, 1963). Kewenangan formal bersumber dari kesadaran dengan sengaja (Barnard dalam Cyert dan March, 1963) dalam keputusan legalitas dan kewenangan informal bersumber dari kekuasaan individu dalam suatu organisasi, sementara karakteristik informasi dalam sistem akuntansi manajemen digunakan untuk mengendalikan perilaku manajer dan pengambilan keputusan yang bermanfaat (Chenhall dan Moris, 1986; Bouwens dan Abernethy, 2000).

Informasi sistem akuntansi manajemen yang handal dibutuhkan terutama pada perencanaan dalam situasi ketidakpastian lingkungan yang tinggi dan dengan ketidakmampuan manajer untuk memprediksi kondisi pada masa datang (Chenhall dan Morris, 1986; Gul dan Chia,1994; Chong dan Chong, 1997). Kesesuaian informasi dengan kebutuhan pembuat keputusan akan meningkatkan kualitas keputusan yang diambil, dan pada akhirnya dapat meningkatkan kinerja perusahaan. Informasi akuntansi manajemen bagi pemakai/ pengambil keputusan berorientasi pada tindakan-tindakan yang berpengaruh dalam pengambilan keputusan. Sementara akuntansi merupakan proses yang berkaitan dengan perilaku manusia yang dibutuhkan organisasi.

Disain sistem informasi akuntansi manajemen yang baik menghasilkan sistem pengendalian organisasi yang memberikan kontribusi positif dalam mendukung keberhasilan sistem pengendalian. sehingga para pengambil keputusan dapat mengambil keputusan yang meningkatkan nilai organisasi sesuai dengan perannya dalam mengendalikan operasi organisasi dengan efektif dan efisien. Anggota organisasi dengan demikian mampu mengendalikan biaya dan mengalokasikan sumber dana dengan tepat dan pada akhirnya dapat meningkatkan kinerja organisasi. .

Kewenangan struktur formal adalah antesiden penting bagi penggunaan SIA (Chenhall dan Morris, 1986; Wruck dan Jensen, 1994; Abernethy dan Lillis, 2001; dalam Chairina,2006), namun kewenangan informal yang diperoleh bukan karena informasi akuntansi formal yang ada, berkaitan dengan peran kekuasaan dalam SIA. Sumber kekuasaan, manajer memiliki akses atau (jangkauan) atas informasi yang relevan dan penting dalam pengambilan keputusan. Kekuasaan seseorang tidak hanya bersumber dari posisi orang yang bersangkutan, tetapi juga oleh penguasaan orang tersebut atas informasi yang relevan, serta dapat mengendalikan informasi yang penting. Kekuasaan seseorang karena menguasai informasi relevan cenderung menimbulkan konflik dalam organisasi, terutama karena mereka

mempunyai kekuasaan untuk melaksanakan strategi bisnis tanpa informasi formal dari organisasi.. .

Konflik organisasi terjadi karena pengambil keputusan yang kurang menguasai informasi atau tidak memperoleh informasi yang memadai, membutuhkan informasi dalam pengambilan keputusan, sedang divisi organisasi kompleks. Hal ini berpengaruh pada hubungan antara tindakan dan hasil yang tidak pasti dan ketidakjelasan peran atau ambiguitas peran .

Strategi bisnis yang diterapkan di setiap perusahaan (Abernathy dan Guthrie, 1994) mengakibatkan kebutuhan akan informasi relevan dalam perusahaan, sehingga diduga strategi bisnis akan berpengaruh terhadap karakteristik informasi sistem akuntansi manajemen. Miles dan Snow (1978) mengemukakan ada empat tipologi strategi bisnis. yaitu tipologi *prospector, defender, analyzer, reactor*.

Abernathy dan Guthrie (1994) memberikan bukti bahwa karakteristik informasi *broadscope* memiliki pengaruh yang lebih positif atas kinerja dalam perusahaan yang memiliki strategi *prospector* dibandingkan perusahaan yang memiliki strategi *defender*. Terdapat perbedaan hasil beberapa penelitian dengan variabel strategi bisnis yaitu penelitian yang dilakukan Simon (1987) dan Govindarajan dan Gupta (1988). Simon (1987) menemukan bahwa penekanan pada informasi akuntansi lebih besar dalam perusahaan yang mengadopsi tipe strategi *build* atau *prospector*, sementara Govindarajan dan Gupta (1988) mengindikasikan bahwa penekanan pada informasi akuntansi lebih rendah dalam perusahaan yang mengadopsi tipe strategi *prospector*.

Menurut Lukito dan Noegroho (2009)] strategi bisnis terbukti berpengaruh positif dan signifikan terhadap sistem informasi akuntansi manajemen yang berpengaruh terhadap kinerja manajer sedangkan variabel ketidakpastian lingkungan tidak memoderasi hubungan informasi akuntansi manajemen dengan kinerja manajer. Hal ini berbeda dengan penelitian

Gul dan Chia (1991) tetapi sejalan dengan penelitian Wahyuni (1994). Menurut Govindarajan (1986) perbedaan penelitian pada penelitian terdahulu disebabkan adanya faktor kondisional/*contingency*. Penelitian ini berbeda dengan penelitian terdahulu dalam hal substansinya. Penelitian ini ingin melihat bagaimana kaitan struktur kewenangan, strategi bisnis dan sistem informasi akuntansi manajemen.

Penelitian ini penting dilakukan mengingat permasalahan informasi perusahaan-perusahaan di Indonesia masih menjadi permasalahan yang penting bagi manajer untuk mengambil keputusan terutama informasi akuntansi manajemen. Informasi yang dihasilkan dari akuntansi masih belum memadai untuk mengambil keputusan, terkendala kelemahan pada aspek SDM. Dalam hal ini diperlukan suatu sistem informasi akuntansi manajemen yang berfungsi untuk menghasilkan informasi yang akan digunakan untuk pengambilan keputusan. Keunikan penelitian ini terletak pada tujuan melihat sistem informasi akuntansi manajemen dan faktor-faktor yang mempengaruhinya (kewenangan pengendalian dan strategi bisnis) dalam kaitan menghasilkan informasi yang akan digunakan untuk pengambilan keputusan. Pada umumnya, penelitian terdahulu bertujuan melihat perilaku manajer (Chairina, 2006), kesadaran biaya (Rita, 2008), dan kinerja yang dihasilkan dari desain organisasi, kewenangan pengendalian, dan karakteristik sistem informasi.

Simon (1947) dalam Cyert dan March (1963) mengusulkan teori tentang pilihan manusia dan pengambilan keputusan yang berusaha mengakomodasi aspek aspek rasional suatu pilihan yang merupakan fokus utama para ekonom dan faktor-faktornya serta batasan-batasan mekanisme pengambilan keputusan yang merupakan daya tarik para psikolog dan para pengambil keputusan. Fokus Simon terutama pada proses pengambilan keputusan internal organisasi dan menggambarkan bagaimana organisasi mempengaruhi keputusan anggota organisasi serta konsistensi keputusan yang menjamin keputusan cocok dengan sasaran organisasi keseluruhan. Hal inilah yang mendasari pemikiran penelitian ini, dengan

sistem informasi akuntansi manajemen keputusan diharapkan cocok dengan kewenangan pengendalian dan strategi bisnis.

Penelitian ini bertujuan untuk 1) Menguji dan menganalisis pengaruh struktur kewenangan pengendalian formal terhadap karakteristik sistem informasi akuntansi manajemen, 2) Menguji dan menganalisis pengaruh struktur kewenangan pengendalian informal terhadap karakteristik sistem informasi akuntansi manajemen, 3) Menguji dan menganalisis pengaruh strategi bisnis terhadap karakteristik sistem informasi akuntansi manajemen.

2. KERANGKA TEORI DAN PENGEMBANGAN HIPOTESIS

Karakteristik sistem informasi akuntansi manajemen yang bermanfaat untuk pengambilan keputusan yaitu yang memiliki karakteristik *broad scope*, *timeliness*, *aggregation*, dan *integration*. Pengambilan keputusan yang baik akan berpengaruh terhadap kinerja manajerial (Chenhall dan Morris, 1986).

Informasi disajikan tepat waktu (*timeliness*) artinya informasi tersebut tersedia untuk dijadikan pertimbangan dalam pengambilan keputusan sebelum informasi tersebut kehilangan kemampuannya untuk mempengaruhi keputusan. Dengan informasi yang tepat waktu mampu memberikan umpan balik yang cepat terhadap keputusan yang dibuat. Informasi *aggregation* dibutuhkan dalam perusahaan, karena dapat mencegah kemungkinan terjadi *over load* informasi. Informasi yang dapat teragregasi dengan tepat akan memberikan masukan yang dibutuhkan untuk mengevaluasi informasi lebih sedikit dibandingkan dengan informasi yang tidak teragregasi.

Informasi yang saling tergabung (*integration*) mencerminkan adanya koordinasi antara segmen sub-unit yang satu dengan yang lainnya. Informasi terintegrasi lebih

dibutuhkan dalam pengambilan keputusan pada organisasi dengan tingkat kompleksitas dan saling ketergantungan antara sub-unit yang semakin tinggi.

Hasil penelitian Supardiyono (2001) terhadap manajer puncak, menyatakan bahwa semakin memadai sistem akuntansi manajemen yang menghasilkan informasi dengan *broad scope, timeliness, aggregation, integration*, maka semakin tinggi pula kinerja manajer. Semakin tersedia karakteristik informasi akuntansi manajemen yang dibutuhkan, maka pengambilan keputusan individual yang dilakukan manajer tersebut semakin baik

Struktur kewenangan pengendalian formal berhubungan dengan dua hal yaitu, penggunaan Sistem Informasi Akuntansi (SIA) dengan tujuan untuk pengendalian perilaku bawahan (peran pengendalian) dan penggunaan SIA untuk memudahkan pengambilan keputusan (peran keputusan) di tingkat sub unit. Jensen dan Meckling (1992) menyatakan bahwa SIA bermanfaat menjadi penghubung struktur kewenangan formal dan peran pengendalian. Hal ini didasari asumsi bahwa keputusan yang tepat jika terjadi pelimpahan wewenang ke manajemen yang lebih rendah. Pengendalian dirancang dan diterapkan untuk mendorong karyawan untuk bekerja dengan motivasi terbaik (Milgrom dan Roberts, 1992; Zimmerman, 1997; Jensen, 1998, Rita.J.D.Atarwaman, 2008) sehingga SIA adalah salah satu format pengendalian.

Dalam penelitian Luth dan Shields (2003), struktur kewenangan formal berpengaruh pada penggunaan SIA untuk memudahkan manajemen keputusan dan pengendalian keputusan. Hal ini disebabkan karena sistem kewenangan formal yang bersifat desentralisasi lebih efektif mengubah informasi antar organisasi dengan lingkungan eksternal sehingga lebih cepat merespon perubahan sesuai dengan kebutuhan. Struktur ini juga menyediakan kondisi yang potensial untuk pembagian sumber daya dan peningkatan hasil yang efektif, dan pada gilirannya dapat berpengaruh pada kemampuan manajer dalam mengendalikan dan

mengkoordinasikan aktivitas kinerja operasi pada level bawah dalam organisasi (Abernethy dan Lillis, 2001, Rita.J.D.Atarwaman, 2008).

Penilaian keputusan yang tepat cenderung terjadi pada struktur organisasi yang bersifat otonomi atau desentralisasi (Wruck dan Jensen, 1994; Abernethy dan Lillis, 2001). Dalam kondisi ketidakpastian lingkungan, terbukti secara empiris, manajemen cenderung menerapkan struktur desentralisasi yang memberikan wewenang penuh pada level yang lebih rendah. (Otley, 1980; Chia ,1995).

Dalam penelitian Luth dan Shields (2003), struktur kewenangan pengendalian formal berpengaruh pada penggunaan SIA untuk memudahkan manajemen keputusan dan pengendalian keputusan. Hal ini disebabkan karena sistem kewenangan formal yang bersifat desentralisasi lebih efektif mengubah informasi antar organisasi dengan lingkungan eksternal sehingga lebih cepat merespon perubahan sesuai dengan kebutuhan. Struktur ini juga menyediakan kondisi yang potensial untuk pembagian sumber daya dan peningkatan hasil yang efektif, dan pada gilirannya dapat berpengaruh pada kemampuan manajer dalam mengendalikan dan mengkoordinasikan aktivitas kinerja operasi pada level bawah dalam organisasi (Abernethy dan Lillis, 2001).

H₁ : Terdapat pengaruh positif struktur kewenangan pengendalian formal terhadap karakteristik sistem informasi akuntansi manajemen.

Struktur kewenangan pengendalian informal bersumber dari kekuasaan dan pengaruh dominasi koalisi (Cyert dan March, 1963). Kekuasaan didefinisikan sebagai kemampuan individu untuk mempengaruhi keputusan dan aktivitas dalam cara-cara yang tidak terdapat sanksi oleh kewenangan sistem formal (Kotter, 1985; Alexander dan Morlock, 2000). Dalam suatu organisasi formal, mungkin akses yang paling sering bagi individu untuk

memperoleh kekuasaan adalah melalui jabatan (Robbins, 1996). Kekuasaan mereka berasal dari kemampuan mereka untuk mengendalikan anggaran dan peran jabatan.

Perusahaan sangat tergantung pada kerjasama manajer puncak dan ketergantungan ini memungkinkan mereka untuk menuntut dan mencapai kekuasaan yang pantas dalam organisasi. Kekuasaan manajer ditunjukkan dalam pengendalian mereka secara signifikan atas sumber daya tanpa tanggung-jawab formal untuk penggunaan semua sumber daya tersebut (Abernethy dan Lillis, 2001). Berbeda dengan kewenangan struktur formal di mana pelimpahan wewenang dijalankan dengan baik dan individu memiliki tanggung jawab untuk keputusan tersebut. Manajer memperoleh kekuasaan untuk mempengaruhi pengambilan keputusan pada semua level dalam organisasi. Kewenangan informal ini diterapkan oleh manajemen senior.

Kekuasaan berpengaruh pada penggunaan SIA oleh manajemen puncak dalam mengendalikan perilaku. Kewenangan informal untuk membuat keputusan strategi yang memungkinkan menghindari usaha manajer puncak untuk menggunakan SIA dalam mengendalikan perilaku mereka (Young dan Saltman, 1985). Menurut Abernethy dan Stoelwinder (1995) bahwa manajer dengan kekuasaannya akan menentang usaha manajemen puncak untuk menerapkan sistem administrasi. Abernethy dan Stoelwinder (1991), menyatakan bahwa manajer dengan kekuasaannya tidak memandang informasi yang disajikan oleh sistem akuntansi adalah relevan untuk pengambilan keputusan. Hal ini disebabkan keengganan mereka untuk menjalankan peran managerial tersebut karena isu kepemimpinan dalam organisasi lebih utama dibandingkan dengan isu sumber daya manajemen. Ketidakterdapatnya orientasi managerial akan berpengaruh negatif dengan penggunaan SIA untuk pengendalian keputusan dan manajemen keputusan

H₂: Terdapat pengaruh positif struktur kewenangan pengendalian informal terhadap karakteristik sistem informasi akuntansi manajemen.

.Karakteristik Informasi akuntansi manajemen dipengaruhi strategi bisnis yang direncanakan. Miles dan Snow (1978) mengklasifikasikan strategi bisnis ke dalam empat tipe *prospectors, analyzers, defender dan reactors*. Strategi *prospector* cenderung memasukkan perubahan dan pengembangan produk baru, dan secara berkelanjutan mencari peluang dan pasar baru. Selain itu perusahaan biasanya menghadapi ketidakpastian lingkungan yang lebih besar dibandingkan perusahaan dengan strategi *defender*, sehingga kebutuhan akan informasi akuntansi lebih besar pada perusahaan *prospector* dalam rangka meningkatkan kinerja perusahaan. Pendapat ini didukung oleh Abernethy dan Guthrie (1994) yang menyatakan bahwa informasi akuntansi memiliki pengaruh yang lebih positif atas kinerja perusahaan yang menerapkan strategi *prospector* dibanding perusahaan yang menerapkan strategi *defender*.

Strategi bisnis *defender* memelihara produk atau pelanggan yang sudah ada dengan produk pasar yang sempit dalam mempertahankan perusahaan. Perusahaan dengan strategi ini hanya sedikit melakukan perubahan dan pengembangan produk baru, serta bersaing terutama dengan tingkat harga yang rendah, kualitas dan pelayanan serta efisiensi operasi.

Kesesuaian strategi bisnis dengan karakteristik informasi akuntansi manajemen akan menghasilkan kinerja semakin tinggi. Strategi bisnis *prospector* didukung dengan karakteristik informasi akuntansi manajemen terkait akan menghasilkan kinerja yang lebih positif dibandingkan dengan perusahaan yang menggunakan strategi *defender*. Hal ini terjadi karena strategi *prospector* biasanya menghadapi ketidakpastian lingkungan yang lebih besar dibandingkan perusahaan yang memiliki strategi *defender*.

H₃ : Terdapat pengaruh positif strategi bisnis terhadap karakteristik sistem informasi akuntansi manajemen.

3. METODE PENELITIAN

Populasi dan Penentuan Sampel

Biro Pusat Statistik memperkirakan jumlah perusahaan manufaktur di Indonesia adalah sebesar 20.100 perusahaan. Berdasarkan perhitungan dengan rumus Slovin, besarnya sample minimal adalah sebesar 195 perusahaan

Metode dan Teknik Pengumpulan Data

Jenis penelitian ini adalah studi eksplorasi (exploration studi), yaitu berusaha memahami fenomena atau masalah yang diteliti, karena belum banyak literatur hasil penelitian yang membahas masalah tersebut atau masalah sejenis (Nur Indriantoro dan Bambang Supomo, 2002).

Penelitian ini menggunakan data primer, yaitu data penelitian yang diperoleh langsung dari sumber aslinya (Sekaran, 2003). Dalam penelitian ini, yang menjadi unit analisis adalah seluruh responden yang menggunakan struktur kewenangan (baik formal maupun informal), membuat strategi bisnis dan menerapkan sistem informasi akuntansi manajemen. Pengumpulan data dilakukan dengan cara mengirimkan kuesioner secara langsung kepada responden dengan bantuan contact person. Kuesioner yang dikirimkan dilengkapi dengan kata pengantar dan petunjuk cara pengisian kuesioner tersebut, dan juga dilengkapi dengan tujuan diadakannya penelitian ini.

Kuesioner yang dikirimkan sebanyak 430 lembar, yang dikembalikan 211 lembar dan yang bisa dianalisis 195 lembar, sehingga besarnya response rate adalah sekitar 59 %

Teknik Analisis dan Uji Hipotesis

Teknik analisis yang digunakan untuk menguji hipotesis dalam penelitian ini adalah *Structural Equation Model* (SEM) dengan pendekatan dua tahap (*Two step approach*). Pendekatan model dalam teknik ini terdiri dari dua tahap, tahap pertama adalah pengukuran model (*measurement model*) dengan mengeliminasi indikator yang tidak aktif melalui

confirmatory factor analysis model (CFA). Kedua, pengukuran model fit secara keseluruhan (*Overall Measurement Model Fit Full Model*) dengan menggunakan *score composite* dari indikator variabel setiap konstruk model penelitian, sehingga masing-masing konstruk hanya terdiri dari *single indicator*.

Kelebihan penggunaan *score composite* adalah mampu mengurangi jumlah parameter estimasi sehingga diperoleh rasio atau perbandingan antara jumlah indikator variabel dengan kecukupan jumlah sampel yang dapat diterima.

Dua buah substruktur dengan persamaan struktural sebagai berikut:

$$Y_1 = P_{Y_1X_1} X_1 + P_{Y_1X_2} X_2 + \varepsilon_1$$

Untuk melakukan uji simultan maka digunakan rumus :

$$F = \frac{(n - k - 1) R_{Y_2X_1X_2Y_1}^2}{k(1 - R_{Y_2X_1X_2Y_1}^2)}$$

Sedangkan untuk menguji parsial, digunakan rumus

$$t_i = \frac{P_{y_2xi}}{\sqrt{\frac{(1 - R_{y_2X_2X_1}^2) CR_{ii}}{n - k - 1}}}$$

Dimana : $R_{y_2X_2X_1}^2 = \sum_{i=1}^2 P_{y_2X_i} \cdot R_{y_2xi}$

Model Penelitian

Penelitian ini menggunakan empat buah variabel yaitu Struktur Kewenangan Pengendalian (formal dan informal), Strategi Bisnis dan Sistem Informasi Akuntansi Manajemen. Gambar model penelitian adalah sebagai berikut :



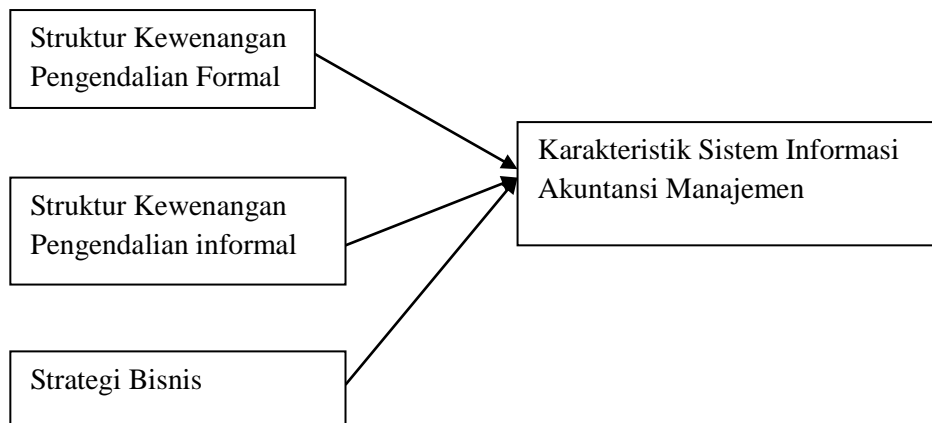

Gambar 1
Model Penelitian

Operasionalisasi Variabel

Variabel Laten

Variabel laten merupakan konsep abstrak yang hanya dapat diamati secara tidak langsung dan tidak teramati melalui efveknnya pada variabel teramati (Wijanto, 2006). Penjelasan dari masing masing variabel laten adalah sebagai berikut :

Struktur Kewenangan Pengendalian.

a). **Struktur kewenangan formal** didefinisikan sebagai suatu pilihan yang sengaja di ambil manajemen puncak untuk mendelegasikan tipe keputusan ke manajemen tingkat yang lebih rendah dan biasanya terkait dengan sistem pertanggungjawaban (Govindarajan, 1988). Skala Likert dengan score 1 sampai 5 digunakan untuk menunjukkan respon dari kewenangan formal (Catatan 1 = sangat tidak setuju sampai 5 = sangat setuju). Semakin tinggi nilai skala likert menunjukkan semakin tinggi kewenangan formal. Hal ini menunjukkan bahwa apabila responden memilih score yang semakin tinggi (menuju 5) berarti responden mendelegasikan keputusan ke manajemen di bawahnya, dan apabila responden memilih score yang semakin rendah (menuju 1) berarti responden tersebut tidak mendelegasikan keputusan ke

manajemen di bawahnya. Struktur kewenangan formal dalam penelitian ini diukur dengan 3 buah pertanyaan.

b). **Struktur kewenangan informal** menunjukkan seberapa besar kekuasaan yang dimiliki manajer dimana tidak terdapat sistem pendelegasian keputusan dalam perusahaan dan dapat dilihat dari pengaruh mereka pada pengambilan keputusan. Manajer sering menggunakan kekuasaan dan pengaruh mereka tanpa adanya sanksi formal untuk melakukannya (Young & Saltman, 1985).

Skala Likert dengan score 1 sampai 5 digunakan untuk menunjukkan respon dari kewenangan informal (Catatan 1 = sangat kecil sampai 5 = sangat besar). Semakin besar nilai skala likert menunjukkan semakin besar pula kewenangan informalnya. Hal ini menunjukkan bahwa apabila responden memilih score yang semakin besar (menuju 5) berarti responden mempunyai kekuasaan / pengaruh yang besar dalam keputusannya , dan apabila responden memilih score yang semakin kecil (menuju 1) berarti responden tersebut mempunyai kekuasaan / pengaruh yang kecil dalam keputusannya. . Struktur kewenangan formal dalam penelitian ini diukur dengan 7 buah pertanyaan.

Strategi Bisnis.

Strategi bisnis dalam penelitian ini didefinisikan sebagai sejauh mana manajer melakukan perencanaan yang terintegrasi dengan mempertimbangkan aspek strategik dalam perusahaan, sesuai tipologi strategi yang dikembangkan oleh Miles dan Snow (1978). Dalam penelitian ini peneliti hanya menggunakan tipe prospector dan defender karena penggunaan dua tipe strategi tersebut sangat berbeda. Responden yang memilih skala yang tinggi (ke arah 5) cenderung memilih strategi prospector sedangkan responden yang memilih skala rendah (ke arah 1) cenderung memilih strategi defender. Strategi bisnis dalam penelitian ini diukur dengan menggunakan 24 pertanyaan.

Karakteristik Sistem Informasi Akuntansi Manajemen

Karakteristik Informasi Akuntansi Manajemen mempunyai empat karakteristik, yaitu informasi broad scope, timeliness, aggregation, dan integration (Chenhall dan Morris, 1986). Karakteristik informasi sistem akuntansi manajemen diukur dengan menggunakan instrumen yang dikembangkan oleh Chenhall dan Morris (1986) dan telah digunakan oleh Abernathy dan Guthrie (1994) serta Chong dan Kar Chong (1997). Sedangkan di Indonesia, telah digunakan oleh Nazaruddin (1998), Mardiyah dan Gudono (2000), dan Rustiana (2001). Masing-masing pertanyaan menggunakan skala likert dengan score mulai dari 1 sampai 5. Responden diminta untuk menunjukkan tingkat ketersediaan informasi akuntansi manajemen dalam perusahaan dengan memilih 1 sampai 5. Jawaban responden digunakan untuk menentukan adanya karakteristik informasi akuntansi manajemen yang memadai pada perusahaan (ditunjukkan dengan skala tinggi) atau tidak adanya karakteristik informasi akuntansi manajemen yang memadai pada perusahaan responden (ditunjukkan dengan skala rendah). . Struktur kewenangan formal dalam penelitian ini diukur dengan 15 buah pertanyaan.

4. HASIL PENELITIAN

Hasil uji kecocokan model keseluruhan, didapat dari output LISREL 8.8. Tabel 4.1. menunjukkan hasil bahwa model dalam penelitian ini adalah kurang baik. Kondisi ini dapat dilihat dari nilai *Root Mean Square Error of Approximation* (RMSEA), *Normed Fit Index* (NFI), *Non-Normed Fit Index* (NNFI), *Comparative Fit Index* (CFI), *Incremental Fit Index* (IFI), *Relative Fit Index* (RFI), RMR, bahkan *Goodness of Fit Index* (GFI) yang menunjukkan tingkat kecocokan model yang tidak baik. Hasil ini dipengaruhi oleh beberapa sebab, diantaranya adalah karena data responden yang sifatnya kurang akurat dalam pengisian kuesioner. Namun dari sisi lainnya, model yang dibangun adalah baik, yakni dari

sisi *Expected Cross-Validation Index* (ECVI), CAIC, baik Model CAIC, *Saturated* CAIC dan *Independence* CAIC, AIC, baik Model AIC, *Saturated* CAIC dan *Independence* CAIC

Tabel 4.1. Hasil uji Kecocokan Model Keseluruhan

Kriteria Kecocokan Model	Indikator Tingkat Kecocokan	Hasil Estimasi Model	Tingkat Kecocokan Model
RMSEA	RMSEA < 0.08	0.23	Tidak Baik
P (<i>close fit</i>)	P < 0.05	0.000	Baik
ECVI	Nilai yang lebih kecil dari <i>Independence</i> dan lebih dekat ke <i>Saturated</i> Model	M* = 79.25 S** = 14.75 I*** = 197.29	Baik (<i>Good fit</i>)
AIC	Nilai yang lebih kecil dari <i>Independence</i> dan lebih dekat ke <i>Saturated</i> Model	M* = 15374.27 S** = 2862.00 I*** = 38500.27	Baik (<i>Good fit</i>)
CAIC	Nilai yang lebih kecil dari <i>Independence</i> dan lebih dekat ke <i>Saturated</i> Model	M* = 15844.30 S** = 8976.66 I*** = 38500.27	Baik (<i>Good fit</i>)
NFI	NFI > 0,90	0.37	Tidak Baik
NNFI	NNFI > 90	0.35	Tidak Baik
CFI	CFI > 0,90	0.38	Tidak Baik
IFI	IFI > 0,90	0.38	Tidak Baik
RFI	RFI > 0,90	0.34	Tidak Baik



RMR	Standardized RMR < 0.20 0.05	Tidak Baik
GFI	GFI >0.90, <i>good fit</i> ; 0.90 < GFI > 0.80, 0.16 <i>marginal fit</i>	Tidak Baik

Baik = 4
Tidak Baik = 8

Dari kombinasi berbagai ukuran kecocokan pada table di atas tersebut (Baik = 4, Tidak Baik = 8), secara umum kita dapat menyimpulkan bahwa kecocokan keseluruhan model adalah kurang baik.

Model Persamaan Struktural

Dari hasil Gambar 4.2. model persamaan structural sebagai berikut :

$$SIAM = 0,14 K_Formal + 0,34 K_Informal + 0,66 S_Bisnis$$

- Keterangan :
- SIAM = Sistem Informasi Akuntansi Manajemen
 - K_Formal = Kewenangan Pengendalian Formal
 - K_Informal = Kewenangan Pengendalian Informal
 - S_Bisnis = Strategi Bisnis

Analisis Korelasi antar Variabel Eksogen

Korelasi antar variabel Kewenangan Formal dan Kewenangan Informal negatif dan sangat lemah dengan koefisien korelasi -0,164. Menunjukkan bahwa kewenangan formal tidak sejalan dengan kewenangan informal, dan tidak sesuai dengan apa yang diharapkan. Fenomena empiris tersebut mengungkapkan adanya kesenjangan antara Kewenangan Formal dan Kewenangan Informal.

Korelasi antara Kewenangan Informal dan Strategi Bisnis dengan koefisien korelasi sebesar 0,512 menunjukkan hubungan antara Kewenangan Informal dengan



Strategi Bisnis positif dan berada pada derajat sedang. Jika dibandingkan antara korelasi antara Kewenangan Formal dan Kewenangan Informal di satu sisi dengan Strategi bisnis di sisi lain, maka ditemukan (*finding*) bahwa strategi bisnis yang diimplementasikan lebih menyesuaikan diri (*adjustment*) dengan strategi informal.

Temuan empiris, bahwa pendekatan formal sangat diperlukan dalam praktek bisnis, dan saling melengkapi dengan kewenangan informal. Tanda negatif mampu menjelaskan fenomena empiris di lapangan, bahwa pendekatan informal lebih mudah dijalankan dalam implementasi strategi dibandingkan dengan strategi formal. Hal ini juga didukung dengan koefisien korelasi antara kewenangan informal dengan strategi bisnis memiliki koefisien korelasi yang negatif, yakni sebesar - 0,219 (negatif dan kategori lemah).

Korelasi antara Kewenangan Pengendalian Formal dengan Kewenangan Pengendalian Informal tidak signifikan dengan nilai t statistik 1,975 pada alpha 5% sedangkan hasil korelasi antara Kewenangan Pengendalian Informal dengan Strategi Bisnis, maupun antara Kewenangan Pengendalian Formal dengan Strategi Bisnis, signifikan dengan nilai t-statistik yang lebih besar dari 1,975. Hasil uji t statistic disajikan pada Gambar 4.3.

Analisis Pengaruh Variabel Eksogen terhadap Variabel Endogen

Gambar 4.3 menunjukkan bahwa Pengaruh Kewenangan Pengendalian Formal (K_Formal), Kewenangan Pengendalian Informal (K_Informal) dan Strategi Bisnis (S_Bisnis) terhadap Sistem Informasi Akuntansi Manajemen (SIAM) seluruhnya signifikan.

Pengujian Hipotesis

Tabel 4.3 menunjukkan bahwa seluruh pengujian Hipotesis 1 (H_1) Pengaruh Kewenangan Pengendalian Formal (K-Formal) terhadap Sistem Informasi Akuntansi

Manajemen (SIAM), Hipotesis 2 (H₂) Pengaruh Kewenangan Pengendalian Informal (KInfFormal) terhadap Sistem Informasi Akuntansi Manajemen (SIAM), dan Hipotesis 3 (H₃) Pengaruh Strategi Bisnis terhadap Sistem Informasi Akuntansi Manajemen (SIAM) seluruhnya signifikan.

Pengaruh Kewenangan pengendalian Formal terhadap Sistem Informasi Akuntansi Manajemen

Secara parsial pengaruh langsung (*direct effect*) variabel Kewenangan Pengendalian Formal terhadap Sistem Informasi Akuntansi Manajemen adalah 1,96 % dan pengaruh tidak langsung (*indirect effect*) adalah 3,95 % Total pengaruh variabel Kewenangan Pengendalian Formal terhadap Sistem Informasi Akuntansi Manajemen adalah 5.91 %.

Hasil pengujian menunjukkan terdapat pengaruh Kewenangan Pengendalian Formal terhadap Sistem Informasi Akuntansi Manajemen, yaitu positif signifikan dengan koefisien jalur 0,14, dan nilai t hitung sebesar 2,61 lebih besar dari nilai t tabel 1,975 pada alpha 5% dan derajat bebas n-1 atau 158.

Pengaruh Kewenangan Pengendalian Informal terhadap Sistem Informasi Akuntansi Manajemen

Secara parsial pengaruh langsung (*direct effect*) variabel Kewenangan Informal terhadap Sistem Informasi Akuntansi Manajemen adalah 11,56 % dan pengaruh tidak langsung (*indirect effect*) adalah 10,71 % dan total pengaruh variabel Kewenangan Informal terhadap Sistem Informasi Akuntansi Manajemen adalah 22,27 %.

Hasil pengujian menunjukkan terdapat pengaruh Kewenangan Pengendalian Informal terhadap Sistem Informasi Akuntansi Manajemen yaitu positif signifikan dengan koefisien

jalur 0,34, dan nilai t hitung sebesar 3,34, lebih besar dari nilai t tabel 1,975 pada alpha 5% dan derajat bebas n-1 atau 158.

Pengaruh Strategi Bisnis terhadap Sistem Informasi Akuntansi Manajemen

Secara parsial pengaruh langsung (*direct effect*) variabel Strategi Bisnis terhadap Sistem Informasi Akuntansi Manajemen adalah 43,59 % dan pengaruh tidak langsung (*indirect effect*) adalah 9,46 % dan total pengaruh variabel Strategi Bisnis terhadap Sistem Informasi Akuntansi Manajemen adalah 53,05 %.

Hasil pengujian menunjukkan terdapat pengaruh Struktur Strategi Bisnis terhadap Sistem Informasi Akuntansi Manajemen yaitu positif signifikan dengan koefisien jalur 0,66, dan nilai t hitung sebesar 3,69, lebih besar dari nilai t tabel 1,975 pada alpha 5% dan derajat bebas n-1 atau 158.

Pengaruh Kewenangan Formal, Kewenangan Informal dan Strategi Bisnis terhadap Sistem Informasi Akuntansi Manajemen

Secara simultan pengaruh langsung (*direct effect*) variabel Kewenangan Formal, Kewenangan Informal dan Strategi Bisnis terhadap Sistem Informasi Akuntansi Manajemen adalah 57,08 % dan pengaruh tidak langsung (*indirect effect*) adalah 24,12 % Total pengaruh variabel Kewenangan Formal terhadap Sistem Informasi Akuntansi Manajemen adalah 81,20 %.

Hasil pengujian Hipotesis, baik H_1 maupun H_2 dan H_3 , menunjukkan nilai t hitung yang lebih besar dari 1,975 (alpha 5% dan derajat bebas n-1 atau 158). Hal ini menunjukkan bahwa terdapat pengaruh yang signifikan antara Kewenangan Pengendalian Formal, Kewenangan Pengendalian Informal dan Strategi Bisnis terhadap Sistem Informasi Akuntansi Manajemen. Dari hasil penelitian empiris, menunjukkan fenomena yang menarik. Variabel eksogen yang paling dominan mempengaruhi Sistem Informasi Akuntansi

Manajemen adalah Strategi Bisnis, yaitu dengan koefisien jalur yang relatif paling besar dibandingkan yang lainnya (0,66), dan total pengaruh nya sebesar 53,05 %.

Disamping itu pengaruh Variabel kewenangan juga menunjukkan perbedaan relatif. Pengaruh kewenangan informal lebih besar dibandingkan dengan kewenangan formal, dengan koefisien jalur masing-masing 0,34 dan 0,14. Total pengaruh kewenangan infomal adalah 22,27 %, sedangkan t otal pengaruh kewenangan fomal adalah 5.91 %.

Secara keseluruhan, total pengaruh ketiga variabel eksogen terhadap Variabel Endogen Sistem Informasi Akuntansi Manajemen adalah secara simultan adalah 81,20 %, yang artinya, 81,20 persen keragaman Sistem Informasi Akuntansi Manajemen dapat dijelaskan secara simultan oleh Variabel Kewenangan Formal, Kewenangan Informal dan Strategi Bisnis. Pengaruh epsilon atau faktor-faktor lain yang tidak diteliti dalam model sebesar 18,80 %.

5. KESIMPULAN DAN SARAN

Kesimpulan

1. Kewenangan Formal dapat mendorong semakin membaiknya Sistem Informasi Akuntansi Manajemen. Kewenangan formal meliputi 3 Indikator, yakni tanggung jawab atas biaya yang terjadi, tanggung jawab untuk mengatur semua hal yang termasuk dalam kewenangannya, dan tanggung jawab dalam pencapaian target anggaran dan juga pencapaian target hasil. Dengan adanya rasa tanggung jawab tersebut, maka dampaknya adalah semakin membaiknya Sistem Informasi Akuntansi Manajemen.
2. Kewenangan Informal dapat mendorong semakin membaiknya Sistem Informasi Akuntansi Manajemen. Kewenangan informal meliputi 7 Indikator, yakni Penambahan dan perluasan pelayanan, Penentuan prioritas strategi perusahaan, Penentuan perlakuan keistimewaan sub bagian perusahaan, Keputusan – keputusan yang berhubungan dengan alokasi pembelian

peralatan pada perusahaan, Pembelian sebagian besar perlengkapan perusahaan, Perjanjian mengenai staf karyawan baru di perusahaan dan Kebijakan dan prosedur pada perusahaan.

3. Strategi Bisnis dapat mendorong semakin membaiknya Sistem Informasi Akuntansi Manajemen. Strategi ini meliputi 15 indikator. Hasil penelitian menunjukkan bahwa Strategi Bisnis memiliki pengaruh yang positif, dan signifikan. Dibandingkan dengan kewenangan Formal dan Informal, strategi bisnis memiliki pengaruh yang sangat dominan dalam peningkatan Sistem Informasi Akuntansi Manajemen. Hal ini konsisten dengan hakekat manajemen, dalam merencanakan dan mengimplementasikan segala sesuatu yang berhubungan dengan perusahaan, dan untuk itu diperlukan strategi pengendalian bisnis yang baik.

5.2. Saran-saran

1. Perlu dilakukan pengembangan instrumen penelitian, yaitu disesuaikan dengan kondisi dan lingkungan dari obyek yang akan diteliti. Selain itu perlun dilakukan *pre test* untuk menjamin bahwa item-item pertanyaan dalam kuesioner dapat dipahami dengan baik oleh responden
2. Meskipun analisis *goodness of fit* tidak memuaskan untuk memenuhi persyaratan dalam analisis SEM, namun dari uji signifiansi dan Koefisien Determinasi cukup baik, dan penelitian ini mampu memberikan gambaran pada perusahaan yang diteliti yang menyangkut keempat variabel penelitian. Untuk itu, penelitian ini selain menjadi rujukan, atau studi awal, penulis menyarankan untuk melakukan penelitian lanjutan, sehingga diperoleh informasi yang lebih beragam dan bermakna untuk menjelaskan sistem informasi akuntansi manajemen di Indonesia.

DAFTAR PUSTAKA

- Abernethy, M. A. dan Guthrie, C. H. 1994. An Empirical Assessment of the “fits” Between Strategy and Management Information System Design. *Accounting and Finance*, Vol.34, pp.49
- _____. & Lillis, A.M. (2001) Interdependencies in organization design: a test in hospitals. *Journal of Management Accounting Research*, 13, 107-130
- _____, & Stoelwinder, J. U. (1995). The Role of Professional Control In The Management of Complex Organizations. *Accounting, Organization and Society*, 20 (1), 1-17.
- Agbejule, A. 2005. The relationship between management accounting systems and perceived environmental uncertainty on managerial performance: a research note. *Accounting and Business Research*, 35(4), 295-305.
- Alexander, J. A., & Morlock, L. L. (2000). *Power and Politics In Health Services Organizations, In Health Care Management : Organization Design And behaviour (4th Ed)*. Albany, Ny : Thompson Learning.
- Bouwens, J. and Abernethy, M.A. 2000. The consequences of customization on management accounting system design. *Accounting, Organizations and Society*, 25(3), 221-241.
- Chairina, 2006, Pengaruh Kekuasaan dan Desain Organisasi terhadap Perilaku Manajer “ (Studi pada Perusahaan Daerah Air Minum Se-Propinsi Kalimantan Selatan).
- Chenhall, R.H. dan D. Morris. 1986 “The Impact Of Structure, Environment, And Interdependence On The Perceived Usefulness Of Management Accounting Systems”. *Accounting Review* Vol. 1 Xi. 16-35.
- Chia, Y.M. (September 1995), Decentralization, Management Accounting System (Mas) Information Characteristic And Their Interaction Effects On Managerial Performance: A Singapore Study, *Journal Of Business Finance And Accounting*, September, Vol 12 Pp. 811-830.
- Choe, Jong-min (1996), The Relationship among Performance of Accounting Information Systems, Influence Factors, and Evolution Level of Information Sytems, *Journal of Management Information Systems*, Vol. 12, No. 4, Spring, pp. 215-239
- Chong, V.K,dan K.M. Chong. 1997. “Strategic Choice, Environmental Uncertainty And Sbu Performance: A Note On The Intervening Role Of-Management Accounting Systems”. *Accounting And Business Research*. Vol. 27. No.4. 268-276.
- Cyert. R. M., & March. J. G. (1963). *A behavioral theory of the firm*. Englewood Cliffs. NY : Prentice Hall.
- Govindarajan, V dan A.I. Gupta. (1985),“Linking Control Systems To Business Unit Strategy: Impact On Performance” .*Accounting Organizations And Society*, Vol. 10, No.1, pp. 51-66, 1985.
- Govjndarajan. V. (1988). A contingency approach to strategy implementation at the business unit level : integrating administrative mechanism with strategy. *Academy of Management Journal*, 31(4), 828-853.
- Gul, F.A., dan Yew Ming Chia (1994), The Effect Of Management Accounting Systems, Perceived Environment Uncertainty And Decentralization On Managerial Performance: A Test Of Three Way Interaction , *Accounting, Organization and Society*, Vol 19, pp. 413-426
- Information Characteristic And Their Interaction Effects on Managerial Performance: A Singapore Study, *Journal of Business Finance and Accounting*, pp. 811-830.
- Lal, M. & Hassel, L. 1998. The joint impact of environmental uncertainty and tolerance of ambiguity on top managers’ perceptions of the usefulness of non-conventional management accounting information. *Scandinavian. Journal of Management*, 14 (3), 259-271.
- Luft, J., & Shields, M. (2003). Mapping management accounting : making structural models from theory – based empirical research. *Accounting Organizations and Society*, 28, 169 –250.

- Majalah AKUNTAN INDONESIA, Nilai Guna Informasi Keuangan Negara : Hanya Sekedar Slogan ? 02 Agustus 2011. Hal. 11
- Mia, L., Robert H. Chenhall (1994), The Usefulness Of Management Accounting Systems, Functional Differentiation And Managerial Effectiveness, *Accounting, Organization and Society*, Vol. 19, No 1, pp. 1-19
- Miles, Raymond E., and Charles C. Snow. *Organizational Strategy, Structure, and Process*. New York: McGraw-Hill, 1978.
- Milgrom, P., Roberts, J. (1992). *Economics, Organization and Management*. Englewood Cli.S, Nj : Prentice – Hall International.
- Moore, K. & Yuen, S. 2001. Management accounting systems and organizational configuration: a life-cycle perspective. *Accounting, Organizations and Society*, 26, 351-389..
- Rita J. D. Atarwaman, 2008, Pengaruh Struktur Kewenangan, Karakteristik Sistem Informasi Keuangan Daerah dan Perilaku Manajer terhadap Cost Consciousness (Studi Empiris Pada Pemerintah Daerah Kota Ambon Provinsi Maluku)
- Robbins, Stephen P. (1994), *Management*, USA: Prentice Hall. Inc.
- Simons, R. 1987. Accounting Control Systems and Business Strategy: An Empirical Analysis. *Accounting, Organization and Society*, Vol.12, No.4, pp.357-374
- Tillema, S. 2005. Towards an integrated contingency framework for MAS sophistication: Case studies on the scope of accounting instruments in Dutch power and gas companies. *Management Accounting Research*, 16, 101-129.
- Wagner, John A dan John R Hollenback (1995), *Management of Organizational Behavior*, Second Edition, New Jersey: Prentice Hall, Inc.
- Wilkinson . Joseph W. (1999), *Accounting and Information Systems*, Third Edition, New York: John Willey & Sons, Inc.
- Young., D. W., & Saltman, . B. (1985). *The Hospital Power Equilibrium, Physician Behavior and Cost Control*. Baltimore : Johns Hopkins University.
- Zimmerman, J. (1997). *Accounting for Decision Making and Control*. Boston : Irwin / McGraw Hill.

LAMPIRAN

Tabel 2.1
Ringkasan Karakteristik Informasi Sistem Akuntansi Manajemen

Dimensi	Sub dimensi
<i>Broad Scope</i>	Informasi eksternal Informasi nonkeuangan Informasi yang berorientasi ke masa yang akan datang
<i>Timeliness</i>	Frekuensi pelaporan Kecepatan pelaporan
<i>Aggregation</i>	<i>Aggregate</i> periode waktu <i>Aggregate</i> area fungsional
<i>Integration</i>	Target tepat untuk aktivitas dan pengaruh timbal baliknya dalam sub unit pelaporan interaksi sub unit

Sumber: Chenhall dan Morris (1986)

Tabel 4.1. Hasil uji Kecocokan Model Keseluruhan

Kriteria Kecocokan Model	Indikator Tingkat Kecocokan	Hasil Estimasi Model	Tingkat Kecocokan Model
RMSEA	RMSEA < 0.08	0.23	Tidak Baik
P (close fit)	P < 0.05	0.000	Baik
ECVI	Nilai yang lebih kecil dari Independence dan lebih dekat ke Saturated Model	M* = 79.25 S** = 14.75 I*** = 197.29	Baik (<i>Good fit</i>)
AIC	Nilai yang lebih kecil dari Independence dan lebih dekat ke Saturated Model	M* = 15374.27 S** = 2862.00 I*** = 38500.27	Baik (<i>Good fit</i>)
CAIC	Nilai yang lebih kecil dari Independence dan lebih dekat ke Saturated Model	M* = 15844.30 S** = 8976.66 I*** = 38500.27	Baik (<i>Good fit</i>)
NFI	NFI > 0,90	0.37	Tidak Baik
NNFI	NNFI > 90	0.35	Tidak Baik
CFI	CFI > 0,90	0.38	Tidak Baik
IFI	IFI > 0,90	0.38	Tidak Baik
RFI	RFI > 0,90	0.34	Tidak Baik
RMR	Standardized RMR < 0.05	0.20	Tidak Baik
GFI	GFI > 0.90, <i>good fit</i> ; 0.90 < GFI > 0.80, <i>marginal fit</i>	0.16	Tidak Baik

Tabel 4.2. Hasil uji reliabilitas

No	Korelasi	Korelasi	Uji t	Kesimpulan
1	Kewenangan Pengendalian Formal dengan Kewenangan Pengendalian Informal	-0.164	-1,66	Tidak Signifikan
2	Kewenangan Pengendalian Informal dengan Strategi Bisnis	0.512	15.02	Signifikan
3	Kewenangan Pengendalian Formal dengan Strategi Bisnis	-0.219	-2.06	Signifikan

Tabel 4.3. Hasil pengujian hipotesis

Hipotesis	Keterangan	t-hitung	t-tabel	Kesimpulan
H1	Terdapat pengaruh positif Kewenangan Pengendalian Formal terhadap Sistem Informasi Akuntansi Manajemen	2,61	1.975	Signifikan
H2	Terdapat pengaruh positif Kewenangan Pengendalian Informal terhadap Sistem Informasi Akuntansi Manajemen	3,34	1.975	Signifikan
H3	Terdapat pengaruh positif Strategi Bisnis terhadap Sistem Informasi Akuntansi Manajemen	3,69	1.975	Signifikan

Tabel 4.4. Besarnya Pengaruh dan Pengujian Hipotesis

Pengaruh Variabel Eksogen	Koefisien Jalur	t hitung	Uji Hipotesis	Pengaruh		
				Langsung	Tidak Langsung	Total
K-Formal	0,14	2,61	Signifikan	1,96 %	3,95 %	5,91 %

Tabel 4.5. Besarnya Pengaruh dan Pengujian Hipotesis

Pengaruh Variabel Eksogen	Koefisien Jalur	t hitung	Uji Hipotesis	Pengaruh		
				Langsung	Tidak Langsung	Total
K- Informal	0,34	3,34	Signifikan	11,56 %	10,71 %	22,27 %

Tabel 4.6. Besarnya Pengaruh dan Pengujian Hipotesis

Pengaruh Variabel Eksogen	Koefisien Jalur	t hitung	Uji Hipotesis	Pengaruh		
				Langsung	Tidak Langsung	Total
S-Bisnis	0,66	3,69	Signifikan	43,59 %	9,46 %	53,05 %

Tabel 4.7. Besarnya Pengaruh dan Pengujian Hipotesis

Pengaruh Variabel Eksogen	Koefisien Jalur	t hitung	Uji Hipotesis	Pengaruh		
				Langsung	Tidak Langsung	Total
K-Formal	0,14	2,61	Signifikan	1,96 %	3,95 %	5,91 %
K- Informal	0,34	3,34	Signifikan	11,56 %	10,71 %	22,27 %
S-Bisnis	0,66	3,69	Signifikan	43,59 %	9,46 %	53,05 %
Pengaruh secara simultan				57,08 %	24,12 %	81,20 %

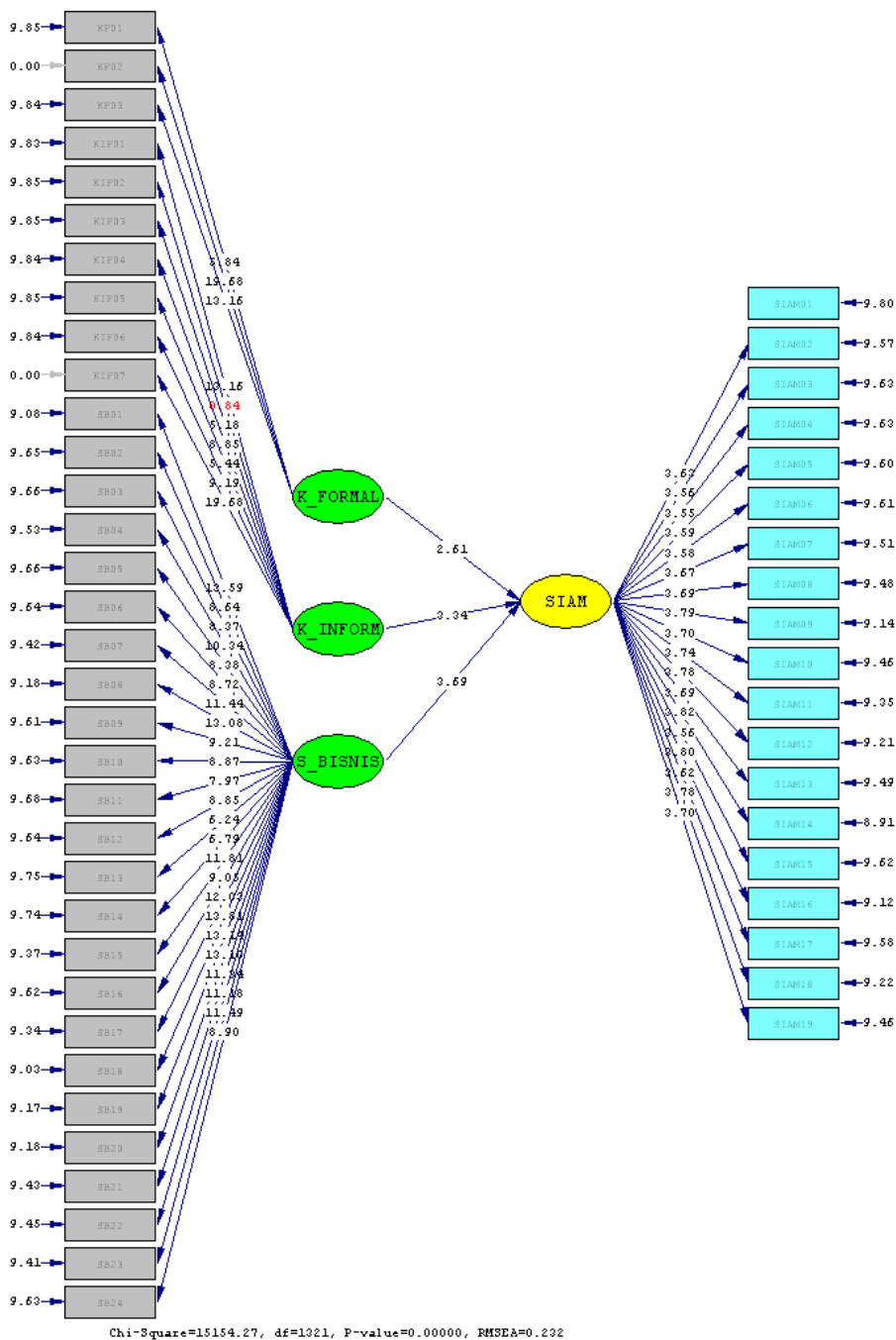

Gambar 4.1. Output Loading Factor

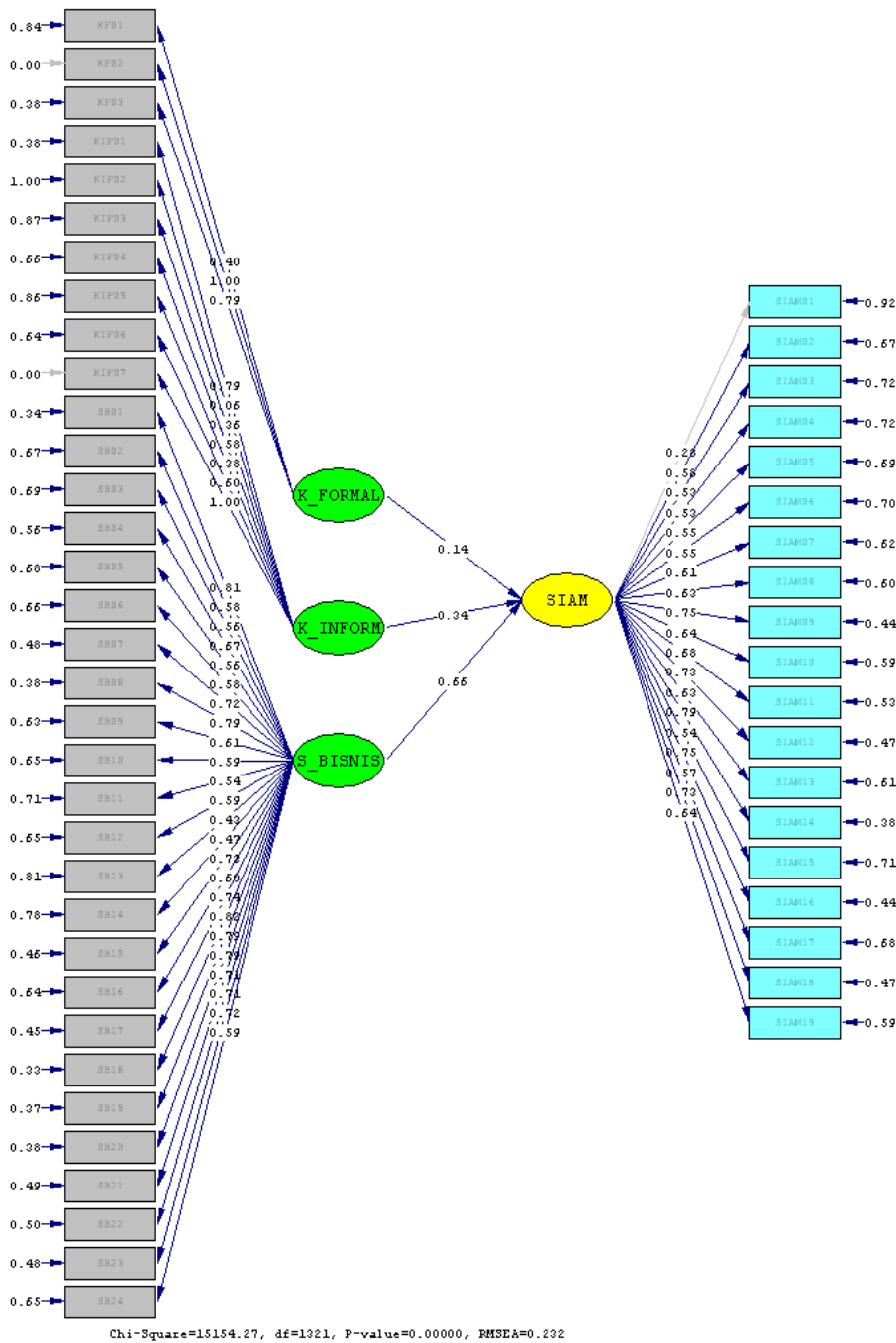

Gambar 4.2. Output Model Struktural

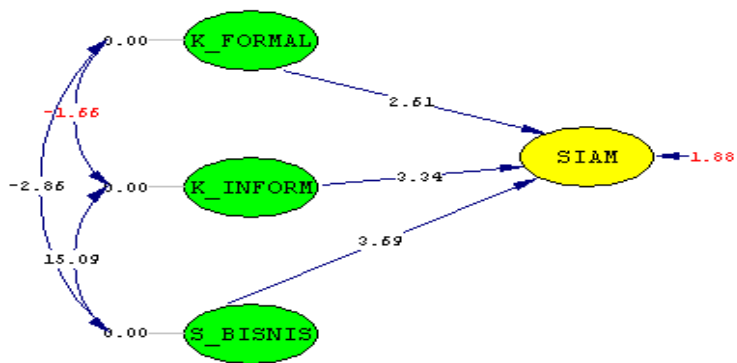

Chi-Square=15154.27, df=1321, P-value=0.00000, RMSEA=0.232

Gambar 4.3. Uji t Variabel Eksogen

Pengaruh *Cooperative Strategy* terhadap Kinerja *Supply Chain* pada Industri Makanan dan Minuman di Indonesia

ANIS RACHMA UTARY

YANA ULFAH

MUHAMMAD IKBAL*

Universitas Mulawarman

Abstract: *This paper analyze effect of Cooperative strategy (CS) dimensions following relationship persistence, relationship diversity and relationship frekwency, makes better understanding of relationships and interactions between suppliers and the cause it can be used to achieve supply chain performance (SCP) for the food and baverages companies in Indonesia. With regard to population, sample size was determined dan it was about 245 persons. We used purposive sampling for this research. 245 questionnaires have been sent, from 42 companies. 52 questionnaires has returned, but only 47 questionnaires could be used. Next, Factor Analysis dan Structural Equation Modeling (SEM) with PLS were used to discover the impact of CS dimention on SCP; as a result, the proposed model was extracted. Result indicates that all of dimension of cooperative strategy have posively effect on supply chain performance (SCP) element.*

Keywords: *Cooperative Strategy, Performance Quality, Delivery Performance, Cost Performance, Flexibility Performance.*

* Corresponding author: ikbalmsa@yahoo.com

I. Pendahuluan

Beberapa studi telah mengungkap bukti empiris tentang pengaruh praktek *supply chain management* terhadap kinerja perusahaan. Kesimpulan yang didapatkan dari beberapa literatur adalah bahwa integrasi pembelian memiliki dampak positif pada kinerja perusahaan. Pentingnya kerja sama *supplier* dengan *dealer* yang dibina dengan baik semakin disadari perusahaan, tidak hanya untuk kepentingan dalam jangka pendek tetapi juga untuk jangka panjang. Perusahaan dapat memperoleh banyak keuntungan dari kerja sama jangka panjang. Hal ini dirasakan dalam kondisi ketika *dealer* membutuhkan kiriman bahan baku untuk kebutuhan mendesak, *supplier* dapat segera memenuhi permintaan tersebut, karena hubungan yang telah terbina dengan baik selama ini. Hubungan baik *supplier* dengan *dealer* juga akan memberikan keuntungan pada ongkos pengiriman yang stabil, sehingga dapat mengurangi biaya secara lebih efisien.

Industri Makanan di Indonesia akan menjadi industri yang sangat penting di Indonesia 20 tahun terakhir. Indonesia telah Masuk dalam kancah perdagangan bebas (World Trade Organization, WTO), yang akan memaksa perusahaan untuk turut serta dalam permainan dan aturan Perdagangan Internasional.

Pentingnya Rantai Pasokan (Supply Chain, SC) adalah untuk meyakinkan perusahaan untuk mengikat keberadaan rekanan mereka untuk mengeloa rantai pasokan secara baik (Zuckerman, 2002). *Supply Chain Management* (SCM) diatur untuk mengintegrasikan pemasok, produsen, gudang, dan pasar. Integrasi ini menyebabkan produk yang diproduksi dalam biaya, waktu, dan tempat yang dapat dikendalikan. Ketepatan ini akan mengurangi total biaya SC dan akan memenuhi permintaan pelanggan tanpa banyaknya rintangan (Simchi dan Kaminsky, 2000).

Suatu hubungan SC harus memiliki landasan yang kokoh agar terjadi dalam jangka waktu yang lama. Su *et al*, (2008) mengatakan bahwa ketika kedua belah pihak dalam *supply*

chain berinteraksi, maka hubungan *supply chain* hubungan terjadi. Proses interaksi meliputi perilaku hubungan jangka pendek dan jangka panjang. Perilaku hubungan Jangka panjang sangat penting untuk menjaga kerjasama jangka panjang, dan hubungan rantai pasokan cenderung dianggap sebagai hubungan jangka panjang.

Hubungan dalam SC harus mau saling *take and give*, berbagi dan mendukung antar anggota SC. "Kerjasama Inter-organisasi" adalah suatu keharusan bagi rantai pasokan yang efisien. Informasi dan pengetahuan tentang prosedur kerja yang harus dibagi antara anggota. Iklim Persaingan yang ada di antara mereka harus "direkayasa" menjadi sesuatu yang lain, misalnya komitmen terhadap peningkatan daya saing rantai pasokan yang sedang berlangsung.

Kerjasama itu penting dalam rangka meningkatkan daya rekat, meskipun entitas di dalam rantai pasokan itu independen dan berdiri sendiri, mereka secara ekonomi melekat satu sama lain. Hal ini jelas bahwa struktur rantai pasokan akan stabil jika kondisi "win-win" dibentuk untuk setiap anggota untuk jangka panjang. Antar sesama anggota dapat saling menguntungkan, ini akan semakin memperkuat hubungan dalam rangkaian SC. Hal ini harus dicapai dengan bantuan mekanisme seperti harga, artinya ada kesepakatan harga yang saling menguntungkan (Stadtler dan Kilger, 2005).

Penelitian tentang pengaruh strategi perusahaan (CS) terhadap kinerja rantai pasokan telah banyak dilakukan. Namun lebih banyak penelitian empiris di bidang hubungan rantai pasokan (SC), terutama terfokus pada sifat proses hubungan SC efeknya pada kinerja (Styles dan Ambler, 2000). Strategi perusahaan (CS) tentunya menginginkan bagaimana hubungan dalam SC terjaga dalam jangka panjang, guna efisiensi perusahaan.

Beberapa tinjauan literatur jelas menggambarkan bahwa tidak hanya ada beberapa penelitian yang menganalisis interaksi antara dimensi yang berbeda dari CS (Gummesson, 1987; Kalwani dan Narayandas, 1995, dan Su *et al*, 2008), tetapi juga beberapa penelitian

menganalisis Kinerja SC (Dixon, 1992; Voss dan Blackmon, 1994; Choi dan Eboch, 1998; Fynes dan Voss, 2001; Fynes et al, 2004;. Fynes *et al*, 2008).. Namun, ada beberapa yang berfokus pada efek CS terhadap kinerja SC (Vickery *et al*, 2003;. Prahinski dan Benton, 2004, dan Cao dan Zhang, 2011).

Beberapa penelitian juga telah dilakukan untuk menganalisis manfaat yang dihasilkan dari suatu keterpaduan suatu hubungan rantai pasokan (SC) diantaranya penelitian Vickery *et al*, (2003) menganalisis implikasi kinerja dari strategi suatu rantai pasokan terpadu, dengan kinerja layanan pelanggan diikuti dengan kinerja keuangan sebagai konstruksi yang mengukur kinerja. Penelitian tersebut menemukan bahwa hubungan integrasi supply chain memiliki hubungan tidak langsung terhadap kinerja keuangan, melalui layanan pelanggan. Variable Layanan pelanggan, memediasi hubungan antara integrasi supply chain dan kinerja perusahaan untuk pemasok tingkat pertama di industri otomotif.

Hasil penelitian lainnya adalah Prahinski dan Benton (2004) yang mengatakan bahwa strategi komunikasi akan meningkatkan kinerja hubungan rantai pemasok. Mereka menggunakan model persamaan struktural (SEM) dan data yang dikumpulkan dari 139 pemasok *first-tier* otomotif di Amerika Utara. Hasil penelitian ini menunjukkan bahwa, ketika sebuah perusahaan membeli material dengan menggunakan komunikasi kolaboratif, pemasok merasakan pengaruh positif pada hubungan pembeli-pemasok tersebut. Begitupula penelitian yang dilakukan oleh Cao dan Zhang (2011) yang meneliti dampak dari keuntungan kolaboratif terhadap kinerja perusahaan. Hasil menunjukkan bahwa kolaborasi rantai pasokan meningkatkan keunggulan kolaboratif dan memang memiliki pengaruh *bottom-line* pada kinerja perusahaan.

Berdasarkan beberapa uraian pada latar belakang di atas maka dapat dijadikan referensi dalam membangun model dalam penelitian ini. Tujuan penelitian adalah menganalisis pengaruh antara Strategi Kerjasama (*Cooperate strategy*) terhadap Kinerja

Rantai Pasokan (SCP) dalam rantai pasokan Perusahaan industry Makanan dan Minuman di Indonesia. Penelitian ini menggunakan sumber data primer.

II. Kajian Pustaka dan Pengembangan Hipotesis

A. *Supply Chain Management*

Supply Chain Management (SCM) adalah kegiatan yang melibatkan koordinasi pengelolaan bahan baku/material, informasi bisnis dan arus keuangan dalam hubungan bisnis antar organisasi/perusahaan yang berpartisipasi. SCM diartikan juga sebagai seluruh jenis kegiatan pengolahan komoditas dasar hingga penjualan produk akhir kepada konsumen untuk kemudian dilakukan proses daur ulang bagi produk yang sudah dipakai, sehingga SCM disini bersifat siklus yang berjalan terus-menerus seiring dengan proses bisnis suatu perusahaan. Dalam SCM terdapat tiga komponen utama yang mendukung berjalannya suatu proses bisnis sebagai berikut:

1) *Upstream Supply Chain.*

Bagian *upstream supply chain* merupakan keseluruhan kegiatan perusahaan manufaktur dengan pendistribusiannya (manufaktur, *assembler*, atau kedua-duanya) dan hubungan antara manufaktur, *assembler*, atau kedua-duanya dengan distributor (*second-trier*). Hubungan para distributor dapat diperluas menjadi kepada beberapa tingkatan, semua jalur dari asal bahan baku/material. Kegiatan utama dalam *upstream supply chain* adalah pengadaan barang.

2) *Internal Supply Chain Management.*

Bagian *internal supply chain management* merupakan keseluruhan proses pengiriman barang ke gudang penyimpanan yang kemudian akan digunakan untuk transformasi proses bisnis masukan bahan baku dari para distributor ke dalam hasil keluaran perusahaan tersebut.

Kegiatan utama dalam *internal supply chain management* adalah manajemen produksi, pabrikasi, dan pengendalian persediaan.

3) *Downstream Supply Chain Segment.*

Bagian *downstream supply chain segment* merupakan keseluruhan kegiatan yang melibatkan pengiriman produk kepada konsumen akhir. Kegiatan utama dalam *downstream supply chain segment* adalah distribusi, pergudangan, transportasi, dan layanan purna jual.

B. *Cooperative Strategy*

Cooperative strategy berarti strategi yang ambil oleh kedua belah pihak dalam pengembangan lebih lanjut dari suatu hubungan bisnis, yang meliputi apakah akan mengakhiri hubungan, memelihara hubungan atau memperluas hubungan, dan tentunya strategi menentukan pengembangan lebih lanjut dari hubungan bisnis (Sue *et al.*, 2008). Keuntungan yang signifikan dari kerjasama Inter-organisasi dalam rantai pasokan adalah sebagai berikut:

- Terkait dengan kontak yang cukup bernilai sepanjang hubungan dalam rantai pasokan,
- Mengidentifikasi peluang untuk melakukan proyek-proyek dengan anggota lain dari suatu rantai pasokan,
- Membahas dan memecahkan masalah umum dengan melakukan pertemuan rutin antara anggota, dan memfasilitasi terbentuknya strategi masa depan dari suatu rantai pasokan (Bayat, 2008).

Dalam suatu hubungan dalam rantai pasokan, strategi koperasi memiliki tiga fitur. *Pertama*, karena adanya tingkatan yang berbeda dan berarti melibatkan kerjasama atau transaksi anggota, kerjasama atau transaksi mungkin menjadi suatu hubungan jangka panjang, yang mencerminkan kehendak mempertahankan kerjasama jangka panjang.

Kedua, kerjasama atau transaksi dapat dibatasi dalam bidang tertentu atau malahan multi-bidang, yang mencerminkan harapan mengembangkan hubungan bisnis lebih dalam atau multi-bidang. *Ketiga*, kedua belah pihak dalam suatu hubungan dapat bekerja sama atau bertransaksi satu kali, beberapa kali atau berulang kali dalam jangka waktu tertentu, yang mencerminkan frekuensi kedua belah pihak bekerja sama atau bertransaksi dalam jangka waktu tertentu. Ketiga fitur strategi kooperatif terkait dengan perkembangan dan perubahan hubungan bisnis. Perhatian pada tiga fitur akan membawa pemahaman yang lebih baik tentang pengembangan hubungan bisnis (Su, *et al.*, 2008).

Dimensi Corporative Strategy:

Dimensi CS oleh Su *et al.* (2008) dipersepsikan antara lain: Relationship persistence (Ketekunan Hubungan), Relationship frequency (Frekuensi Hubungan) and Relationship diversity (keragaman Hubungan) digunakan, dan untuk mengevaluasi CS. Kuesioner digunakan untuk pengumpulan data primer dalam penelitian tersebut diterapkan untuk penelitian tersebut. Penelitian ini mendefinisikan dimensi yang berbeda dalam operasionalisasi CS.

- a) ***Relationship Persistence***. Relationship persistence didefinisikan oleh Su, *et al.* (2008) sebagai persepsi perusahaan bahwa kedua pihak berharap hubungan berlanjut ke masa depan, melibatkan durasi ke depan daripada durasi historis. Demikian pula dengan Gummesson, E. (1987) dan Kalwani & Narayandas (1995) menggambarkan ketekunan sebagai aspek kunci dari pergeseran ke arah hubungan pembelian yang makin dekat.
- b) ***Relationship Diversity***. Young (2000) mendefinisikan *Relationship Diversity* sebagai suatu persepsi tentang “tingkat” dan “lingkup” interaksi masa depan, yang menggambarkan juga kompleksitas, cakupan dan ruang lingkup dari kegiatan kolaboratif.

- c) ***Relationship Frequency***. Su *et al.* (2008) mendefinisikan *Relationship Frequency* sebagai frekuensi hubungan yang terjadi antara kedua belah pihak dalam suatu hubungan dalam jangka waktu tertentu.

C. *Supply Chain Performance (SCP)*

Strategi rantai pasokan adalah kumpulan kegiatan dan aksi strategis di sepanjang rantai pasokan yang menciptakan rekonsiliasi antara apa yang dibutuhkan pelanggan akhir dengan kemampuan sumber daya yang ada pada rantai pasokan tersebut. Strategi rantai pasokan lebih menyangkut keputusan tentang pemasok akan diajak sebagai mitra jangka panjang, dimana saja lokasi gudang dan pusat distribusi didirikan, apakah akan melakukan sendiri kegiatan distribusi, dan sebagainya.

Strategi pada rantai pasokan memiliki tiga tujuan, yaitu *cost reduction*, maksudnya strategi yang dijalankan harus dapat meminimalkan biaya logistik yang terjadi, Tujuan berikutnya adalah *capital reduction*, strategi yang ditujukan untuk meminimalkan tingkat investasi di dalam strategi rantai pasokan. Dan tujuan yang terakhir adalah *service improvement*, yang diartikan sebagai pelayanan harus selalu diperbaiki.

Ada banyak studi empiris tentang pengaruh SCP terhadap kinerja operasional perusahaan. Beberapa studi ini memiliki definisi yang berbeda, baik dalam hal pengukuran maupun pendekatan. Misalnya penelitian yang dilakukan Narasimhan dan Jayaram (1998) yang menunjukkan bahwa kualitas hubungan mengarah ke kinerja operasional yang lebih baik. Penelitian tersebut menemukan bahwa integrasi kegiatan yang berbeda dari SC seperti alokasi sumber daya yang mengarah ke tujuan operasional terdiri dari; keandalan, fleksibilitas biaya, dan kualitas. Mereka meneliti hubungan antara keputusan *sourcing*, tujuan manufaktur, respon pelanggan dan kinerja manufaktur dengan menggunakan model persamaan struktural (SEM).

Penelitian ini menemukan bahwa akan mengintegrasikan kegiatan SC yang melibatkan penyelarasan keputusan *sourcing* untuk mencapai tujuan manufaktur dalam hal; ketergantungan, fleksibilitas biaya, dan kualitas. Penelitian Uzi (1997) menyatakan hubungan yang jelas antara kualitas hubungan dan kinerja dalam industri pakaian di New York. Fynes, *et al.* (2004) menyatakan bahwa tema yang berulang dalam semua studi ini adalah peran dari manajemen SC dalam meningkatkan kinerja SC. Mereka mengatakan bahwa dimensi SC seperti kepercayaan, dan adaptasi telah diuji secara luas dalam literatur pemasaran, namun dampaknya terhadap kinerja SC telah kurang mendapat perhatian. Demikian pula Fynes, *et al.* (2008) menggunakan dimensi kinerja kualitas, kinerja Pengiriman, kinerja biaya, dan kinerja fleksibilitas untuk mengukur SCP.

III. Kerangka Pemikiran

Model penelitian ini akan menganalisis variabel *corpotavie strategy* (CS) terhadap beberapa unsur Supply Kinerja Rantai (SCP) yang terdiri dari *quality performance*, *delivery performance*, *cost performance*, *flexibility performance*. Model konseptual hipotesis penelitian dapat ditunjukkan pada gambar berikut.

 sisipkan gambar 1 disini

Berdasarkan uraian pada kerangka teoritis dan model penelitian di atas, maka dapat disusun hipotesis sebagai berikut:

H₁: *Corporative Strategy yang dibentuk sebagai konstruksi dari (a) Keseriusan Hubungan (b) Frekuensi hubungan, dan (c) Keragaman Hubungan dapat meningkatkan kinerja kualitas hubungan rantai pasokan.*

- H₂:** *Corporative Strategy yang dibentuk sebagai konstruksi dari (a) Keseriusan Hubungan (b) Frekuensi hubungan, dan (c) Keragaman Hubungan dapat meningkatkan kinerja delifery hubungan rantai pasokan.*
- H₃:** *Corporative Strategy yang dibentuk sebagai konstruksi dari (a) Keseriusan Hubungan (b) Frekuensi hubungan, dan (c) Keragaman Hubungan dapat meningkatkan kinerja biaya hubungan rantai pasokan.*
- H₄:** *Corporative Strategy yang dibentuk sebagai konstruksi dari (a) Keseriusan Hubungan (b) Frekuensi hubungan, dan (c) Keragaman Hubungan dapat meningkatkan fleksibilitas kinerja hubungan rantai pasokan.*

IV. Metode Penelitian

Jenis penelitian ini adalah deskriptif-causalitas. Penelitian ini menggunakan data primer. Pertama kita mempelajari literatur Cooperative Strategy (CS), *supply chain performance* (SCP), dan penelitian tentang dampak CS pada aspek yang berbeda dari perusahaan. Sampel menggunakan purposive sampling dengan kriteria tertentu. Sampel penelitian ini adalah para manager tingkat atas dan menengah pada perusahaan industri elektronik dan anggota kelompok pemasok bahan bakunya. Kuesioner dibagikan dengan menggunakan mail survey sebanyak 245 kuesioner, yang terdiri dari 42 perusahaan, penelitian ini menggunakan model persamaan struktural (SEM) dengan pendekatan PLS. Dari 245 kuesioner yang disebar, 52 diantaranya kembali dan 47 bisa yang bisa digunakan.

Persamaan inner model adalah sebagai berikut:

$$\eta_1 = \gamma_1(\zeta_1) + Z_1$$

$$\eta_2 = \gamma_2(\zeta_1) + Z_2$$

$$\eta_3 = \gamma_3(\zeta_1) + Z_3$$

$$\eta_4 = \gamma_4(\zeta_1) + Z_4$$

dimana:

ζ_1 = Variable eksogen CS, *Coopertave Strategy*

η_1 = Variabel Endogen PQ, *Peformance Quality*

- η_2 = Variabel Endogen PQ, *Delivery Peformance*
- η_3 = Variabel Endogen PQ, *Cost Peformance*
- η_4 = Variabel Endogen PQ, *Flexibility Peformance*
- γ_i = Koefisien
- Z_i = Gallat, error term

Partial Least Square (PLS) adalah *Struktural Equation Modeling* (SEM) yang berbasis komponen atau varian (*variance*). Menurut Ghazali (2006:4) PLS merupakan pendekatan alternatif yang bergeser dari pendekatan SEM berbasis *covariance* menjadi berbasis varian. SEM yang berbasis kovarian umumnya menguji kausalitas/teori sedangkan PLS lebih bersifat *predictive model*. PLS merupakan metode analisis yang *powerfull* (Wold,1985 dalam Ghazali, 2006:6).

V. Analisis dan Pembahasan

A. Validitas dan Reliabelitas

Setiap variable latent (*construct*) diuji untuk konsistensi validitas internal menggunakan *alfa Cronbach* dan membangun reliabilitas. Sejalan dengan apa yang tercantum dalam tabel 2, koefisien alfa untuk beberapa konstruk adalah sebagai berikut CS (0,837), PQ (0,825), DP (0,842), CP (0,834), dan FP (0,869), berturut-turut lebih besar dari batasan 0,70 diusulkan oleh Nunnally (1978). Semua reliabilitas konstruk adalah lebih besar dari 0,8, berada di atas batasan 0,60 yang diusulkan oleh Fornell dan Larcker (1981). Keseluruhan, hasilnya menyarankan validitas internal yang tinggi indikator pengukuran; karenanya, reliabilitas masing-masing construt valid.

 sisipkan tabel 1 disini

B. Analisis Persamaan Struktural

Dalam analisis dengan PLS ada 2 hal yang dilakukan, Pertama, menilai *outer model* atau *measurement model* adalah penilaian terhadap reliabilitas dan validitas variabel

penelitian, Ada beberapa kriteria untuk menilai *outer model* yaitu: *convergent validity*, *discriminant validity* dan *composite reliability*, Kedua, menilai *inner model* atau *structural model*, Pengujian *inner model* atau model struktural dilakukan untuk melihat hubungan antara konstruk, nilai signifikansi dan *R-square* dari model penelitian.

Hasil *outer loading* pertama biasanya beberapa indikator akan dikeluarkan dari model karena memiliki *loading* kurang dari 0,50 ($OL < 0,5$) dan tidak signifikan, hasil analisis SEM menggunakan PLS sebagai berikut:

 sisipkan gambar 2 disini

Berdasarkan hasil analisis di atas, ada dua indikator yang dihapus karena memiliki *loading* lebih besar dari 0,50 ($OL > 0,5$), yaitu indikator untuk dimensi relationship ($rd3=231$) dan konstruk cost performance ($cp1=0,367$), sehingga berdasarkan teori trimming, maka indikator tersebut harus dihilangkan dari model. Setelah dilakukan modifikasi model dengan cara menghilangkan indikator $rd3$ dan $cp1$, maka hasilnya sebagai berikut:

 sisipkan gambar 2 disini

1. Pengujian *Outer Model (Measurement Model)*

Outer Model atau *Measurement Model* adalah penilaian terhadap reliabilitas dan validitas variabel penelitian, Ada tiga kriteria untuk menilai *outer model* yaitu: *convergent validity*, *discriminant validity* dan *composite reliability*, Tabel berikut menunjukkan hasil pengujian reliabilitas dan validitas untuk masing-masing variabel, *Discriminant validity* dari pengukuran model dengan indikator refleksif dapat dilihat dari korelasi antar skor indikator dengan skor konstraknya.



sisipkan tabel 2 disini

Variabel akan dianggap *reliable* apabila nilai korelasinya di atas 0,50 (Ghozali, 2006:64), Hasil pengujian *outer loadings* pada tabel tersebut di atas menunjukkan bahwa semua *loading factor* di atas 0,50 dan dapat dinyatakan bahwa semua variabel penelitian reliabel dan memenuhi kaidah validitas karena seluruh *outer loadings AVE* berada di atas 0,50 (Ghozali, 2006:65).

2. Pengujian *Inner Model* (Model Struktural)

Pengujian *inner model* atau model struktural dilakukan untuk melihat hubungan antara konstruk, nilai signifikansi dan *R-square* dari model penelitian, Berikut ini digambarkan nilai *regresion weight* hubungan antara konstruk, nilai signifikansi dan *R-square* dari model penelitian.

sisipkan tabel 3 disini

Berdasarkan hasil analisis di atas diperoleh nilai *R-square* (R^2) sebesar 0,914 untuk variabel Kualitas Kinerja, 0,808 untuk Kinerja Deleverly, 0,849 untuk Kinerja Cost dan 0,796 untuk kinerja fleksibilitas yang dalam penelitian ini menjadi variabel endogen. *R square* hanya untuk koefisien determinasi partial, namun dalam penelitian ini ada 4 variabel endogen yang memiliki *R-square*, maka harus menggunakan *Q-square*.

Sementara itu untuk menguji kelayakan model digunakan Koefisien determinasi total (Q^2), *Q-square* mengukur seberapa baik nilai observasi dihasilkan oleh model dan juga estimasi parameternya (Ghozali, 2006:26). Nilai *Q-square* lebih besar dari pada nol (0) menunjukkan bahwa model mempunyai nilai memiliki *predictive relevance*, sedangkan *Q-square* kurang dari nol (0) menunjukkan bahwa model kurang memiliki *predictive relevance*. Untuk menentukan nilai *Q-square* digunakan formula sebagai berikut:

$$Q^2 = 1 - (\sqrt{1 - R_1^2}) * (\sqrt{1 - R_2^2})$$

Perhitungan *Q-square* dengan menggunakan data *R-square* yang ada pada dua model di atas dapat dilakukan sebagai berikut:

$$Q^2 = 1 - (\sqrt{1 - 0,914}) * (\sqrt{1 - 0,809}) * (\sqrt{1 - 0,849}) * (\sqrt{1 - 0,796})$$

$$Q^2 = 1 - (0,293) * (0,437) * (0,388) * (0,451)$$

$$Q^2 = 0,977$$

Berdasarkan nilai *Q-square* sebesar 0,977 dapat diinterpretasikan bahwa *cooperative strategy* dapat menjelaskan varian dari perubahan Kualitas Kinerja, Kinerja Delever, Kinerja Cost dan kinerja fleksibilitas sebesar 97,7 persen.

C. Pengujian Hipotesis dan Pembahasan

Berdasarkan hasil analisis statistic dengan menggunakan model penelitian yang ditetapkan di atas, dengan menggunakan PLS, mengindikasikan bahwa semua hipotesis didukung, yang dibuktikan semua nilai t-statistik lebih besar dari pada 1,960.

Hipotesis pertama menyatakan bahwa *corporative Strategy* yang dibentuk sebagai konstruksi dari (a) Keseriusan Hubungan (b) Frekuensi hubungan, dan (c) Keragaman Hubungan dapat meningkatkan kinerja kualitas hubungan rantai pasokan. Kinerja kualitas dapat dimaknai sebagai upaya untuk memuaskan konsumen. Strategi kolaboratif atau kerjasama dalam suatu hubungan rantai pasokan tentunya akan menguntungkan semua pihak, baik anggota SC, karena akan tercapainya efisiensi yang akan mendorong peningkatan kualitas produk. Konsumen akan memilih produk yang berkualitas dibandingkan dengan hal lain. Ini menjadi penting ketika kerjasama yang dilakukan akan mendorong pencapaian perbaikan kualitas produk. Dalam penelitiannya Mohaghar dan Ghasemi (2011) menyatakan bahwa salah satu tujuan dari kerjasama dalam SC adalah *capital reduction*, strategi yang ditujukan untuk meminimalkan tingkat investasi di dalam strategi rantai pasokan, tujuan yang

terakhir adalah *service improvement*, yang diartikan sebagai pelayanan harus selalu diperbaiki.

Hipotesis kedua menyatakan bahwa *Corporative Strategy* yang dibentuk sebagai konstruksi dari (a) Keseriusan Hubungan (b) Frekuensi hubungan, dan (c) Keragaman Hubungan dapat meningkatkan *kinerja delivery* hubungan rantai pasokan. Salah satu keinginan produsen maupun konsumen adalah bagaimana system saluran produk berjalan dengan baik tanpa adanya hambatan yang berarti. Dalam penelitian ini menyatakan bahwa strategi kolaboratif akan menghasilkan berbagai kemudahan bagi anggota SC untuk saling berbagi, baik dalam hal informasi maupun fasilitas penunjang jalur distribusi. Dengan demikian semakin baik kerjasama antara anggota, semakin tercapai kelancaran distribusi barang.

Hipotesis ketiga menyatakan bahwa *corporative strategy* yang dibentuk sebagai konstruksi dari (a) Keseriusan Hubungan (b) Frekuensi hubungan, dan (c) Keragaman Hubungan dapat meningkatkan kinerja biaya hubungan rantai pasokan. Salah satu indikator keberhasilan perusahaan adalah profit. Pencapaian profit akan dengan mudah diraih salah satunya adalah dengan cara meminimkan biaya. Salah satu cara meminimkan biaya adalah dengan cara menggunakan asset secara bersama. Strategi kolaboratif dalam SC tentunya dapat mendorong *cost reduction*. Mohaghar dan Ghasemi (2011) menyatakan bahwa salah satu tujuan strategi pada rantai pasokan yaitu *cost reduction*, maksudnya strategi yang dijalankan harus dapat meminimalkan biaya logistik yang terjadi. Semakin baik suatu hubungan, maka biaya akan mudah dikendalikan melalui berbagai kerjasama, pinjam pakai asset dan turunya biaya penyimpanan, karena perusahaan akan saling berkoordinasi.

Hasil penelitian Simchi dan Kaminsky, (2000) menyatakan bahwa *Supply Chain Management* (SCM) diatur untuk mengintegrasikan pemasok, produsen, gudang, dan pasar. Integrasi ini menyebabkan produk yang diproduksi dalam biaya, waktu, dan tempat yang

dapat dikendalikan. Ketepatan ini akan mengurangi total biaya SC dan akan memenuhi permintaan pelanggan tanpa banyaknya rintangan, dalam hal waktu, tempat maupun rintangan teknis lainnya.

Hipotesis keempat menyatakan bahwa *corporative strategy* yang dibentuk sebagai konstruksi dari (a) Keseriusan Hubungan (b) Frekuensi hubungan, dan (c) Keragaman Hubungan dapat meningkatkan fleksibilitas kinerja hubungan rantai pasokan. Fleksibilitas berhubungan dengan fleksibilitas volume produksi dan fleksibelitas inovasi produk. Upaya untuk mengubah volume sesuai kebutuhan akan dengan mudah dilakukan jika telah terjadi kerjasama yang baik diantara anggota rantai pasokan, perubahan rencana produksi akan dengan mudah dikoordinasikan tanpa mengalami kendala yang berarti. Begitupula dengan perubahan fitur produk sesuai keinginan pasar. Inovasi produk akan dengan mudah dilakukan ketika kerjasama antar anggota SC telah terjalin dengan baik. Inovasi produk dan perubahan volume produksi berhubungan erat dengan ketersediaan bahan baku dan kesediaan pemasok untuk memenuhinya (Dixon, (1992).

VI. Simpulan dan Keterbatasan

Penelitian ini bertujuan untuk menganalisis hubungan antara *cooperative strategy* atau strategi kerjasama antara lain dibentuk dengan beberapa dimensi yaitu: Adanya keseriusan hubungan, Tingkat hubungan dan Frekuensi hubungan yang berpengaruh terhadap kinerja hubungan tersebut yang bias dilihat dari empat pandangan yaitu, kualitas kinerja, kinerja pengiriman, kinerja biaya dan fleksibelitas kinerja pada beberapa perusahaan manufaktur industry makanan dan minuman di Indonesia. Berdasarkan hasil analisis statistic dengan menggunakan model penelitian yang ditetapkan di atas, dengan menggunakan PLS, mengindikasikan bahwa semua hipotesis didukung, yang dibuktikan semua nilai t-statistik lebih besar dari pada 1,960.

Kinerja kualitas dapat dimaknai sebagai upaya untuk memuaskan konsumen. Strategi kolaboratif atau kerjasama dalam suatu hubungan rantai pasokan tentunya akan menguntungkan semua pihak, baik anggota SC, karena akan tercapainya efisiensi yang akan mendorong peningkatan kualitas produk. Salah satu keinginan produsen maupun konsumen adalah bagaimana sistem saluran produk berjalan dengan baik tanpa adanya hambatan yang berarti. Dalam penelitian ini menyatakan bahwa strategi kolaboratif akan menghasilkan berbagai kemudahan bagi anggota SC untuk saling berbagi, baik dalam hal informasi maupun fasilitas penunjang jalur distribusi. Dengan demikian semakin baik kerjasama antara anggota, semakin tercapai kelancaran distribusi barang.

Manfaat lain dari adanya strategi kolaboratif adalah dapat menghemat biaya. Salah satu indikator keberhasilan perusahaan adalah profit. Pencapaian profit akan dengan mudah diraih salah satunya adalah dengan cara meminimkan biaya. Salah satu cara meminimkan biaya adalah dengan cara menggunakan asset secara bersama. Strategi kolaboratif dalam SC tentunya dapat mendorong *cost reduction*. Upaya untuk mengubah volume sesuai kebutuhan akan dengan mudah dilakukan jika telah terjadi kerjasama yang baik diantara anggota rantai pasokan, perubahan rencana produksi akan dengan mudah dikoordinasikan tanpa mengalami kendala yang berarti. Begitupula dengan perubahan fitur produk sesuai keinginan pasar. Inovasi produk akan dengan mudah dilakukan ketika kerjasama antar anggota SC telah terjalin dengan baik. Perusahaan bergerak secara dinamis, artinya perubahan volume dan inovasi produk dapat terjadi setiap saat, untuk itu butuh dukungan para pemasok.

Penelitian ini memiliki beberapa keterbatasan. Pertama, pengukuran CS sebagai variabel eksogen yang mungkin akan berbeda jika diterapkan pada industri yang lain, dan membuatnya cukup sulit digeneralisasi. Kedua, penelitian ini hanya mengukur persi dari CS dan SCP dari pada kenyataan sesungguhnya, tanpa adanya kajian yang mendalam terhadap kedua konsep tersebut.

Daftar Pustaka

- Bayat, Ali. 2008. Supply Chain Performance Evaluation with FMADM Approach, master's thesis of Tarbiat Modares University, Iran.
- Cao, M. dan Zhang, Q. 2011. Supply chain collaboration: Impact on collaborative advantage dan firm performance. *Journal of Operations Management*, Volume 29, Issue 3, March 2011, Pages 163-180.
- Choi, T.Y. dan Eboch, K. 1998. The TQM paradox: relations among TQM practices, plant performance, dan customer satisfaction, *Journal of Operations Management*, 17 (1998) (1), pp. 59–75.
- Dixon, J.R. 1992. Measuring manufacturing flexibility: an empirical investigation, *European Journal of Operational Research*, 60 (2), pp. 131–143.
- Fynes, B.; Búrca, S. de dan Marshall, D. 2004. Environmental uncertainty, supply chain relationship quality dan performance, *Journal of Purchasing & Supply Management*, 10 (2004), pp. 179–190.
- Fynes, B.; Mangan, J. dan Búrca, S. de. 2008. The effect of relationship characteristic SCP on relationship quality dan performance, *International Journal of Production Economics*, Volume 111, Issue 1, January 2008, pp. 56-69.
- Ghozali, Imam. 2006. *SEM dengan Aplikasi PLS*, Penerbit BP FE Undip, Semarang.
- Gummesson, E. 1987. The new marketing—developing long-term interactive relationships. , *Long Range Planning*. 20 (4), pp. 10–20.
- Kalwani, M.U. dan Narayanas, N. 1995. Long-term manufacturer–supplier relationships: do they pay off for supplier firms? . , *Journal of Marketing* . 59, pp. 1–16.
- Mohaghar, Ali dan Ghasemi, Rohollah. 2011. A Conceptual Model for Cooperate Strategy dan Supply Chain Performance by Structural Equation Modeling a Case Study in the Iranian Automotive Industry, *European Journal of Social Sciences – Volume 22, Number 4 (2011) pp. 519-530.*
- Narasimhan, R. dan Jayaram, J. 1998. Causal linkages in supply chain management: an exploratory study of North American manufacturing firms. , *Decision Sciences*, 29 (3), pp. 579– 605.
- Prahinski, C. dan Benton, W. C. 2004. Supplier evaluations: communication strategies to improve supplier performance. *Journal of Operations Management*, Volume 22, Issue 1, February 2004, Pages 39-62.
- Simchi, L.D. dan Kaminsky, P., 2000. *Designing dan Managing the Supply chain*. New York, Mc Graw Hill.
- Stadtler, Hartmut. dan Kilger, Christoph. 2005. *Supply chain management dan advanced planning: Concepts, Models dan Case Studies*, software, 3rd edition, Springer-Verlag ,Berlin Heidelberg.
- Styles, C. dan Ambler, T. 2000. The impact of relational variables on export performance: an empirical investigation in Australia dan the UK. , *Australian Journal of Management*, 25 (3), pp. 261–281.
- Su, Q.; Song, Y.; Li, Z. dan Dang, J. 2008. The impact of supply chain relationship quality on cooperative strategy. *Journal of Purchasing dan Supply Management*, Volume 14, Issue 4, pp. 263-272.
- Uzzi, B. 1997. Social structure dan competition in inter firm networks: the paradox of embeddedness. , *Administrative Science Quarterly*, 36, pp. 35–67.
- Vickery, Sh. K. Jayaram, J.; Droge, C. dan Calantone, R. 2003. The effects of an integrative supply chain strategy on customer service dan financial performance: an analysis of direct versus indirect relationships. , *Journal of Operations Management*. Volume 21, Issue 5, Pages 523-539.
- Voss, C., Blackmon, K., 1994. Total quality management dan ISO 9000: A European study. Working Paper, *Centre for Operations Management*, London Business School, London.
- Young, J.A., 2000. Strategic Alliances: are they relational by definition. . Working Paper, *Indiana State University*.
- Zuckerman, A. 2002. *Supply chain management*. , Oxford: Capstone Publishing.

Appendix

Berikut ini adalah item-item untuk dikembangkan sebagai pernyataan dalam penyusunan kuesioner kami. Responden diminta untuk menilai tingkat atau derajat praktek saat ini dari item berikut pada *five point* Skala Likert dengan 1 = "sangat tidak setuju" sampai 5 = "sangat setuju".

Keseriusan Hubungan (Young, 2000 dan Su et al, 2008.)

- RP1- Perusahaan telah bekerja sama dengan pemasok untuk waktu yang lama
- RP2- Perusahaan berharap untuk bekerja sama dengan pemasok ini tak henti-hentinya.
- RP3- Perusahaan akan tetap menjaga hubungan ini dengan saling membantu dan berbagi informasi

Hubungan frekuensi (Young, 2000 dan Su et al, 2008.)

- RF1- Perusahaan bekerja sama dengan pemasok ini pada kualitas produk dan penetapan harga sering.
- RF2- Perusahaan bekerja sama dengan pemasok ini pada teknologi sering.
- RF3- Perusahaan bekerja sama dengan pemasok ini pada banyak bisnis lain yang sering.

Hubungan keragaman (Young, 2000 dan Su et al, 2008.)

- RD1- Perusahaan bekerja sama dengan pemasok ini di berbagai bidang.
- RD2- Kerjasama dengan pemasok ini adalah kompleks bagi kita.
- RD3- Perusahaan berharap untuk memperluas bidang kerja sama dengan pemasok ini.
- RD4- Perusahaan bekerja dengan pemasok agar tejalin hubungan dengan pemasok lain.

Kinerja Kualitas (Quality Performance) (Voss dan Blackmon, 1994 dan Fynes et al., 2008)

- PQ1-Frekuensi keluhan pelanggan.
- PQ2-Kecukupan pelacakan keluhan pelanggan.
- PQ3-Penyelesaian keluhan pelanggan

Kinerja Pengiriman (Delivery Perform) (Choi dan Eboch, 1998 dan Fynes, et al, 2008.)

- DP1- Kecepatan pengiriman relatif lebih baik terhadap pesaing.
- DP2- Persentase pesanan dikirimkan tepat waktu.
- DP3- Minimnya gangguan pada saat pengiriman

Biaya Kinerja (Cost Performance) (Fynes dan Voss, 2001 dan Fynes et al, 2008.)

- CP1-Unit biaya produk relatif rendah terhadap pesaing.
- CP2-Unit biaya produk selama siklus hidup dapat ditekan.
- CP3-Unit biaya pada tiap rantai kegiatan dapat ditekan.

Fleksibilitas Kinerja (Flexibility Performance) (Dixon, 1992 dan Fynes et al, 2008.)

- FP1-Volume yang fleksibel.
- FP2-Variety (lini produk) yang fleksibel.

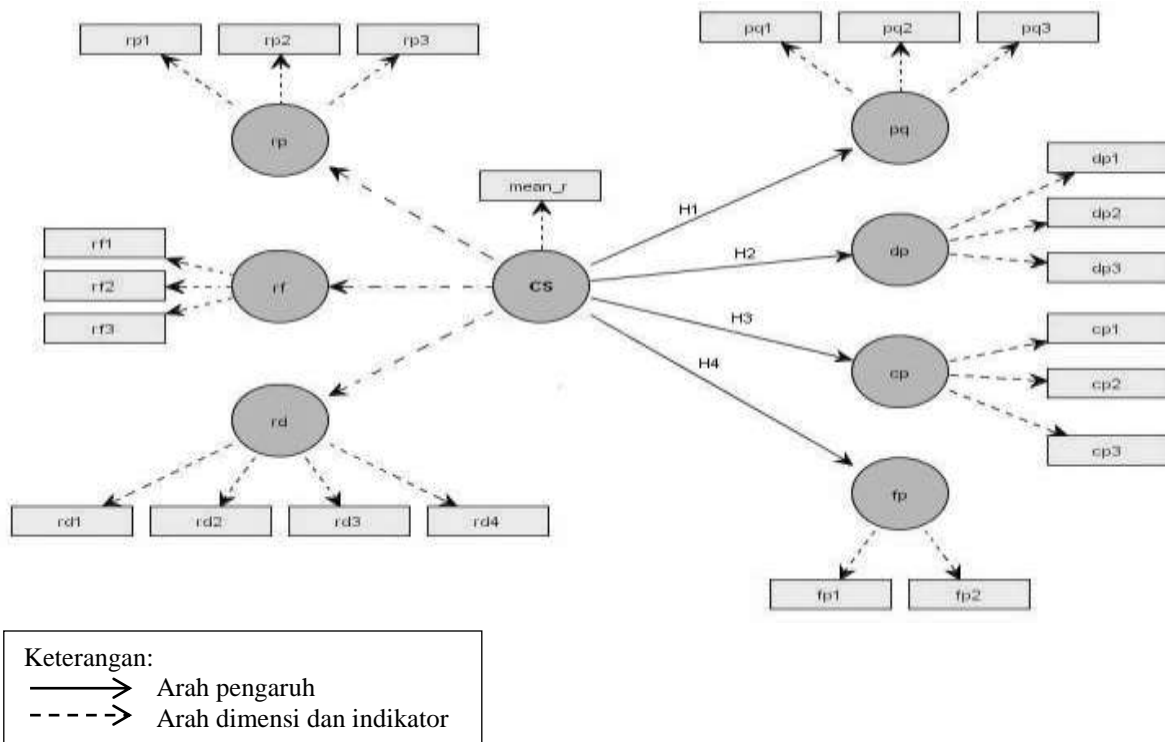

Gambar 1. Model Penelitian

Tabel 1.
Validitas dan Reliabelitas

Konstruk	Cronbach' Alpha
CS	0,837
PQ	0,825
DP	0,842
FP	0,869

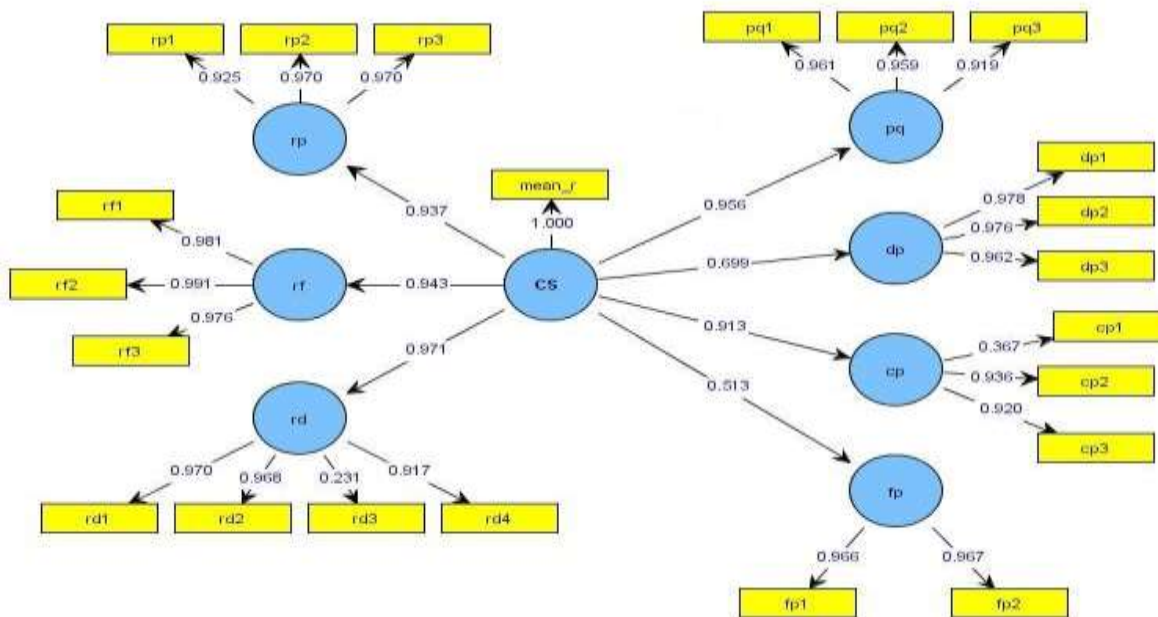

Gambar 2. Model Analisis Struktural pertama

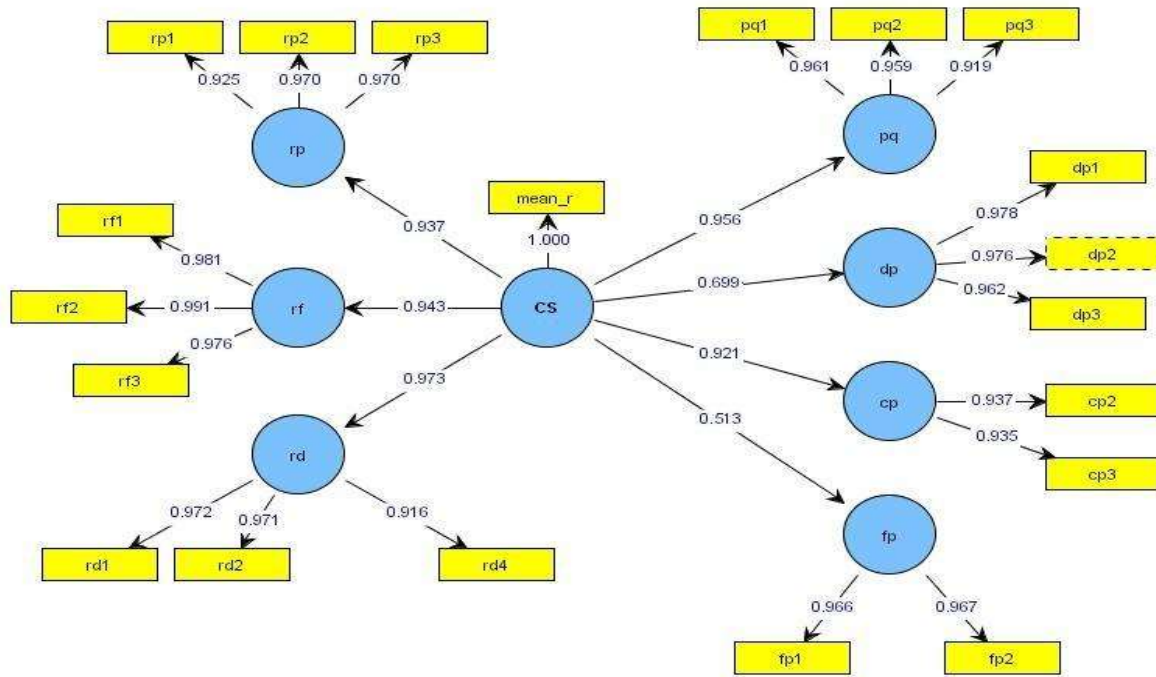

Gambar 3. Model Analisis setelah modifikasi

Tabel 2.
Hasil Pengujian Reliabilitas dan Validitas

Variabel	AVE	Composite Reliability	R Square
PQ	0,896	0,963	0,914
DP	0,945	0,981	0,808
CP	0,876	0,934	0,849
FP	0,934	0,966	0,796

Sumber: Hasil Output Analisis SmartPLS

Table 3.
Nilai *regression weight* hubungan antara konstruk, nilai signifikansi statistik (*t*-statistic) dan *R-square*

Hubungan Variabel	Causlitas	R Square (R ²)	Koefisien	T_Statistic
CS →PQ		0,914	0,956 **)	12,666
CS →DP		0,808	0,699 **)	9,340
CS →CD		0,849	0,921**)	11,023
CS →FD		0,796	0,513**)	7,026

Keterangan:
 ***) Sig pada 0,01 **) Sig pada 0,05 *) Sig pada 0,10
 CS = Cooperative Strategy
 PQ = Performance Quality
 DP = Delivery Performance
 DP = Cost Performance
 FP = Flexibility Performance

Sumber: Output SmartPLS

**Pengaruh Pengungkapan Tanggung Jawab Sosial dan Praktik Tata Kelola
Perusahaan terhadap Nilai Perusahaan
(Studi Kasus: Perusahaan Manufaktur yang Terdaftar di Bursa Efek
Indonesia)**

**NEDSAL SIXPRIA
TITI SUHARTATI***
Politeknik Negeri Jakarta

Abstract: *This study examined the effect of disclosure of Corporate Social Responsibility (CSR) and the practice of Good Corporate Governance (GCG) with firm value. This study uses secondary data obtained from the OSIRIS database and the Indonesia Stock Exchange for the period 2009-2010 of manufacturing companies. The sample selection methods using purposive sampling and sample obtained 31 manufacturing companies. The test results prove the hypothesis that the variables of good corporate governance and control variables have been able to explain the value of the company amounted to 62.68% variable. The results of hypothesis testing indicate that the disclosure of CSR does not significantly affect the value of the company. While the number of independent variables GCG board (positive) and board size (negative), the size of the control variables and sales growth significantly affects the value of the company (firm value).*

Keywords: *Social Responsibility, Corporate Governance, Firm Value.*

* Corresponding author: b_titis@yahoo.com

1. Introduction

Penelitian mengenai hubungan tanggung jawab sosial perusahaan (*Corporate Social Responsibility/CSR*) dan kinerja perusahaan telah banyak dilakukan namun menunjukkan hasil yang tidak konsisten. Penelitian Suratno *et al.* (2006) menemukan hasil yang berbeda yaitu kinerja lingkungan berpengaruh positif terhadap kinerja ekonomi. Hasil penelitian tersebut konsisten dengan penelitian Siegel dan Paul (2006) yang menunjukkan bahwa aktivitas *CSR* berpengaruh pada efisiensi, perubahan teknikal, dan skala ekonomi perusahaan.

Perbedaan hasil penelitian tersebut menjadi motivasi penelitian ini untuk mengembangkan penelitian mengenai *CSR*. Terkait mekanisme *Corporate Governance* (*CG*), penelitian ini dilakukan untuk mengembangkan penelitian Cornett *et al.* (2006) dengan objek penelitian pada perusahaan *go public* di Indonesia mengenai konsep indikator mekanisme *CG* terdiri dari; kepemilikan institusional, kepemilikan manajerial, proporsi dewan komisaris independen dan ukuran dewan komisaris. Konsep *CG* timbul sebagai akibat adanya perbedaan kepentingan antara manajer dan pemegang saham menimbulkan permasalahan yang disebut masalah keagenan (*agency problem*). Menurut pendekatan keagenan, struktur kepemilikan merupakan suatu mekanisme untuk mengurangi konflik kepentingan antara manajer dan pemegang saham (Ituruaga dan Sanz, 2000).

Isu mengenai tata kelola perusahaan (*CG*) mulai mengemuka, khususnya di Indonesia pada tahun 1998 ketika Indonesia mengalami krisis yang berkepanjangan. Penelitian Mitton (2000) menunjukkan bahwa variabel-variabel yang berkaitan dengan *CG* mempunyai dampak yang kuat terhadap kinerja perusahaan selama periode krisis di Asia Timur (tahun 1997 sampai dengan tahun 1998). Hasil penelitian menyatakan bahwa perusahaan dengan kualitas pengungkapan yang lebih baik, kepemilikan pihak eksternal yang lebih terkonsentrasi, dan perusahaan yang lebih terfokus (dibandingkan dengan yang terdiversifikasi) memiliki kinerja pasar yang lebih baik.

Pernyataan tersebut dikuatkan oleh penelitian Tabalujan (2002) menyatakan bahwa salah satu penyebab lamanya proses perbaikan di Indonesia disebabkan oleh sangat lemahnya *CG* yang diterapkan dalam perusahaan di Indonesia. Sejak saat itu, baik pemerintah maupun investor mulai memberikan perhatian yang cukup signifikan dalam praktek *CG* sebagai salah satu upaya untuk melepaskan diri dari krisis ekonomi. Peran dan tuntutan investor dan kreditor asing mengenai penerapan prinsip *GCG* merupakan salah satu faktor dalam pengambilan keputusan berinvestasi pada suatu perusahaan.

Pengungkapan informasi diharapkan akan memberikan stimulus bagi pertumbuhan ekonomi. Beberapa hasil penelitian memberikan kesimpulan bahwa pengungkapan informasi

keuangan berguna untuk mengurangi kesenjangan informasi antara pelaku pasar modal, sehingga investor percaya bahwa transaksi di pasar modal terjadi dengan harga yang wajar. Kepercayaan investor ini kemudian diikuti dengan peningkatan likuiditas saham (Jiambalvo, 1996) dan penurunan biaya modal (Botosan, 1997). Hal tersebut diharapkan memberi dampak positif pada nilai perusahaan (*firm value*).

Berdasarkan latar belakang di atas, maka difokuskan perumusan masalah dalam penelitian ini, yaitu: apakah terdapat pengaruh pengungkapan CSR terhadap nilai perusahaan? apakah terdapat pengaruh mekanisme *corporate governance* terhadap nilai perusahaan dan apakah terdapat pengaruh pengungkapan CSR secara bersama-sama dengan mekanisme *corporate governance* terhadap nilai perusahaan?

Penelitian ini bertujuan untuk menguji hubungan pengungkapan tanggung jawab sosial dan praktik tata kelola perusahaan terhadap nilai perusahaan dengan menambahkan variabel ukuran komite audit sebagai proksi dari mekanisme CG.

2. Theoretical Framework and Hypothesis Development

2.1. Teori Keagenan (*Agency Theory*)

Perspektif hubungan keagenan merupakan dasar yang digunakan untuk memahami *corporate governance*. Jensen dan Meckling (1976) menyatakan bahwa hubungan keagenan adalah sebuah kontrak antara manajer (*agent*) dengan investor (*principal*). Konflik kepentingan antara pemilik dan agen terjadi karena kemungkinan agen tidak selalu berbuat sesuai dengan kepentingan *principal*, sehingga memicu biaya keagenan (*agency cost*). Dengan demikian terdapat dua kepentingan yang berbeda didalam perusahaan dimana masing-masing pihak berusaha untuk mencapai atau mempertahankan tingkat kemakmuran yang dikehendaki (Ali, 2002). Manajer berkewajiban memberikan sinyal mengenai kondisi perusahaan kepada pemilik. Sinyal yang diberikan dapat dilakukan melalui pengungkapan informasi akuntansi seperti laporan keuangan. Laporan keuangan tersebut penting bagi para pengguna eksternal terutama sekali karena kelompok ini berada dalam kondisi yang paling besar ketidakpastiannya (Ali, 2002). Ketidakseimbangan penguasaan informasi akan memicu munculnya suatu kondisi yang disebut sebagai asimetri informasi (*information asymmetry*).

2.2. Tata Kelola Perusahaan (*Corporate Governance*)

Forum for Corporate Governance in Indonesia (FCGI, 2001) merumuskan *Corporate Governance* (CG) sebagai suatu sistem tata kelola perusahaan yang menjelaskan hubungan

berbagai partisipan dalam menentukan arah dan kinerja perusahaan. Tujuan *CG* adalah menciptakan nilai tambah bagi *stakeholders*. *CG* yang efektif diharapkan dapat meningkatkan kinerja perusahaan. Penelitian ini menggunakan empat aspek *CG* yaitu kepemilikan manajerial, kepemilikan institusional, proporsi komisaris independen, dan jumlah anggota komite audit. Silveira dan Barros (2006) juga menemukan adanya pengaruh signifikan *CG* terhadap nilai pasar perusahaan. Apabila dilihat dari aspek kepemilikan manajerial, beberapa penelitian menunjukkan bahwa kepemilikan manajerial berpengaruh pada nilai perusahaan (Barako *et al.* 2006; Rachmawati dan Triatmoko, 2007; Nurlala dan Islahuddin, 2008). Penelitian mengenai dampak komisaris independen terhadap kinerja perusahaan menunjukkan hasil yang tidak konsisten. Beberapa penelitian menunjukkan bahwa komisaris independen berpengaruh positif pada kinerja (Yermack, 1996; Daily dan Dalton, 1993), bukan faktor dari kinerja (Kesner dan Johnson, 1990), dan berhubungan negatif dengan kinerja (Kosnik dan Turk, 1991; Goodstein dan Boeker, 1991). Keberadaan komite audit juga berpengaruh pada nilai perusahaan (Black *et al.* 2003; Daryatno, 2004; Siallagan dan Machfoedz, 2006).

Klapper & Love (2002) menemukan adanya hubungan positif antara *CG* dengan kinerja perusahaan yang diukur dengan *return on assets (ROA)* dan Tobin's Q. Penemuan penting lainnya dari penelitian mereka adalah bahwa penerapan *CG* di tingkat perusahaan lebih memiliki arti dalam negara berkembang dibandingkan dalam negara maju. Dengan adanya salah satu mekanisme *CG* ini diharapkan *monitoring* terhadap manajer perusahaan dapat lebih efektif sehingga dapat meningkatkan kinerja perusahaan dan nilai perusahaan.

2.3. Struktur Kepemilikan (*Ownership*)

Menurut Jensen dan Meckling (1976), kepemilikan manajerial dan kepemilikan institusional merupakan dua mekanisme *corporate governance* utama yang membantu mengendalikan masalah keagenan. Demsetz dan Lehn (1985) menyimpulkan bahwa konsentrasi kepemilikan digunakan perusahaan untuk menghilangkan masalah keagenan. Hal ini sesuai dengan kesimpulan Bathala *et al.* (1994) bahwa level kepemilikan lebih tinggi dapat digunakan untuk mengurangi masalah keagenan. Hal tersebut didasarkan pada logika bahwa peningkatan proporsi saham yang dimiliki manajer akan menurunkan kecenderungan manajer untuk melakukan tindakan *opportunistic*, sehingga akan menyatukan antara kepentingan manajer dengan pemegang saham.

2.4. Tanggung Jawab Sosial (*Corporate Social Responsibility*)

Corporate Social Responsibility (CSR) merupakan salah satu kegiatan dari manajemen perusahaan yang sering dianggap sebagai sebuah etika bisnis. Kegiatan ini merupakan komitmen yang secara berlanjut terus dilakukan oleh perusahaan sebagai wujud tanggung jawabnya terhadap masyarakat dan lingkungan sekitar. CSR pun dapat dijadikan sebuah investasi bagi perusahaan di mana para pihak yang berkepentingan (*stakeholders*) untuk dapat berinteraksi dengan baik untuk kepentingan keberlanjutan perusahaan.

Penelitian Basamalah et al. (2005) menunjukkan bahwa salah satu alasan manajemen melakukan pelaporan sosial adalah untuk alasan strategis. Meskipun belum bersifat *compulsory*, tetapi dapat dikatakan bahwa hampir semua perusahaan yang terdaftar di Bursa Efek Jakarta sudah mengungkapkan informasi mengenai CSR dalam laporan tahunannya dalam kadar yang beragam (Sayekti, 2006). Dari perspektif ekonomi, perusahaan akan mengungkapkan suatu informasi jika informasi tersebut akan meningkatkan nilai perusahaan (Basamalah et al., 2005). Dengan menerapkan CSR, diharapkan perusahaan akan memperoleh legitimasi sosial dan memaksimalkan kekuatan keuangannya dalam jangka panjang (Kiroyan, 2006). Hal ini mengindikasikan bahwa perusahaan yang menerapkan CSR diharapkan akan direspon positif oleh para pelaku pasar.

2.5. Nilai Perusahaan (*Firm Value*)

Beberapa penelitian mengenai faktor-faktor yang berpengaruh terhadap nilai perusahaan di Indonesia telah dilakukan. Penelitian menemukan bahwa struktur risiko keuangan dan perataan laba (*income smoothing*) berpengaruh terhadap nilai perusahaan (Suranta dan Pratana, 2004; Maryatini, 2006). Penelitian mengenai pengaruh kinerja keuangan dalam hal ini *return on asset* (ROA) terhadap nilai perusahaan menunjukkan hasil yang tidak konsisten. Modigliani dan Miller dalam Ulupui (2007) menyatakan bahwa nilai perusahaan ditentukan oleh *earnings power* dari aset perusahaan. Hasil positif menunjukkan bahwa semakin tinggi *earnings power* semakin efisien perputaran aset dan atau semakin tinggi *profit margin* yang diperoleh perusahaan. Hal ini berdampak pada peningkatan nilai perusahaan. Penelitian yang dilakukan oleh Ulupui (2007) menemukan hasil bahwa ROA berpengaruh positif signifikan terhadap *return* saham satu periode ke depan.

2.6. Pengembangan Hipotesis

2.6.1. Pengungkapan CSR dan Nilai Perusahaan

Secara umum CSR didefinisikan sebagai kegiatan dan status perusahaan terkait dengan kewajiban sosial kepada masyarakat dan para pihak yang berkepentingan (Brown dan Dacin 1997; Vadarajan dan Menon 1988; Sen dan Bhattacharya 2001). Meskipun beberapa studi dalam hal *strategy* dan keuangan sudah dilakukan terkait hubungan antara kegiatan CSR dan kinerja perusahaan, hasil studi empiris masih menunjukkan perbedaan (Pava dan Kraus 1996; Schmidt dan Rynes 2003). Sementara itu hasil studi (Aupperle, Carrol, dan Hatfield 1985; McGuire, Sungren dan Schneeweis 1988) menunjukkan sebaliknya (berpengaruh negatif). Hasil studi lain dari Margolish dan Walsh (2003) menunjukkan bahwa hubungan antara CSR dan kinerja keuangan secara jelas campuran (*mix*). Penelitian CSR oleh Verecchia (1983) dalam Basamalah et al, (2005) menjelaskan bahwa perusahaan akan mengungkapkan suatu informasi jika informasi tersebut akan meningkatkan nilai perusahaan.

Berdasarkan landasan teori tersebut dan penelitian empiris yang telah dilakukan, maka hipotesis yang dikembangkan adalah:

H1: Pengungkapan CSR berhubungan positif dengan nilai perusahaan

2.6.2. Ukuran Dewan Komisaris (*Board Size*) dan Nilai Perusahaan

Jensen (1993) mengusulkan bahwa dewan komisaris (*board*) akan lebih efektif dalam menjalankan tugasnya apabila jumlahnya tidak melebihi tujuh atau delapan orang. Tetapi Yermack (1996) menyatakan bahwa jumlah *board* yang lebih sedikit lebih baik karena

menggunakan aset secara efektif dan akan menghasilkan laba yang lebih tinggi dibandingkan dengan perusahaan yang memiliki *board* lebih banyak. Ukuran dewan yang besar dapat mempengaruhi terbentuknya komite baru (Carson, 2002; Chen, *et al.*, 2009). Ukuran dewan yang besar dapat menjadi sumber daya yang besar pula untuk dewan komisaris.

Goodstein *et al.* (1994) berpendapat bahwa memiliki jumlah *board* yang banyak bermanfaat dalam tujuan meningkatkan kapasitas pemantauan perusahaan sehingga dapat dihindari biaya-biaya yang timbul akibat pengambilan keputusan dan penyampaian informasi yang lambat. Sedangkan Bonn *et al.* (2004) menemukan bahwa ukuran *board* mempunyai hubungan negatif dengan nilai perusahaan dalam kasus perusahaan di Jepang dan mengusulkan bahwa sulit untuk perusahaan yang memiliki ukuran *board* yang besar dalam koordinasi dan terlibat dalam pengambilan keputusan strategis. Hasil penelitian lainnya menurut Pfeffer dan Salancik (2003) mengusulkan bahwa jumlah *board* yang besar akan berkontribusi pada pencapaian kinerja yang lebih baik dan Delton *et al.* (1999) menyatakan bahwa ukuran *board* mempunyai hubungan yang signifikan dengan kinerja perusahaan dalam pengukuran berdasarkan pasar (*market*) maupun akuntansi (*accounting*). Mereka berpendapat bahwa ukuran *board* yang besar dapat berkontribusi terkait hubungan dengan sumber daya dari luar. Menurut Kusumawati dan Riyanto (2005), hubungan antara jumlah anggota dewan komisaris dengan nilai perusahaan didukung oleh perspektif fungsi *service* dan kontrol yang diberikan dewan komisaris. Konsultasi dan nasehat yang diberikan merupakan jasa yang berkualitas bagi manajemen yang tidak dapat diberikan oleh pasar. Penelitian mereka menemukan bahwa investor bersedia memberikan premium lebih terhadap perusahaan karena *service* dan kontrol yang dilakukan oleh komisaris.

Berdasarkan landasan teori tersebut dan penelitian empiris yang telah dilakukan, maka hipotesis yang dikembangkan adalah

H2: Ukuran dewan komisaris berhubungan positif dengan nilai perusahaan

2.6.3. Komite Audit (*Audit Committee*) dan Nilai Perusahaan

Vafeas (2000) menyatakan bahwa selain kepemilikan manajerial, peranan dewan komisaris juga diharapkan dapat meningkatkan kualitas laba dengan membatasi tingkat manajemen laba melalui fungsi monitoring atas pelaporan keuangan. Komite audit yang dibentuk dalam perusahaan sebagai sebuah komite khusus diharapkan dapat mengoptimalkan fungsi pengawasan yang sebelumnya dilakukan oleh dewan komisaris. Komite audit melakukan fungsinya dalam hal pengawasan terhadap laporan keuangan, mengawasi audit eksternal, dan mengamati sistem pengendalian internal.

Menurut *Rajeev et al.*, (2010), komite audit merupakan alat yang efektif untuk meyakinkan terlaksananya *GCG*. Penelitian Firth dan Rui (2006); Chen, *et al.* (2009) menghasilkan bukti bahwa proporsi komisaris independen berhubungan positif dengan keberadaan komite audit. Hasil serupa juga diperoleh oleh penelitian Ruigrok, *et al.* (2006), yang menyatakan bahwa perusahaan dengan proporsi komisaris independen lebih besar cenderung untuk membentuk komite nominasi secara sukarela.

Berdasarkan landasan teori tersebut dan penelitian empiris yang telah dilakukan, maka hipotesis yang dikembangkan adalah

H3: Komite audit berhubungan positif dengan nilai perusahaan

2.6.4. Dewan Komisaris Independen (*Independen Board*) dan Nilai Perusahaan

Proporsi anggota independen dalam dewan komisaris dapat dikatakan sebagai indikator independensi dewan dari manajemen. Kehadiran komisaris independen dalam dewan dapat menambah kualitas aktivitas pengawasan dalam perusahaan, karena mereka tidak terafiliasi dengan perusahaan sebagai pegawai, dan hal ini merupakan keterwakilan independen dari kepentingan *shareholder* (Pincus, *et al.*, 1989 dalam Subramaniam, *et al.*, 2009; Firth dan Rui, 2006). Studi Baysinger dan Butler (1985) menilai hubungan antara komposisi *board* dengan kinerja keuangan dan mengusulkan bahwa perusahaan yang memiliki *board* independen lebih banyak akan menghasilkan kinerja yang superior. Selain itu, hasil studi Rosenstein dan Wyatt's (1990) juga menyarankan bahwa proporsi yang tinggi dari *board* yang independen berhubungan positif dengan *excess return*. Pendapat yang sama dari Mak dan Kusnadi (2005) yang menyatakan bahwa semakin banyak *board* yang independen berhubungan dengan nilai perusahaan yang tinggi (*greater firm value*).

Berdasarkan landasan teori tersebut dan penelitian empiris yang telah dilakukan, maka hipotesis yang dikembangkan adalah

H4: Dewan Komisaris Independen berhubungan positif dengan nilai perusahaan

2.6.5. Struktur Kepemilikan dan Nilai Perusahaan

Ross *et al.*, (1999) menyatakan bahwa semakin besar kepemilikan manajemen dalam perusahaan maka manajemen akan cenderung untuk berusaha untuk meningkatkan kinerjanya untuk kepentingan pemegang saham dan untuk kepentingannya sendiri. Semakin terkonsentrasi kepemilikan saham perusahaan juga diprediksi akan meningkatkan nilai perusahaan.

Struktur kepemilikan yang terkonsentrasi oleh institusi akan memudahkan pengendalian terhadap perusahaan, sehingga akan berdampak pada peningkatan kinerja perusahaan.

Mamduh (2003) dalam Putri (2006) menyatakan bahwa semakin tinggi kepemilikan institusional semakin baik kinerja perusahaan, mempunyai kemampuan untuk mengontrol kinerja perusahaan sehingga semakin hati-hati manajemen dalam menjalankan perusahaan.

Berdasarkan landasan teori tersebut dan penelitian empiris yang telah dilakukan, maka hipotesis yang dikembangkan adalah

H5a: Kepemilikan Manajerial berhubungan positif dengan nilai perusahaan

H5b: Kepemilikan Institusi berhubungan positif dengan nilai perusahaan

2.7. Kerangka Pemikiran

Penelitian terdahulu banyak yang menunjukkan bahwa variabel pengungkapan CSR dan mekanisme GCG (struktur kepemilikan, *board size*, *audit committee*, *independent board*) berhubungan dengan nilai perusahaan (*firm value*). Berdasarkan kepada landasan teori, penelitian terdahulu dan pengembangan hipotesis maka membentuk suatu kerangka pemikiran dalam gambar berikut:

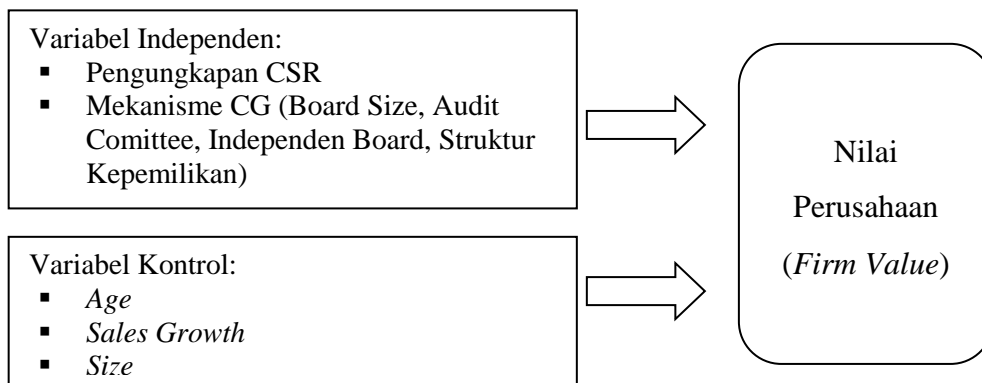

3. Research Method

3.1. Jenis dan Data Penelitian

Penelitian merupakan penelitian kuantitatif dengan data sekunder. Data dalam penelitian ini bersifat *cross section* yaitu laporan tahunan perusahaan manufaktur yang terdaftar pada Bursa Efek Indonesia pada tahun 2010-2011 dan database OSIRIS.

3.2. Populasi dan Sampel Penelitian

Populasi dalam penelitian ini adalah seluruh perusahaan manufaktur yang terdaftar di Bursa Efek Indonesia selama tahun 2010-2011.

Sampel dalam penelitian ini dipilih dengan metode *purposive sampling*, dalam hal ini sampel yang diambil harus memenuhi karakteristik yang disyaratkan. Secara umum, karakteristik tersebut perusahaan yang bergerak dibidang manufaktur yang terdaftar di Bursa Efek Indonesia selama tahun 2010-2011 dan mengungkapkan informasi kinerja lingkungan

dalam laporan tahunan (*annual report*) pada tahun 2010-2011. Terpilih perusahaan sampel adalah 31 perusahaan manufaktur.

3.3. Model Penelitian

Untuk menguji hipotesis maka dibuat model yang menjelaskan hubungan antar variable yang akan diteliti. Model disusun menggunakan persamaan regresi berganda sebagai berikut:

$$FValue = \alpha_0 + \alpha_1 CSR + \alpha_2 BSize + \alpha_3 IBoard + \alpha_4 Comdit + \alpha_5 Age + \alpha_7 SGrowth + \alpha_8 Size + \varepsilon$$

Model tersebut terdiri dari: Variabel dependen yaitu *firm value* ; Variabel Independent yaitu pengungkapan CSR (*CSR*); jumlah dewan komisaris (*BSize*), Jumlah Komisaris Independent (*IBoard*) dan Komite Audit (*Comdit*); Variabel kontrol atas nilai perusahaan (*FValue*) yaitu umur perusahaan (*Age*); pertumbuhan penjualan perusahaan (*Sales Growth*) dan ukuran perusahaan (*Size*).

3.4. Operasionalisasi Variabel

Penjelasan atas pengukuran variabel model tersebut sebagai berikut:

3.4.1. Variabel Dependen:

Firm value diukur dengan *Tobin's Q*. *Tobin's Q* dihitung dengan rumus:

$$\{(CP \times \text{Jumlah Saham}) + TL + I\} - CA / TA$$

Keterangan: CP = *Closing Price*, TL = *Total Liabilities*, I = *Inventory*, CA = *Current Assets*, TA = *Total Assets*

3.4.2. Variabel Independen:

- Pengungkapan CSR diukur dengan angka indeks *Corporate Social Responsibility Index (CSRI)* hasil *content analysis*. Instrumen pengukuran CSRI yang akan digunakan dalam penelitian ini mengacu pada instrument yang digunakan Sembiring (2005), yang mengelompokkan informasi CSR ke dalam kategori Lingkungan, Energi, Tenaga Kerja, Produk, Keterlibatan Masyarakat dan Umum. Total item berkisar antara 63-78, tergantung dari jenis industri perusahaan. Checklist *CSR Disclosure items* dapat dilihat pada Lampiran 1. Pendekatan untuk menghitung CSRI pada dasarnya menggunakan pendekatan dikotomi yaitu item CSR dalam instrument penelitian diberi nilai 1 jika diungkapkan dan nilai 0 jika tidak diungkapkan (Haniffa et al, 2005). Selanjutnya skor dari setiap item dijumlahkan untuk memperoleh keseluruhan skor untuk setiap perusahaan. Rumus perhitungan CSRI adalah sebagai berikut:

$$CSRI = \frac{\sum X_{ij}}{N_j}$$

Keterangan:

CSRI_j = *Corporate Social Responsibility Disclosure Index* Perusahaan j

n_j = Jumlah item untuk perusahaan j, n_j < 78

X_{ij} = Dummy variable 1 = jika item I diungkapkan, 0 = jika item tidak diungkapkan.

Dengan demikian $0 \leq CSRI_j \leq 1$

- *Board size* diukur dari jumlah dewan komisaris yang ada pada perusahaan.
- *Independent board* diukur dari jumlah komisaris Independent pada perusahaan dibandingkan dengan total komisaris yang ada pada perusahaan. (Yammeesri, Herath: 2010)
- *Board Committee* diukur dari jumlah komite audit yang ada pada perusahaan dibandingkan dengan total dewan komisaris. (Yammeesri, Herath: 2010)

3.4.2. Variabel Kontrol

- *Age* = umur perusahaan
Menurut penelitian Muller (1972) semakin bertambahnya umur perusahaan akan menurunkan biaya-biaya agen dan meningkatkan kinerja perusahaan (Mueller, 1972)
- *Sales Growth (SGrowth)* = pertumbuhan penjualan (*sales*) perusahaan yang dihitung dengan rumus:
$$Sales\ Growth = \frac{Penjualan\ tahun\ ini - Penjualan\ tahun\ sebelumnya}{Penjualan\ tahun\ sebelumnya}$$

Mak dan Kusnadi (2005) menyatakan bahwa pertumbuhan penjualan terkait dengan nilai perusahaan dan hubungannya positif dan signifikan.

- *Size* = total aset perusahaan
Majamdar (1997) menyatakan bahwa terjadi hubungan positif antara ukuran perusahaan (total aset) dan kinerja perusahaan.

3.5. Pengolahan Data dan Uji Asumsi Klasik

Data diolah dan dianalisis menggunakan program SPSS 16 dan Eviews 7. Metode statistik yang digunakan untuk menguji hipotesis dalam penelitian ini adalah menggunakan metode regresi berganda untuk menguji hubungan antara variabel Independent dan variabel dependen.

4. Result

4.1. Hasil Uji Asumsi Klasik

Uji normalitas dalam pengujian ini menggunakan *One-sample Kolmogorov Smirnov* dengan tingkat signifikansi 0,05. Hasil uji normalitas menunjukkan bahwa variabel yang digunakan dalam model regresi terdistribusi normal.

Autokorelasi diuji dengan menggunakan Uji *Durbin-Watson (D-W)*. Apabila koefisien D-W (d) akan berada di kisaran 1.54-2.46 maka tidak ditemukan adanya autokorelasi (Winarno, 2009). Koefisien D-W menunjukkan angka 1.919 yang menunjukkan bahwa dalam model penelitian tidak menunjukkan adanya autokorelasi antara satu residual dengan residual observasi lainnya.

Pengujian heteroskedastisitas dilakukan dengan menggunakan uji *Breusch-Pagan-Godfrey* menunjukkan bahwa probabilitas untuk semua variabel menunjukkan nilai yang tidak signifikan, hal ini artinya bahwa model regresi bebas heteroskedastisitas (Winarno, 2009). Semua hasil uji asumsi klasik disajikan pada lampiran 3.

4.2. Pengujian Hipotesis

Hasil pengujian atas model regresi berganda untuk menguji hipotesis, dengan model:

$$F_{\text{value}} = \alpha_0 + \alpha_1 \text{CSR} + \alpha_2 \text{BSize} + \alpha_3 \text{IBoard} + \alpha_4 \text{Comdit} + \alpha_5 \text{Age} + \alpha_7 \text{SGrowth} + \alpha_8 \text{Size} + \varepsilon$$

Signifikansi level yang digunakan untuk menguji hipotesis adalah 1%, 5% dan 10%. Hasil regresi tersebut menunjukkan bahwa beberapa variabel Independent mampu menjelaskan variabel dependen sebanyak 62,68% (Adj.R-squared= 0.626830), sisanya dijelaskan oleh variabel independent lainnya yang tidak teridentifikasi dalam penelitian ini.

Hasil pengujian hipotesis dengan sumber data hasil software E-Views dapat dilihat pada lampiran 4. Sedangkan ringkasan dari hasil pengujian hipotesis disajikan dalam Tabel 4.1.

Tabel 4.1 Ringkasan Hasil Pengujian Hipotesis

Variabel Independent	Hasil ($\alpha = 0.01, 0.05, 0.10$)
Pengungkapan <i>CSR</i> (<i>CSR</i>) tidak signifikan berpengaruh terhadap nilai perusahaan	$p\text{-value} = 0.2184 > 0.10$
Jumlah <i>Board</i> (<i>SBOARD</i>) signifikan berpengaruh terhadap nilai perusahaan	$p\text{-value} = 0.0987 < 0.10$
Jumlah Independent <i>Board</i> (<i>IBOARD</i>) signifikan berpengaruh terhadap nilai perusahaan	$p\text{-value} = 0.0964 < 0.10$
Jumlah Board Komite (<i>COMDIT</i>) tidak signifikan berpengaruh terhadap nilai perusahaan	$p\text{-value} = 0.1853 > 0.10$
Umur Perusahaan (<i>AGE</i>) signifikan berpengaruh terhadap nilai perusahaan	$p\text{-value} = 0.0951 < 0.10$
Pertumbuhan Penjualan (<i>SGROWTH</i>) signifikan berpengaruh terhadap nilai perusahaan	$p\text{-value} = 0.0487 < 0.05$
Ukuran Perusahaan/total aset (<i>SIZE</i>) tidak signifikan berpengaruh terhadap nilai perusahaan	$p\text{-value} = 0.1711 > 0.10$

Sumber: data hasil E-views

4.3. Pembahasan

4.3.1. Pengaruh Pengungkapan *CSR* terhadap Nilai Perusahaan

Hasil pengujian hipotesis menunjukkan bahwa pengungkapan *CSR* tidak signifikan berpengaruh terhadap nilai perusahaan ($p\text{-value} = 0.2184$). Jadi meskipun pengungkapan *CSR* arahnya positif terhadap nilai perusahaan tetapi tidak mempunyai pengaruh terhadap pengungkapan *CSR*. Hasil penelitian ini tidak mendukung hipotesis awal bahwa pengungkapan *CSR* berpengaruh positif terhadap nilai perusahaan. Indikasi penyebabnya adalah pengukuran pengungkapan *CSR* yang diukur dengan *content analysis*. Dimana hampir seluruh sampel tidak memiliki indeks diatas 70%, hal tersebut mengindikasikan bahwa perusahaan manufaktur yang menjadi sampel belum mengungkapkan keseluruhan informasi sesuai *checklist index* yang menjadi acuan dalam mengukur tingkat pengungkapan informasi *CSR*.

4.3.2. Pengaruh Praktik *CG* terhadap Nilai Perusahaan

4.3.2.1. Pengaruh *Board Size* terhadap Nilai Perusahaan

Hasil pengujian hipotesis menunjukkan bahwa jumlah dewan komisaris signifikan berpengaruh terhadap nilai perusahaan ($p\text{-value} = 0.0987$) tetapi mempunyai arah negatif. Hasil penelitian ini tidak mendukung hipotesis awal (H_2) bahwa *board size* berpengaruh positif terhadap nilai perusahaan. Tetapi hasil penelitian ini mendukung penelitian Bonn *et al.* (2004) yang menemukan bahwa ukuran *board* mempunyai hubungan negatif dengan nilai perusahaan dalam kasus perusahaan di Jepang dan mengusulkan bahwa sulit untuk

perusahaan yang memiliki ukuran *board* yang besar dalam koordinasi dan terlibat dalam pengambilan keputusan strategis.

4.3.2.2 Pengaruh *Independent Board* terhadap Nilai Perusahaan

Hasil pengujian hipotesis menunjukkan bahwa jumlah dewan komisaris independen signifikan berpengaruh terhadap nilai perusahaan (p -value = 0.0964). Hasil penelitian ini mendukung hipotesis awal (H3) bahwa *independent board* berpengaruh positif terhadap nilai perusahaan. Juga mendukung penelitian Mak dan Kusnadi (2005) yang menyatakan bahwa semakin banyak *board* yang independen berhubungan dengan nilai perusahaan yang tinggi (*greater firm value*). Studi ini juga menilai hubungan antara komposisi *board* dengan kinerja keuangan dan mengusulkan bahwa perusahaan yang memiliki *board independent* lebih banyak akan menghasilkan kinerja yang superior.

4.3.2.3 Pengaruh *Audit Committee* terhadap Nilai Perusahaan

Hasil pengujian hipotesis menunjukkan bahwa jumlah komite dewan komisaris (komite audit) tidak berpengaruh terhadap nilai perusahaan (p -value = 0.1853). Hasil penelitian ini tidak mendukung hipotesis awal (H4) bahwa komite audit berpengaruh positif terhadap nilai perusahaan. Tetapi sesuai dengan hasil penelitian Klein (1998) yang menguji hubungan antara komposisi komite yang merupakan bagian dari *board* dengan nilai perusahaan dan menyatakan bahwa tidak ada korelasi yang signifikan antara persentase jumlah anggota komite audit dan komite kompensasi dengan kinerja perusahaan.

4.4. Pengaruh *Age*, *Sales Growth* dan *Size* (variabel kontrol)

Variabel control dalam model regresi penelitian ini terdiri dari umur perusahaan (*age*), pertumbuhan penjualan (*sales growth*) dan ukuran perusahaan/total aset (*size*). Hasil pengujian hipotesis menunjukkan bahwa umur perusahaan signifikan berpengaruh terhadap nilai perusahaan (p -value = 0.0951) dan mempunyai arah positif sehingga semakin bertambah umur perusahaan maka semakin meningkatkan nilai perusahaan. Hasil penelitian ini sejalan dengan penelitian Muller (1972) yang menyatakan bahwa semakin bertambahnya umur perusahaan akan menurunkan biaya-biaya agen dan meningkatkan kinerja perusahaan. Hasil pengujian hipotesis menunjukkan bahwa ukuran perusahaan tidak berpengaruh terhadap nilai perusahaan (p -value = 0.1711) Hasil penelitian ini tidak sejalan dengan penelitian Majamdar (1997) yang menyatakan bahwa terjadi hubungan positif antara ukuran perusahaan (total aset) dan kinerja perusahaan.

5. Conclusion, Limitation and Future Research

5.1. Simpulan

Hasil penelitian ini menyimpulkan bahwa pengungkapan *Corporate Social Responsibility (CSR)* tidak berpengaruh terhadap nilai perusahaan sehingga meskipun memiliki arah positif tetapi variabel independen ini tidak mempunyai pengaruh terhadap nilai perusahaan. Praktik *Good Corporate Governance (GCG)* yang diproksikan dengan jumlah dewan komisaris (*Board Size*), dewan komisaris independen (*Independent Board*) mempunyai hasil sebagai berikut: Jumlah dewan komisaris signifikan berpengaruh terhadap nilai perusahaan tetapi mempunyai arah negatif sehingga semakin banyak jumlah dewan komisaris maka akan menurunkan nilai perusahaan; Jumlah dewan komisaris independen signifikan berpengaruh terhadap nilai perusahaan dan mempunyai arah positif sehingga semakin banyak jumlah dewan komisaris maka semakin meningkatkan nilai perusahaan; Jumlah komite audit tidak berpengaruh terhadap nilai perusahaan meskipun mempunyai arah positif tetapi variabel independen ini tidak mempunyai pengaruh terhadap nilai perusahaan.

Variabel kontrol nilai perusahaan yang diproksikan dengan umur perusahaan (*age*), pertumbuhan penjualan (*sales growth*) dan ukuran perusahaan/total aset (*size*) menunjukkan hasil sebagai berikut: umur perusahaan signifikan berpengaruh terhadap nilai perusahaan dan mempunyai arah positif sehingga semakin bertambah umur perusahaan maka semakin meningkatkan nilai perusahaan; pertumbuhan penjualan signifikan berpengaruh terhadap nilai perusahaan dan mempunyai arah positif sehingga semakin baik pertumbuhan penjualan maka semakin meningkatkan nilai perusahaan; ukuran perusahaan (total aset) tidak berpengaruh terhadap nilai perusahaan meskipun memiliki koefisien positif tetapi variabel independen ini tidak mempunyai pengaruh terhadap nilai perusahaan.

5.2 Keterbatasan Penelitian

Keterbatasan dalam penelitian ini adalah data yang diperoleh dari database OSIRIS dan Laporan Keuangan atau Annual Report dari Bursa Efek Indonesia terkadang terdapat perbedaan dalam jumlah sehingga terdapat kesulitan menentukan jumlah yang tepat. Hal tersebut juga mempengaruhi nilai yang diperoleh terutama dalam melakukan pengukuran nilai perusahaan yang banyak menggunakan data akuntansi.

Dalam melakukan *content analysis* juga peneliti memiliki keterbatasan pengetahuan karena beberapa data pengungkapan memerlukan *judgement* peneliti sehingga hasil yang diperoleh masih memerlukan kajian lebih lanjut terlebih data pengungkapan CSR masih sulit diperoleh.

Keterbatasan lainnya adalah jumlah sampel penelitian yang terbatas sehingga hasil penelitian yang diperoleh tidak bisa digeneralisasikan meskipun untuk industri yang sejenis.

5.3. Saran untuk penelitian selanjutnya

- a) Perlu kajian lebih lanjut mengenai proses *content analysis* karena menggunakan *checking list* yang sangat banyak sehingga diperlukan penyesuaian jumlah item yang disesuaikan dengan perusahaan di Indonesia.
- b) Sampel penelitian diperluas baik dalam jumlah atau dalam waktu penelitian sehingga menghasilkan kesimpulan yang memadai.

REFERENCES

- Ali, Irfan. 2002. Pelaporan Keuangan dan Asimetri Informasi dalam Hubungan Agensi. *Lintasan Ekonomi* Vol. XIX. No.2. Juli 2002
- Almilia, Luciana, dan Dwi Wijayanto. 2007. Pengaruh Environmental Performance dan Environmental Disclosure terhadap Economic Performance, *The 1st Accounting Conference*..
- Basamalah, Anies S. 2005. "Social and Environmental Reporting and Auditing in Indonesia: Maintaining Organizational Legitimacy?", *Gadjah Mada International Journal of Business*, January-April, Vol. 7, No. 1, pp. 109 – 127.
- Beasley, Mark S. 1996. An Empirical Analysis of the Relation Between the Board of Director Composition and Financial Statement Fraud. *The Accounting Review*, Vol.17. No.4, Oktober, hal.443-465.
- Black, Bernard S H. Jang, dan W Kim. 2003. Does Corporate Governance affect Firm Value? Evidence from Korea. Finance Working Paper No.103/2005, http://papers.ssrn.com/sol3/papers.cfm?abstract_id=222491, tgl download 13 Maret 2011.
- Bonn, I., Yoshikawa, T. dan Phan, P. 2004. "Effects of board structure on firm performance: a comparison between Japan and Australia", *Asian Business & Management*, Vol. 3 No. 1, pp. 105-25.
- Chai, C. X., D. Hillier, G. Tian, Q. Wu. 2009. "Agency Costs of Government Ownership : A Study of Voluntary Audit Committees Formation in China". <http://ssrn.com/abstract=1339232>, diakses tanggal 20 Maret 2011.
- Chen, Li, A. Kilgore, dan R. Radich. 2009. "Audit Committees : Voluntary Formation by ASX Non-Top 500". *Managerial Auditing Journal*, Vol. 24, No. 5, pp. 475-493.
- Cornett M. M, J. Marcuss, Saunders dan Tehranian H. 2006. Earnings Management, Corporate Governance, and True Financial Performance. <http://papers.ssrn.com/>
- Darwin, Ali. 2004. "Penerapan Sustainability Reporting di Indonesia", *Konvensi Nasional Akuntansi V, Program Profesi Lanjutan*, Yogyakarta.
- Daryatno, Arief. 2004. Pengaruh Corporate Governance pada Nilai Perusahaan dengan Manajemen Laba sebagai Variabel Intervening *Simposium Nasional Akuntansi VII Denpasar Bali*, 2-3 Desember.
- Deni Darmawati, Khomsiyah dan Rika Gelar Rahayu. 2004. Hubungan Corporate Governance dan Kinerja Perusahaan. *Simposium Nasional Akuntansi VII*, IAI, 2004.
- Fama, E. dan Jensen, M. 1983a. "Separation of Ownership and Control", *The Journal of Law & Economics*, Vol. 26 No. 2, pp. 301-25.
- Fama, E. dan Jensen, M. 1983b. "Agency Problems and Residual Claims", *The Journal of Law and Economics*, Vol. 26 No. 2, pp. 327-49.
- Fama, Eugene F. 1980. Agency Problems and the Theory of the Firm. *Journal of Political Economy*. 88, No.2 (April), hal. 288-307.
- Firth, M. dan Rui. Oliver M. 2006. "Voluntary Audit Committee Formation and Agency Costs". <http://google.com>, diakses 20 Maret 2011.



- Fitdini, J. Eka. 2009. "Hubungan Struktur Kepemilikan, Ukuran Dewan, Dewan Komisaris Independen, Ukuran Perusahaan, Leverage, dan Likuiditas dengan Kondisi Financial Distress". *Skripsi*. Universitas Diponegoro.
- Freedman, M. dan Jaggi, B. 1992. "An Investigation of The Long-Run Relationship Between Pollution Performance and Economic Performance: the Case of Pulp-and-Paper Firms". *Critical Perspectives on Accounting*. Vol. 3(4). pp.315-336.
- Guthrie, J. and L.D. Parker .1990. "Corporate Social Disclosure Practice: A Comparative International Analysis", *Advances in Public Interest Accounting*, Vol. 3, pp. 159-175.
- Hamonangan dan M. Machfoedz. 2006. Mekanisme *Corporate Governance*, Kualitas Laba dan Nilai Perusahaan. *Simposium Nasional Akuntansi IX. Padang, 23-26 Agustus 2006*.
- Haniffa, R.M., dan T.E. Cooke. 2005. "The Impact of Culture and Governance on Corporate Social Reporting", *Journal of Accounting and Public Policy* 24, pp. 391-430.
- Harjoto, Maretno A, dan Hoje Jo. 2007. Corporate Governance and Firm Value: The Impact of CSR, *Social Science Research Network*.
- Jensen, Michael C. dan W.H. Meckling. 1976. Theory of The Firm: Managerial Behavior, Agency Cost and Ownership Structure. *Journal of Financial Economics* 3. hal. 305-360.
- Jiambalvo, J. 1996. "Discussion of Causes and Consequences of Earnings Manipulation. *Contemporary Accounting Research*. Vol. 13. Spring, p.37-47.
- Klapper, Leora dan Inessa Love. 2002. Corporate Governance, Investor Protection and Performance in Emerging Market. <http://ssrn.com>.
- Klein, April. 2002. Audit Committee, Board Of Director Characteristics and Earnings Management. *Journal of Accounting and Economics*, Vol.33. No.3. August, hal.375-400.
- La Porta, Rafael; F. Lopez-de-Silanes; A. Shleifer; dan R. Vishny. 2000. Investor protection and corporate governance. *Journal of Financial Economics*, 58, hal. 3-27.
- Majamdar, S.K. 1997, "The impact of size and age of firm-level performance: some evidence from India", *Pacific-Basin Finance Journal*, Vol. 12 No. 2, pp. 231-41.
- Mak, Y.T. dan Kusnadi, Y. 2005. "Size really matters: further evidence on the negative relationship between board size and firm value", *Pacific-Basin Finance Journal*, Vol. 13 No. 3, pp. 301-18.
- Mitton, T. 2002. A cross-firm analysis of the impact of corporate governance on the East Asian financial crisis. *Journal of Financial Economics*, hal. OECD. 1999. OECD Principles of Corporate Governance.
- Nikomborirak, D. 2001. "An assessment of the role of board of directors in building good governance:the of Thailand", paper presented at The Third Round Table on Corporate Governance: The Role of Boards and Stakeholders in Corporate Governance, Singapore, 4-5 April.
- Patten, D.M. 2002. "The relation between environmental performance and environmental disclosure: a research note". *Accounting, Organization and Society*. 27. 763-773.
- Rachmawati, Andri dan Hanung Triatmoko. 2007. Analisis Faktor-faktor yang Mempengaruhi Kualitas Laba dan Nilai Perusahaan, *Simposium Nasional Akuntansi X Makasar: 26-28 Juli*.
- Ruigrok, W., S. Peck, S. Tacheva, P. Greve, Yan Hu. 2006. "The Determinants and Effects of Board Nomination Committees". *Journal of Management Governance*, Vol. 10, pp.119-148.
- Sayekti, Yosefa. 2006. "Corporate Governance (CG) sebagai Faktor Determinan Pengungkapan Informasi Corporate Social Responsibility (CSR) dalam Annual Report Perusahaan", Tugas Mata Kuliah Seminar in Corporate Finance and Governance, Tidak Dipublikasikan, Program PIA FEUI, Jakarta.
- Sembiring, Eddy Rismanda. 2005. "Karakteristik Perusahaan dan Pengungkapan Tanggung Jawab Sosial: Study Empiris pada Perusahaan yang Tercatat Di Bursa Efek Jakarta", *Simposium Nasional Akuntansi VIII, 2005*.
- Shleifer, A. dan R.W. Vishny. 1997. A Survey of Corporate Governance. *Journal of Finance*, Vol.52. No.2. Juni, hal.737-783.



- Siegel, Donald dan Paul, Chaterina J. 2006. Corporate Social Responsibility and Economic, *Springer Science and Business Media*, p. 207-211.
- Suratno, Darsono, dan Siti Mutmainah. 2006. Pengaruh Environmental Performance terhadap Environmental Disclosure dan Economic Performance. *Simposium Nasional Akuntansi IX. Padang*. 23-26 Agustus. 18
- Winarno, Wing W. 2009. Analisis Ekonometrika dan Statistika dengan Eviews, UPP Sekolah Tinggi Ilmu Manajemen YKPN, Yogyakarta.
- Xie, Biao., Wallace N. Davidson and Peter J. Dadalt. 2003. Earning Management and Corporate Governance: The Roles Of The Board and The Audit Committee. *Journal of Corporate Finance*, Vol.9. hal.295-316.
- Xu, Xiaonian dan Yan Wang. 1997. Ownership Structure, Corporate Governance: The Cases of Chinese Stock Company, *Working Paper*, <http://papers.ssrn>.
- Yamneesri Jira, Siriyama Kanthi Herath. 2010. Board characteristics and corporate value: evidence from Thailand, *Corporate Governance*. Bradford: Vol. 10, Iss. 3; pg. 279
- Yermack, David. 1996. Higher Market Valuation of Companies with a Small Board of Directors, *Journal of Financial Economics* 40, 185-211.

APPENDIX

Lampiran 1
Daftar Perusahaan Sampel Penelitian

NO	CODE	NAMA PERUSAHAAN
1	ADMG	POLYCHEM INDONESIA TBK
2	AKRA	PT AKR CORPORINDO TBK
3	ASII	ASTRA INTERNATIONAL TBK PT
4	AUTO	ASTRA OTOPARTS TBK
5	BNBR	PT BAKRIE & BROTHERS TBK
6	BRPT	PT BARITO PACIFIC TBK
7	BUMI	PT BUMI RESOURCES TBK
8	FASW	FAJAR SURYA WISESA TBK
9	GGRM	PT GUDANG GARAM TBK
10	GJTL	GAJAH TUNGGAL TBK
11	HMSP	HANJAYA MANDALA SAMPOERNA TBK
12	IMAS	INDOMOBIL SUKSES INTERNASIONAL TBK
13	INDF	INDOFOOD SUKSES MAKMUR TBK
14	INDR	PT INDORAMA SYNTHETICS TBK
15	INKP	INDAH KIAT PULP & PAPER CORPORATION TBK
16	INRU	PT TOBA PULP LESTARI TBK
17	INTP	PT INDOCEMENT TUNGGAL PRAKARSA TBK
18	JPFA	PT JAPFA COMFEED INDONESIA TBK
19	KLBF	PT KALBE FARMA TBK
20	MEDC	MEDCO ENERGI INTERNASIONAL TBK
21	POLY	PT POLYSINDO EKA PERKASA TBK
22	RMBA	BENTOEL INTERNASIONAL INVESTAMA TBK
23	SMCB	HOLCIM INDONESIA TBK
24	SMGR	PT SEMEN GRESIK (PERSERO) TBK
25	TKIM	PABRIK KERTAS TJIWI KIMIA TBK
26	TRST	PT TRIAS SENTOSA TBK
27	TSPC	TEMPO SCAN PACIFIC TBK
28	UNIC	PT UNGGUL INDAH CAHAYA TBK
29	UNTR	PT UNITED TRACTORS TBK
30	UNVR	PT UNILEVER INDONESIA TBK
31	WIKA	WIJAYA KARYA (PERSERO) TBK, PT

Lampiran 2

Tabel Checklist Item Pengungkapan Informasi CSR

Kategori (Total 78)
LINGKUNGAN
1. Pengendalian polusi kegiatan operasi, pengeluaran riset dan pengembangan untuk pengurangan polusi.
2. Pernyataan yang menunjukkan bahwa operasi perusahaan tidak mengakibatkan polusi atau memenuhi ketentuan hukum dan peraturan polusi.
3. Pernyataan yang menunjukkan bahwa operasi perusahaan telah atau akan dikurangi.
4. Pencegahan atau perbaikan kerusakan lingkungan akibat pengolahan sumber daya alam misalnya reklamasi daratan atau reboasasi.
5. Konservasi sumber alam, misalnya mendaur ulang kaca, besi, minyak, air dan kertas.
6. Penggunaan material daur ulang.
7. Menerima penghargaan berkaitan dengan program lingkungan yang dibuat perusahaan.
8. Merancang fasilitas yang harmonis dengan lingkungan.
9. Kontribusi dalam seni yang bertujuan untuk memperindah lingkungan.
10. Kontribusi dalam pemugaran bangunan bersejarah.
11. Pengolahan limbah.
12. Mempelajari dampak lingkungan untuk memonitor dampak lingkungan perusahaan.
13. Perlindungan lingkungan hidup.
ENERGI
1. Menggunakan energi secara lebih efisien dalam kegiatan operasi.
2. Memanfaatkan barang bekas untuk memproduksi energi.
3. Penghematan energi sebagai hasil produk daur ulang.
4. Membahas upaya perusahaan dalam mengurangi konsumsi energi.
5. Peningkatan efisiensi energi dari produk.
6. Riset yg mengarah pada peningkatan efisiensi energi dari produk.
7. Kebijakan energi perusahaan.
KESEHATAN DAN KESELAMATAN TENAGA KERJA
1. Mengurangi polusi, iritasi atau risik dalam lingkungan kerja.
2. Mempromosikan keselamatan tenaga kerja dan kesehatan fisik atau mental.
3. Statistik kecelakaan kerja.
4. Mentaati peraturan standar kesehatan dan keselamatan kerja.
5. Menerima penghargaan berkaitan dengan keselamatan kerja.
6. Menetapkan suatu komite keselamatan kerja.
7. Melaksanakan riset untuk meningkatkan keselamatan kerja.
8. Pelayanan kesehatan tenaga kerja.
LAIN-LAIN TENAGA KERJA
1. Perekrutan atau memanfaatkan tenaga kerja wanita/orang cacat.
2. Persentase/jumlah tenaga kerja wanita/orang cacat dalam tingkat manajerial.
3. Tujuan penggunaan tenaga kerja wanita/orang cacat dalam pekerjaan.
4. Program untuk kemajuan tenaga kerja wanita/orang cacat .
5. Pelatihan tenaga kerja melalui program tertentu di tempat kerja.

6. Memberi bantuan keuangan kepada tenaga kerja dalam bidang pendidikan.
7. Mendirikan suatu pusat pelatihan tenaga kerja.
8. Bantuan atau bimbingan untuk tenaga kerja dalam proses mengundurkan diri atau yang telah berbuat kesalahan.
9. Perencanaan kepemilikan rumah karyawan.
10. Fasilitas untuk aktivitas rekreasi.
11. Prosentase gaji untuk pensiun.
12. Kebijakan penggajian dalam perusahaan.
13. Tingkatan manajerial yang ada
14. Jumlah tenaga kerja yang ada dalam perusahaan.
15. Disposisi staf-dimana staf ditempatkan.
16. Jumlah staf, masa kerja dan kelompok usia mereka.
17. Statistik tenaga kerja, misal penjualan per tenaga kerja.
18. Kualifikasi tenaga kerja yang direkrut.
19. Rencana kepemilikan saham oleh tenaga kerja.
20. Rencana pembagian keuntungan lain.
21. Informasi hubungan manajemen dengan tenaga kerja dalam meningkatkan kepuasan dan motivasi kerja.
22. Informasi stabilitas pekerjaan tenaga kerja dan masa depan perusahaan.
23. Laporan tenaga kerja yang terpisah.
24. Hubungan perusahaan dengan serikat buruh.
25. Gangguan dan aksi tenaga kerja.
26. Informasi bagaimana aksi tenaga kerja dinegosiasikan.
27. Kondisi kerja secara umum.
28. Re-organisasi perusahaan yang mempengaruhi tenaga kerja.
29. Statistik perputaran tenaga kerja.
PRODUK
1. Pengembangan produk perusahaan termasuk pengemasannya.
2. Gambaran pengeluaran riset dan pengembangan produk.
3. Informasi proyek riset perusahaan untuk memperbaiki produk.
4. Produk memenuhi standar keselamatan.
5. Membuat produk lebih aman bagi konsumen.
6. Melaksanakan riset atas tingkat keselamatan produk perusahaan.
7. Peningkatan kebersihan/kesehatan dalam pengolahan dan penyiapan produk.
8. Informasi atas keselamatan produk perusahaan.
9. Informasi mutu produk yang dicerminkan dalam penerimaan penghargaan.
10. Informasi yg dapat diverifikasi bahwa mutu produk telah meningkat (misalnya ISO 9000).
KETERLIBATAN MASYARAKAT
1. Sumbangan tunai, produk, pelayanan untuk mendukung aktivitas masyarakat, pendidikan dan seni.
2. Tenaga kerja paruh waktu dan pelajar/mahasiswa.
3. Sebagai sponsor untuk proyek kesehatan masyarakat.
4. Membantu riset medis.
5. Sponsor untuk konferensi pendidikan, seminar dan pameran seni.



6. Membiayai program beasiswa.

7. Membuka fasilitas perusahaan untuk masyarakat.

8. Sponsor kampanye nasional.

9. Mendukung pengembangan industri lokal.

UMUM

1. Tujuan/kebijakan perusahaan secara umum berkaitan dengan tanggung jawab sosial perusahaan kepada masyarakat.

2. Informasi berhubungan dengan tanggung jawab sosial perusahaan selain yang disebutkan diatas.

Lampiran 3

Hasil Uji Asumsi Klasik

5.1.1. Uji Normalitas

Tabel 5.1 Uji Kolmogorov-Smirnov

Tests of Normality

	Kolmogorov-Smirnov ^a			Shapiro-Wilk		
	Statistic	df	Sig.	Statistic	df	Sig.
Fvalue	.238	37	.000	.840	37	.000

a. Lilliefors Significance Correction

Data diolah menggunakan software SPSS versi 16

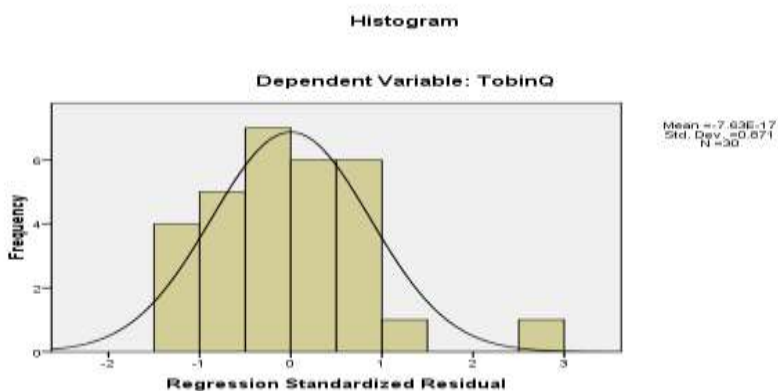

Gambar 5.1. Uji Normalitas Data

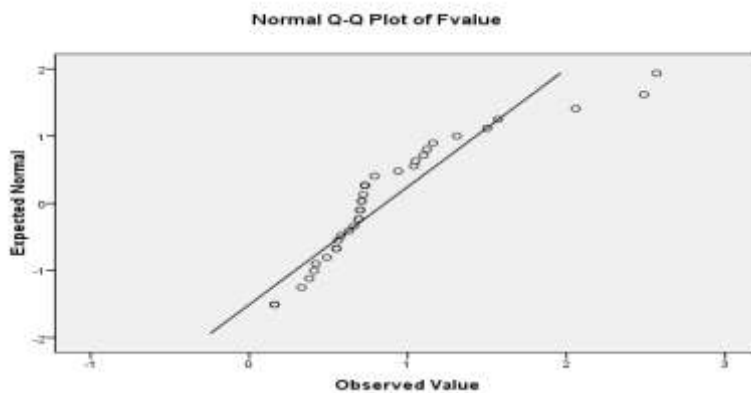

Gambar 5.2. Analisis Plot Normalitas

5.1.2. Uji Multikolinearitas

Tabel 5.2 Uji Multikolineritas

Coefficients^a

Model		Unstandardized Coefficients		Standardized Coefficients	t	Sig.	Collinearity Statistics	
		B	Std. Error	Beta			Tolerance	VIF
1	(Constant)	-.650	3.612		-.180	.859		
	CSR	-5.654	6.783	-.171	-.834	.413	.566	1.768
	BSize	-.084	.248	-.072	-.338	.738	.529	1.890
	IBoard	7.397	4.052	.312	1.826	.082	.811	1.233
	Comdit	.642	.358	.302	1.793	.087	.835	1.198
	Size	-.020	.014	-.264	-1.463	.158	.729	1.371
	Age	.085	.024	.703	3.503	.002	.588	1.701
	Sgrowth	-1.936	1.441	-.226	-1.344	.193	.834	1.198

a. Dependent Variable: TobinQ

5.1.3. Uji Autokorelasi

Tabel 5.3. Uji Autokorelasi

Model Summary^b

Model	R	R Square	Adjusted R Square	Std. Error of the Estimate	Durbin-Watson
1	.825 ^a	.691	.687	.5747728	1.919

a. Predictors: (Constant), Growth, IBoard, Age, Komdit, Size, Bsize, CSR

b. Dependent Variable: Fvalue

5.1.4. Uji Heteroskedastisitas

Tabel 5.4 Uji Heteroskedastisitas

Heteroskedasticity Test: Breusch-Pagan-Godfrey

F-statistic	0.773965	Prob. F(7,54)	0.6117
Obs*R-squared	0.065304	Prob. Chi-Square(7)	0.5808
Scaled explained SS	12.60575	Prob. Chi-Square(7)	0.0823

Test Equation:

Dependent Variable: RESID^2

Method: Least Squares

Date: 12/25/12 Time: 22:20

Sample: 1 62

Included observations: 62

Variable	Coefficient	Std. Error	t-Statistic	Prob.
C	-1.331172	2.723770	-0.488724	0.6270
CSR	3.432816	4.947583	0.693837	0.4908
IBOARD	-0.899264	1.503586	-0.598080	0.5523
Bsize	0.037160	0.139923	0.265576	0.7916
COMDIT	-0.031581	0.254511	-0.124083	0.9017
AGE	0.010337	0.017371	0.595063	0.5543
SIZE	-5.75E-09	1.25E-08	-0.460131	0.6473
SGROWTH	-1.138354	0.896508	-1.269764	0.2096
R-squared	0.691181	Mean dependent var		0.603455
Adjusted R-squared	0.686629	S.D. dependent var		1.475114
S.E. of regression	1.494626	Akaike info criterion		3.761543
Sum squared resid	120.6309	Schwarz criterion		4.036012
Log likelihood	108.6078	Hannan-Quinn criter.		3.869306
F-statistic	0.073965	Durbin-Watson stat		2.115078
Prob(F-statistic)	0.081656			

Lampiran 4

Hasil Pengujian Hipotesis

Tabel 5.5. Hasil Regresi

Dependent Variable: FVALUE

Method: Least Squares

Date: 12/25/12 Time: 22:48

Sample: 1 62

Included observations: 62

Variable	Coefficient	Std. Error	t-Statistic	Prob.
CSR	0.301568	2.590962	0.116392	0.2184
IBOARD	0.087536	1.584940	0.055230	0.0964
BFSIZE	-0.123616	0.093209	-1.326219	0.0987
COMDIT	0.029331	0.139510	0.210242	0.1853
AGE	0.073003	5.49E-09	1.334361	0.0951
SIZE	0.002801	0.009626	0.290975	0.1711
GROWTH	0.071417	0.545860	0.130835	0.0487
C	0.257996	1.410298	-0.182937	0.3565
R-squared	0.659097	Mean dependent var		6.824051
Adjusted R-squared	0.626830	S.D. dependent var		10.50546
S.E. of regression	7.545166	Akaike info criterion		7.142182
Sum squared resid	126.8358	Schwarz criterion		7.212243
Log likelihood	20.55382	Hannan-Quinn criter.		1.962813
F-statistic	10.11649	Durbin-Watson stat		1.983960
Prob(F-statistic)	0.008774			



Pengaruh Good Corporate Governance dan Jenis Kepemilikan Terhadap Tingkat Efisiensi Bank

JANE NATALIE
 ANCELLA ANITAWATI HERMAWAN*
 Universitas Indonesia

Abstrak: Penelitian ini bertujuan untuk mengetahui pengaruh good corporate governance dan struktur kepemilikan terhadap tingkat efisiensi bank. Tingkat efisiensi bank diukur dengan menggunakan metode Data Envelopment Analysis dengan orientasi input dengan pendekatan Constant Return to Scale. Input yang digunakan untuk mengukur tingkat efisiensi adalah dana pihak ketiga, beban operasional lainnya, beban bunga, dan aset tetap, sedangkan yang digunakan sebagai output adalah total kredit bersih dan pendapatan bunga. Penilaian skor corporate governance dilakukan berdasarkan kriteria scoring yang dilakukan oleh Mahdan (2010). Pengujian hipotesis dilakukan dengan data panel dengan menggunakan Random Effect. Data penelitian ini berjumlah 148 observasi (firm years) dari bank yang listed di BEI pada periode 2008-2012. Hasil penelitian menunjukkan bahwa good corporate governance berpengaruh positif dan signifikan terhadap efisiensi bank. Selain itu, bank dengan jenis kepemilikan swasta memiliki efisiensi yang lebih tinggi dari jenis kepemilikan pemerintah.

The Influence of Good Corporate Governance and Ownership Type on Bank Efficiency

Abstract: This research purposed to understand the influence of good corporate governance and ownership type on bank efficiency. Bank efficiency is measured using data envelopment analysis method, with input orientation and using constant return to scale concept. Input used to determine the efficiency is third party funds, other operating income, and interest expense, while net total loans and interest income are used to be the outputs. Corporate governance scores done based on the scoring criterias by Mahdan (2010). Hypothesis testing is using panel data with random effect regression. The data of this research is 148 firm years of listed bank in Indonesia Stock Exchange during 2008-2012. This research shown, that good corporate governance and ownership gives positive influence on bank efficiency. On the other side, bank with private ownership has higher efficiency than bank with government ownership.

Keywords: Data Envelopment Analysis (DEA), Efficiency, Corporate Governance, Ownership Type.

* Corresponding author: ancella.hermawan@hotmail.com



1. Pendahuluan

Bank merupakan badan usaha yang menghimpun dana dari masyarakat dalam bentuk simpanan dan menyalurkannya kepada masyarakat dalam bentuk kredit dan atau bentuk-bentuk lainnya dalam rangka meningkatkan taraf hidup rakyat banyak (UU No. 10 Tahun 1998 tentang Perbankan). Industri perbankan merupakan sektor ekonomi yang sangat strategis dalam rangka menggerakkan roda perekonomian nasional. Hal tersebut dikarenakan fungsi bank sebagai suatu lembaga keuangan dan lembaga intermediasi yang mampu memobilisasi dana masyarakat dan menyalurkannya kembali kepada masyarakat dalam bentuk kredit. Di sisi lain, sektor perbankan merupakan sektor yang penuh resiko dan sangat rentan terhadap perubahan lingkungan sekitarnya. Sehingga dalam menjalankan kegiatannya bank menghadapi berbagai resiko, baik resiko pasar, resiko kredit, resiko operasional maupun resiko-resiko lainnya terkait dengan kegiatan usaha bank. Peningkatan eksposur resiko bank diakibatkan oleh perkembangan bisnis perbankan yang sangat pesat disertai semakin kompleksnya kegiatan usaha bank (Mahdan, 2010).

Industri perbankan merupakan salah satu industri yang memiliki tingkat regulasi paling ketat di dunia (Chortareas, *et al.*, 2012). Hal ini terjadi karena tingkat kerentanan dan kepentingan industri perbankan terhadap perekonomian suatu negara menyangkut kondisi perekonomian secara global. Contoh yang paling segar untuk kasus industri perbankan di Indonesia adalah kasus Bank Century yang terjadi pada tahun 2008. Kasus Bank Century tersebut sempat menimbulkan penurunan kepercayaan masyarakat kepada bank dan dikhawatirkan dapat mempengaruhi gejolak dalam perekonomian nasional. Padahal, sebelum kasus Bank Century tersebut terjadi, pemerintah melalui Bank Indonesia telah lebih dulu membuat beberapa regulasi terkait pengawasan aktivitas bank dan penerapan *Good Corporate Governance (GCG)* melalui Peraturan Bank Indonesia No.8/4/PBI/2006 tahun 2006, yang disempurnakan melalui Peraturan Bank Indonesia No. 8/14/PBI/2006. Hal tersebut sekali lagi membuktikan bahwa industri perbankan merupakan industri yang penuh resiko, sehingga membutuhkan perangkat regulasi dan pengawasan yang ketat.

Pemerintah melalui Bank Indonesia telah meluncurkan program Arsitektur Perbankan Indonesia (API) pada tahun 2004 yang ditujukan untuk menguatkan sektor perbankan di Indonesia. Arsitektur Perbankan Indonesia (API) memiliki visi untuk menciptakan sistem perbankan yang sehat, kuat dan efisien guna menciptakan kestabilan sistem keuangan dan mendorong pertumbuhan ekonomi nasional (API, 2004). Salah satu pilar utama yang terdapat dalam Arsitektur Perbankan Indonesia (API) adalah pelaksanaan *Good Corporate Governance (GCG)* yang diyakini dapat memperkuat kondisi internal perbankan nasional.

Penerapan GCG pada industri perbankan dianggap menjadi hal yang penting mengingat resiko dan tantangan yang dihadapi oleh perbankan akan semakin meningkat. Dengan melaksanakan konsep GCG, diharapkan tercipta citra lembaga yang dapat dipercaya. Artinya ada keyakinan bahwa bisnis perbankan dikelola dengan baik sehingga dapat tumbuh secara sehat, kuat dan efisien.

Corporate Governance pada dasarnya menyangkut tentang perilaku para eksekutif manajemen perusahaan untuk melindungi kepentingan pemilik perusahaan atau pemegang saham (Lestari, 2007). Isu ini bukanlah isu baru dalam dunia bisnis. Dewasa ini, semakin banyak perusahaan dan bank yang menyadari pelaksanaan *corporate governance* yang baik memberikan dampak positif terhadap reputasi, kinerja keuangan, serta nilai perusahaan. Skandal perusahaan besar di dunia seperti *Enron* dan *Worldcom* memicu timbulnya isu mengenai *corporate governance*. Skandal-skandal tersebut dilandasi oleh adanya konflik kepentingan antara pemilik perusahaan selaku *principal* serta manajemen perusahaan selaku *agent*.

Salah satu wujud nyata dari pelaksanaan praktek *Good Corporate Governance* (GCG) adalah dibuatnya Peraturan Bank Indonesia Nomor 8/4/PBI/2006 tanggal 30 Januari 2006 tentang Pelaksanaan *Good Corporate Governance* bagi Bank Umum, yang kembali disempurnakan melalui Peraturan Bank Indonesia Nomor 8/14/PBI/2006 tanggal 5 Oktober 2006 tentang Perubahan atas PBI No.8/4/PBI/2006 tentang Pelaksanaan *Good Corporate Governance* bagi Bank Umum. Pelaksanaan *Good Corporate Governance* diharapkan mampu menciptakan iklim industri perbankan yang lebih sehat, transparan dan kuat sebagai penyokong utama perekonomian nasional. Pelaksanaan *Good Corporate Governance* tersebut tentunya secara langsung dapat mempengaruhi perilaku manajemen bank dalam melaksanakan kegiatan bisnis dan unit usaha bank yang terangkum dalam laporan keuangan bank yang menggambarkan kinerja dan tingkat efisiensi bank.

Chortareas, *et al.* (2012) melakukan penelitian mengenai dampak pelaksanaan regulasi dan pengawasan bank terhadap kinerja bank secara umum dan tingkat efisiensi bank tersebut. Penelitian ini secara implisit membahas keterkaitan peran *corporate governance* (CG) terhadap kinerja dan efisiensi bank. Unsur *corporate governance* tersebut masuk ke dalam beberapa variabel regulasi dan pengawasan bank dalam model regresi penelitian ini. Penelitian ini menemukan bahwa regulasi dan pengawasan bank secara positif berhubungan dengan perbaikan pada kinerja dan efisiensi bank. Peningkatan fungsi pengawasan dan regulasi bank tersebut dapat memberi dampak pada peningkatan efisiensi bank melalui

beberapa cara; termasuk melalui penurunan kemungkinan terjadinya *financial distress*, penurunan *agency problem*, dan *market power*.

Pemerintahan dengan kekuatan pengawasan yang kuat dapat memperbaiki *corporate governance* pada setiap bank dan mengurangi tingkat korupsi dalam bank, yang pada akhirnya berpengaruh pada peningkatan efisiensi bank-bank tersebut (Beck, *et al.*, 2006). Semakin ketat pengawasan yang dilakukan terhadap bank, semakin tinggi tingkat efisiensi bank tersebut. Selain itu, semakin tinggi tingkat *private monitoring* yang dilakukan pada bank—melalui proses audit internal dan eksternal yang dilaporkan kepada publik—diharapkan mampu mendorong bank untuk memperbaiki kinerja bank dan tingkat efisiensi bank (Chortareas, *et al.*, 2012).

Selain isu mengenai *Good Corporate Governance* (GCG), isu yang masih hangat dan masih menjadi perebutan dikalangan peneliti bank adalah isu status kepemilikan bank terkait tingkat efisiensi setiap bank tersebut. Hingga saat ini masih belum ditemukan kata sepakat mengenai hubungan status kepemilikan bank dengan tingkat efisiensi bank. Hal ini dikarenakan berbagai hasil studi terdahulu menemukan hasil yang bervariasi seputar topik tersebut. Terdapat beberapa argumen dan hipotesis mengenai hubungan status kepemilikan dengan efisiensi bank. Berger, *et al.* (2000) membangun dua hipotesis terkait kinerja bank domestik dengan bank asing; yaitu *home field advantage hypothesis* dan *the global advantage hypothesis*. Berdasarkan hipotesis pertama, bank domestik secara umum lebih efisien dibanding bank asing karena bank asing memiliki keterbatasan pada proses pengawasan (*monitoring*) jarak jauh dan proses pemahaman kondisi lingkungan tempat bank beroperasi (*environment*). Sedangkan hipotesis kedua, di bawah *global advantage hypothesis*, bank asing memiliki keunggulan dibanding bank-bank dalam domestik dalam hal kualitas skill manajerial dan kemampuan untuk menekan biaya operasional bank.

Variasi hasil estimasi hubungan struktur kepemilikan antara bank milik pemerintah dengan bank milik swasta dapat dijelaskan dengan argument Garcia-Cestona dan Surroca (2008). Mereka mengatakan bahwa perbedaan hasil studi kinerja bank pemerintah dan bank swasta memang sangat mungkin terjadi. Hal tersebut disebabkan karena mungkin setiap tipe bank memiliki tujuan yang berbeda satu sama lain. Bank swasta cenderung lebih berfokus pada orientasi keuntungan. Sedangkan bank milik pemerintah lebih memprioritaskan pada pembangunan perekonomian domestik dibanding pencarian keuntungan semata.

2. Pengembangan Hipotesis

Penelitian ini bertujuan untuk mengetahui pengaruh pelaksanaan *Good Corporate Governance* (GCG) pada industri perbankan terhadap tingkat efisiensi bank. Semakin baik

pelaksanaan *good corporate governance* suatu bank, semakin besar kemungkinan bank untuk menjadi lebih efisien, serta melihat dampak jenis kepemilikan terhadap tingkat efisiensi bank. Berdasarkan penelitian Chortareas, et al. (2012), regulasi dan pengawasan kegiatan bank—yang di dalamnya meliputi komponen *corporate governance*—ditemukan hubungan positif antara tingkat regulasi dan pengawasan bank dengan tingkat efisiensi bank. Dengan demikian, penulis membuat hipotesis bahwa terdapat hubungan positif antara nilai *Good Corporate Governance* (GCG) terhadap efisiensi bank dalam penelitian ini.

Sehingga hipotesis yang dapat ditarik adalah sebagai berikut:

H1a : Skor Good Corporate Governance berpengaruh positif terhadap nilai efisiensi bank

Terdapat variasi hasil penelitian yang membahas mengenai pengaruh struktur kepemilikan bank terhadap efisiensi bank. Hubungan struktur kepemilikan antara bank milik pemerintah dengan bank milik swasta dapat dijelaskan dengan argument Garcia-Cestona dan Surroca (2008). Mereka mengatakan bahwa perbedaan hasil studi kinerja bank pemerintah dan bank swasta memang sangat mungkin terjadi. Hal tersebut disebabkan karena mungkin setiap tipe bank memiliki tujuan yang berbeda satu sama lain. Bank swasta cenderung lebih berfokus pada orientasi keuntungan. Sedangkan bank milik pemerintah lebih memprioritaskan pada pembangunan perekonomian domestik dibanding pencarian keuntungan semata. Dalam penelitian ini, hipotesis yang dirumuskan adalah sebagai berikut :

H2a : Bank yang dimiliki oleh swasta akan memiliki tingkat efisiensi yang lebih tinggi dibandingkan dengan bank lainnya

3. Metode Penelitian

Penelitian ini terbagi menjadi dua tahap; tahap pertama adalah pengukuran nilai efisiensi masing-masing Bank yang dilakukan dengan metode DEA, sedangkan tahap kedua adalah analisis regresi dengan menggunakan nilai efisiensi DEA bank sebagai variabel dependennya. Proses regresi tersebut dilakukan dengan menggunakan metode *Random Effects* untuk panel data.

Penelitian ini menggunakan metode *Data Envelopment Analysis* (DEA) dengan *input-oriented* efisiensi untuk mengukur nilai efisiensi dari setiap bank dalam sample. Model DEA yang digunakan adalah pendekatan intermediasi (*intermediation approach*)—yakni pendekatan yang menganggap bank sebagai intansi perantara keuangan—dengan empat variabel output dan dua variabel input.

Secara umum, terdapat dua buah pendekatan dalam melakukan pengukuran efisiensi bank menggunakan DEA, yakni pendekatan produksi (*production approach*) dan pendekatan

intermediasi (*intermediation approach*). Pada *production approach*, bank diperlakukan sebagai perusahaan yang menggunakan modal kapital dan tenaga kerja untuk menghasilkan sejumlah produk berupa *deposits* dan *loans*. Pendekatan ini pertama kali dikembangkan oleh Benston tahun 1965. Pendekatan lain adalah *intermediation approach*, yang merupakan pendekatan paling populer digunakan pada penelitian efisiensi bank. *Intermediation approach* dibangun berdasarkan fungsi jasa perantara keuangan bank. Pendekatan ini lebih banyak digunakan oleh peneliti karena lebih mencerminkan biaya-biaya yang dikeluarkan dan diterima bank (Colwel dan Davis, 1992). Selain itu, pendekatan ini biasa digunakan untuk pengukuran efisiensi antar bank yang berbeda; bukan perbandingan antara cabang-cabang dalam satu bank.

Seperti yang dikemukakan sebelumnya, penelitian ini menggunakan pendekatan *intermediation approach* dalam pengukuran efisiensi bank. Pemilihan pendekatan ini terkait dengan kondisi ekonomi negara berkembang seperti Indonesia yang lebih banyak menuntut bank untuk menjalankan fungsi intermediasinya sebagai pembiayaan pembangunan. Pemilihan pendekatan intermediasi untuk studi kasus negara berkembang pernah dilakukan oleh Sathye (2003) yang menginvestigasi efisiensi pada bank-bank di India. Selain itu, pemilihan pendekatan *intermediation approach* ini juga berkaitan dengan tujuan dan unit penelitian ini, yakni untuk membandingkan efisiensi antar bank. Seperti yang dikemukakan Colwel dan Davis (1992) bahwa pendekatan *intermediation approach* cocok digunakan untuk mengevaluasi efisiensi antar bank. Sedangkan pendekatan *production approach* cocok digunakan untuk evaluasi efisiensi antar cabang bank pada bank yang sama.

Seperti yang dinyatakan Sathye (2001), pemilihan variabel input dan output merupakan tahap krusial dan sensitif pada metode DEA. Pada penelitian ini, penulis menggunakan empat input; yakni (1) dana pihak ketiga, (2) *interest expense*, (3) aset tetap, dan (4) beban operasional lainnya, dan dua variabel output; yakni (1) *interest revenue* dan (2) *net total loans*. Seluruh komponen input dan output ini diperoleh dari laporan keuangan yang dipublikasikan masing-masing Bank.

A. Variabel Input

1. Dana Pihak Ketiga

Berdasarkan UU Perbankan No 10 tahun 1998, dana pihak ketiga atau simpanan merupakan dana yang dipercayakan oleh masyarakat kepada bank berdasarkan perjanjian penyimpanan dana dalam bentuk giro, deposito, sertifikat deposito, tabungan, dan atau bentuk lainnya yang dipersamakan dengan itu. Penggunaan DPK sebagai variabel input

adalah berdasarkan Lin, Lee dan Chiu (2009). Pemilihan DPK sebagai salah satu input DEA dikarenakan DPK menggambarkan seberapa besar fungsi intermediasi Bank yang dilaksanakan. Variabel ini dinilai telah mewakili metode *intermediation approach* yang digunakan pada penelitian ini. Untuk negara berkembang seperti Indonesia, fungsi intermediasi Bank sangat dibutuhkan sebagai penyokong utama pembangunan perekonomian.

2. *Interest Expenses*

Interest expense atau beban bunga pada bank merupakan kenaikan nilai kini atas kewajiban imbalan yang timbul selama suatu periode tertentu karena periode tersebut semakin dekat dengan penyelesaian (PSAK 24). Data mengenai *interest expense* dinyatakan secara eksplisit pada laporan keuangan perusahaan, tepatnya pada laporan laba rugi bank. Pemilihan *interest expenses* sebagai salah satu variabel input DEA berdasarkan Sathye (2003). Nilai *interest expenses* dapat dianggap mampu menggambarkan seberapa besar tingkat dana yang disimpan pada suatu Bank. Tingginya pengeluaran Bank untuk pembayaran bunga dapat menjadi indikator besarnya jumlah dana masyarakat yang disimpan pada Bank tersebut.

3. *Fixed Asset*

Fixed asset atau aset tetap meliputi semua barang yang dimiliki perusahaan dengan tujuan untuk dipakai secara aktif dalam operasi perusahaan, dan mempunyai masa kegunaan relatif permanen. Aktiva tetap berwujud yang mempunyai masa kegunaan yang terbatas harus didepresiasi selama masa kegunaannya, dan disajikan dalam neraca sebesar nilai bukunya. Aset tetap pada bank dapat berupa tanah, gedung kantor (baik kantor pusat maupun cabang-cabang), peralatan kantor seperti komputer, faximile, ATM, peralatan promosi, dan lain-lain. Informasi mengenai aset tetap disajikan dalam laporan keuangan bank pada bagian neraca. Pemilihan variabel input ini didasarkan pada penelitian Drake dan Hall (2001). Selain pada penelitian Drake dan Hall, *Fixed asset* juga banyak dipakai sebagai salah satu variabel input di beberapa penelitian terdahulu lainnya. Alasan pemilihan tersebut adalah karena *fixed asset* sangat menggambarkan biaya yang dikeluarkan oleh Bank.

4. *Beban Operasional Lainnya*

Beban Operasional Lainnya merupakan seluruh pengeluaran yang dilakukan bank untuk mendukung kegiatan operasionalnya, seperti beban administrasi, beban-beban umum, beban personalia, maupun beban-beban lainnya. Variabel input yang sama juga

digunakan pada penelitian Sathye (2003). Variabel ini dapat merepresentasikan berbagai kegiatan dan operasional Bank secara umum.

B. Variabel Output

1. Interest Revenue

Berdasarkan buku Pedoman Akuntansi Perbankan Indonesia yang diterbitkan oleh Bank Indonesia pada tahun 2001, pendapatan bunga merupakan pendapatan yang diperoleh dari penanaman dana bank pada aktiva produktif. Informasi mengenai pendapatan bunga ini tersaji pada laporan keuangan bank khususnya pada laporan laba rugi. Pemilihan variabel ini berdasarkan Lin, Lee dan Chiu (2009). *Interest revenue* atau pendapatan bunga dapat menjadi komponen output yang representatif bagi analisis Bank di negara berkembang seperti Indonesia. *Interest revenue* bisa dijadikan indikator dari besarnya jumlah pembiayaan yang dilakukan oleh Bank. Pembiayaan tersebut termasuk pemberian pinjaman modal pada sektor-sektor produktif nasional. Pembiayaan modal seperti itu saat ini sangat dibutuhkan di Indonesia.

2. Net Total Loans

Net total loans merupakan kredit atau pinjaman yang diberikan bank atau tagihan yang dapat dipersamakan dengan itu, berdasarkan persetujuan atau kesepakatan pinjam meminjam antara bank dengan pihak lain yang mewajibkan pihak peminjam untuk melunasinya dalam jangka waktu tertentu dengan jumlah tertentu dengan imbalan atau pembagian hasil keuntungan tertentu, yang kemudian dikurangi dengan penyisihan-penyisihan kerugian sehingga menjadi total pinjaman bersih. *Total loans* dijadikan salah satu variabel input DEA pada beberapa pemilihan terdahulu, salah satunya adalah Chortareas, *et al.* (2012)

Nilai efisiensi DEA untuk masing-masing Bank kemudian dijadikan sebagai variabel dependen dalam model penelitian yang digunakan pada penelitian ini. Adapun model penelitian tersebut adalah sebagai berikut:

$$EFF_{it} = \beta_0 + \beta_1GCG_{it} + \beta_2PRIVOWN_{it} + \beta_3SIZE_{it} + \beta_4MSHARE_{it} + \beta_5ASSETGROWTH_{it} + \varepsilon$$

EFF = nilai efisiensi bank yang diperoleh dari estimasi metode DEA,

DPRIVOWN = Status kepemilikan Bank; 1 = Bank Swasta, dan 0 = Bank lainnya,

INDEXCG = skor penilaian pelaksanaan *Good Corporate*



		<i>Governance</i> berdasarkan Mahdan (2010),
<i>SIZE</i>	=	ukuran bank, yang diukur dengan <i>proxy log market capitalization</i> Bank
<i>MSHARE</i>	=	<i>market share</i> bank,
<i>ASSETGROWTH</i>	=	pertumbuhan asset bank

Variabel Independen: Skor *Corporate Governance* Bank

Skor pelaksanaan GCG diperoleh berdasarkan penilaian terhadap pelaksanaan GCG Bank yang dicantumkan pada Laporan Tahunan Bank. Format penilaian didasarkan pada kriteria penilaian Mahdan (2010), di mana untuk masing-masing kriteria ditetapkan tiga kategori yaitu Good, Fair dan Poor. Untuk bank yang memenuhi semua kriteria akan dikategorikan sebagai Good dan diberikan skor 3 (tiga). Untuk bank yang hanya memenuhi sebagian kriteria maka akan dikategorikan Fair dan diberikan skor 2 (dua). Sedangkan untuk bank yang tidak memenuhi semua kriteria atau memenuhi sebagian kriteria namun tidak dapat memenuhi kriteria Fair maka akan dikategorikan sebagai Poor dengan skor 1 (satu). Skor maksimum dari nilai GCG adalah 57. Rincian masing-masing kelompok kriteria dapat dilihat pada Lampiran.

Penelitian ini menggunakan 30 sample bank yang dipilih dengan metode *purposive sampling*. Bank yang digunakan dalam sample merupakan bank yang terdaftar di Bursa Efek Indonesia pada periode 2008 hingga 2012. Skor *Good Corporate Governance* setiap bank pada sample diperoleh melalui proses *scoring* menggunakan format penilaian Mahdan (2010) terhadap laporan tahunan (*Annual Report*) masing-masing bank. Pengungkapan pelaksanaan *Good Corporate Governance* (GCG) pada laporan tahunan bank telah diatur dalam Peraturan Bank Indonesia Nomor 8/4/PBI/2006 tanggal 30 Januari 2006 tentang Pelaksanaan *Good Corporate Governance* Bagi Bank Umum yang kembali disempurnakan melalui PBI No. 8/14/PBI/2006 tentang Pelaksanaan *Good Corporate Governance* Bagi Bank Umum. Peraturan Bank Indonesia terkait pelaksanaan GCG bank tersebut merupakan suatu bentuk regulasi dan pengawasan bank yang digunakan dalam penelitian Chortareas, *et al.* (2012).

Laporan pelaksanaan *Good Corporate Governance* dapat menjadi bab tersendiri dalam Laporan Tahunan Bank atau disajikan secara terpisah dari Laporan Tahunan Bank yang disampaikan bersama-sama dengan Laporan Tahunan Bank. Sesuai PBI tersebut dan Surat Edaran Bank Indonesia No.9/12/DPNP perihal Pelaksanaan GCG Bagi Bank Umum, bank diwajibkan untuk menyajikan informasi kepada stakeholder dan publik tentang pelaksanaan GCG dan kesimpulan umum hasil *self assesment* pelaksanaan GCG. Seluruh aspek pengungkapan GCG dalam Laporan Tahunan Bank sebagaimana diwajibkan pada PBI

No.8/4/PBI/2006 dan PBI No.8/14/PBI/2006 tersebut digunakan sebagai dasar penilaian skor *Good Corporate Governance* Mahdan (2010).

Variabel Independen: Jenis Kepemilikan Bank (*PRIVOWN*)

Variabel kepemilikan bank merupakan salah satu variabel utama yang digunakan dalam penelitian ini. Pada penelitian ini, status kepemilikan bank dibagi menjadi dua jenis, yaitu bank pemerintah dan bank swasta. Pada variabel ini akan digunakan *dummy*, dimana pada variabel *DPRIVOWN*, bank akan diberi nilai 1 jika bank adalah milik swasta dan 0 untuk bank pemerintah.

Variabel Kontrol: Ukuran Bank (*SIZE*)

Ukuran Bank diukur dengan menggunakan total assets bank. Penggunaan *market capitalization* atau *market value* sebagai *proxy* dari ukuran bank telah banyak digunakan oleh peneliti-peneliti terdahulu. Diantaranya adalah Fama dan French (1995), Berk (1996), Edmans (2011), Dias (2013) dan Hermawan (2009). Dalam tinjauan literatur diperoleh hasil penelitian yang menemukan hubungan yang positif dan konsisten antara ukuran bank dengan tingkat efisiensi bank. Bank dengan ukuran besar memiliki tingkat efisiensi yang lebih baik dibanding bank dengan ukuran kecil. Hasil tersebut didukung oleh argumen yang menyatakan bahwa bank dengan ukuran besar memiliki kemampuan untuk melakukan spesialisasi dalam beberapa unit bisnis dan memiliki kemampuan untuk beroperasi secara *economies of scale*.

Variabel Kontrol: Market Share (*MSHARE*)

Market Share bank dihitung dengan membagi total asset bank terhadap seluruh total asset yang ada dalam perbankan. Staub, *et al.* (2010) menggunakan market share sebagai salah satu variable independen model dalam penelitian mereka. Staub, *et al.* (2010) menyatakan bahwa *market share* merupakan indikator penting yang menentukan tingkat efisiensi Bank. Semakin besar *market share* bank, semakin tinggi kemampuan Bank untuk beroperasi secara efisien.

Variabel Kontrol: Pertumbuhan Aset Bank (*ASSETGROWTH*)

Pertumbuhan aset Bank dihitung dengan mengurangi total asset Bank pada periode *t* terhadap total asset pada periode *t-1* kemudian dibagi dengan total asset pada periode *t-1*. Secara sederhana pengukuran variabel pertumbuhan aset bank adalah sebagai berikut:

$$ASSETGROWTH = \frac{Total\ Asset_t - Total\ Asset_{t-1}}{Total\ Asset_{t-1}}$$

Pengujian Empiris

Pengujian empiris dilakukan dengan cara mengumpulkan data dan teori yang berkaitan, melakukan pengamatan serta observasi, dan kemudian merumuskan kesimpulan



atas jawaban dari permasalahan yang ada pada penelitian. Sistematika pengujian empiris yang dilakukan adalah uji reliabilitas dengan *Cronbach Alpha*, statistik deskriptif, uji normalitas *Kolmogorov-Smirnov* dan P-P Plot, analisis korelasi dengan VIF, uji autokorelasi dengan *Durbin-Watson*, analisis regresi berganda, serta pengujian asumsi klasik.

Penelitian ini menggunakan metode regresi linear berganda. Model ini digunakan dengan pertimbangan bahwa terdapat lebih dari satu variabel independen yang digunakan dalam penelitian ini. Pengolahan data regresi linear berganda ini baru dapat dilakukan jika data dan model yang digunakan sudah memenuhi kriteria uji-uji asumsi klasik yang dilakukan. Atas hasil regresi yang diperoleh, dilakukan uji signifikansi dengan menggunakan F-test, kemudian dilanjutkan dengan pembuatan kesimpulan apakah hipotesis yang ada diterima atau ditolak.

Setelah proses regresi dilakukan dan kemudian diperoleh hasil regresi, penulis perlu melakukan uji signifikansi model secara keseluruhan. Pengujian ini disebut dengan uji distribusi F. Pengujian dengan menggunakan distribusi F bertujuan untuk melihat apakah secara bersama-sama seluruh variabel independen yang terdapat dalam model mempengaruhi variabel dependennya. Jika ternyata nilai dari probabilitas F-statistik signifikan, maka dapat dikatakan bahwa model tersebut dapat menjelaskan variabel dependennya dengan baik.

Pengujian hipotesis dilakukan untuk melihat signifikansi koefisien regresi yang digunakan. Terdapat dua jenis pengujian hipotesis yang digunakan dalam penelitian ini, yaitu F-test dan T-test. F-Test dilakukan untuk menguji koefisien regresi secara bersama-sama, sedangkan T-test dilakukan untuk menguji koefisien regresi secara individual.

Pengujian signifikansi dilakukan untuk mengetahui signifikansi masing-masing variabel independen terhadap variabel dependen dalam model. Pengujian ini dilakukan dengan menggunakan uji t-statistik atau pun dengan menggunakan tingkat besaran p-value. Suatu variabel independen dikatakan signifikan mempengaruhi variabel dependen apabila nilai statistik lebih besar dari nilai t-tabel lebih kecil dari tingkat kesalahan (α). Hasil uji t-test yang bernilai lebih kecil dari 0.05 menunjukkan bahwa variabel independen secara individu berpengaruh signifikan terhadap variabel dependen, sedangkan sebaliknya bila nilai uji t-test lebih besar dari 0.05, maka variabel independen secara individu tidak memiliki pengaruh signifikan terhadap variabel dependen.

Koefisien determinasi (*Adjusted R²*) mengukur seberapa besar kemampuan model dalam menerangkan variasi variabel dependen. Seperti halnya distribusi F, penggunaan *Adjusted R²* dapat menjelaskan seberapa baik variabel bebas dapat menjelaskan variabel terikatnya, dan seberapa baik model yang digunakan dalam estimasi tersebut. Nilai *Adjusted*

R^2 berkisar dari 0 dan 1. Nilai *Adjusted R²* yang semakin besar mengindikasikan semakin baiknya model yang digunakan dalam estimasi tersebut.

Sampel Penelitian

Dalam penelitian ini, sampel dan populasi yang digunakan adalah bank-bank yang *listing* di Bursa Efek Indonesia. Periode penelitian yang digunakan adalah tahun 2008-2012. Penelitian ini menggunakan teknik pengambilan sampel purposive sampling, dimana pengambilan sampel dilakukan berdasarkan pemenuhan kriteria-kriteria tertentu. Adapun kriteria yang digunakan dalam pengambilan sampel adalah sebagai berikut :

- Terdaftar di Bursa Efek Indonesia (BEI) pada periode 2008-2012
- Menerbitkan laporan keuangan yang sudah diaudit serta laporan tahunan selama periode pengamatan.

Penelitian ini menggunakan data sekunder dan data primer. Penggunaan data sekunder dilakukan berdasarkan kemudahan pencarian dan pengumpulan data. Data-data yang ada dalam penelitian ini diperoleh melalui:

- Data *scoring corporate governance* diperoleh dari penelitian terdahulu yang dilakukan oleh Mahdan (2010), dimana sebagian hasil *scoring* menggunakan hasil atas penelitian tersebut, sedangkan untuk bank-bank yang sudah *listed* pada saat itu namun belum dihitung skor *corporate governance* nya dalam penelitian Mahdan (2010), penulis melakukan *scoring* sendiri. Hasil *scoring corporate governance* yang digunakan untuk periode tahun 2009-2010 dilakukan oleh Julika (2011). Dalam penelitian ini akan dilakukan *scoring good corporate governance* untuk bank-bank *listing* di Indonesia untuk tahun 2011 dan 2012. *Scoring* yang dilakukan dalam penelitian ini menggunakan kriteria yang ditetapkan oleh penelitian Mahdan (2010).
- Data laporan tahunan yang digunakan untuk *scoring corporate governance* untuk seluruh bank *listed* diambil dari www.idx.com.
- Data mengenai efisiensi Bank yang menggunakan 4 variabel input dan 2 variabel output. Variabel input yang digunakan adalah dana pihak ketiga, beban operasional lainnya, beban bunga, serta asset tetap yang datanya didapatkan dari laporan keuangan *audited* yang diambil dari www.idx.com. Variabel output yang digunakan adalah total kredit serta pendapatan bunga yang nilainya juga didapatkan dari laporan keuangan *audited* yang diambil dari website Bursa Efek Indonesia tersebut.

- Data mengenai jenis kepemilikan bank swasta dan pemerintah diperoleh melalui pembagian jenis bank menurut Bank Indonesia yang dapat dilihat di website Bank Indonesia.

4. Hasil Penelitian

Tingkat Pengungkapan Pelaksanaan Corporate Governance

Berdasarkan Peraturan Bank Indonesia PBI No.8/14/PBI/2006, seluruh lembaga keuangan yang bergerak di bidang perbankan di Indonesia memiliki kewajiban untuk menerbitkan laporan pelaksanaan tata kelola Bank. Scoring dilakukan dengan membandingkan isi laporan pelaksanaan tata kelola masing-masing Bank berdasarkan kriteria-kriteria yang terdapat pada peraturan Bank Indonesia tentang pedoman pelaporan laporan GCG. Kriteria scoring berdasarkan Peraturan Bank Indonesia yang digunakan ini dirangkum oleh Mahdan (2010), dan dalam penelitian tersebut juga ditetapkan kriteria-kriteria yang harus dipenuhi untuk memberikan suatu peringkat untuk setiap indikator kriteria yang terpenuhi. Bank yang memenuhi kriteria good diberi nilai 3, Bank yang memenuhi kriteria fair diberi nilai 2, sedangkan Bank yang memenuhi kriteria poor diberi nilai 1.

Terdapat 19 poin kriteria penilaian, dimana terdiri dari 3 bagian secara garis besar. Bagian pertama mencakup tentang pengungkapan pelaksanaan prinsip-prinsip *good corporate governance*, bagian kedua mencakup tentang hasil pelaksanaan *self-assessment* atas *good corporate governance* yang telah diterapkan oleh Bank, serta bagian terakhir yang membahas tentang Kriteria Penilaian Transparansi kondisi keuangan dan non keuangan Bank yang belum diungkap dalam laporan lainnya. Dengan adanya 19 kriteria penilaian untuk scoring CG ini, maka total nilai terendah yang mungkin adalah 19, sedangkan nilai tertinggi adalah 57.

Sebagian besar skor *corporate governance* untuk tahun 2008 menggunakan hasil scoring Mahdan (2010), sedangkan untuk tahun 2009 dan 2010, sebagian besar menggunakan scoring Julika (2011), untuk tahun 2011-2012 dilakukan oleh peneliti sendiri. Berdasarkan hasil scoring tahun 2008, dari 29 skor CG atas sampel yang digunakan, 52% dari Bank tersebut dikategorikan sebagai good, 21% dikategorikan sebagai fair, dan 27% dikatakan sebagai poor. Untuk tahun 2009, hasil scoring yang dilakukan atas 29 Bank menunjukkan bahwa sebesar 59% dari total sampel dikategorikan sebagai good, 17% fair, sedangkan 24% lainnya dikategorikan sebagai poor. Untuk penelitian tahun 2010 yang melibatkan 30 Bank yang listing di Bursa Efek Indonesia sebagai sampel, sebesar 63.3% dari sampel memenuhi kriteria good, sebanyak 17.3% fair, dan 13.3% lainnya memenuhi kriteria poor. Hasil penelitian tahun 2011 yang melibatkan 30 Bank listed menunjukkan hasil bahwa terdapat

70% Bank yang berada dalam sampel memenuhi kriteria good, ketika 20% fair, dan 10% lainnya memenuhi kriteria poor. Untuk penelitian tahun 2012 menunjukkan bahwa dari 30 sampel yang dilibatkan untuk penelitian pada tahun tersebut memperlihatkan 70% sampel memenuhi kriteria good, 20% fair, serta 10% memenuhi kriteria poor. Hasil keseluruhan tingkat pengungkapan pelaksanaan corporate governance untuk periode 2008-2012 adalah sebagai berikut;

Tabel 1 Tingkat Pengungkapan Pelaksanaan Good Corporate Governance untuk Tahun 2008-2012

Score	2008		2009		2010		2011		2012	
	Jumlah	%	Jumlah	%	Jumlah	%	Jumlah	%	Jumlah	%
<i>Good</i>	15	52	17	59	19	63.33	21	70	21	70
<i>Fair</i>	6	21	5	17	7	23.33	6	20	6	20
<i>Poor</i>	8	27	7	24	4	13.33	3	10	3	10
TOTAL	29	100	29	100	30	100	30	100	30	100

Sumber: Data Penelitian

Perhitungan Nilai Efisiensi DEA

Seperti yang dikemukakan sebelumnya, penelitian ini menggunakan pendekatan interediation approach dalam pengukuran efisiensi Bank. Pemilihan pendekatan ini terkait dengan kondisi ekonomi negara berkembang seperti Indonesia yang lebih banyak menuntut Bank untuk menjalankan fungsi intermediasinya sebagai pembiayaan pembangunan. Pemilihan pendekatan intermediasi untuk studi kasus negara berkembang pernah dilakukan oleh Sathye (2003) yang menginvestigasi efisiensi pada Bank-Bank di India. Selain itu, pemilihan pendekatan intermeditation approach ini juga berkaitan dengan tujuan dan unit penelitian ini, yakni untuk membandingkan efisiensi antar Bank. Seperti yang dikemukakan Colwel dan Davis (1992) bahwa pendekatan intermeditation approach cocok digunakan untuk mengevaluasi efisiensi antar Bank. Sedangkan pendekatan production approach cocok digunakan untuk evaluasi efisiensi antar cabang Bank pada Bank yang sama.

Sathye (2001) menyatakan bahwa pemilihan variabel input dan output merupakan tahap krusial dan sensitif pada metode DEA. Pada penelitian ini, penulis menggunakan empat input; yakni (1) dana pihak ketiga, (2) interest expense, (3) fixed asset, dan (4) beban operasional lainnya, dan dua variabel output; yakni (1) interest revenue dan (2) net total loans. Secara ringkas deskripsi statistik variabel input-output penghitungan efisiensi DEA dirangkum dalam Tabel 2.



Tabel 2 Deskripsi Statistik Variabel Input-Output DEA (Dalam Juta Rupiah)

Variabel	Mean	Std. Dev	Min	Max
Variabel Input				
Dana Pihak Ketiga	63,500,000	101,000,000	1,000,260	450,000,000
Beban Opr. Lainnya	2,947,922	4,336,691	1,000,260	19,500,000
Interest Expense	2,814,552	3,645,921	69,460	16,000,000
Fixed Asset	979,884	1,404,609	9,418	7,002,690
Variabel Output				
Net Total Loans	46,500,000	71,100,000	321,343	371,000,000
Interest Revenue	7,045,586	10,500,000	115,744	49,600,000

Penghitungan nilai efisiensi dilakukan dengan menggunakan perangkat lunak DEAP 2.1 yang dikembangkan oleh Coelli (1996). Nilai efisiensi DEA setiap Bank akan dijadikan sebagai variabel dependen pada model regresi penelitian ini dengan menggunakan metode Ordinary Least Square (OLS) untuk data panel.

Nilai efisiensi Bank antar tahun cenderung fluktuatif dan sedikit menunjukkan tren peningkatan. Tahun 2008 nilai rata-rata efisiensi Bank berada pada tingkat 93 persen. Nilai efisiensi rata-rata terendah terjadi pada tahun 2010 di mana nilai efisiensi turun menjadi sekitar 89 persen. Tingkat efisiensi Bank meningkat kembali pada dua tahun berikutnya, hingga berada pada nilai tertinggi yakni 95 persen pada tahun 2012.

Berdasarkan hasil analisis di atas, tingkat pencapaian efisiensi maksimum masing-masing kategori Bank secara deskriptif dapat disimpulkan sebagai berikut (**Tabel 3** dan **Tabel 4**):

**Tabel 3 Presentase Pencapaian Efisiensi Maksimum (100%)
Berdasarkan Kategori Bank**

Kategori Bank	Tahun
---------------	-------

	2008	2009	2010	2011	2012
Bank BUMN	40%	40%	40%	40%	60%
Bank Swasta	32%	27%	35%	39%	48%

Berdasarkan **Tabel 3**, pada tahun 2008, presentase Bank kategori Bank BUMN yang berhasil mencapai tingkat efisiensi maksimum adalah 40 persen. Presentase yang sama diperoleh pada tiga tahun berikutnya. Tahun 2012 presentase Bank kategori Bank BUMN yang mencapai nilai efisiensi maksimum adalah 60 persen. Untuk kategori Bank Swasta, pada tahun 2008 presentase Bank yang mencapai nilai efisiensi maksimum adalah 32 persen. Kemudian turun menjadi 27 persen pada tahun 2009. Meningkatkan kembali secara bertahap pada tahun 2010, 2011, dan 2012 dengan presentase masing-masing 35 persen, 39 persen dan 48 persen.

Tabel 4 Rata-Rata Nilai Efisiensi DEA Berdasarkan Kategori Bank 2008-2012

Kategori Bank	Tahun					Rata-Rata
	2008	2009	2010	2011	2012	
Bank BUMN	95.88	79.20	95.30	97.50	98.10	93.20
Bank Swasta	92.77	90.99	88.19	92.60	95.01	91.91
Rata-Rata	94.32	83.18	90.50	91.05	92.47	

Tabel 4 menampilkan rata-rata nilai efisiensi DEA berdasarkan kategori Bank selama periode observasi 2008-2012. Berdasarkan tabel tersebut, secara rata-rata nilai efisiensi Bank BUMN pada tahun 2008 hingga 2012 mencapai nilai 93,20 persen. Nilai rata-rata tersebut lebih baik dibandingkan dengan nilai rata-rata efisiensi Bank untuk kategori Bank Swasta. Untuk kategori Bank Swasta, nilai efisiensi rata-rata yang dapat dicapai selama periode 2008-2012 adalah 91,91 persen. Bank dengan kategori Bank BUMN memiliki tingkat efisiensi yang paling tinggi dibanding dua kategori kepemilikan Bank lainnya.

Adapun untuk analisis per tahun, pada tahun 2008 nilai rata-rata efisiensi Bank dalam observasi mencapai 94,32 persen. Bank BUMN memiliki nilai efisiensi tertinggi diantara kategori Bank yang ada; yakni sebesar 95,88 persen. Sedangkan untuk kategori Bank Swasta, nilai efisiensi rata-rata pada tahun 2008 adalah 92,77 persen. Tahun 2009, nilai efisiensi tertinggi dicapai oleh kategori Bank Swasta dengan nilai efisiensi 90,99 persen. Bank BUMN memiliki nilai efisiensi 79,20 persen dan 79,35 persen.

Tahun 2010, rata-rata nilai efisiensi DEA tertinggi kembali dicapai oleh kategori Bank BUMN dengan nilai efisiensi 95,30 persen. Sedangkan Bank Swasta memiliki nilai efisiensi 88,19 persen. Secara rata-rata, pada tahun 2008 tersebut, nilai rata-rata efisiensi seluruh kategori Bank adalah 90.50 persen. Untuk tahun 2011 dan 2012, rata-rata nilai efisiensi tertinggi juga dicapai oleh kategori Bank BUMN dengan nilai 97,50 persen dan 98,10 persen. Disusul oleh kategori Bank Swasta dengan nilai efisiensi masing-masing 92,60 persen dan 95,01 persen.

Dengan demikian, secara deskriptif, nilai efisiensi DEA tertinggi dicapai oleh Bank kategori Bank BUMN. Hasil analisis deskriptif ini berbeda dengan beberapa penelitian terdahulu yang menyatakan bahwa Bank publik cenderung memiliki tingkat efisiensi dan kinerja yang rendah (Hasan dan Marton, 2003; Bonin, *et al.*, 2005; dan Kyj dan Isik, 2008). Hasil analisis deskriptif dapat dikatakan sesuai dengan argumen Garcia-Cestona dan Surroca (2008) yang menyatakan bahwa bisa saja terjadi perbedaan hasil penelitian yang membandingkan kinerja Bank publik dan Bank Swasta. Bank publik (BUMN) cenderung memiliki fokus yang lebih besar pada pengembangan perekonomian Nasional, selain juga berfokus pada pencarian keuntungan. Dengan begitu, Bank BUMN didorong untuk beroperasi secara lebih efisien.

Nilai rata-rata indeks CG Bank mengalami peningkatan dari tahun ke tahun selama periode observasi. Tahun 2008, rata-rata indeks *GCG* Bank hanya 0.744, kemudian berangsur-angsur meningkat menjadi 0.84 pada tahun 2012. Sebelum dikonversi ke dalam bentuk indeks, nilai rata-rata skor *corporate governance* adalah 45.10. Nilai maksimum dari variabel ini adalah 57 sedangkan nilai minimum atas variabel ini adalah 21. Rata-rata skor *corporate governance* jika dimasukkan ke dalam interval, akan masuk ke dalam kategori good, karena nilai 45.10 masih termasuk dalam kisaran *range* untuk kriteria *good* yaitu 45-57. Pada penelitian selama 5 tahun ini terdapat 75 observasi yang mendapatkan *score* diatas

rata-rata. Dari ke 30 Bank yang menjadi bahan obsevasi selama 5 tahun, terdapat 8 Bank yang selama periode 5 tahun tersebut selalu mendapatkan *score good*.

Variabel *dummy* kepemilikan memiliki nilai minimum 0 dan nilai maksimum 1. Untuk variabel *dummy DPRIVOWN*, nilai 1 diberikan untuk bank dengan kepemilikan swasta, sedangkan nilai 0 diberikan untuk kepemilikan selain swasta. Dari seluruh sampel yang digunakan untuk rentang waktu selama lima tahun, 76% dari sampel yang digunakan merupakan bank dengan kepemilikan swasta, sedangkan 24% merupakan bank dengan kepemilikan lainnya.

Ukuran Bank diukur dengan nilai logaritma natural dari *market capitalization*. Nilai *market capitalization* atau *market value* dihitung dengan mengalikan nilai saham beredar dengan harga saham pada akhir tahun t. Secara rata-rata ukuran Bank mengalami peningkatan dari tahun ke tahun selama periode observasi 2008-2012. Rata-rata ukuran Bank pada tahun 2008 adalah 20,30 poin. Rata-rata tertinggi berada pada tahun 2010, yakni sebesar 21,73 poin. Rata-rata ukuran Bank pada tahun 2012 tidak jauh berbeda dengan tahun 2010, yaitu sebesar 21,71 poin.

Tahun 2008 secara rata-rata nilai efisiensi DEA Bank adalah 0,9341, atau 93,41 persen. Nilai standar deviasi pada tahun tersebut adalah 0,0967. Nilai standar deviasi menggambarkan seberapa besar sebaran data dari nilai rata-ratanya (mean). Nilai efisiensi Bank paling rendah pada tahun 2008 adalah 0,5670. Nilai ini terdeviasi cukup jauh dari nilai rata-ratanya. Untuk tahun 2009, rata-rata nilai efisiensi Bank turun menjadi 0,9089 dengan standar deviasi 0,0913. Namun demikian nilai efisiensi terkecil pada tahun tersebut lebih baik dibandingkan tahun 2008, yakni 0,7390. Dengan standar deviasi 0,0913, nilai minimum efisiensi Bank tahun 2008 lebih kecil 0,0786 poin dari deviasi terjauhnya.

Tahun 2010 nilai efisiensi Bank berada pada nilai terendah di antara tahun-tahun lainnya selama periode observasi, yaitu 0,8936 dengan standar deviasi 0,1313. Tahun 2011 dan 2012, nilai rata-rata efisiensi Bank kembali naik menjadi masing-masing 0,9278 dan 0,9481 dengan standar deviasi 0,0837 dan 0,0621. Nilai minimum efisiensi Bank pada kedua tahun tersebut juga relatif tinggi dibanding tahun-tahun lainnya, yakni 0,7100 pada tahun 2011 dan 0,7940 pada tahun 2012. Secara keseluruhan, gap antara nilai efisiensi tertinggi Bank (100%) dengan nilai efisiensi Bank terendah (51,40%) cukup tinggi. Nilai standar

deviasi periode 2008-2012 sebesar 0,0964 dapat dikatakan bahwa tingkat homogenitas variabel nilai efisiensi Bank cukup tinggi.

Secara rata-rata selama periode 2008-2012 ukuran Bank adalah 21,36 satuan dengan standar deviasi 2,47. Ukuran paling kecil Bank adalah 14,16 dan ukuran paling besar Bank adalah 26,13. Secara parsial, tahun 2008 nilai rata-rata ukuran Bank adalah 20,27 dengan standar deviasi 2,70. Tahun 2009 rata-rata ukuran Bank meningkat menjadi 21,08. Peningkatan rata-rata ukuran Bank terus terjadi pada tahun 2010, 2011 dan 2012 dengan nilai 21,73, 21,70 dan 21,90. Rata-rata ukuran Bank tersebut dapat dibandingkan dengan ukuran minimum dan maksimum Bank pada tahun yang sama. Tahun 2010 ukuran Bank paling kecil adalah 14,16 dan Bank paling besar berukuran 25,10. Tahun 2011 dan 2012, ukuran minimum dan maksimum Bank adalah 16,33 dan 26,00, sedangkan tahun 2012 adalah 16,4 dan 26,13. Secara umum dapat disimpulkan bahwa rata-rata ukuran Bank pada periode 2008-2012 tidak memiliki fluktuasi yang normal. Hal tersebut dapat dilihat dari nilai deviasi rata-rata sebesar 2,47.

Selama periode 2008-2012, nilai pangsa pasar Bank secara rata-rata adalah 0,0235 atau 2,35 persen dari total pangsa pasar yang ada. Nilai pangsa pasar yang paling kecil selama periode tersebut adalah 0,0005 atau hanya sebesar 0,05 persen; sedangkan pangsa pasar terbesar adalah 0,1051 atau 10,51 persen. Tahun 2008 nilai pangsa pasar rata-rata Bank adalah 2,69 persen dengan standar deviasi 0,0369. Pada tahun tersebut terdapat Bank yang memiliki nilai pangsa pasar sebesar 10,51 persen. Nilai tersebut tersebar cukup jauh dari nilai standar deviasi data; dengan jarak sekitar 4,13 persen. Dengan demikian dapat dikatakan bahwa terdapat Bank yang memiliki kekuatan pasar yang besar, relatif dibandingkan dengan Bank-Bank lainnya.

Tahun 2009 nilai pangsa pasar rata-rata Bank turun menjadi hanya 2 persen. Tahun 2010, 2011 dan 2012 nilai rata-rata pangsa pasar Bank adalah 2,34 persen, 2,35 persen dan 2,36 persen. Hal yang menjadi perhatian adalah nilai maksimum pangsa pasar selama periode 2008-2012 tersebut tetap, yakni 10,51 persen. Sedangkan nilai minimumnya cenderung turun-naik. Melihat fakta tersebut, kemungkinan yang terjadi adalah Bank dengan nilai pangsa pasar terbesar berhasil mempertahankan pangsa pasarnya selama periode 2008-2012. Sedangkan bank-bank dengan pangsa pasar rata-rata hingga minimal, saling memperebutkan pangsa pasar satu sama lain.

Nilai rata-rata pertumbuhan asset Bank pada periode 2008-2012 adalah 29,39 persen. Dengan kata lain, secara rata-rata nilai asset Bank pada tahun t meningkat sekitar 29,39 persen dibandingkan dengan nilai asset pada tahun $t - 1$. Namun demikian, pada periode tersebut terdapat Bank yang mengalami pertumbuhan asset yang negatif, yakni -89,09 persen, tepatnya pada tahun 2011. Hal ini bisa jadi disebabkan Bank bersangkutan menjual sebagian asset yang dimilikinya kepada Bank lain, atau pun skenario lain yang berkaitan dengan rencana strategis Bank tersebut. Tahun 2008, rata-rata pertumbuhan asset Bank adalah 11,78 persen. Tahun 2009 meningkat menjadi 23,45 persen. Tahun 2010, 2011 dan 2012 kembali meningkat menjadi 25,26 persen, 28,27 persen dan 57,78 persen. Nilai pertumbuhan asset paling tinggi yang dialami Bank terjadi pada tahun 2012, di mana pada tahun tersebut terdapat Bank yang mengalami pertumbuhan asset diatas 1000 persen, yakni 11,126 permil. Nilai tersebut terdeviasi cukup jauh dari nilai rata-rata pertumbuhan asset Bank, sehingga dapat dikatakan sebagai nilai *outliers* untuk variabel pertumbuhan aset.

Berdasarkan hasil korelasi pearson yang dilakukan, variabel *INDEXCG* berkorelasi positif dan signifikan dengan variabel *EFF*, yang berarti semakin besar *INDEXCG* semakin besar pula *EFF*. Hubungan ini menjadi dasar dari model yang menunjukkan pengaruh pelaksanaan *Good Corporate Governance* (GCG) terhadap efisiensi Bank. Variabel *dummy DPRIVOWN* memiliki korelasi positif dengan efisiensi Bank.

Secara garis besar, kesimpulan dari pengujian ini mengatakan bahwa variabel independen utama yang digunakan, yaitu *INDEXCG* memiliki korelasi yang signifikan dan positif terhadap variabel dependen dalam penelitian ini. Sedangkan untuk variabel utama kedua penelitian ini menggunakan variabel jenis kepemilikan perusahaan yang direpresentasikan dengan menggunakan *DPRIVOWN*.

Di sisi lain, terdapat hubungan yang positif dan signifikan antara variabel ukuran Bank (*SIZE*) yang direpresentasikan dengan logaritma natural market value of equity, serta marketshare Bank (*MSHARE*) dengan efisiensi Bank. Dengan kata lain, semakin besar market share dan ukuran Bank, semakin besar pula efisiensi Bank tersebut. Untuk variabel kontrol pertumbuhan asset Bank (*ASSETGROWTH*), tidak terdapat korelasi yang signifikan antara variabel tersebut dengan efisiensi Bank; meskipun korelasinya bertanda positif.

Uji Asumsi Klasik

Uji Normalitas dilakukan dengan P-P Plot dan metode *Kolmogorov-Smirnov*. Berdasarkan hasil pengujian yang dilakukan, nilai signifikansi pada pengujian ini adalah sebesar 0.056, dimana angka tersebut lebih besar dari 0.05, sehingga H_0 diterima. H_0 diterima menandakan bahwa error regresi terdistribusi normal. Gambar P-P Plot yang ada juga menunjukkan bahwa data cenderung menyebar di sekitar garis diagonal, sehingga dapat dikatakan variabel yang digunakan dalam penelitian ini sudah memenuhi asumsi normalitas.

Gambar 1 P-P Plot

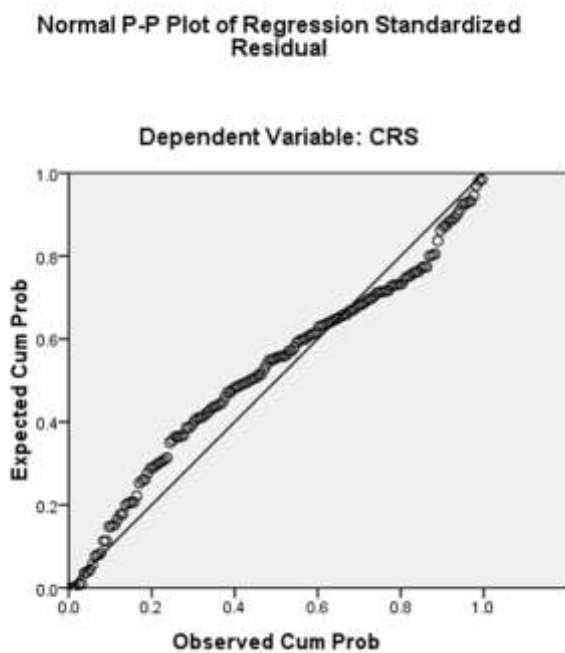

Suatu data dikatakan mengandung multikolinearitas bila nilai VIF lebih besar dari 10. Berdasarkan uji multikolinearitas yang dilakukan atas variabel-variabel yang digunakan, dapat disimpulkan bahwa tidak terdapat multikolinearitas atas variabel-variabel independen dalam model regresi.

Tabel 5 Uji Multikolinearitas

Variable	VIF
INDEXCG	1.277189
DPRIVOWN	1.526326
MARKETSHARE	1.795975

LNSIZE	1.368522
ASSETGROWTH	1.018454

Suatu model dapat dikatakan mengandung autokolinearitas jika nilai *Durbin-Watson* kurang dari 2 (Gujarati, 2003). Berdasarkan hasil pengujian autokorelasi yang dilakukan dengan nilai *Durbin-Watson* sebesar 1.8302, maka dapat dikatakan bahwa model yang digunakan dalam penelitian ini hanya mengandung sedikit autokorelasi.

Heteroskedastisitas terjadi bila varians residual tidak seragam. Ketika terjadi heteroskedastisitas estimator OLS tidak lagi efisien atau tidak lagi memiliki varians yang minimum. Meski penduga masih tetap *unbiased* tetapi *standard error* yang diperoleh bias. Pada penelitian ini, heteroskedastisitas dideteksi dengan menggunakan *Breusch-Pagan/Cook-Weisberg test*. Hasil estimasi diduga memiliki heteroskedastisitas bila $Prob > \chi^2$ lebih kecil dibandingkan α (5 persen). Dari hasil diatas, hasil estimasi terindikasi kuat memiliki heteroskedastisitas karena nilai $Prob > \chi^2$ (0.0000) lebih kecil daripada α (5 persen). Oleh karena itu, dapat disimpulkan bahwa parameter pada penelitian ini memiliki masalah heteroskedastisitas. Namun masalah ini sudah diatasi dengan menggunakan metode koefisien *covariance white diagonal* yang berfungsi untuk menanggulangi atau mereduksi permasalahan-permasalahan *error regression* yang heterogen.

Pengujian *goodness-of-fit* adalah untuk mengukur seberapa besar variasi dari variabel dependen yang dapat dijelaskan oleh variabel independen dalam model regresi. Berdasarkan hasil regresi yang ada, kita mendapatkan R-square sebesar 0.4051, dimana hal tersebut menunjukkan bahwa seluruh variabel independen yang digunakan, yaitu *index corporate governance*, *dummy* kepemilikan, *marketshare*, *size* perusahaan, serta pertumbuhan aset mampu menjelaskan variabel dependen yang ada sebesar 40.50% dan sisanya dapat dijelaskan oleh variabel lain yang tidak diteliti dalam penelitian ini.

Uji F-stat digunakan untuk menguji hipotesis koefisien regresi atas seluruh variabel independen yang digunakan, apakah seluruh variabel independen yang digunakan secara bersama-sama mempengaruhi variabel dependennya. Berdasarkan hasil F-stat yang didapat, yaitu sebesar 16.2275 dan nilai signifikansi yang lebih kecil dari 0.05, yaitu 0.0000, berarti

seluruh variabel independen dapat memberikan pengaruh secara simultan terhadap variabel dependen.

Dalam menganalisa pengaruh *GCG* terhadap efisiensi Bank penulis menggunakan metode regresi *Random Effects (RE)* untuk data panel dengan observasi sebanyak 30 individu dalam periode 5 tahun. Adapun hasil regresi yang diperoleh adalah sebagai berikut.

Tabel 6 Hasil Regresi *Random Effect*

Variable	Expected Sign	Coef.	t-Statistic	Prob.
CONSTANTA		0.433313	9.483013	0.0000***
INDEXCG	+	0.288373	6.321188	0.0000***
DPRIVOWN	+	0.178189	4.323209	0.0000***
MARKETSHARE	+	0.966766	2.472091	0.0073***
LNSIZE	+	0.004078	2.403005	0.0087***
ASSETGROWTH	+	-0.00134	-0.19673	0.4221
Adj R-squared			0.3820	
F-statistic			19.4223	
Prob(F-statistic)			0.0000	
Durbin-Watson			1.8225	

Jumlah observasi 148, $INDEXCG_{it}$ = skor *corporate governance* bank i pada akhir periode t, $DPRIVOWN_{it}$ = variabel *dummy* untuk kepemilikan yang bernilai 1 untuk bank dengan kepemilikan swasta dan nilai 0 untuk kepemilikan lainnya atas bank i pada akhir periode t, $LNSIZE_{it}$ = variabel *size* bank yang merupakan nilai logaritma natural dari *market value of equity* atas bank i pada akhir periode t, $MSHARE_{it}$ = variabel *marketshare* bank i pada akhir periode t, $ASSETGROWTH_{it}$ = nilai pertumbuhan aset yang dihitung berdasarkan total aset tahun t dikurangi total aset tahun t-1, dibagi dengan total aset tahun t-1 atas bank i pada akhir periode t.

Hasil estimasi menunjukkan bahwa terdapat hubungan positif dan signifikan antara penerapan *Good Corporate Governance (GCG)* pada Bank terhadap tingkat efisiensi Bank tersebut. *INDEXCG* memberikan pengaruh positif sebesar 0.2852 dengan nilai signifikansi yang diperoleh sebesar 0.0000. Nilai signifikansi yang lebih kecil dari 0.05 menandakan bahwa variabel *INDEXCG* berpengaruh secara positif dan signifikan terhadap efisiensi.

Hal ini berarti bahwa kontrol dan pengawasan independen yang diwajibkan pemerintah melalui Bank Indonesia telah mendorong Bank-Bank di Indonesia untuk memperbaiki kinerja manajerial mereka. Peningkatan kinerja manajerial tersebut tercermin pada nilai efisiensi Bank.

Hasil ini sejalan dengan penelitian penelitian Chortareas, et al. (2012) yang menemukan bahwa regulasi dan pengawasan bank—yang didalamnya terdapat komponen transparansi dan akuntabilitas, yang juga merupakan komponen *corporate governance*—secara positif berhubungan dengan perbaikan pada kinerja dan efisiensi bank. Peningkatan fungsi pengawasan dan regulasi bank tersebut dapat memberi dampak pada peningkatan efisiensi bank melalui beberapa cara; termasuk melalui penurunan kemungkinan terjadinya *financial distress*, penurunan *agency problem*, dan *market power*.

Berdasarkan hasil regresi diperoleh, hasil menunjukkan bahwa terdapat hubungan positif dan signifikan antara variabel dummy kepemilikan terhadap efisiensi bank. Variabel *dummy DPRIVOWN* memberikan pengaruh positif sebesar 18.4483, dengan nilai signifikansi yang diperoleh sebesar 0.0000. Hasil tersebut menandakan bahwa variabel *dummy* kepemilikan *DPRIVOWN* berpengaruh secara positif dan signifikan terhadap efisiensi. Berdasarkan regresi yang dilakukan, dapat disimpulkan bahwa bank dengan kategori kepemilikan swasta (Bank Swasta Nasional) berhubungan positif dengan tingkat efisiensi Bank.

Hasil analisis regresi ini mendukung penjabaran hasil analisis deskriptif yang telah lebih dulu dilakukan. Hasil ini mendukung argumentasi Garcia-Cestona dan Surroca (2008) yang menyatakan bahwa perbedaan hasil studi kinerja bank pemerintah dan bank swasta memang sangat mungkin terjadi. Hal ini dapat disebabkan oleh fokus Bank milik pemerintah yang terbagi menjadi dua arah; yakni berprioritas pada fungsi intermediasi pada pembangunan perekonomian nasional dan juga berfokus pada pencarian keuntungan. Dengan peran ganda tersebut, Bank kategori Bank BUMN dituntut untuk beroperasi secara lebih efisien.

Terdapat hubungan positif dan signifikan antara ukuran Bank (*SIZE*) dan tingkat efisiensi Bank. Variabel *size* atau ukuran perusahaan yang dilogaritma natural ini memberikan pengaruh positif sebesar 0.0040 dengan nilai signifikansi 0.0093, dimana angka tersebut berada dalam posisi lebih kecil dari 0.05, yang berarti variabel *lnsize* memberikan pengaruh secara positif dan signifikan terhadap efisiensi.

Bank besar memiliki tingkat efisiensi yang lebih baik dibanding dengan bank kecil. Hasil ini sejalan dengan hasil penelitian Drake dan Hall (2003), Kwan (2006) dan Tecles dan Tabak (2010). Penelitian tersebut menghasilkan hubungan yang positif dan konsisten antara ukuran bank dengan tingkat efisiensi bank. Bank dengan ukuran besar memiliki tingkat efisiensi yang lebih baik dibanding bank dengan ukuran kecil. Hasil tersebut didukung oleh argumen yang menyatakan bahwa bank dengan ukuran besar memiliki kemampuan untuk

melakukan spesialisasi dalam beberapa unit bisnis dan memiliki kemampuan untuk beroperasi secara *economies of scale*.

Hasil lain dari penelitian ini adalah adanya hubungan positif dan signifikan antara *market share* Bank dengan tingkat efisiensi Bank. Variabel *marketshare* memberikan pengaruh positif sebesar 0.9632 dengan nilai signifikansi yang diperoleh sebesar 0.0079 yang menunjukkan bahwa variabel *marketshare* berpengaruh secara positif dan signifikan terhadap efisiensi. Bank dengan *market share* yang lebih besar memiliki kemampuan yang lebih baik untuk mencapai tingkat efisiensi maksimumnya. Dengan *market share* yang besar, Bank dapat dengan mudah meningkatkan *return* yang diperoleh. Hasil ini mendukung penelitian Tacles dan Tabak (2010) yang juga menemukan hubungan positif antara *market share* Bank dengan tingkat efisiensi Bank.

Berbeda dengan variabel-variabel lainnya, variabel *asset growth* tidak memberikan pengaruh yang signifikan, karena nilai signifikansi yang didapatkan untuk variabel tersebut adalah 0.4246, yang tidak memenuhi kriteria dibawah 0.05. Dengan demikian, pertumbuhan aset Bank yang cepat tidak mempengaruhi kemampuan manajemen Bank dalam mengontrol pembiayaan (Havrylchyk, 2006).

Kesimpulan

Penelitian ini berusaha untuk menjawab rumusan permasalahan yang dihadapi. Berdasarkan hasil pengujian dan analisis yang telah dilakukan, maka berikut adalah kesimpulan dari penelitian ini:

1. Hasil penelitian menunjukkan bahwa penerapan *Good Corporate Governance* sudah cukup baik. Hal ini ditunjukkan dengan rata-rata nilai *scoring* yang masuk pada kategori *good* yang dinilai berdasarkan metode pengukuran yang dikembangkan oleh Mahdan (2010). Hal ini mengindikasikan bahwa bank-bank *listed* di Indonesia sudah menerapkan *corporate governance* dengan baik. Hal ini juga mengindikasikan bahwa peraturan dan ketentuan Pemerintah dalam pelaksanaan *corporate governance* sudah terlaksana dengan baik.
2. Hasil penelitian menunjukkan bahwa mayoritas bank *listed* yang ada dalam sampel penelitian ini sudah memiliki tingkat efisiensi yang baik. Hal ini menunjukkan bahwa bank-bank di Indonesia sudah memiliki kemampuan yang cukup baik dalam mengelola sumber daya yang ada secara efisien.
3. Hasil penelitian menunjukkan bahwa terdapat hubungan positif dan signifikan antara penerapan *Good Corporate Governance* (GCG) terhadap tingkat efisiensi bank. Hal ini berarti semakin baik penerapan *Good Corporate Governance* oleh

bank, maka semakin tinggi pula tingkat efisiensi bank tersebut. Hal ini dapat mengindikasikan bahwa kontrol dan pengawasan independen yang diwajibkan pemerintah melalui Bank Indonesia telah mendorong bank-bank di Indonesia untuk memperbaiki kinerja manajerial mereka. Peningkatan kinerja manajerial tersebut tercermin pada nilai efisiensi bank yang diolah dengan metode DEA. Hasil ini sejalan dengan penelitian Chortareas *et al*, (2012).

4. Hasil penelitian menunjukkan bahwa terdapat hubungan positif dan signifikan antara jenis kepemilikan bank - baik bank swasta maupun bank pemerintah - terhadap nilai efisiensi bank. Bank dengan kategori bank milik pemerintah (Bank BUMN) memiliki tingkat efisiensi yang tidak lebih baik dibandingkan dengan bank swasta. Bank dengan kategori milik swasta memiliki tingkat efisiensi yang lebih baik dibandingkan bank milik pemerintah. Hal ini dapat terjadi dengan pertimbangan bahwa bank dengan kepemilikan swasta lebih berorientasi profit sehingga mereka berusaha semaksimal mungkin untuk meningkatkan efisiensi serta performa *corporate governance* mereka. Bank swasta memiliki tendensi yang lebih tinggi dalam memenuhi keinginan pemegang saham, karena mayoritas pendanaan bank swasta berasal dari pemegang saham, sedangkan mayoritas kepemilikan bank pemerintah dimiliki oleh pemerintah, sehingga tendensi atas hal tersebut lebih kecil dibandingkan dengan pada bank swasta.

Hasil lain dari penelitian ini adalah terdapat hubungan positif dan signifikan antara ukuran bank dan tingkat efisiensi bank. Bank besar memiliki tingkat efisiensi yang lebih baik dibanding dengan bank kecil. Hasil ini sejalan dengan hasil penelitian Drake dan Hall (2003), Kwan (2006) dan Tecles dan Tabak (2010). Hasil tersebut didukung oleh argumen yang menyatakan bahwa bank dengan ukuran besar memiliki kemampuan untuk melakukan spesialisasi dalam beberapa unit bisnis dan memiliki kemampuan untuk beroperasi secara *economies of scale*. Selain itu ditemukan pula hubungan positif dan signifikan antara *market share* bank dengan tingkat efisiensi bank. Bank dengan *market share* yang lebih besar memiliki kemampuan yang lebih baik untuk mencapai tingkat efisiensi maksimumnya.

Keterbatasan Penelitian

Dalam penelitian ini terdapat beberapa keterbatasan, adapun keterbatasan yang terdapat pada penelitian ini adalah:

1. Pada penelitian ini digunakan kriteria penilaian *Good Corporate Governance* (GCG) yang dikembangkan oleh Mahdan (2010) sebagai alat untuk menilai tingkat penerapan GCG bank. Kriteria penilaian ini cenderung memiliki tingkat

subjektivitas yang tinggi proses penilaian dilakukan sendiri setelah membaca dan menganalisis laporan tahunan yang dipublikasikan bank. Meskipun demikian, tingkat subjektifitas dapat diminimalisir karena seluruh kriteria memiliki standar yang telah ditetapkan untuk setiap poin yang dapat diberikan atas setiap kriteria yang ada. Selama proses penilaian tersebut banyak faktor lain yang berpotensi mempengaruhi nilai GCG yang diperoleh suatu bank; seperti struktur penulisan laporan tahunan yang tidak seragam antara bank yang satu dengan yang lainnya, serta terdapat beberapa informasi yang hanya diungkapkan secara tersirat, sehingga masih terdapat kemungkinan akan terlewatnya suatu informasi yang diungkapkan oleh suatu bank.

2. Dalam model ini, regresi hanya dilakukan terhadap efisiensi yang dihitung dengan pendekatan *Data Envelopment Analysis* dengan pendekatan Charnes Cooper Rhodes (CCR) dengan asumsi *Constant Return to Scale*, dimana penambahan perhitungan efisiensi dengan pendekatan lain seperti *Variable Return to Scale* (VRS) maupun *scale efficiency* dapat meningkatkan tingkat akurasi efisiensi bank.
3. Di dalam penelitian ini hanya dipilih tiga variabel kontrol yang digunakan yaitu ukuran perusahaan, *marketshare*, serta pertumbuhan aset bank, sehingga masih terdapat peluang yang sangat besar untuk melakukan penelitian lanjutan dengan mengikutsertakan variabel-variabel kontrol yang masih belum digunakan dalam penelitian ini.

Data yang digunakan dalam penelitian ini bersumber dari data-data sekunder. Selain penggunaan data sekunder, peneliti juga dapat menggunakan data primer. Penelitian selanjutnya dapat menggunakan data primer, baik dalam bentuk survey, wawancara, observasi, maupun metode-metode lainnya.

Implikasi Hasil Penelitian

Dengan melihat hasil penelitian ini bahwa terdapat pengaruh positif dan signifikan antara variabel *corporate governance*, kepemilikan, ukuran perusahaan, dan *marketshare* terhadap efisiensi, bank dapat menyadari dengan lebih baik akan pentingnya *corporate governance* yang dilakukan perusahaan serta bagaimana perusahaan dapat meningkatkan efisiensi dengan cara meningkatkan *corporate governance* bank. Bank-bank yang ada haruslah mampu meningkatkan kualitas *corporate governance* bank dengan baik. Bank juga dapat mengetahui kriteria-kriteria yang masih kurang baik penerapannya serta harus ditingkatkan lagi, sehingga efisiensi bank tersebut dapat terus ditingkatkan.

Pemerintah selaku pembuat kebijakan dan regulasi dapat terus memberikan dukungan pada bank-bank yang ada dengan mengeluarkan kebijakan-kebijakan yang mendorong pelaksanaan *good corporate governance* yang lebih baik lagi. Pemerintah juga dapat memberikan ketetapan-ketetapan yang dapat mendukung fungsi penerapan, pengawasan, serta pengendalian *corporate governance* bank yang diketahui dapat meningkatkan efisiensi bank. Dengan mengetahui tingkat efisiensi bank-bank pemerintah, pemerintah juga dapat melihat bank mana yang masih kurang efisien, dan dapat berusaha untuk meningkatkan efisiensi bank tersebut.

Saran untuk Penelitian Selanjutnya

Berikut adalah beberapa saran yang dapat digunakan untuk penelitian-penelitian selanjutnya, yaitu:

1. Penelitian selanjutnya disarankan untuk menggunakan metode penilaian pelaksanaan *Good Corporate Governance* (GCG) yang lebih luas dan lebih detail. Atau mungkin dengan melengkapi metode penilaian Mahdan (2010) dengan menambahkan beberapa spesifikasi penilaian yang lebih reliabel dan valid. Dengan metode pengukuran yang reliabel dan valid, hasil penelitian akan menjadi lebih kokoh (*robust*).
2. Disarankan juga untuk menggunakan nilai estimasi efisiensi DEA dengan asumsi *variabel return to scale* (VRS) sebagai tambahan analisis efisiensi bank. Nilai efisiensi VRS menurut lebih menggambarkan kondisi pasar finansial yang masih terdapat permasalahan *imperfect information* dan *imperfect competition* (Chen *et al.*, 2005). Penggunaan nilai efisiensi VRS juga dapat dilakukan dalam menghitung tingkat efisiensi skala (*scale efficiency*) bank (Coeli, 1996). Sehingga, dengan mengkombinasikan nilai estimasi efisiensi CRS, VRS dan SE, hasil analisis dan pembahasan efisiensi bank menjadi lebih kaya. Cara lain untuk memperkaya hasil analisis adalah dengan menambah variabel kontrol pada model penelitian. Penggunaan variabel kontrol tersebut juga berguna untuk melihat kekokohan (*robustness*) hasil estimasi variabel independen utama penelitian. Metode *Data Envelopment Analysis* dengan pendekatan output, serta penggunaan asumsi-asumsi lainnya juga dapat dilakukan sehingga hasil penelitian yang ada dapat saling melengkapi penelitian-penelitian sebelumnya.
3. Variabel yang dapat digunakan untuk penelitian selanjutnya diantaranya adalah regulasi dan ketentuan pengawasan, permodalan bank, dengan kaitannya dengan efisiensi bank. Penelitian selanjutnya juga dapat meneliti lebih jauh mengenai

input dan output apa saja yang memberikan kontribusi baik positif ataupun negatif terhadap efisiensi bank.

4. Penggunaan data primer dan data sekunder memiliki kelebihan dan kelemahannya masing-masing. Pada umumnya pengumpulan data primer membutuhkan waktu yang tidak sedikit. Dengan penggunaan data primer kemungkinan terjadinya kesalahan dapat diminimalisir. Penelitian selanjutnya dapat mencoba penggunaan data primer dan data sekunder untuk memperkaya hasil penelitian dan menyempurnakan penelitian-penelitian sebelumnya. Tidak hanya itu, penambahan sampel juga dapat dilakukan sehingga hasil yang ada lebih akurat dan lebih teruji.

DAFTAR PUSTAKA

- Adnan, M. A., Htay, S. N., Rashid, H. M., & Meera, A. (2011). A Panel Data Analysis on the Relationship between Corporate Governance and Bank Efficiency. *Journal of Accounting, Finance and Economics* , 1 No 1 (July 2011), 1-15.
- Aigner, D., Lovell, C., & Schmidt, P. (1977). Formulation and estimation of stochastic frontier production function models. *Journal of Econometrics* , 6 no 1, 21-37.
- Beck, T., Demirguc-Kunt, A., & Levine, R. (2006). Bank supervision and corruption in lending. *Journal of Monetary Economics* , 53, 2131-2163.
- Berger, A., DeYoung, R., Genay, H., & Udell, G. (2000). Globalisation of financial institutions: Evidence from cross-border banking performance. *Brookings-Wharton Papers on Financial Services* , 3, 23-158.
- Berk, J. (1996). *An Empirical Re-examination of the Relation Between Firm Size and Return.*: University of Washington.
- Beston Washington, G. J. (1965). Branch banking and economies of scale. *ournal of Finance* , 312-319.
- Bonin, J., Hasan, I., & Wachtel, P. (2005). Bank Performance, Efficiency and Ownership in Transition Countries. *Journal of Banking and Finance* , 29, 31-53.
- Budinarta, J. (2011). Pengaruh Karakteristik Bank terhadap Tingkat Kualitas Corporate Governance pada Industri Perbankan. *Fakultas Ekonomin Universitas Indonesia* .
- Charnes, A., Cooper, W., & Rhodes, E. (1978). Measuring the Efficiency of Decision Making Units. *European Journal of Operations Research* , 2, 429-444.
- Chorareas, G. E., Girardone, C., & Ventouri, A. (2012). Bank Supervision, Regulation and Efficiency: Evidence from the European Union. *Journal of Financial Stability* , 8, 292-302.
- Coelli, T. (1996). *A guide to DEAP Version 2.1: A Data Envelopment Analysis (Computer) Program.* Centre for Efficiency and Productivity (CEPA).
- Coelli, T. (1997). *A Multi-Stage Methodology for the Solution of Orientated DEA Models.* Mimeo, Centre for Efficiency and Productivity Analysis. Armidale: University of New England.
- Debreu, G. (1951). *The coefficient of resource utilization.* Econometrica.
- Edmans, A. (2011). Does the stock market fully value intangibles? Employee satisfaction and equity prices. *Journal of Financial Economics* , 621-640.
- Efficiency in Japanese Banking: An Empirical Analysis. (2003). *Journal of Financial Economics* 101 , 621-640.
- Fama, E. F. (1995). Size to Book-to-Market Factors in Earnings and Returns. *The Journal of Finance* , 50 no 1, 131-155.
- Farrell, M. J. (1957). The Measurement of Productive Efficiency. *Journal of Royal Statistical Society* , 120 no 3, 259-290.
- Garcia-Cestona, M. S. (2008). Multiple goals and ownership structure: effects on the performance of Spanish savings banks. *European Journal* , 582-599.
- Gujarati, D. N. (2003). *Basic Econometrics F.* Singapore: McGraw-Hill Higher Education.
- Hasan, I. M. (2003). Development and Efficiency of Banking Sector in a Transitional Economy: Hungarian Experience. *Journal of Banking and Finance* , 2249-2271.
- Havrylychuk, O. (2006). Efficiency of the Polish banking industry: Foreign versus domestic banks. *Journal of Banking & Finance* , 1975-1996.
- Jensen, M. M. (1976). Theory of the firm: Managerial behavior agency costs and ownership structure. *Journal of Financial Economics* , 303-306.



- Koopmans, T. (1951). An analysis of production as an efficient combination of activities. *Cowels Commission for Research in Economics, Monograph no 13* .
- Kwan, S. H. (2006). The X-efficiency of commercial banks in Hong Kong. *Journal of Banking and Finance* , 1127-1147.
- Leibenstein, H. (1966). Allocative Efficiency vs. , X-Efficiency. *American Economic Review* , 56, 392-415.
- Lensink, R., A. M., & Naaborg, I. (2008). Bank efficiency and foreign ownership: Do good institutions matter? *Journal of Banking and Finance* , 834-844.
- Lestari, E. (2007). Pengaruh Faktor-Faktor Corporate governance terhadap kinerja Perusahaan Publik yang Tercatat di Bursa Efek Jakarta.
- Mahdan. (2010). Analidis Korelasi Pelaksanaan Good Corporate Governance terhadap Kualitas kredit Perbankan di Indonesia.
- Mian, A. (2006). The limits of foreign lending in poor countries. *The Journal of Finance* , 1465-1505.
- Niawati, Priska. (2007). Pengaruh Faktor-Faktor Corporate governance Terhadap kinerja Perusahaan Publik yang Tercatat di Bursa Efek Jakarta.
- Sathye, M. (2001). X-Efficiency in Australian Banking: An Empirical Investigation. *Journal of Banking and Finance* , 613-630.
- Sathye, M. (2003). Efficiency of Banks in a Developing Economy: The Case of India. *European Journal of Operasional Research* , 662-671.
- Sathye, M. (2001). X-Efficiency in Australian Banking: An Empirical Investigation. *Journal of Banking and Finances* , 613-630.
- Solomon, J. (2010). *Corporate Governance and accountability 3*. United Kingdom: John Wiley.
- Staub, R. B., de Souza, G., & Tabak, B. M. (2010). Evolution of bank efficiency in Brazil: A DEA approach. *European Journal of Operational Research* , 204-213.
- Tecles, P. L., & Tabak, B. M. (2010). Determinant of Bank Efficiency: The Case of Brazil. *European Journal of Operational Research* , 1587-1598.

Pengaruh Good Corporate Governance, Kualitas Audit, Kompensasi Bonus, dan Ukuran Perusahaan terhadap Praktik Manajemen Laba pada Perusahaan Manufaktur yang Terdaftar Di Bursa Efek Indonesia

RIZKY DRIVINA JAYENGSAARI

SOEGENG SOETEDJO*

Universitas Airlangga

Abstract: *This study aims to determine the influence of partial and simultaneous of good corporate governance, audit quality, bonus compensation, and company size to earning management. The contribution of this study in practice is to give information to investor and other users about factors that influence to earning management. The component of good corporate governance that used in this study are independent commissioner, institutional ownership, and managerial ownership. Sensus sampling method was used to determine research sample. From this method, we have collected 90 observations from 30 manufacture companies that listed on Indonesian Stock Exchanges during the period for 3 years. By using multiple regression analysis as the research method, the result shown that simultaneously independent commissioner, institutional ownership, managerial ownership, audit quality, bonus compensation, and company size had significant effect on earning management. Otherwise when tested partially, only audit quality that had significant effect on earning management.*

Keywords: *Earning Management, Good Corporate Governance, Audit Quality, Bonus Compensation, Company Size.*

* Corresponding author: soegengs@yahoo.com

1. PENDAHULUAN

Earning management dipandang sebagai salah satu bentuk manipulasi kinerja perusahaan dan merupakan tindakan manajemen dalam proses penyusunan laporan keuangan untuk mempengaruhi tingkat laba yang ditampilkan (Iqbal dan Nurul, 2005). Praktik ini sering disebabkan karena adanya perbedaan kepentingan antara manajemen dengan pemilik perusahaan (*agency problem*). Adanya insentif tertentu berupa kompensasi bonus dari pemilik ke manajemen menambah ketertarikan manajemen untuk melakukan manajemen laba. Laba yang sudah dimanipulasi tidak mampu memberikan informasi yang sebenarnya tentang perusahaan sehingga dianggap merugikan pihak pengguna laporan keuangan terutama pihak eksternal.

Ukuran perusahaan merupakan proxy atas perhatian politik dan menuntun perusahaan ke dalam *political cost* (Watts and Zimmerman, 1990). Maka dari itu, timbul suatu kemungkinan bagi manajemen untuk melakukan manajemen laba demi menjaga nama baik perusahaan. Trilestari, dkk (2012) dan Ningsaptiti (2010) pada perbankan memberi kesimpulan bahwa ukuran perusahaan memiliki pengaruh terhadap praktik manajemen laba.

Teori keagenan telah memberi gambaran bahwa praktik manajemen laba dapat diminimalisir dengan adanya pengawasan dari pihak internal melalui *good corporate governance*. Manajemen laba dapat diminimalisir melalui suatu mekanisme monitoring untuk menyelaraskan ketidaksamaan kepentingan pemilik dengan manajemen dengan cara: **pertama**, memperbesar kepemilikan saham oleh manajemen (Jensen and Meckling, 1976); **kedua**, adanya kepemilikan saham oleh institusional (Midiastuty dan Machfoedz, 2003); **ketiga**, melalui peran pengawasan monitoring oleh komisaris independen (Boediono, 2005).

Selain itu, setiap periode perusahaan selalu diaudit oleh auditor eksternal dengan kualitas audit yang berbeda-beda untuk untuk mengurangi ketidakselarasan informasi yang terdapat antara manajer dan para pemegang saham. Suatu KAP yang lebih besar disinyalir memberikan kualitas audit yang lebih baik (Meutia, 2004). Beberapa penelitian telah membuktikan bahwa terdapat hubungan antara kualitas audit dengan manajemen laba (Meutia, 2004; Guna dan Arleen, 2010). Hasil yang bertentangan diperoleh Palestin (2008), Siregar dan Januar (2012) yang menyimpulkan bahwa kualitas audit tidak memiliki hubungan dengan manajemen laba.

Berdasarkan uraian sebelumnya, adanya kompensasi bonus yang diperoleh oleh manajemen serta tekanan menjadi perhatian masyarakat berpotensi menimbulkan manajemen laba di perusahaan. Padahal melihat adanya aturan khusus tentang pelaksanaan *good corporate governance* dan pentingnya peranan auditor dalam mendeteksi manajemen laba, seharusnya sudah mampu untuk mencegah praktik manajemen laba di perusahaan. Tetapi, merujuk pada hasil penelitian sebelumnya, terdapat hasil yang bervariasi sehingga membuat peneliti tertarik untuk menguji kembali hubungan *good corporate governance*, kualitas audit, kompensasi bonus, dan ukuran perusahaan berpengaruh terhadap praktik manajemen laba.

Penelitian ini berasumsi bahwa pasar modal di Indonesia bersifat *strong efficient*, yaitu harga saham mencerminkan informasi baik yang fundamental maupun non fundamental, dengan kecenderungan informasi fundamental lebih dominan.

2. TINJAUAN PUSTAKA DAN HIPOTESIS

2.1. *Good Corporate Governance*, Kualitas Audit, Kompensasi Bonus, dan Ukuran Perusahaan dengan Manajemen Laba

Telah banyak penelitian yang dilakukan untuk meneliti fenomena manajemen laba di bidang akuntansi. Banyak penelitian yang menghubungkan antara suatu faktor dengan manajemen laba. Beberapa peneliti terdahulu antara lain Midiastuty dan Machfoedz (2003), Boediono (2005), dan Trilestari, dkk (2012) memperoleh hasil bahwa terdapat pengaruh antara kepemilikan institusional dengan manajemen laba. Hasil penelitian mereka berlawanan dengan penelitian oleh Iqbal dan Nurul (2005), Bangun dan Vincent (2008), dan Guna dan Arleen (2010). Hasil penelitian yang dilakukan oleh Midiastuty dan Machfoedz (2003), Boediono (2005), Palestin (2008), Iqbal dan Nurul, (2005), Bangun dan Vincent (2008) mengungkapkan bahwa secara umum dapat dikatakan bahwa presentase tertentu kepemilikan saham oleh pihak manajemen cenderung mempengaruhi tindakan manajemen laba. Sedangkan Guna dan Arleen (2010), Siregar dan Januar (2012), dan Trilestari dkk (2012) tidak sependapat dengan hasil penelitian tersebut. Selain itu, penelitian yang dilakukan oleh Midiastuty dan Machfoedz (2003) mendapat hasil bahwa komisaris independen memiliki pengaruh terhadap manajemen laba. Namun, penelitian yang dilakukan oleh Bangun dan Vincent (2008), Guna dan

Arleen (2010) memperoleh hasil bahwa komisaris independen tidak berpengaruh terhadap manajemen laba.

Meutia (2004) beranggapan bahwa pada kantor akuntan publik yang lebih besar, maka kualitas audit yang dihasilkan juga lebih baik. Pendapat ini didukung dengan hasil penelitian yang diperoleh yang menunjukkan bahwa kualitas audit berpengaruh terhadap manajemen laba. Sedangkan penelitian yang dilakukan oleh Guna dan Arleen (2010) dan Siregar dan Januar (2012) tidak menemukan adanya hubungan antara kualitas audit dengan manajemen laba.

Menurut *Bonus Plan Hypothesis* (Watts and Zimmerman, 1990), ketika perusahaan memberikan kompensasi bonus maka manajer akan memilih metode akuntansi tertentu untuk melakukan praktik manajemen laba sehingga dapat memaksimalkan bonus yang akan diperoleh. Penelitian yang dilakukan oleh Palestin (2008) mengenai kompensasi bonus dan manajemen laba menunjukkan hasil bahwa kompensasi bonus memiliki pengaruh terhadap manajemen laba.

Penelitian yang dilakukan oleh Ningsaptiti (2010) pada perbankan dan Trilestari dkk (2012) menghasilkan kesimpulan bahwa ukuran perusahaan memiliki pengaruh terhadap praktik manajemen laba. Hasil penelitian tersebut berlawanan dengan hasil yang didapatkan oleh Nasution dan Doddy (2007) pada perbankan, Guna dan Arleen (2010), dan Siregar dan Januar (2012) yang berpendapat bahwa ukuran perusahaan tidak berpengaruh terhadap manajemen laba.

Berdasarkan penjelasan diatas maka hipotesis yang diajukan adalah sebagai berikut:

H₁ : *Good Corporate Governance*, kualitas audit, kompensasi bonus, dan ukuran perusahaan berpengaruh terhadap praktik manajemen laba.

2.2. *Good Corporate Governance* dengan Manajemen Laba

Bangun dan Vincent (2008) berpendapat bahwa komisaris independen merupakan posisi terbaik untuk melaksanakan fungsi monitoring agar tercipta perusahaan yang *good corporate governance*. Dapat dikatakan bahwa komposisi dewan komisaris yang terdiri dari anggota yang berasal dari luar perusahaan cenderung mempengaruhi manajemen laba (Boediono, 2005). Pemikiran ini didukung oleh hasil penelitian Midiastuty dan Machfoedz (2003) menunjukkan hasil bahwa perusahaan yang memiliki proporsi anggota dewan komisaris yang berasal dari luar perusahaan dapat mempengaruhi tindakan manajemen laba.

Berdasarkan penjelasan diatas dapat dirumuskan hipotesis sebagai berikut :

H₂ : Komisaris independen berpengaruh terhadap praktik manajemen laba.

Kepemilikan institusional memiliki kemampuan untuk mengendalikan pihak manajemen melalui proses monitoring secara efektif sehingga dapat mengurangi praktik manajemen laba (Boediono, 2005). Selain itu, investor institusional dipandang sebagai pihak yang “*sophisticated*” sehingga dapat melakukan fungsi monitoring secara lebih efektif dan tidak akan mudah dipercaya atau percaya dengan tindakan manipulasi oleh manajer seperti tindakan manajemen laba (Bushee, 1998).

Biasanya investor institusional lebih mementingkan kinerja perusahaan jangka panjang. Karenanya manajer tidak akan mempunyai insentif untuk *me-manage* laba sekarang sehingga kepemilikan saham oleh investor institusional dapat menjadi kendala bagi perilaku oportunistik manajemen yang memanfaatkan *management discretion* untuk kepentingan pribadinya (Midiastuty dan Machfoedz, 2003). Kepemilikan saham oleh investor atas saham perusahaan berperan untuk memonitor manajemen perusahaan dengan lebih efektif dan mempengaruhi manajer dalam pengambilan keputusan agar manajemen perusahaan tidak seenaknya bertindak untuk kepentingannya sendiri, yaitu praktik manajemen laba (Iqbal dan Nurul, 2005).

Berdasarkan penjelasan diatas dapat dirumuskan hipotesis sebagai berikut :

H₃ : kepemilikan institusional berpengaruh terhadap praktik manajemen laba.

Dari sudut pandang teori akuntansi, manajemen laba sangat ditentukan oleh motivasi manajer perusahaan. Motivasi yang berbeda akan menghasilkan besaran manajemen laba yang berbeda, seperti antara manajer yang juga sekaligus sebagai pemegang saham dan manajer yang tidak sebagai pemegang saham. Dua hal tersebut akan mempengaruhi manajemen laba, sebab kepemilikan saham oleh seorang manajer akan ikut menentukan kebijakan dan pengambilan keputusan terhadap metode akuntansi yang diterapkan pada perusahaan yang dikelola. Secara umum dapat dikatakan bahwa presentase tertentu kepemilikan saham oleh pihak manajemen cenderung mempengaruhi tindakan manajemen laba (Boediono, 2005).

Hasil penelitian yang diperoleh oleh Midiastuty dan Machfoedz (2003) menunjukkan bahwa di Indonesia kepemilikan manajerial mampu menjadi mekanisme *good corporate governance* yang dapat mengurangi masalah ketidaksiharasan kepentingan antara manajer dengan pemilik atau

pemegang saham. Hasil penelitian tersebut didukung oleh Palestin (2008) yang juga menyimpulkan bahwa kepemilikan manajerial mempunyai hubungan yang signifikan dengan manajemen laba.

Berdasarkan penjelasan diatas dapat diperoleh hipotesis sebagai berikut :

H₄ : kepemilikan manajerial berpengaruh terhadap praktik manajemen laba.

2.3. Hubungan Kualitas Audit dengan Manajemen Laba

Jasa yang diberikan oleh auditor diharapkan dapat membatasi praktik manajemen laba serta membantu menjaga dan meningkatkan kepercayaan masyarakat umum terhadap laporan keuangan (Meutia, 2004).

Terdapat dugaan bahwa auditor yang bereputasi baik dapat mendeteksi kemungkinan adanya manajemen laba secara lebih dini sehingga dapat mengurangi tingkat manajemen laba yang dilakukan oleh manajemen perusahaan (Palestin, 2008). Pemikiran tersebut diperkuat oleh Siregar dan Januar (2012) yang berpendapat bahwa auditor yang bekerja di KAP *Big Four* dianggap lebih berkualitas karena mereka dibekali oleh serangkaian pelatihan dan prosedur serta memiliki program audit yang dianggap lebih akurat dan efektif dibandingkan dengan auditor dari KAP *non Big Four*. Maka dari itu auditor dengan kualitas audit yang tinggi diharapkan dapat membatasi praktik manajemen laba serta membantu menjaga dan meningkatkan kepercayaan masyarakat umum terhadap laporan keuangan (Meutia, 2004).

Berdasarkan penjelasan diatas dapat dirumuskan hipotesis sebagai berikut :

H₅ : Kualitas audit berpengaruh terhadap praktik manajemen laba.

2.4. Hubungan Kompensasi Bonus dengan Manajemen Laba

Bonus plan hypothesis (Watts and Zimmerman, 1990) menyatakan bahwa manajer perusahaan dengan rencana bonus lebih menyukai metode akuntansi yang meningkatkan laba periode berjalan. Alasan tersebut mendasari perilaku manajemen untuk mengatur laba perusahaan atau manajemen laba sehingga kinerja manajemen akan terlihat lebih baik karena adanya peningkatan pada pendapatan perusahaan dan manajer berhak menerima bonus atas kinerjanya tersebut. Hal ini diperkuat oleh pendapat Palestin (2008) yang menyatakan bahwa jika perusahaan memiliki kompensasi (*bonus scheme*), maka manajer akan cenderung melakukan tindakan yang mengatur laba bersih untuk dapat memaksimalkan bonus yang mereka terima.

Berdasarkan penjelasan diatas dapat dirumuskan hipotesis sebagai berikut :

H₆ : Kompensasi bonus berpengaruh terhadap praktik manajemen laba.

2.5. Hubungan Ukuran Perusahaan dengan Manajemen Laba

Berdasarkan Teori Akuntansi Positif (Watts and Zimmerman, 1990), perusahaan dengan ukuran besar cenderung memiliki *political cost* tinggi sehingga mereka akan melakukan praktik manajemen laba dengan cara menggunakan metode *decreasing income* demi menjaga nama baik perusahaan di masyarakat.

Trilestari, dkk (2012) berkesimpulan bahwa ukuran perusahaan mempunyai hubungan yang signifikan terhadap *discretionary accruals*. Beliau juga menganggap bahwa ketika ukuran perusahaan meningkat, kecenderungan untuk melakukan manajemen laba juga meningkat, dan sebaliknya. Ukuran perusahaan memotivasi terjadinya praktik manajemen laba oleh manajemen karena adanya aturan seperti aturan pajak, hukum anti-monopoli, peraturan perbankan, dan lain lain. Dengan adanya hukum *anti-trust* atau penghindaran pajak, perusahaan dengan ukuran besar cenderung menurunkan keuntungan mereka, dan juga terdapat kecenderungan meningkatnya beban politik menyebabkan praktik manajemen laba cenderung meningkat pula.

Berdasarkan penjelasan diatas dapat dirumuskan hipotesis sebagai berikut :

H₇ : Ukuran perusahaan berpengaruh terhadap praktik manajemen laba.

3. METODOLOGI PENELITIAN

3.1. Populasi, Sampel, dan Teknik Pengambilan Sampel

Populasi dalam penelitian ini adalah perusahaan manufaktur yang terdaftar di Bursa Efek Indonesia sejak tahun 2009 sampai dengan tahun 2011. Sampel dalam penelitian ini adalah populasi yang sesuai dengan kriteria sebagai berikut :

- a. Perusahaan tersebut adalah perusahaan manufaktur yang terdaftar di BEI selama periode 2009-2011 berturut-turut.

- b. Perusahaan tersebut menyajikan laporan keuangan yang dinyatakan dalam rupiah (Rp).
- c. Perusahaan tersebut tidak mengalami transaksi merger, akuisisi, dan perubahan kelompok usaha selama periode penelitian, yaitu tahun 2009-2011 karena hal tersebut akan menimbulkan bias pada hasil perhitungan.
- d. Perusahaan tersebut memberikan kepemilikan untuk manajemennya.
- e. Perusahaan mempunyai data yang lengkap untuk pengukuran keseluruhan variabel.

Keseluruhan jumlah populasi yang memenuhi kriteria tersebut digunakan sebagai sampel penelitian, maka dari itu dapat dikatakan bahwa metode penelitian yang digunakan adalah metode sensus. Sumber data yang digunakan adalah data sekunder berupa laporan keuangan dan laporan tahunan masing-masing perusahaan manufaktur yang terdaftar di Bursa Efek Indonesia (BEI) periode 2009-2011 yang diperoleh melalui website BEI www.idx.co.id.

Pengumpulan data dilakukan dengan cara teknik dokumentasi, yaitu mempelajari, mengklasifikasi dan menganalisis data sekunder berupa laporan tahunan dan laporan keuangan perusahaan manufaktur yang terdaftar di BEI untuk periode 2009-2011.

3.2. Variabel dan Pengukurannya

Variabel yang digunakan dalam penelitian ini adalah :

1. Manajemen laba, diproksikan dengan *discretionary accruals* yang dihitung menggunakan *Modified Jones Model* (Dechow et al, 1995) untuk memisahkan *discretionary accruals* dan *non discretionary accruals*. *Modified Jones Model* tersebut dituliskan sebagai berikut :

$$TA = NDA + DA \dots\dots\dots(1)$$

$$TA = N_{it} - CFO_{it} \dots\dots\dots(2)$$

Nilai *total accrual* (TA) yang diestimasi menggunakan persamaan regresi OLS dapat dituliskan sebagai berikut :

$$\frac{TA_{it}}{A_{it-1}} = \beta_1 \left(\frac{1}{A_{it-1}} \right) + \beta_2 \left(\frac{\Delta Rev_{it}}{A_{it-1}} \right) + \beta_3 \left(\frac{PPE_{it}}{A_{it-1}} \right) + \varepsilon_{it} \dots\dots\dots(3)$$

Koefisien regresi di atas dapat digunakan untuk menghitung NDA (*non discretionary accruals*) dengan rumus :

$$NDA_{it} = \beta_1 \left(\frac{1}{A_{it-1}} \right) + \beta_2 \left(\frac{\Delta Rev_{it} - \Delta Rec_{it}}{A_{it-1}} \right) + \beta_3 \left(\frac{PPE_{it}}{A_{it-1}} \right) \dots\dots\dots(4)$$

Setelah mendapatkan nilai TA dan NDA, nilai DA dapat dihitung dengan rumus :

$$DA_{it} = \frac{TA_{it}}{A_{it-1}} - NDA_{it} \dots\dots\dots (5)$$

Dimana:

DA_{it} = *discretionary accruals* perusahaan i pada periode t

NDA_{it} = *non discretionary accruals* perusahaan i pada periode t

TA_{it} = total akrual perusahaan i pada periode t

N_{it} = laba bersih perusahaan i pada periode t

CFO_{it} = aliran kas dari aktifitas operasi perusahaan i pada periode t

A_{it-1} = total aktiva perusahaan i pada periode t

ΔREV_{it} = perubahan pendapatan perusahaan i pada periode t

PPE_{it} = aktiva tetap perusahaan i pada periode t

ΔRec_{it} = perubahan piutang perusahaan i pada periode t

B_1, β_2, β_3 = koefisien

ε_{it} = koefisien error

2. Komisaris Independen yang diukur dengan presentase jumlah dewan komisaris independen terhadap total jumlah dewan komisaris.
3. Kepemilikan institusional yang diukur dengan presentase jumlah saham yang dimiliki investor institusional dengan jumlah total modal saham perusahaan yang disetor.
4. Kepemilikan manajerial yang diukur dengan jumlah saham yang dimiliki manajemen dengan jumlah total modal saham pada perusahaan yang disetor.
5. Kualitas audit yang akan diprosikan dengan ukuran KAP karena diasumsikan akan memberikan pengaruh terhadap laporan keuangan yang diaudit. Perusahaan yang diaudit oleh KAP yang termasuk dalam *Big Four* diberi indeks senilai 1. Perusahaan yang diaudit oleh KAP *non Big Four* diberi indeks senilai 0.
6. Kompensasi bonus yang dijadikan sebagai variabel *dummy*. Skala 1 digunakan jika terjadi pemberian kompensasi bonus kepada manajemen dan skala 0 jika tidak terjadi pemberian bonus kepada manajemen.

7. Ukuran perusahaan yang diukur dengan logaritma nilai aset perusahaan atau dapat dituliskan sebagai $SIZE = \ln(\text{total aset})$ (7)

3.3. Pengujian Asumsi Klasik

Sebelum dilakukan pengujian hipotesis maka data yang diperoleh dalam penelitian ini diuji terlebih dahulu untuk memenuhi asumsi dasar. Pengujian yang dilakukan diantaranya : (1) Menguji normalitas data dengan melakukan pengujian analisis P-Plot dan Kolmogorov Smirnov. (2) Menguji multikolinearitas dengan melihat *tolerance value* (TOL) dan *variance inflation factor* (VIF). (3) Menguji autokorelasi dengan menggunakan uji Durbin-Watson. (4) Menguji Heteroskedastisitas dengan melihat Scatterplot uji Heteroskedastisitas.

3.4. Metode Analisis Data

Untuk menguji variabel bebas terhadap variabel terikat diawali dengan mencari besarnya nilai TA, DA dan NDA dengan menggunakan *Modified Jones Model* yang diukur dengan analisis *ordinary least square*. Kemudian menghitung persentase jumlah komisaris independen, presentase jumlah kepemilikan saham oleh institusional, serta presentase jumlah kepemilikan saham oleh manajemen masing-masing dengan menggunakan persamaan (3.7), (3.8), (3.9) yang diperoleh pada laporan tahunan atau laporan keuangan perusahaan. Setelah itu menggolongkan dan memberi nilai atas kualitas audit yang dimiliki oleh perusahaan dengan ketentuan :

- KAP berafiliasi dengan KAP *Big Four* = 1
- KAP berafiliasi dengan KAP *non Big Four* = 0

Langkah selanjutnya menganalisis dan memberi nilai atas pemberian kompensasi bonus kepada manajemen dengan ketentuan :

- Memberikan kompensasi bonus = 1
- Tidak memberikan kompensasi bonus = 0

Selanjutnya menghitung besarnya nilai logaritma total aktiva perusahaan dengan menggunakan persamaan (3.10). Setelah memperoleh nilai masing-masing variabel, kemudian dilakukan analisis linier berganda dengan persamaan sebagai berikut :

$$Y = a + B_1X_1 + B_2X_2 + B_3X_3 + B_4X_4 + B_5X_5 + B_6X_6 + e \dots\dots\dots$$

Keterangan :

Y : manajemen laba

a : konstanta

X₁: komisaris independen

X₂ : kepemilikan institusional

X₃ : kepemilikan manajerial

X₄ : kualitas audit

X₅ : kompensasi bonus

X₆ : ukuran perusahaan

Pengujian hipotesis yang digunakan antara lain uji koefisien regresi simultan (uji F) dan uji parsial (uji t).

4. ANALISIS DATA DAN HASIL PENELITIAN

4.1. Hasil Pengumpulan Data

Sebagaimana kriteria pengambilan sampel yang telah dijabarkan sebelumnya maka diperoleh 30 sampel penelitian yang diperinci pada tabel 1 halaman 21 dan daftar perusahaan yang menjadi sampel penelitian pada tabel 2 halaman 22.

4.2. Statistik Deskriptif

Berdasar hasil stastistik deskriptif dapat diketahui bahwa jumlah sampel (N) adalah sebanyak 90 perusahaan, rata-rata (*mean*) DA dari 90 sampel adalah -0.009421 dengan standar deviasi DA (*discretionary accrual*) sebesar 0.0102299. Mengacu pada hasil tersebut, perusahaan yang memiliki nilai DA terbesar adalah TBMS (Tembaga Mulia Semanan Tbk) sebesar 0.050164622. Hal ini berarti

bahwa perusahaan tersebut memiliki nilai paling tinggi dalam melakukan *income increasing*. Sebaliknya, perusahaan yang memiliki nilai DA terendah adalah TBMS (Tembaga Mulia Semanan Tbk) sebesar -0.043163669. Hal ini dapat diartikan bahwa perusahaan juga cenderung memiliki nilai paling tinggi dalam melakukan *income decreasing*. Lihat tabel 3 halaman 22.

Variabel kualitas audit yang di proksikan dengan menggunakan ukuran KAP diukur sebagai variabel *dummy*. Terlihat bahwa nilai 1 menunjukkan terdapat 31 atau sebanyak 34,4 persen dari keseluruhan sampel yang menggunakan jasa KAP *Big four*. Sedangkan nilai 0 menunjukkan bahwa sebanyak 59 perusahaan atau sebanyak 34,4 persen dari seluruh jumlah sampel perusahaan menggunakan jasa audit dari KAP *non Big four*. Hal ini dapat dilihat pada tabel 4 halaman 23.

Variabel kompensasi bonus diukur sebagai variabel *dummy*. Terlihat bahwa nilai 1 menunjukkan terdapat 53 atau sebanyak 58,9 persen dari keseluruhan sampel perusahaan yang memberikan kompensasi bonus kepada manajemennya. Sedangkan nilai 0 menunjukkan bahwa sebanyak 37 perusahaan atau sebanyak 41,1 persen dari seluruh jumlah sampel perusahaan tidak memberikan kompensasi bonus kepada manajemennya, atau dapat dilihat pada tabel 5 halaman 23.

4.3. Pengujian Asumsi Klasik

Pada pengujian normalitas dilakukan dengan menggunakan dua macam uji. Hasil uji normalitas menggunakan P-Plot menunjukkan bahwa variabel manajemen laba (DAit) berdistribusi normal, hal ini terlihat dari tidak menyebarnya data di sekitar garis diagonal atau dengan kata lain data mengikuti arah garis diagonal yang disajikan pada gambar 1 halaman 25.

Hasil uji normalitas menggunakan *One-Sample Kolmogorov-Smirnov* menunjukkan bahwa hasil tes sebesar nilai 0,584 untuk *Kolmogorov-Smirnov* dan memiliki nilai probabilitas sebesar 0,885 yang berada diatas $\alpha = 0,05$ sehingga dapat dikatakan bahwa data residual berdistribusi normal sehingga hasil uji *Kolmogorov-Smirnov* mendukung hasil uji grafik plot yang disajikan pada tabel 6 halaman 23.

Untuk pengujian multikolinearitas terlihat bahwa pada hasil perhitungan nilai toleransi (TOL) untuk masing-masing variabel bernilai dibawah 10,00. Hal ini dapat disimpulkan bahwa tidak adanya hubungan antar variabel bebas atau dapat dikatakan tidak ada multikolinieritas antar variabel bebas dalam model regresi yang disajikan pada tabel 7 halaman 23.

Uji autokorelasi terlihat bahwa nilai Durbin-Watson sebesar 2.256. Nilai ini kemudian dibandingkan dengan nilai tabel dengan tingkat signifikansi sebesar 0,05 dengan jumlah sampel (n) sebanyak 90 dan jumlah variabel independen (k) sebanyak 6, maka nilai $du = 1,68$ dan $dl = 1,42$. Nilai $d (2,256)$ lebih besar dari nilai du tapi lebih kecil dari nilai $4-du (2,32)$, sehingga dapat dikatakan bahwa tidak terdapat autokorelasi positif atau negatif yang disajikan pada tabel 8 halaman 24.

Untuk uji heterokedastisitas terlihat bahwa titik yang berada pada gambar hasil uji terletak menyebar dan tidak membentuk suatu pola tertentu. Hal ini dapat disimpulkan bahwa tidak terjadi Heterokedastisitas yang disajikan pada gambar 2 halaman 25.

Setelah dilakukan uji asumsi klasik model regresi, penelitian ini dinyatakan telah memenuhi semua asumsi, yaitu asumsi normalitas, asumsi autokorelasi, asumsi multikolinieritas, dan asumsi heteroskedostisitas sehingga dapat dinyatakan bahwa model regresi linier berganda telah memenuhi asumsi BLUE (*Best Linear Unbiased Estimator*).

4.4. Pengujian Hipotesis

Seperti yang telah dijelaskan sebelumnya bahwa penelitian ini menggunakan metode regresi linier berganda dalam menguji hipotesis yang diajukan. Pengujian dilakukan dengan menguji hubungan antara variabel bebas secara bersama-sama terhadap variabel terikat menggunakan uji simultan F yang di tunjukkan pada tabel 9 halaman 24.

Berdasarkan hasil terlihat bahwa nilai uji simultan F sebesar 0,010 maka dapat disimpulkan bahwa terdapat pengaruh dari variabel independen secara bersama-sama terhadap variabel dependen. Hal ini sesuai dengan hipotesis (H_1) yang diajukan pada penelitian ini, yaitu *good corporate governance*, kualitas audit, kompensasi bonus, dan ukuran perusahaan berpengaruh secara signifikan terhadap manajemen laba. namun, dengan nilai uji R^2 sebesar 0,185 yang berarti setiap perubahan satu unit variabel independen berpengaruh terhadap manajemen laba sebesar 0,185. Sisanya, penyebab perubahan manajemen laba dipengaruhi oleh faktor-faktor lain yang tidak diteliti. Adanya pengaruh secara bersama-sama ini disebabkan penerapan praktik *good corporate governance* tidak hanya dipandang sebagai suatu persyaratan substansial belaka namun penerapannya telah benar-benar dijalankan oleh perusahaan sehingga mampu mengurangi praktik manajemen laba. Selain itu, pemberian kompensasi bonus kepada manajemen juga terbukti menjadi satu faktor untuk manajemen

melakukan manajemen laba, sesuai dengan *Bonus Plan Hypothesis*. Penggunaan jasa dari auditor eksternal yang memiliki kualitas audit yang baik mampu mendeteksi secara dini adanya praktik manajemen laba di perusahaan. Hal ini sesuai dengan teori Meutia (2004) yang menyatakan bahwa kualitas audit berpengaruh terhadap manajemen laba. Selain itu, keharusan suatu perusahaan besar untuk mempublikasikan laporan keuangannya ke publik ternyata memberi suatu tekanan bagi perusahaan untuk melakukan manajemen laba. maka dari itu ukuran perusahaan berpengaruh terhadap manajemen laba.

Selain pengujian signifikansi secara bersama-sama dilakukan pengujian signifikansi secara parsial (uji t) untuk melihat hubungan masing-masing variabel independen terhadap variabel dependen yang dilampirkan pada tabel 10 halaman 24.

Dari hasil pengujian tersebut diketahui bahwa variabel komisaris independen (KINDP) memiliki signifikansi sebesar 0,121. Hal ini menunjukkan bahwa variabel komisaris independen tidak berpengaruh terhadap manajemen laba (DA) atau dengan kata lain H_2 ditolak. Pada dasarnya, terdapat beberapa fungsi pengawasan komisaris yang seharusnya dilaksanakan, antara lain menghadiri rapat rutin, menindaklanjuti temuan-temuan dari auditor internal, dan surat-surat dari direksi yang bersifat strategis ditembuskan kepada komisaris. Namun pada kenyataannya berdasarkan laporan tahunan komisaris independen di beberapa perusahaan tidak mengikuti rapat rutin dewan komisaris yang diadakan perusahaan sehingga menyebabkan keberadaan komisaris independen tidak berpengaruh signifikan terhadap terjadinya manajemen laba. Hasil penelitian ini mendukung hasil penelitian oleh Bangun dan Vincent (2008) dan Guna dan Arleen (2010).

Variabel kepemilikan institusional (KINST) memiliki signifikansi sebesar sebesar 0,512. Hal ini menunjukkan bahwa variabel kepemilikan institusional tidak berpengaruh terhadap manajemen laba (DA) atau dengan kata lain H_3 ditolak. Hal ini disebabkan karena kepemilikan institusional sebenarnya adalah grup perusahaan sehingga tidak ada peran aktif dari pemegang saham institusi dalam menentukan kebijakan manajemen sehingga tidak mempengaruhi manajemen laba. Hasil penelitian ini mendukung hasil penelitian yang telah dilakukan oleh Iqbal dan Nurul (2005), Bangun dan Vincent (2008), dan Guna dan Arleen (2010) yang menyatakan bahwa kepemilikan oleh institusi lain tidak mempengaruhi tindakan manajemen laba.

Variabel kepemilikan manajerial (KKPMJ) memiliki signifikansi sebesar 0,536. Hal ini menunjukkan bahwa variabel kepemilikan manajerial tidak berpengaruh terhadap manajemen laba (DA) atau dengan kata lain H_4 ditolak. Hal ini dikarenakan manajemen laba yang dilakukan oleh manajemen bukan bertujuan untuk kepentingan pribadi, namun untuk kepentingan perusahaan. Hasil penelitian ini sesuai dengan hasil penelitian oleh Trilestari, dkk (2012) dan Siregar dan Januar (2012) yang juga menyatakan bahwa kepemilikan manajerial tidak mempengaruhi manajemen laba.

Variabel kualitas audit (KUALA) memiliki signifikansi sebesar 0,001. Hal ini menunjukkan bahwa variabel kualitas audit berpengaruh terhadap manajemen laba (DA) atau dengan kata lain H_5 ditolak. Berdasar hasil pengujian yang telah dilakukan dapat dikatakan bahwa dalam penelitian ini kualitas audit mempunyai pengaruh positif signifikan terhadap manajemen laba. Hal ini berarti bahwa ketika perusahaan sampel menggunakan jasa audit dari KAP *Big Four* maka kualitas audit yang dihasilkan menjadi lebih baik sehingga dapat meminimalisir kemungkinan terjadinya praktik manajemen laba, dan sebaliknya. Hasil penelitian ini sesuai dengan penelitian yang dilakukan oleh Meutia (2004) yang menyimpulkan bahwa kualitas audit berpengaruh terhadap manajemen laba.

Variabel kompensasi bonus (KB) memiliki signifikansi sebesar sebesar 0,975. Hal ini menunjukkan bahwa variabel kompensasi bonus tidak berpengaruh terhadap manajemen laba (DA) atau dengan kata lain H_6 ditolak. Berdasar hasil pengujian yang telah dilakukan diperoleh hasil bahwa variabel kompensasi bonus tidak memiliki pengaruh signifikan terhadap manajemen laba. Hal ini terjadi karena bonus yang diberikan kepada manajemen tidak berdasarkan laba.

Variabel ukuran perusahaan (SIZE) memiliki signifikansi sebesar 0,282. Hal ini menunjukkan bahwa variabel ukuran perusahaan tidak berpengaruh terhadap manajemen laba (DA) atau dengan kata lain H_7 ditolak. Berdasar hasil pengujian yang telah dilakukan dapat disimpulkan bahwa ukuran perusahaan tidak memiliki pengaruh signifikan terhadap manajemen laba. tidak peduli apakah perusahaan tersebut memiliki ukuran besar atau kecil, apabila manajemennya cenderung bersifat oportunistik maka akan tetap melakukan praktik manajemen laba, tidak peduli apakah laporan keuangan tersebut dilaporkan ke publik atau tidak. Hasil penelitian ini sesuai dengan dengan hasil yang didapatkan oleh Nasution dan Doddy (2007) pada perbankan, Guna dan Arleen (2010), dan Siregar

dan Januar (2012) yang berpendapat bahwa ukuran perusahaan tidak berpengaruh terhadap manajemen laba.

5. KESIMPULAN

5.1. Kesimpulan

Berdasar hasil penelitian yang telah melalui proses analisis dan pembahasan, maka diperoleh kesimpulan bahwa *good corporate governance*, kualitas audit, kompensasi bonus, dan ukuran perusahaan berpengaruh bersama-sama secara signifikan terhadap manajemen laba pada perusahaan manufaktur yang terdaftar di Bursa Efek Indonesia periode 2009-2011. Namun ketika diuji secara parsial terlihat bahwa hanya variabel kualitas audit saja yang memiliki pengaruh signifikan positif terhadap praktik manajemen laba pada perusahaan manufaktur yang terdaftar di Bursa Efek Indonesia periode 2009-2011. Hal ini dikarenakan ketika perusahaan sampel menggunakan jasa audit dari KAP *Big Four* maka kualitas audit yang dihasilkan menjadi lebih baik sehingga dapat meminimalisir kemungkinan terjadinya praktik manajemen laba, dan sebaliknya.

5.2. Saran

Mengacu pada hasil-hasil penelitian yang telah diperoleh dan disimpulkan pada bagian sebelumnya, peneliti mengajukan beberapa saran dengan tujuan untuk memberikan suatu cara terhadap pengurangan tindakan manajemen laba, sebagai berikut :

1. Agar tercipta tata kelola perusahaan yang baik, tidak hanya diperlukan dukungan mekanisme internal saja, tapi juga diperlukan dukungan mekanisme eksternal, yaitu etika bisnis dan kepastian hukum untuk memberikan keseimbangan yang optimal diantara mekanisme internal yang ada.
2. Adanya pengaruh positif dari kualitas audit terhadap manajemen laba agar memberikan masukan kepada kantor-kantor akuntan public untuk meningkatkan kualitas auditnya sehingga kandungan informasi akuntansi di dalam laporan keuangan menjadi kredibel.

DAFTAR PUSTAKA

- Bangun, Nuraini dan Vincent. 2008. Analisis Hubungan Komponen *Good Corporate Governance* terhadap Manajemen Laba dengan Kinerja Keuangan pada Perusahaan Manufaktur yang Terdaftar di Bursa Efek Indonesia, *Jurnal Akuntansi Tahun XII*, No. 03, September 2008: 289-302.
- Boediono, Gideon Setyo B. 2005. Pengaruh Mekanisme *Corporate Governance* Terhadap Manajemen Laba dan Dampaknya pada Kualitas Laba, *Jurnal Akuntansi*, Vol. 10 No. 3, September, 2005.
- Boynton, William C., Johnson, Raymond N. 2006. *Modern Auditing: Assurance Services And The Integrity of Financial Reporting*. 8th Edition. John Wiley and Sons, Inc. United States.
- Bushee, B., 1998. Institutional Investors, Long Term Investment, and Earnings Management. *Accounting Review*: 305-333.
- Dechow, et al. 1995. Detecting Earning Management. *The Accounting Review*, Vol. 70, No. 2, April 1995: 193-225.
- Eisenhardt, Kathleem, M. 1989. Agency Theory: An Assessment and Review. *Academy of Management Review*, Vol 14: 57-74.
- FCGI. 2003. *Good Corporate Governance: Konsep dan Implementasi pada Perusahaan Publik dan Korporasi Indonesia*. Yayasan Pendidikan Pasar Modal Indonesia dan Sinergy Communication. Cetakan Pertama.
- Ghozali, Imam. 2006. *Aplikasi: Analisis Multivariate dengan Program SPSS*. Edisi Keempat. Yogyakarta: Ilmu Ekonomi Universitas Diponegoro.
- Gumanti, Tatang Ari. 2000. Earning Mangement: Suatu Telaah Pustaka. *Jurnal Akuntansi dan Keuangan*. Vol. 2, No. 2, Nopember 2000: 104-115.
- Guna, Welvin I dan Arleen, Herawaty. 2010. Pengaruh Mekanisme *Good Corporate Governance*, Independensi Auditor, Kualitas Audit dan Faktor Lainnya terhadap Manajemen Laba. *Jurnal Bisnis dan Akuntansi*, Vol. 12 No. 1, April 2010: 53-68.
- Hasibuan, Malayu S.P. 2012. *Pengertian Kompensasi*, (Online), (<http://www.sarjanaku.com/2012/06/pengertian-kompensasi-financial-tujuan.html>., diakses 25 November 2012).
- Iqbal, Syaiful dan Nurul, Fachriyah. 2005. *Corporate Governance* Sebagai Alat Pereda Praktik Manajemen Laba (*Earnings Management*). *Jurnal Akuntansi dan Keuangan*, Vol. 6, No. 4: 25-43.
- Jaryanto. 2008. Manajemen Laba: Mengapa Banyak Mengundang Kontroversi? *ISSN: 1907-6304, Fokus Ekonomi*, Vol. 3 No. 1, Juni: 24-34.
- Jensen, MC and Meckling. Theory of The Firm: Managerial Behaviour, Agency Cost and Ownership Structure. *Journal of Financial Economics*, Vol. 3, 1976: 305-360.
- Meutia, Inten. 2004. Pengaruh Independensi Auditor Terhadap Manajemen Laba untuk KAP Big 5 dan Non Big 5. *Jurnal Riset Akuntansi Indonesia*, Vol. 7, No. 3: 333-350.
- Midiastuty, Pranata Puspa dan Mas'ud, Machfoedz. 2003. Analisis Hubungan Mekanisme *Corporate Governance* dan Indikasi Manajemen Laba. *Symposium Nasional Akuntansi VI*, Surabaya, 16-17 Oktober 2003.
- Nasution, Marihot dan Doddy, Setiwan. 2007. Pengaruh *Corporate Governance* terhadap Manjemen Laba di Industri Perbankan Indonesia. *Symposium Nasional Akuntansi X*, Makassar, 26-28 Juli 2007.
- Ningsaptiti, Restie. 2010. *Analisis Pengaruh Ukuran Perusahaan dan Mekanisme Corporate Governance Terhadap Manajemen Laba*. Semarang Universitas Diponegoro.



- Online, _____, 2002. Keputusan Menteri Badan Usaha Milik Perusahaan, Nomor: KEP-117/M-MBU/2002. Penerapan Praktik *Good Corporate Governance* pada Badan Usaha Milik Negara.
- Online, _____, 2004. Keputusan Direksi PT Bursa Efek Jakarta, Nomor: Kep-305/BEJ/07-2004. Peraturan Nomor I-A tentang Pencatatan Saham dan Efek Bersifat Ekuitas Selain Saham yang Diterbitkan oleh Perusahaan Tercatat.
- Online, _____, 2006. Komite Nasional Kebijakan *Governance*. Pedoman Umum *Good Corporate Governance* Indonesia.
- Palestin, Shatila Halimah. 2008. Analisis Pengaruh Struktur Kepemilikan, Praktik *Corporate Governance* dan Kompensasi Bonus Terhadap Manajemen Laba. Semarang Pascasarjana Universitas Diponegoro.
- Rachmawati, Andri dan Hanung, Triatmoko. 2007. Analisis Faktor-Faktor yang Mempengaruhi Kualitas Laba dan Nilai Perusahaan. *Simposium Nasional Akuntansi X*, Makassar, 26-28 Juli 2007.
- Richardson, Vernon J. 1998. Information Asymmetry and Earnings Management: Some Evidence. United States: University of Kansas.
- Scott, William R. 2006. *Financial Accounting Theory*. 4th Edition. Toronto: Prentice Hall Inc.
- Siagian. 1995. Pengertian Bonus, (Online), (http://akillaziale.blogspot.com/2009_12_01_archive.html), diakses 18 Januari 2013).
- Siregar, Indra G. dan Januar, Eky P. 2012. Analisis Pengaruh Kepemilikan Manajemen, Kualitas Audit, dan Ukuran Perusahaan terhadap Manajemen Laba. (Online), (<http://siregargunawan.blogspot.com/2012/07/ggg.html>), diakses 16 Januari 2013).
- Siregar, S. V., dan S. Utama. 2006. Pengaruh Struktur Kepemilikan, Ukuran Perusahaan, dan Praktik Corporate governance terhadap Pengelolaan Laba (*Earning Management*). *Jurnal Riset Akuntansi Indonesia*, Vol. 9, No. 3, September, 2006: 307-326.
- Soesetio, Yuli. 2008. Kepemilikan Manajerial dan Instiusional, Kebijakan Dividen, Ukuran Perusahaan, Struktur Aktiva dan Profitabilitas terhadap Kebijakan Hutang. *Jurnal Keuangan dan Perbankan*, Vol. 12, No. 3, September: 384-398.
- Sudarmaji, Ardi M., Lana, Sularto. 2007. Pengaruh Ukuran Perusahaan, Profitabilitas, Leverage, dan Tipe Kepemilikan Perusahaan terhadap Luas *Voluntary Disclosure* Laporan Keuangan Tahunan. *Proceeding PESAT (Psikologi, Ekonomi, Sastra, Arsitek dan Sipil)*, ISSN: 1858-2559. Vol. 2.
- Trilestari, dkk. 2012. Corporate Government Mechanism, Company Size, and Earning Management. *Singapore Journal of Business and Economics ISSN20104804*. Vol.2, December: 170-173.
- Watts, R.L and J.L Zimmerman. 1990. Positive Accounting Theory: A Ten Year Perspective. *The Accounting Review*, Vol.65, No. 1, January 1990: 131-156.

LAMPIRAN

Tabel 1
Seleksi Sampel

	Kriteria Sampel	Jumlah
No.	Jumlah Populasi	131
	Populasi yang tidak sesuai dengan kriteria :	
1.	Perusahaan yang tidak terdaftar pada BEI selama 3 tahun berturut-turut	7
2.	Perusahaan yang tidak memberikan kepemilikan saham pada manajer	79
3.	Perusahaan yang melakukan merger, akuisisi, restrukturisasi, dan perubahan kelompok usaha	3
4.	Perusahaan yang tidak mempublikasikan laporan keuangan yang dinyatakan dalam Rupiah (Rp)	3
5.	Perusahaan yang tidak mempunyai data lengkap untuk pengukuran keseluruhan variabel	9
	Jumlah sampel terakhir	30

Tabel 2
Daftar Perusahaan Sampel Penelitian

No	Perusahaan	Kode
1	Alumindo Light Metal Industry Tbk	ALMI
2	Argo Pantes Tbk	ARGO
3	Astra International Tbk	ASII
4	Astra Otopart Tbk	AUTO
5	Duta Pertiwi Nusantara Tbk	DPNS
6	Gudang Garam Tbk	GGRM
7	Gajah Tunggal Tbk	GJTL
8	Pan Asia Indosystec Tbk	HDTX
9	Intikeramik Alamasri Industri Tbk	IKAI
10	Sumi Indo Kabel Tbk	IKBI
11	Indofood Sukses Makmur Tbk	INDF
12	Indospring Tbk	INDS
13	Jaya Pari Steel Tbk	JPRS
14	Kabelindo Murni Tbk	KBLM
15	Lion Metal Works Tbk	LION
16	Langgeng Makmur Industri Tbk	LMPI
17	Lionmesh Prima Tbk	LMSH
18	Nipress Tbk	NIPS
19	Pelat Timah Nusantara Tbk	NIKL
20	Pelangi Indah Canindo Tbk	PICO
21	Prima Alloy Steel Tbk	PRAS
22	Prasidha Aneka Niaga tbk	PSDN
23	Sat Nusapersada Tbk	PTSN
24	Pyridam Farma tbk	PYFA
25	Selamat Sempurna tbk	SMSM
26	Siantar Top Tbk	STTP
27	Tembaga Mulia Semanan Tbk	TBMS
28	Mandom Indonesia Tbk	TCID
29	Ultrajaya Milk Industry and Trading Company Tbk	ULTJ
30	Yanaprima Tbk	YPAS

Tabel 3
Statistik Deskriptif Hasil Penelitian

	N	Minimum	Maximum	Mean	Std. Deviation
SIZE	90	24.850	33.658	27.63044	1.777191
KINDP	90	30.00	75.00	38.6561	7.91318
KINST	90	22.07	726.80	75.2458	72.16875
KKPMJ	90	0.01	70.00	7.3618	13.76487
KUALA	90	0	1	0.34	0.478
KB	90	0	1	0.59	0.495
DA	90	-0.0432	0.0502	-0.009421	0.0102299
Valid N (listwise)	90				

Tabel 4
Statistik Deskriptif Variabel Kualitas Audit

		Frequency	Percent	Valid Percent	Cumulative Percent
Valid	0	59	65.6	65.6	65.6
	1	31	34.4	34.4	100.0
	Total	90	100.0	100.0	

Tabel 5
Statistik Deskriptif Variabel Kompensasi Bonus

		Frequency	Percent	Valid Percent	Cumulative Percent
Valid	0	37	41.1	41.1	41.1
	1	53	58.9	58.9	100.0
	Total	90	100.0	100.0	

Tabel 6
Hasil Uji *One-Sample Kolmogorov-Smirnov Test*

		Unstandardized Residual
N		87
Normal Parameters ^{a,b}	Mean	0.0000000
	Std. Deviation	0.00582076
Most Extreme Differences	Absolute	0.063
	Positive	0.061
	Negative	-0.063
Kolmogorov-Smirnov Z		0.584
Asymp. Sig. (2-tailed)		0.885

Tabel 7
Hasil Perhitungan Nilai Tolerance dan VIF

Model	Collinearity Statistics	
	Tolerance	VIF
(Constant)		
KINDP	0.900	1.111
KINST	0.909	1.100
KKPMJ	0.876	1.141
KUALA	0.596	1.677
KB	0.942	1.062
Size	0.607	1.648

Tabel 8
Hasil Pengujian Durbin-Watson

Model	Std. Error of the Estimate	Durbin-Watson
dimension0 ¹	0.0060351	2.256

Tabel 9
Hasil Perhitungan Anova

Model		Sum of Squares	Df	Mean Square	F	Sig.
1	Regression	0.001	6	0.000	3.025	0.010 ^a
	Residual	0.003	80	0.000		
	Total	0.004	86			

Tabel 10
Hasil Regresi Model

Model	Unstandardized Coefficients	Standardized Coefficients	t	Sig.
	B	Beta		
1 (Constant)	0.008		0.592	0.555
KINDP	-0.00013	-0.167	-1.567	0.121
KINST	6.133E-6	0.070	0.659	0.512
KKPMJ	-3.102E-5	-0.067	-0.622	0.536
KUALA	0.006	0.447	3.422	0.001
KB	-4.279E-5	-0.003	-0.031	0.975
SIZE	-0.001	-0.141	-1.084	0.282

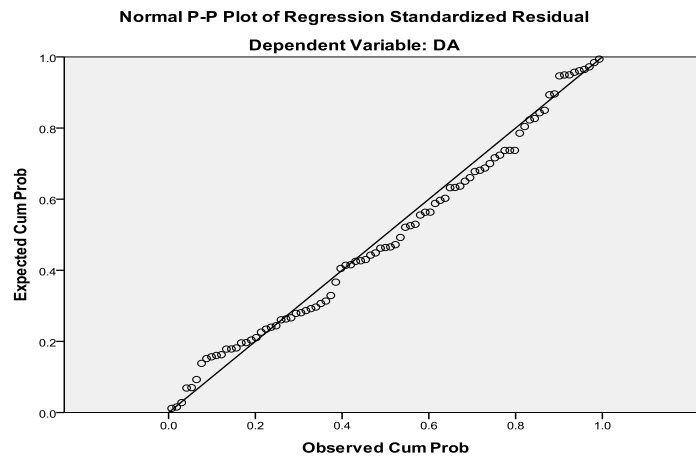

Gambar 1

Hasil Pengujian dengan Analisis Grafik Plot

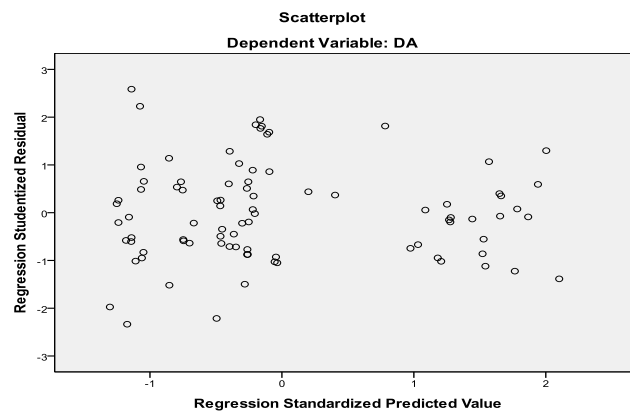

Gambar 2

Scatterplot Uji Heterokedastisitas

Kualitas Data dalam Riset Akuntansi Manajemen dan Keperilakuan: Bukti Empiris dari Metode Survei di Indonesia

SETIANINGTYAS HONGGOWATI

Y ANNI ARYANI*

DJUMINAH

Universitas Sebelas Maret Surakarta

AGNES UTARI WIDYANINGDYAH

Universitas Widya Mandala Surabaya

Abstract: *Survey method is one of research method employed in management accounting and behavior research. However, this method has been heavily criticized especially regarding the quality of the data. This study examines the quality of survey research in management accounting and behavior. We use a framework that has been used by Van der Stede et al. (2005) to examine the quality of all mail survey in management accounting and behavior published in proceeding of Simposium Nasional Akuntansi (SNA) over a period of year 1999 – 2012. Our analysis shows that most of those articles have been employed suggested fundamental principles of conducting survey research, although there are still more attention should be taken place to increase the quality of data survey.*

Keywords: *Data Quality, Survey Method, Management Accounting And Behavior.*

* Corresponding author: y_anniar@yahoo.com

PENDAHULUAN

Dalam ilmu sosial, metode survei merupakan salah satu metode yang banyak digunakan untuk meneliti secara empiris berbagai karakteristik dan hubungan berbagai variabel-variabel sosiologi dan psikologi (Roberts, 1999; Nazari *et al.*, 2006). Perkembangan dan penggunaan metode survei dalam abad 20an telah sangat mempengaruhi perkembangan ilmu sosial (Kerlinger, 1986). Metode survei mempunyai banyak manfaat misalnya merupakan metode pengumpulan data dalam jumlah besar untuk keperluan generalisasi data dengan biaya yang relatif rendah (*cost-effective*) dan dapat menghindari bias interview (Roberts, 1999).

Riset akuntansi manajemen dan keperilakuan sebagai bagian dari ilmu sosial juga banyak menggunakan metode survei. Metode survei tepat untuk riset tersebut karena biasanya data dalam riset akuntansi manajemen dan keperilakuan berupa *self-report*. Nazari *et al.* (2006) menyatakan bahwa ada beberapa asumsi dalam riset dengan metode survei yang menggunakan *self-report* dari perilaku, nilai, kepercayaan, opini dan/atau maksud seseorang dalam hal ini para responden atau partisipan dalam penelitian. Asumsi-asumsi tersebut adalah: pertama, responden merupakan sumber yang paling terpercaya untuk informasi tertentu. Kedua, persepsi subyektif sesungguhnya merupakan hal yang penting. Ketiga, persepsi dapat digambarkan mempunyai hubungan dengan *outcomes* yang merupakan perhatian dari suatu organisasi (Nazari *et al.*, 2006).

Namun demikian, metode ini tidak bebas dari berbagai kritikan (Marsh, 1982; de Vaus, 1992). Lebih lanjut, Young (1996) mempertanyakan kontribusinya terhadap riset akuntansi manajemen. Perhatian utama yang mendasari berbagai kritik tersebut adalah masalah validitas dan reliabilitas dari metode survei (Van der Stede, Young dan Chen, 2005; Young, 1996). Oleh karena itu, untuk meminimalkan masalah yang mungkin timbul, setiap usaha seharusnya dilakukan untuk memperoleh data yang berkualitas. Pentingnya kualitas data dengan metode survei ini memunculkan pertanyaan bagaimanakah kualitas data dengan metode survei dalam bidang akuntansi manajemen dan keperilakuan yang sudah dilakukan di Indonesia selama ini?

Sebagai sebuah metode pengumpulan data penelitian yang cukup populer terutama pada penelitian bidang akuntansi manajemen dan keperilakuan, metode survei merupakan metode penelitian yang penting. Sebagai sebuah metode pengumpulan data, maka data yang diperoleh haruslah berkualitas sehingga hasil kesimpulan yang diambil dari penelitian tersebut juga berkualitas. Permasalahan muncul ketika metode survei tersebut tidak dilakukan

dengan baik dan benar, dalam arti tidak dilakukan dengan mengikuti prosedur yang semestinya sesuai pedoman penelitian ilmiah yang ada. Akibatnya tidak mengherankan bahwa banyak kritikan yang terlontar mengenai kualitas data penelitian yang dilakukan dengan metode survei. Oleh karena itu, penelitian ini dilakukan untuk mengetahui bagaimana penelitian dengan metode survei dilakukan di Indonesia. Hal ini penting untuk dilakukan sehingga kita dapat mengetahui dan menjawab berbagai kritikan mengenai kualitas data yang dilakukan dengan metode survei. Sepengetahuan kami, penelitian semacam ini belum pernah dilakukan di Indonesia. Dengan menggunakan data dari semua survei dalam riset akuntansi manajemen dan keperilakuan yang terdapat dalam *proceeding* simposium nasional akuntansi (SNA) 1 – SNA 15 (2012), kami menemukan bahwa sebagian besar peneliti sudah melakukan prosedur penelitian survei sesuai prinsip-prinsip mendasar yang disarankan sehingga kualitas data yang digunakan dalam penelitian cukup dapat dipertanggung jawabkan, meskipun masih ada beberapa hal yang mungkin masih perlu diperbaiki untuk meningkatkan kualitas data dari metode survei.

Bagian berikutnya pada paper ini diorganisasi sebagai berikut. Bagian kedua membahas kerangka teoritis dan *framework* yang digunakan dalam penelitian, dilanjutkan dengan uraian singkat tentang metode riset pada bagian ketiga. Pada bagian ke empat diuraikan hasil penelitian, yang kemudian ditutup dengan kesimpulan, keterbatasan, implikasi dan penelitian lanjutan pada bagian ke lima.

RERANGKA TEORITIS

Metode Survei

Seperti yang sudah disinggung dalam pendahuluan, survei merupakan metode penelitian yang banyak memperoleh kritikan. Kritikan tersebut pada dasarnya ditujukan pada reliabilitas data yang diperoleh dari metode survei (Young, 1996). Penelitian terdahulu telah mengidentifikasi bahwa sumber dari berbagai kritikan tersebut bukanlah pada metodenya sendiri, melainkan lebih pada kegagalan peneliti dalam mengikuti dan mengimplementasikan berbagai prinsip dasar metode survei terutama dalam hal perancangan survei dan administrasinya (Mangione, 1995; Van der Stede *et al.*, 2005). Jika survei dirancang dan dilakukan dengan benar maka metode ini akan dapat menjadi metode untuk memperoleh sumber data dengan skala besar dan berkualitas tinggi. Oleh karena itu kualitas data sangat penting dalam riset menggunakan metode survei.

Di dalam riset akuntansi manajemen, survei seringkali digunakan untuk menguji teori, meskipun seringkali juga digunakan untuk tujuan diskriptif. Nazari *et al.* (2006) menyatakan bahwa tujuan riset survei dalam akuntansi manajemen adalah untuk mengukur perilaku tertentu dari suatu populasi atau suatu sampel, dan dapat digunakan baik untuk tujuan riset eksploratori maupun konfirmatori. Riset eksploratori adalah suatu riset untuk menemukan fakta-fakta dasar dan membiasakan dengan subjek dalam penelitian. Pada umumnya penelitian eksploratori berfokus pada penemuan tentang konstruk apa yang harus diukur dan bagaimana mengukurnya (Pinsonneault dan Kraemer, 1993). Di lain pihak, riset konfirmatori merupakan uji teori yang menguji hubungan antara berbagai konstruk yang telah didefinisikan dalam penelitian-penelitian sebelumnya (Nazari *et al.*, 2006).

Seperti telah dibahas di atas bahwa meskipun metode survei seringkali digunakan tetapi ada keraguan mengenai kualitas data yang dikumpulkan dengan metode tersebut. Zimmerman (2001) menyatakan bahwa data yang diperoleh dengan metode survei seringkali berkualitas buruk karena adanya masalah bias yang berasal baik dari responden maupun dari peneliti itu sendiri. Meskipun demikian, Van der Stede *et al.* (2005) mengatakan bahwa masalah itu bisa diatasi oleh peneliti dengan cara mengimplementasikan beberapa teknik. Sebagai contoh: peneliti dapat mengatasi masalah tersebut dengan cara merancang survei dengan mengembangkan kuesioner yang ‘benar’ sesuai dengan tujuan penelitian. Cara yang lain misalnya peneliti berusaha meningkatkan *response rate* dengan cara melakukan prosedur *follow-up*, dan sebagainya. Sehingga dengan berbagai cara tersebut masalah bisa diatasi dan kualitas data dapat ditingkatkan.

Metode Survei dengan *Mail Questionnaire*

Ada beberapa tipe riset yang menggunakan metode survei, misalnya: (1) survei dengan menggunakan pihak-ketiga (sebagai contoh: Ittner dan Larcker, 1995, 1997), (2) survei sebagai bagian atau kombinasi dengan *case-method* (sebagai contoh: Berry, Loughton, dan Otley, 1991), *lab experiments* (sebagai contoh: Brownell, 1982a), atau *interview-protocols* (sebagai contoh: Chenhall, 1997), (3) survei yang dilakukan pada saat *on-site interview* (sebagai contoh: Brownell, 1982b) atau di dalam setting kelas (dengan mahasiswa) (sebagai contoh: Hirst, 1983), (4) survei yang dilakukan secara langsung (*face-to-face*) (sebagai contoh: McGowan dan Klammer, 1997) atau melalui telepon (sebagai contoh: Swenson, 1995), dan (5) survei yang dilakukan dengan menggunakan kuesioner yang dikirim melalui pos (*mail questionnaire*) (sebagai contoh: Moores dan Yuen, 2001, Kalagnanam dan

Lindsay, 1999, dan Aryani, 2009). Namun demikian fokus penelitian ini adalah metode survei dengan menggunakan *mail-questionnaire* dengan penjelasan sebagai berikut.

Kuesioner yang dikirimkan kepada responden dengan melalui pos (*mail questionnaire*) merupakan salah satu teknik pengumpulan data yang banyak dikritik karena kemungkinan rendahnya response dan ketidakmampuannya memverifikasi response yang diberikan (Kerlinger dan Lee, 2000). Meskipun demikian, jumlah survei yang dilakukan dengan cara ini (*mail questionnaires*) semakin meningkat dan melebihi jumlah survei dengan interviu yang dilakukan setiap tahun, meskipun sukar untuk menyebut jumlah pastinya (Dillman, 2007). Dalam riset akuntansi manajemen, survei dengan kuesioner melalui pos (*mail questionnaire*) adalah metode survei yang paling banyak digunakan (Van der Stede *et al.*, 2005). Sehingga dalam penelitian ini hanya akan difokuskan pada analisa kualitas data survei dengan menggunakan kuesioner yang dikirim lewat pos (*mail-questionnaire*).

Framework yang Digunakan

Penelitian ini dilakukan untuk mengetahui kualitas data dalam riset akuntansi manajemen dan keperilakuan yang menggunakan metode survei. Dalam melakukan analisa mengenai kualitas data tersebut digunakan suatu *framework* yang telah digunakan dalam penelitian-penelitian terdahulu. Terdapat beberapa *framework* yang dapat digunakan untuk menilai kualitas data riset dengan metode survei, misalnya *framework*-nya Dillman (1978, 1999, 2007), Cook dan Campbell (1979), atau Diamond, 2000 yang telah digunakan oleh Van der Stede *et al.* (2005).

Mengikuti penelitian Van der Stede *et al.* (2005), *framework* yang digunakan untuk menguji kualitas data dalam penelitian ini adalah *framework* Diamond, 2000 dengan modifikasi menggunakan *guideline* dari Dillman (2007) untuk menganalisis karakteristik dari tiap penelitian yang digunakan dalam sampel. *Framework* yang digunakan tersebut meliputi lima kategori umum yaitu: (1) tujuan dan rancangan survei, dalam sub-bab ini kami menganalisis perancangan riset dan level unit analisis; (2) definisi populasi dan *sampling*, dalam sub-bab ini kami menganalisis mengenai populasi survei dan ukuran sampel; (3) pertanyaan survei dan masalah-masalah metode riset yang lain, dalam kategori ini kami melakukan analisis mengenai prosedur *pre-test*, *response-rate*, prosedur *follow-up*, *non-response bias*, dan tipe ukuran dependen variabel; (4) keakuratan *entry* data, dan (5) penyajian dan pelaporan.

METODE RISET

Populasi dan Sampel

Populasi yang digunakan dalam penelitian ini adalah semua artikel (*paper*) yang dipublikasikan dalam *proceeding* Simposium Nasional Akuntansi (SNA) dari tahun pertama sampai dengan tahun ke-15 (2012). Sedangkan sampel dalam penelitian ini adalah semua artikel dalam bidang akuntansi manajemen dan berperilaku yang menggunakan metode survei dengan kuesioner yang dikirim melalui pos (*mail questionnaire*). Alasan digunakannya *proceeding* SNA adalah karena SNA merupakan ajang bergengsi seminar nasional akuntansi pertama yang diselenggarakan oleh Ikatan Akuntan Indonesia Kompartemen Akuntan Pendidik (IAI KAPd) bekerja sama dengan universitas di seluruh Indonesia dengan *reviewer* para akuntan yang bergerak dalam bidang pendidikan dan penelitian dari seluruh Indonesia. Dengan demikian diharapkan bahwa semua paper yang lolos untuk dipresentasikan dalam SNA merupakan paper yang mempunyai kualitas tinggi yang kemudian dipublikasikan dalam *proceeding* SNA. Selain hal tersebut, *proceeding* SNA juga telah menjadi salah satu acuan yang sering dikutip oleh peneliti-peneliti dalam bidang akuntansi di Indonesia. Sehingga menjadi sangat penting untuk mengetahui kualitas data riset akuntansi manajemen dan berperilaku dengan menggunakan metode survei pada *proceeding* SNA tersebut. Artikel-artikel dalam bidang akuntansi manajemen dan berperilaku tersebut akan dianalisis menggunakan *framework* yang telah digunakan oleh Van der Stede *et al.* (2005).

ANALISIS DATA DAN PEMBAHASAN

Menggunakan *framework* dan karakteristik yang telah dijelaskan di atas, penelitian ini menganalisis riset survei dalam bidang akuntansi manajemen dan berperilaku selama jangka waktu 15 tahun sejak SNA pertama hingga SNA 15 (tahun 2012) dengan fokus analisis pada metode survei dengan *mail questionnaire*. Tabel 1 memperlihatkan jumlah penelitian empiris di bidang akuntansi manajemen dan berperilaku dengan menggunakan metode survei selama jangka waktu 15 tahun sejak SNA pertama tahun 1997 hingga SNA 15 tahun 2012. Tabel 1 juga memperlihatkan jumlah penelitian empiris dengan menggunakan survei *mail questionnaire*.

[Sisipkan Tabel 1]

Dari Tabel 1 tersebut, terlihat bahwa perkembangan penelitian empiris di bidang akuntansi manajemen dan keperilakuan dengan menggunakan metode survei *mail questionnaire* relatif stabil dari tahun ke tahun. Pada SNA 1 tahun 1997 hanya ada satu bidang penelitian yaitu bidang akuntansi keuangan sehingga tidak ada penelitian empiris yang menggunakan metode survei. Metode survei dengan *mail questionnaire* paling banyak digunakan pada SNA 6 tahun 2003 yaitu 16 penelitian (15%) dilanjutkan dengan SNA 9 tahun 2006 (12%) dan SNA 8 tahun 2005 (10%), selebihnya relatif stabil dengan jumlah penelitian berkisar dari 2 – 9 penelitian (2% - 9%). Tabel 2 memperlihatkan daftar penelitian empiris dengan metode survei dengan *mail questionnaire* beserta karakteristik untuk tiap-tiap penelitian yang meliputi: (1) populasi survei, (2) *response rate* dan ukuran sampel, (3) prosedur *pre-test*, (4) prosedur *follow-up*, (5) analisa *non-response bias*, dan (6) tipe ukuran dependen variabel. Karakteristik tersebut akan dianalisis dalam pembahasan beserta dengan data yang tidak ditabulasikan dalam tabel tersebut.

[Sisipkan Tabel 2]

Tujuan dan rancangan survei

Diamond (2000) menyatakan bahwa pernyataan tujuan penelitian merupakan hal yang sangat penting dalam penelitian survei. Metode survei dapat digunakan untuk dua tujuan utama penelitian yaitu deskriptif atau *explanation* (Pinsonneault dan Kraemer, 1993; Sudman dan Blair, 1999; Cooper dan Schindler, 2006; Sekaran dan Boogie, 2010). Penelitian dengan tujuan deskriptif adalah penelitian yang dilakukan untuk menemukan karakteristik suatu populasi, sedangkan penelitian dengan tujuan *explanation* adalah penelitian yang dilakukan untuk mencari hubungan (korelasi maupun *causal*) antara dua atau beberapa variabel atau untuk menguji suatu teori (Pinsonneault dan Kraemer, 1993; Cooper dan Schindler, 2006).

Dari data yang tidak ditabulasikan, terlihat bahwa hampir semua penelitian empiris yang menggunakan survei *mail questionnaire* bertujuan untuk menjelaskan suatu hubungan antar dua atau beberapa variabel, hanya satu penelitian yang juga bertujuan untuk menjelaskan karakteristik suatu populasi. Tujuan penelitian tersebut mempengaruhi perancangan metode penelitian yang digunakan, misalnya pada pilihan perancangan penelitian *cross-sectional* atau *longitudinal*, ataupun penentuan unit analisis. Penelitian *longitudinal* adalah penelitian yang mengharuskan peneliti untuk memperoleh data dari dua atau lebih periode waktu (Sekaran dan Bougie, 2010), sehingga kalau penelitian tersebut menggunakan metode survei *mail questionnaire* maka peneliti harus mengirimkan survei

kuesionernya beberapa kali dalam rentang waktu penelitian. Pinsonneault dan Kraemer (1993) menyatakan bahwa penelitian *longitudinal* menghasilkan keyakinan yang lebih besar untuk menemukan hubungan causal antara dua atau beberapa variabel dibandingkan dengan penelitian *cross-sectional*. Rancangan penelitian *longitudinal* tidak banyak digunakan untuk penelitian survei dengan *mail questionnaire* karena tingkat kesulitan yang relatif tinggi dan biaya yang mahal. Semua penelitian akuntansi manajemen dan keperilakuan dengan metode survei *mail questionnaire* yang dilakukan dalam periode pengamatan semuanya menggunakan rancangan penelitian *cross-sectional*.

Penentuan unit analisis juga merupakan hal yang penting terutama bagi penelitian akuntansi manajemen dan keperilakuan yang seringkali berhubungan dengan fenomena pada level industri, organisasi, unit organisasi (misal: divisi, departemen), maupun level individu (Kwok dan Sharp, 1998; Lutf dan Shields, 2003). Ketika sebuah survei menggunakan level analisis selain level individu, maka peneliti seharusnya mempertimbangkan untuk melakukan survei dengan *multiple* responden pada dalam tiap level (misal: dalam suatu organisasi). Hal ini perlu dilakukan untuk meyakinkan bahwa pendapat responden tersebut mewakili keseluruhan organisasi (Young, 1996), meskipun seringkali atau tidak mungkin untuk mengkonfirmasi pendapat satu responden dengan responden yang lain dalam satu organisasi karena jaminan peneliti mengenai kerahasiaan identitas responden. Pada data yang tidak ditabulasikan, tampak bahwa terdapat 35 artikel (33%) dalam sampel yang menggunakan unit analisis level organisasi, namun hanya ada 11 artikel (10%) yang memperoleh datanya dari *multiple* responden. Sebagian besar artikel dalam sampel (81%) menggunakan unit analisis individual.

Definisi populasi dan *sampling*

Populasi adalah keseluruhan kelompok manusia, kejadian, atau sesuatu yang menjadi ketertarikan peneliti untuk diteliti (Sekaran dan Bougie, 2010). Dalam penelitian dengan metode survei, populasi biasanya terdiri dari manusia (yang biasanya disebut dengan responden), meskipun ada juga yang terdiri dari organisasi. Sampel adalah bagian dari populasi yang dianalisis oleh peneliti untuk mengambil kesimpulan tentang populasi. Oleh karena itu sampel harus merupakan representasi populasi. Jika sampel penelitian merupakan

sampel yang representatif atas populasi maka apa yang benar atas sampel akan benar juga bagi populasi dengan tingkat kesalahan tertentu (Sapsford, 1999). Pendefinisian populasi dan pemilihan sampel merupakan hal yang penting karena menentukan validitas kesimpulan yang diambil dari sampel tersebut. Dalam metode survei, validitas kesimpulan juga tergantung dari besarnya ukuran sampel dan tingkat pengembalian (*response-rate*) dari responden.

Populasi survei

Seorang peneliti biasanya mengidentifikasi populasi survei berdasarkan tujuan penelitian untuk memastikan bahwa populasi tersebut secara cukup meliputi target populasi. Target populasi adalah kumpulan dari semua responden yang peneliti ingin teliti (misal: manajer produksi). Sedangkan populasi survei adalah kumpulan responden yang tersedia bagi peneliti dan yang sesungguhnya dijadikan sampel (misal: manajer produksi perusahaan manufaktur). Diamond (2000) menyatakan bahwa sangat penting untuk menekankan adanya konsistensi antara target populasi dengan populasi survei. Ketidakkonsistenan antara target populasi dan populasi survei dapat mengakibatkan timbulnya bias dalam mengambil kesimpulan (Henry, 1990). Sebagian besar dari artikel dalam sampel penelitian ini tidak melaporkan target populasinya sehingga kami menganggap bahwa target populasi adalah populasi survei.

Dalam Tabel 2 dilaporkan populasi survei dalam sampel kami dari keseluruhan artikel dalam bidang akuntansi manajemen dan berperilaku yang menggunakan metode survei dengan *mail questionnaire*. Menggunakan keseluruhan sampel, jumlah rata-rata subyek dalam populasi survei adalah 419 dengan standar deviasi sebesar 276. Kisaran antara jumlah minimum dan maksimum cukup besar yaitu minimum 30 dan maksimum 1700, dengan median 333. Namun, data dari lima artikel dapat dianggap sebagai *outlier*, sehingga untuk hasil penghitungan statistik yang lebih representatif, kami menghilangkan lima artikel tersebut dan melakukan penghitungan kembali. Setelah dilakukan penghitungan kembali, rata-rata subyek dalam populasi survei adalah 378 dengan standar deviasi sebesar 200. Kisaran antara jumlah minimum dan maksimum menjadi lebih kecil yaitu minimum 30 dan maksimum 900, dengan median 322.

Sampling (pemilihan sampel)

Sampling atau pemilihan sampel secara langsung berhubungan dengan kemampuan *generalizability* dari penemuan survei. Salah satu hal yang merupakan kelebihan metode survei adalah kemampuannya untuk mengumpulkan data dari sebagian populasi yang

representatif (Birnberg et al., 1990). Sedangkan manfaat utama dari *mail questionnaire* adalah cakupan geografi luas yang dapat diliput dalam survei (Sekaran dan Bougie, 2010). Namun demikian, seberapa besar manfaat tersebut dapat dicapai tergantung pada kualitas prosedur pemilihan sampelnya (*sampling*).

Fokus utama dalam proses pemilihan sampel (*sampling procedure*) adalah menentukan apakah akan menggunakan *probability* atau *non-probability sampling*. *Probability sampling* adalah proses pemilihan sampel dengan menganggap bahwa semua elemen populasi mempunyai kesempatan yang sama untuk terpilih menjadi subyek dalam sampel. Sedangkan dalam *non-probability sampling*, beberapa elemen populasi mempunyai kesempatan yang lebih besar untuk terpilih menjadi subyek sampel daripada elemen populasi yang lain (Sekaran dan Bougie, 2010). Dalam *legal framework*, data dari survei yang menggunakan *non-probability sampling* dapat diakui sebagai bukti jika metode untuk memilih sampel tersebut dapat dibenarkan (*justifiable*) dan perhatian khusus telah dilakukan untuk mengurangi bias sampel (Diamond, 2000; Morgan, 1990).

Dalam akuntansi manajemen dan keperilakuan, seringkali peneliti dengan menggunakan survei tidak mempunyai *sampling frame* (yaitu daftar lengkap dari elemen survei populasi yang sesuai dengan target populasi yang diinginkan) sehingga dapat merencanakan pemilihan sampel dengan prosedur *probability sampling*. Sebagian besar artikel dalam sampel kami tidak membahas dan melaporkan rencana *sampling* dengan detail dan semuanya mengirimkan *questionnaire* ke semua elemen survei populasi. Hampir semua artikel dalam sampel menggunakan *purposive sampling* dan *convenience sampling method* yang merupakan *non-probability sampling*, dengan mengemukakan kriteria sampel beserta alasannya. Namun demikian, ada beberapa artikel yang melaporkan detail prosedur pemilihan sampelnya. Misalnya, Lesmana (2003) menggunakan Standard Trade and Industry Directory tahun 2000 yang diterbitkan oleh PT. Kompas Indonesia untuk menyusun *sampling frame* berupa perusahaan farmasi di Indonesia dan merancang *probability-sampling* untuk memilih sampel secara acak.

Ukuran sampel

Suatu sampel yang *reliable* dan *valid* akan memungkinkan kita untuk menggeneralisir hasil dari sampel tersebut ke populasi yang kita teliti. Kemampuan untuk menggeneralisir hasil penelitian tersebut berhubungan dengan prosedur pemilihan sampel (*sampling*) dan ukuran sampel. Ada dua hal yang selalu dibicarakan ketika menentukan berapa ukuran sampel yang tepat, yaitu masalah ketepatan (*precision*) dan keyakinan (*confidence*) kita

dalam membuat generalisasi hasil dari sampel ke populasi yang kita teliti (Sekaran dan Bougie, 2010). Dalam menentukan ukuran sampel, peneliti perlu menentukan seberapa besar tingkat ketepatan (*precision*) yang diperlukan dengan tingkat keyakinan tertentu (*confidence interval*), yang mengharuskan peneliti mengestimasi *sample variance* (s) maupun mengestimasi *response-rate* yang diharapkan. Tetapi, Fowler (1984) menyatakan bahwa pendekatan tersebut meskipun benar namun tidak realistis dengan beberapa alasan sebagai berikut.

Pertama, sebagian besar penelitian survei bidang akuntansi manajemen dan keperilakuan mempunyai tujuan *explanation* (teori testing). Dalam data yang tidak ditabulasikan, terlihat bahwa hampir seluruh artikel (99%) dalam sampel penelitian bertujuan untuk teori testing, bukan untuk mengukur *mean* suatu variabel dalam sampel dan menggeneralisir hasilnya ke populasi. Kedua, survei dalam bidang akuntansi manajemen dan keperilakuan mencoba untuk memperoleh informasi sebanyak-banyaknya dari responden mengenai beberapa variabel untuk keperluan menguji hubungan antar variabel tersebut. Sehingga survei dalam akuntansi manajemen dan keperilakuan biasanya dirancang untuk membuat estimasi mengenai hubungan antar beberapa variabel yang seringkali tidak memungkinkan untuk memperoleh tingkat *precision* yang diinginkan. Lebih lanjut, penelitian terdahulu menunjukkan bahwa *non-sampling error* (yaitu *error* yang disebabkan karena *non-response* dan masalah pengukuran yang tidak berhubungan dengan proses *sampling*) merupakan kontributor utama dari total *error* dalam survei (Assael dan Keon, 1982), jadi bukan merupakan masalah ukuran sampel. Dari pembahasan tersebut, dapat disimpulkan bahwa ukuran sampel bukanlah merupakan hal yang utama yang menentukan kualitas data survei. Fokus utama perhatian peneliti seharusnya lebih dititikberatkan pada keberadaan *non-response bias*. Meskipun demikian, untuk mencapai tingkat *face validity* tertentu diperlukan minimum sampel sekitar 200 – 300 responden (Morgan, 1990). Namun, dalam hal ukuran sampel minimum ini belum ada kesepakatan diantara para peneliti.

Tabel 2 menyajikan ukuran sampel dari 106 artikel dalam bidang akuntansi manajemen dan keperilakuan dalam sampel penelitian kami. Tabel 2 memperlihatkan bahwa hanya ada tujuh artikel (7%) mempunyai ukuran sampel lebih besar dari 200 yang merupakan batas bawah minimum dari suatu ukuran sampel. Mean ukuran sampel dari Tabel 2 tersebut adalah 116 dengan standar deviasi 124. Tetapi, kisaran ukuran sampel tersebut memperlihatkan jarak yang sangat lebar dengan ukuran sampel terkecil 22 dan ukuran sampel terbesar 1178. Median ukuran sampel tersebut adalah 93. Namun demikian, dari 17 artikel dalam Tabel 2 dengan ukuran sampel yang lebih besar dari 150, 12 artikel mempunyai

response-rate kurang dari 50%. Hal ini menyebabkan *response bias* merupakan ancaman yang lebih besar daripada ukuran sampel itu sendiri.

Pertanyaan survei dan masalah-masalah metode riset yang lain

Pembahasan yang sudah dilakukan di atas berhubungan dengan populasi (*external validity*), yaitu seberapa besar penelitian survei mampu menyediakan representasi yang akurat dari populasi yang seharusnya direpresentasikan (Sapsford, 1999) dan kemungkinan *error* yang dihadapi ketika sampel bukan merupakan representasi yang baik dari suatu populasi karena adanya kesalahan dalam melakukan pemilihan sampel (*sampling error*). *External validity* merupakan hal yang paling penting bagi penelitian survei dengan tujuan deskriptif karena penelitian tersebut bertujuan untuk menyediakan estimasi yang akurat bagi parameter populasi. Tetapi untuk penelitian survei dengan tujuan teori testing (*explanation*), *internal validity* (yaitu penentuan bahwa variasi dalam dependen variabel berhubungan dengan variasi dalam independen variabel) juga merupakan hal yang penting (Sekaran dan Bougie, 2010; Cooper dan Schindler, 2008). Karena hampir semua penelitian survei dalam akuntansi manajemen dan keperilakuan bertujuan teori testing (*explanation*) yaitu 105 (99%) dari total artikel dalam sampel kami, maka di bagian ini akan dibahas mengenai *internal validity* dan hubungannya dengan *error (non-sampling error)*. Seperti yang sudah dinyatakan oleh Assael dan Keon (1982) bahwa *non-sampling error* tidak kalah pentingnya dengan *sampling error* karena ternyata *non-sampling error* merupakan kontributor terbesar dalam total *error* suatu survei.

Non-sampling error terdiri dari dua komponen (Van der Stede *et al.*, 2005). Komponen pertama adalah *non-response error* yang terjadi karena beberapa target responden tidak memberikan *response*. Hal ini dapat menyebabkan kemungkinan *response* menjadi *unreliable representative* dari sampel yang dipilih. Komponen kedua adalah *response error*, terjadi ketika beberapa responden sesungguhnya memberikan *response* yang tidak akurat. *Response error* termasuk, tetapi tidak terbatas pada, validitas pengukuran (*construct validity*). Apabila pertanyaan dalam survei dirancang dengan tidak baik, maka hal ini dapat mengakibatkan responden salah dalam memberikan *response* karena tidak memahami pertanyaan survei dengan baik yang pada akhirnya mengancam *internal validity* (Diamond, 2000). Oleh karena itu, maka sangat penting bagi peneliti untuk merancang pertanyaan dengan baik, bagaimana penyusunan kalimatnya, bagaimana format *response* dirancang, bagaimana urutan pertanyaannya, dan bagaimana pertanyaan tersebut disajikan (Van der

Stede *et al.*, 2005; Dillman, 2007; Sekaran dan Bougie, 2010). Validitas pengukuran secara detail tidak akan dibahas dalam paper ini. Pembahasan akan lebih difokuskan pada *pre-testing* survei kuesioner (untuk membatasi *response error*), prosedur *follow-up* (untuk meningkatkan *response rate* sehingga mengurangi *non-response error*) dan analisis *non-response bias*. Selain hal tersebut, kami juga akan membahas mengenai masalah pilihan tipe ukuran dependen variabel dalam penelitian akuntansi manajemen dan keperilakuan.

Pre-testing

Salah satu kelebihan dari metode survei dengan *mail questionnaire* adalah kemampuannya untuk menjangkau responden dalam area geografis yang luas. Namun demikian, metode ini juga mengandung kelemahan yaitu salah satunya adalah ketidakmampuan responden untuk mengklarifikasi pertanyaan dalam survei kepada peneliti. Hal ini dapat menyebabkan jawaban responden menjadi salah karena tidak memahami dengan baik pertanyaan dalam survei yang berakibat meningkatkan *response error*, atau responden menjadi malas atau enggan untuk menjawab pertanyaan survei yang berakibat naiknya *non-response error*. Oleh karena itu, sangat penting bagi peneliti untuk selalu meyakinkan bahwa pertanyaan survei sudah dirancang dengan baik sehingga dapat dipahami dengan baik oleh responden. Salah satu cara yang paling penting bagi peneliti untuk memperoleh keyakinan tersebut adalah dengan melakukan *pre-test* pertanyaan-pertanyaan survei (*instrument survey*) (Diamond, 2000; Sekaran dan Bougie, 2010; Dillman, 2007). *Pre-test* terutama sangat penting bagi penelitian survei dengan *mail questionnaire* karena responden tidak dapat melaporkan atau mengklarifikasi adanya masalah dalam pertanyaan (*instrument*) survei kepada peneliti. Karena pentingnya *pre-test* tersebut, legal standarpun juga menyarankan bahwa *pre-test* pertanyaan survei harus selalu dilakukan untuk menguji apakah pertanyaan (*instrument*) survei tersebut dapat dipahami dengan benar oleh responden dan dapat dijawab dengan mudah (Morgan, 1990). Tujuan utama dari *pre-test* adalah untuk menguji baik pertanyaan survei (*question*) maupun survei (*questionnaire*) itu sendiri (Dillman, 2007). Dillman (2007) menyarankan untuk melakukan *pre-test questionnaire* kepada tiga kelompok orang, yaitu: kolega, calon responden, dan para pengguna data dengan penjelasan sebagai berikut.

Pertama, kolega adalah sekelompok orang yang mempunyai pemahaman terhadap rancangan dan topik penelitian yang ingin diteliti oleh peneliti. Kolega perlu dilibatkan dalam *pre-test* terutama untuk menguji *construct validity* dari tiap item pertanyaan dan kesesuaiannya dengan tujuan penelitian. Kedua, sejumlah calon responden juga harus

dilibatkan dalam *pre-test* untuk mencoba mengisi survei questionnaire baik di depan peneliti ataupun tanpa kehadiran peneliti untuk mengidentifikasi adanya masalah baik dalam pertanyaan maupun dalam survei *questionnaire*. Ketiga, pengguna data juga seharusnya dilibatkan dalam *pre-test* untuk memperoleh *feedback* dari orang-orang yang mempunyai substansi pengetahuan tentang topik penelitian survei. Young (1996) juga menyatakan bahwa melakukan *pre-test* kepada calon responden dan pengguna data memberikan manfaat meningkatkan kemungkinan survei menggunakan terminologi yang sesuai dengan pengetahuan responden sehingga menurunkan keengganan calon responden untuk berpartisipasi dalam survei karena ketidaksesuaian bahasa. Dari Tabel 2 dapat dilihat bahwa hanya ada 22 artikel (21%) dalam sampel penelitian kami yang melaporkan melakukan *pre-test*, empat artikel (4%) menyatakan tidak melakukan *pre-test*, dan sebagian besar (80 artikel (75%)) tidak melaporkan adanya *pre-test*.

Response-rate

Tidak ada kesepakatan mengenai berapa banyak *response-rate* yang dipertimbangkan untuk dapat diterima (*acceptable*) sehingga dapat merepresentasikan sebuah sampel. Sekaran dan Bougie (2010) mengatakan bahwa *response-rate* 30% sudah dapat dipertimbangkan untuk diterima. Sedangkan Diamond (2000) menyatakan bahwa *legal framework* memberikan beberapa *rule of thumbs* mengenai tingkat *response-rate* yang dapat diterima, yaitu: *response rate* antara 75% - 90% biasanya menghasilkan hasil yang *reliable*, meskipun peneliti seharusnya masih melakukan uji representasi sampel. Potensial bias mungkin terjadi apabila *response-rate* turun menjadi di bawah 75%. Sedangkan apabila *response-rate* turun di bawah 50% maka survei harus dipertimbangkan dengan hati-hati sebagai dasar pengambilan kesimpulan populasi.

Tabel 2 memperlihatkan bahwa ada empat artikel dalam sampel penelitian kami yang tidak melaporkan *response-rate*. Dengan mengabaikan keempat artikel tersebut, rata-rata *response-rate* adalah 30%. *Response-rate* tertinggi adalah 100% dan terendah adalah 9%. Angka statistik tersebut tidak memenuhi standar legal seperti yang sudah dinyatakan di atas. Untuk menganalisis perkembangan *response-rate* penelitian akuntansi manajemen dan keperilakuan sejak tahun 1999 – 2012 yang dilakukan di Indonesia, kami membagi periode tersebut menjadi dua periode yaitu tahun 1999 – 2004 dan tahun 2005 – 2012. Pada periode tahun 1999 – 2004, rata-rata *response-rate* adalah 24%, dengan *response-rate* tertinggi 79% dan *response-rate* terendah adalah 9%. Sedangkan pada periode 2005 – 2012, rata-rata

response-rate adalah 36%, dengan *response-rate* tertinggi 100% dan *response-rate* terendah 9%. Dari perbandingan tersebut terlihat bahwa *response-rate* dari periode 1999 – 2004 dan periode 2005 – 2012 menunjukkan perkembangan meskipun *response-rate* terendah masih sama.

Prosedur follow-up

Jika tingkat *response-rate* yang tinggi tidak dapat dicapai di kesempatan pertama peneliti mengirimkan survei *questionnaire*-nya maka prosedur *follow-up* seharusnya dilakukan (Diamond, 2000; Dillman, 2007; Van der Stede, *et al.*, 2005; Cooper dan Schindler, 2008; Sekaran dan Bougie, 2010). Penelitian terdahulu menunjukkan bahwa *follow-up* secara efektif meningkatkan *response-rate* (Sebagai contoh: Moore dan Tarnai, 2002; Dillman, 1978, 1999; Aryani, 2009).

Rata-rata *response-rate* penelitian bidang akuntansi manajemen dan berperilaku dalam sampel pengamatan kami adalah 30%, dengan *response-rate* terendah adalah 9%. Hasil ini cukup rendah apabila dibandingkan dengan standar minimal yang disyaratkan dalam *rule-of thumb* yang dinyatakan oleh Diamond (2000), sehingga sudah seharusnya peneliti melakukan prosedur *follow-up* untuk meningkatkan *response-rate* tersebut. Namun demikian, pada Tabel 2 terlihat bahwa hanya ada 17 artikel (16%) dari total 106 artikel dalam sampel kami yang melaporkan melakukan *follow-up*. Sebagian besar dari artikel tersebut (87 artikel (82%)) tidak melaporkan prosedur *follow-up*, sementara ada 2 artikel (2%) yang melaporkan tidak melakukan *follow-up*. Kedua artikel tersebut mempunyai *response-rate* yang sudah cukup tinggi yaitu 42% dan 54%.

Non-response bias

Meskipun tingginya *response-rate* tidak dapat disangkal merupakan refleksi ketepatan (*rigor*) suatu penelitian, *response-rate* itu sendiri bukanlah satu-satunya ukuran yang mewakili *non-response error* (Van der Stede *et al.*, 2005). *Response-rate* menyajikan secara relatif jumlah responden, tetapi mengabaikan perbedaan antara responden dan jumlah sampel, yaitu *non-response bias* (Assael dan Keon, 1982). *Non-response* survei berpengaruh pada kemampuan menggeneralisir hasil penelitian, namun hal ini tidak hanya tergantung pada *response-rate*, tetapi juga tergantung pada seberapa banyak responden berbeda secara sistematis dengan *non-responden* (*non-response bias*) (Groves, 1989; Moore dan Tarnai, 2002). Oleh karena itu, legal standar mensyaratkan adanya pembuktian pengaruh *non-response* pada hasil survei (Diamond, 2000). Hal ini dikarenakan bahkan ketika *response-*

rate rendah, hasilnya masih bisa digeneralisir jika tidak ada *non-response bias* atau *non-response bias* rendah (Van der Stede *et al.*, 2005).

Dalam Tabel 2 dapat dilihat bahwa 57 artikel (54%) dari total sampel kami mempunyai *response-rate* antara 20% - 80%, sehingga melakukan uji *response bias* merupakan hal yang penting untuk dilakukan karena ada kemungkinan target responden telah terpilih sendiri (*self-selected*) untuk merespon berdasarkan beberapa variabel yang diabaikan (*omitted*) yang berkorelasi, sehingga menimbulkan ancaman terhadap generalisasi hasilnya (Fowler, 1984; Mangione, 1995). Angka kisaran antara 20% - 80% merupakan kisaran *arbitrary* karena belum adanya kesepakatan standar minimum *response-rate* yang dapat diterima (Fowler, 1984). Lebih lanjut, Tabel 2 memperlihatkan bahwa hanya 31 artikel dari total 106 artikel (29%) pada sampel kami yang melakukan uji *non-response bias*. Sebagian besar artikel (69 (65%)) dari total sampel tidak melaporkan uji *non-response bias*, dan ada enam artikel yang melaporkan tidak melakukan uji *non-response bias*. Uji *non-response bias* yang dilakukan oleh 31 artikel tersebut adalah dengan membandingkan antara responden yang memberikan *response* awal dan akhir (*early vs late respondents*).

Pendekatan dengan membandingkan antara *response* awal (*early respondent*) dengan *response* akhir (*late respondent*) berdasarkan pada argumen bahwa *late respondent* kemungkinan besar sama dengan non-responden (Moore dan Tarnai, 2002). Tetapi, semua artikel dalam sampel kami yang melakukan uji *non-response-bias* menyimpulkan bahwa sampel mereka tidak bias. Ketidakmampuan untuk mendeteksi adanya *non-response bias* dengan pendekatan *early vs late respondents* mungkin dikarenakan perbedaan sifat antara survei individual dan organisasional bukan karena masalah perbedaan waktu (*early vs late*) (Van der Stede *et al.*, 2005). Lebih lanjut, Van der Stede *et al.* (2005) menyatakan bahwa syarat untuk melakukan uji *non-response bias* dengan pendekatan *early vs late respondent* adalah bahwa peneliti sudah melakukan prosedur *follow-up* paling tidak sekali, sehingga *response* langsung dari responden sebelum dilakukan prosedur *follow-up* dapat dibandingkan dengan *response* yang diterima setelah dilakukan prosedur *follow-up*. Dari 31 artikel dalam sampel pengamatan kami yang melakukan uji *non-response bias*, hanya ada tujuh artikel yang juga melakukan prosedur *follow-up*.

Tipe ukuran dependen variabel

Salah satu pengamatan mengenai penelitian survei di bidang akuntansi manajemen dan keperilakuan adalah ketergantungan yang besar pada penggunaan *self-report* atau *self-rating* sebagai pengukuran dependen variabel. Meskipun pengukuran yang bersifat subjektif

dapat menangkap persepsi responden tentang hal yang diteliti peneliti, ketergantungan yang besar pada pengukuran *self-report* atau *self-rating* kemungkinan mengakibatkan kesalahan pengukuran (*measurement error*) karena bias subyektifitas (Birnberg *et al.*, 1990). Ukuran *self-report* atau *self-rating* ini juga telah banyak dikritik karena kecenderungannya bagi responden untuk terlalu toleran pada dirinya sendiri yang mengakibatkan suatu kisaran kecil dari skor yang diamati (Prien dan Liske, 1962; Thornton, 1968; Mia, 1989). Namun demikian, Brownell (1982a) menyatakan bahwa *self-rating* dapat mengatasi masalah ‘*halo error*’. ‘*Halo error*’ adalah kecenderungan untuk mengevaluasi secara global (*globally*), atau dengan kata lain, untuk mengevaluasi hanya satu dimensi kognitif saja (Brownell, 1982a).

Dari Tabel 2 dapat dilihat bahwa dari 106 artikel yang mengumpulkan data dependen variabel, 101 artikel (95%) menggunakan *self-rating/self-report* untuk konstruk kinerja (29 artikel) atau untuk konstruk variabel berperilaku lain (misal: kepuasan pengguna, kepuasan kerja, dan lain-lain) (72 artikel). Hanya ada dua artikel yang menggunakan ukuran obyektif kinerja keuangan (Fredianto, Ronie dan Zulaikha, 2001; Ja'far, Muhammad S. dan Lisa Kartikasari, 2008).

Penyajian dan pelaporan

Penyajian dan pelaporan dari suatu penelitian survei sangat diperlukan untuk meningkatkan kepercayaan akan hasil dari penelitian tersebut, seperti yang dinyatakan oleh Diamond (2000) bahwa kelengkapan dari pelaporan penelitian survei merupakan salah satu indikator layak dipercayanya suatu survei. Lebih lanjut, Van der Stede *et al.*, (2005) menyatakan bahwa peneliti seharusnya paling tidak menyajikan dan melaporkan secara detail tentang tujuan survei, unit analisis, populasi dan sampel, rancangan pemilihan sampel dan responden, *response-rate*, penyusunan pertanyaan atau instrumen survei, dan ukuran validitas dan reliabilitas. Namun meskipun norma ini merupakan hal yang prakteknya dapat diterima untuk penelitian survei, tetapi detail proses pengumpulan data sesungguhnya dalam survei biasanya jarang diungkapkan dalam publikasi akademis, hal ini kemungkinan disebabkan karena batasan panjang artikel dalam suatu jurnal (Van der Stede *et al.*, 2005).

KESIMPULAN

Untuk menghasilkan suatu hasil penelitian yang dapat dipercaya, seorang peneliti harus melakukan segala upaya untuk meningkatkan kualitas data yang digunakan dalam penelitian tersebut apapun metode penelitian yang digunakannya. Melakukan penelitian

survei yang berkualitas tinggi memerlukan seperangkat kondisi yang seringkali tidak semuanya dapat dikendalikan oleh peneliti. Groves (1989) menyatakan bahwa penelitian survei memerlukan populasi yang dapat diakses oleh peneliti, yang menggunakan bahasa umum, yang mau mendiskusikan banyak hal dengan orang asing (*stranger*), yang percaya pada janji tentang kerahasiaan. Kondisi semacam itu tampaknya semakin sulit untuk dipenuhi, tidak hanya pada penelitian di bidang akuntansi manajemen dan keperilakuan tetapi juga pada bidang lain dalam penelitian organisasional (Van der Stede *et al.*, 2005).

Penelitian di bidang akuntansi manajemen dan keperilakuan yang dilakukan di Indonesia pada kurun waktu periode 1999 – 2012 tampaknya juga sudah menggunakan prosedur penelitian survei yang disarankan dalam banyak artikel atau buku-buku metode penelitian sehingga kualitas datanya dapat cukup dipertanggung jawabkan. Meskipun masih banyak artikel yang tidak secara lengkap melakukan semua prosedur yang disarankan dalam melakukan penelitian survei. Kami percaya bahwa penelitian bidang akuntansi manajemen dan keperilakuan akan memperoleh manfaat apabila kita sebagai peneliti bersedia untuk lebih berusaha mempelajari prinsip-prinsip mendasar dari metode penelitian tersebut dan menerapkannya dalam penelitian kita. Dengan semangat ini, kami berharap bahwa paper kami ini tidak dipandang sebagai hal yang menghakimi hasil penelitian yang sudah dilakukan maupun tidak dipandang sebagai hal yang memberikan pemecahan atas masalah yang mungkin ada, namun lebih pada sebagai wacana mengenai kualitas data dan bagaimana kita dapat memperolehnya dengan penelitian survei khususnya dengan survei *mail questionnaire*. Kami berharap bahwa paper ini akan meyakinkan kita bahwa masalah utama dalam penelitian survei terletak lebih pada bagaimana metode tersebut digunakan bukan pada metodenya sendiri. Seperti *legal framework* yang menyatakan bahwa data dari suatu survei yang dirancang dengan baik dan dilakukan dengan baik dapat diakui dan digunakan sebagai bukti dalam pengadilan (Diamond, 2000).

DAFTAR PUSTAKA

- Adli. (2001, Agustus). *Asosiasi Sistem Kompensasi Insentif dan Motivasi Kerja Manajer dengan Misi Strategik Build sebagai Variabel Pemoderasi*. Naskah dipresentasikan dalam Simposium Nasional Akuntansi IV, Bandung.
- Aisyah, M.N., dan Mahfud Sholihin. (2004, Desember). *The Role of Organizational Commitment and Job-Relevant Information on the Relationship Between Budgetary Participation and Job Satisfaction*. Naskah dipresentasikan dalam Simposium Nasional Akuntansi VII, Denpasar.
- Alim, M. N. (2002, September). *Pengaruh Ketidakpastian Stratejik dan Revisi Anggaran terhadap Efektivitas Partisipasi Penyusunan Anggaran: Pendekatan Kontinjensi*. Naskah dipresentasikan dalam Simposium Nasional Akuntansi V, Semarang.

- Alim, M. N., T. Hapsari, dan L. Purwanti. (2007, Juli). *Pengaruh Kompetensi dan Independensi terhadap Kualitas Audit dengan Etika Auditor sebagai Variabel Moderasi*. Naskah dipresentasikan dalam Simposium Nasional Akuntansi X, Makassar.
- Amrul, S., dan Ahyadi Syar'ie. (2005, September). *Analisis Beberapa Faktor yang Berpengaruh terhadap Proses Pengembangan Kualitas Sistem*. Naskah dipresentasikan dalam Simposium Nasional Akuntansi VIII, Solo.
- Amrul, Sadat. (2004, Desember). *Hubungan antara Partipasi dalam Pengembangan Sistem Informasi dengan Perkembangan Penggunaan Teknologi Informasi (Suatu Tinjauan dengan Dua Faktor Kontinjensi)*. Naskah dipresentasikan dalam Simposium Nasional Akuntansi VII, Denpasar.
- Arifuddin, Sri Anik, dan Yusni Wahyudin. (2002, September). *Analisis Pengaruh Komitmen Organisasi dan Keterlibatan Kerja terhadap Hubungan Etika Kerja Islam dengan Sikap Perubahan Organisasi (Studi Empiris terhadap Dosen Akuntansi pada Perguruan Tinggi Islam Swasta di Malang dan Makassar)*. Naskah dipresentasikan dalam Simposium Nasional Akuntansi V, Semarang.
- Aryani, Y.A. (2009). "The Effect of Fairness Perception of Performance Measurement in The Balanced Scorecard Environment", Thesis. Victoria University, Melbourne, Australia.
- Assael, H. dan Keon, J. (1982). Nonsampling vs. sampling error in survey research. *Journal of Marketing*, 46 (Spring): 114-123.
- Astuti, P.D., dan Arifin Sabeni. (2005, September). *Hubungan Intellectual Capital dan Business Performance dengan Diamond Specification : Sebuah Perspektif Akuntansi*. Naskah dipresentasikan dalam Simposium Nasional Akuntansi VIII, Solo.
- Aziza, N., H. M. Nasir dan Daljono. (2006, Agustus). *Hubungan Antara Risiko Manipulasi Earnings dan Risiko Corporate Governance Dengan Perencanaan Audit (Studi Empiris pada Auditor SE-Jawa)*. Naskah dipresentasikan dalam Simposium Nasional Akuntansi IX, Padang.
- Berry, A., Loughton, E., and Otley, D. 1991. Control in a financial services company (RIF): A case study. *Management Accounting Research* 2 (2): 109-139.
- Birnberg, J.G., Shields, M.D. dan Young, S.M. (1990). The case for multiple methods in empirical management accounting research (with an illustration from budget setting). *Journal of Management Accounting Research*, 2: 33-66.
- Brownell, P., 1982a. A field study examination of budgetary participation and locus of control. *The Accounting Review* 57 (4): 766-793.
- Brownell, P., 1982b. The role of accounting data in performance evaluation, budgetary participation, and organisational effectiveness. *Journal of Accounting Research* 20 (1) Spring: 12-27.
- Budiwibowo, T., dan Arfan Ikhsan. (2003, Oktober). *Pengaruh Strategik Kompetitif, Motivasi dan Budaya Kerja terhadap Hubungan antara Komitmen Organisasi kepada Karyawan dengan Kinerja Perusahaan*. Naskah dipresentasikan dalam Simposium Nasional Akuntansi VI, Surabaya.
- Budiyanto, E.T., Moh. Nasir, dan Indira J. (2005, September). *Pengujian Variabel-variabel yang Berpengaruh terhadap Ekspetasi Klien dalam Audit Judgment*. Naskah dipresentasikan dalam Simposium Nasional Akuntansi VIII, Solo.
- Cahyono, Dwi. (2005, September). *Pengaruh Mentoring terhadap Kepuasan Kerja, Konflik Peran, dan Prestasi Kerja serta Niatan untuk Pindah (Studi Empiris di Lingkungan Kantor Akuntan Publik)*. Naskah dipresentasikan dalam Simposium Nasional Akuntansi VIII, Solo.
- Chenhall, R.H. 1997. Reliance on manufacturing performance measures, total quality management, and organizational performance. *Management Accounting Research*, 8 (2): 187-206.

- Cook, T.D. and Campbell, D.T. 1979. *Quasi-experimentation: design and analysis issues for field setting*. Boston, MA: Houghton Mifflin.
- Cooper, D.R. and Schindler, P.S. 2006. *Business research method*. The McGraw-Hill Companies, Inc.
- de Vaus, D. A. 1992. *Surveys in Social Research*, London: Allen and Unwin.
- Diamond, S.S. 2000. Reference guide on survei research. *In reference manual on scientific evidence* (2nd ed., pp. 229-276). Washington, DC: The Federal Judicial Center.
- Diana, Nur. (2003, Oktober). *Analisis Hubungan Kompleksitas Organisasi, Keterlibatan Tim, Diversitas Ukuran Kinerja, Besar Kompensasi, Partisipasi terhadap Kinerja Tim*. Naskah dipresentasikan dalam Simposium Nasional Akuntansi VI, Surabaya.
- Dillman, D.A. 1978. *Mail and Telephone Surveys: The Total Design Method*. New York: Wiley.
- Dillman, D.A. 1999. *Mail and Internet Surveys: The Tailored Design Method*. New York: Wiley.
- Dillman, D.A. 2007. *Mail and Internet Surveys: The Tailored Design Method*, 2nd Edition, United States of America: John Wiley & Sons, Inc.
- Faisal. (2001, Agustus). *Pengaruh Karakteristik Tugas terhadap Keefektian Bentuk Pengendalian Akuntansi, Perilaku dan Personal dalam Peningkatan Kinerja Manajer Riset dan Pengembangan*. Naskah dipresentasikan dalam Simposium Nasional Akuntansi IV, Bandung.
- Faisal. (2006, Agustus). *Analisis Pengaruh Intensitas Persaingan dan Variabel Kontekstual terhadap Penggunaan Informasi Sistem Akuntansi Manajemen dan Kinerja Unit Bisnis dengan Pendekatan Partial Least Square*. Naskah dipresentasikan dalam Simposium Nasional Akuntansi IX, Padang.
- Fitriany, Lindawati Gany, dkk. (2010, Oktober). *Analisis Faktor yang Mempengaruhi Job Satisfaction Auditor dan Hubungannya dengan Performance dan Keinginan Berpindah Kerja Auditor (Perbandingan pada KAP Besar, KAP Menengah dan KAP Kecil)*. Naskah dipresentasikan dalam Simposium Nasional Akuntansi XIII, Purwokerto.
- Fowler, F.J.Jr. (1984). *Survey Research Methods*. Beverly Hills, CA: Sage Publications.
- Fredianto, Ronie., dan Zulaikha. (2001, Agustus). *Hubungan antara Lingkungan Eksternal, Orientasi Strategik dan Kinerja Perusahaan (Studi Terapan pada Industri Manufaktur Menengah-Kecil di Kotamadya Semarang)*. Naskah dipresentasikan dalam Simposium Nasional Akuntansi IV, Bandung.
- Fuad, dan Arifin Sabeni. (2004, Desember). *Budgetary slack and Its Antecedents Does manager's Power Distance Matter?*. Naskah dipresentasikan dalam Simposium Nasional Akuntansi VII, Denpasar.
- Groves, R.M. (1989). *Survey errors and survey costs*. New York: Wiley.
- Halimatusyadiah. (2003, Oktober). *Pengaruh Gaya Kepemimpinan dan Kultur Organisasi terhadap Komunikasi dalam Tim Audit*. Naskah dipresentasikan dalam Simposium Nasional Akuntansi VI, Surabaya.
- Hariyanti, Widi dan Moh. Nasir. (2002, September). *Pengaruh Partisipasi Penyusunan Anggaran terhadap Kinerja Manajerial: Peran Kecukupan Anggaran dan Komitmen Organisasi sebagai Variabel Intervening*. Naskah dipresentasikan dalam Simposium Nasional Akuntansi V, Semarang.
- Henry, G.T. (1990). *Practical Sampling*. Newbury Park: Sage.
- Hirst, M. K. 1983. Reliance on accounting performance measures, task uncertainty, and dysfunctional behaviour: Some extensions. *Journal of Accounting Research* 21 (2): 596-605.
- Hidayati, Ataina. (2001, Agustus). *Pengaruh Aspek-aspek Penganggaran terhadap Konflik Peran Studi Empiris pada Perguruan Tinggi*. Naskah dipresentasikan dalam Simposium Nasional Akuntansi IV, Bandung.

- Ifada, L. M. (2008, Juli). *Pengaruh Information Technology Relatedness terhadap Kinerja Perusahaan (Penelitian terhadap Perusahaan Perbankan di Jawa Tengah)*. Naskah dipresentasikan dalam Simposium Nasional Akuntansi XI, Pontianak.
- Ifada, L. M., dan Kiswanto. (2010, Oktober). *Pengelolaan Knowledge Management Capability dalam Memediasi Dukungan Information Technology Relatedness terhadap kinerja Perusahaan: Pendekatan Reflective Second Order Factor (Penelitian terhadap Perusahaan Perbankan di Jawa Tengah)*. Naskah dipresentasikan dalam Simposium Nasional Akuntansi XIII, Purwokerto.
- Ikhsan, A., dan Rasdianto. (2005, September). *Pengaruh Intervening Penggunaan sistem Akuntansi Manajemen dalam Hubungan antara Intensitas Persaingan Pasar terhadap Kinerja Unit Perusahaan*. Naskah dipresentasikan dalam Simposium Nasional Akuntansi VIII, Solo.
- Iman, V.K.N., dan Jogiyanto. (2006, Agustus). *Pengaruh Penyelarasan Strategik terhadap Kinerja Organisasi pada Sektor Perbankan di Indonesia*. Naskah dipresentasikan dalam Simposium Nasional Akuntansi IX, Padang.
- Irawati, Anik., dan Supriyadi. (2012, September). *Pengaruh Orientasi Etika pada Komitmen Profesional, Komitmen Organisasional dan Sensitivitas Etika Pemeriksa dengan Gender sebagai Variabel Pemoderasi*. Naskah dipresentasikan dalam Simposium Nasional Akuntansi XV, Banjarmasin.
- Ittner, C. D., and D. F. Larcker. 1995. Total quality management and the choice of information and reward systems. *Journal of Accounting Research* 33 (Supplement):1-34.
- Ittner, C. D., and D. F. Larcker. 1997. Quality strategy, strategic control systems, and organizational performance. *Accounting, Organization and Society*, 17 (1): 17-35.
- Ja'far S., Muh., dan Lisa Kartikasari. (2009, November). *Carbonaccounting : Implikasi Strategis Perekayasaan Akuntansi Manajemen*. Naskah dipresentasikan dalam Simposium Nasional Akuntansi XII, Palembang.
- Ja'far, S. Muh., dan Lisa Kartikasari. (2008, Juli). *Sistem Kontrol dan Kinerja : Pendekatan Interaksi dan Sistem untuk Riset Kontinjensi dalam Akuntansi Manajemen*. Naskah dipresentasikan dalam Simposium Nasional Akuntansi XI, Pontianak.
- Ja'far S. Moch., dan Dista A.S. (2006, Agustus). *Pengaruh Dorongan Manajemen lingkungan, Manajemen Lingkungan Proaktif dan Kinerja Lingkungan terhadap Public Enviromental Reporting*. Naskah dipresentasikan dalam Simposium Nasional Akuntansi IX, Padang.
- Januarti, Indira dan Faisal. (2010, Oktober). *Pengaruh Moral Reasoning dan Skeptisisme Profesional Auditor Pemerintah terhadap Kualitas Audit Laporan Keuangan Pemerintah Daerah*. Naskah dipresentasikan dalam Simposium Nasional Akuntansi XIII, Purwokerto.
- Jaya, Rizal. (2004, Desember). *The Appropriateness of Conventional for Muslim Business Organizations: An Empirical Evidence on the Perception of Muslim Accounting Academicians in Yogyakarta-Indonesia*. Naskah dipresentasikan dalam Simposium Nasional Akuntansi VII, Denpasar.
- Jumaili, S., dan Gudono. (2006, Agustus). *Hubungan Komponen Sistem Pengendalian Manajemen (Quality Goal, Quality Feedback, dan Quality Incentive) terhadap Kinerja Kualitas dan Konsekuensi terhadap Kinerja Keuangan*. Naskah dipresentasikan dalam Simposium Nasional Akuntansi IX, Padang.
- Kalagnanam, S. S., and R. M. Lindsay. 1999. The use of organic models of control in JIT firms: Generalizing Woodward's findings to modern manufacturing systems. *Accounting, Organizations and Society* 24 (1): 1-30.
- Kamal, Maulana dan Ainun Na'im. (1999, September). *Pengaruh Perselisihan dalam Gaya Evaluasi Kinerja Anggaran terhadap kinerja: Tekanan Kerja dan Kepuasan Kerja sebagai Variabel Mediasi*. Naskah dipresentasikan dalam Simposium Nasional Akuntansi II, Malang.
- Kerlinger, F. N. 1986. *Foundations of behavioral research*. New York: CBS Publishing Japan, Ltd.

- Kerlinger, F. N., and H. B. Lee. 2000. *Foundations of behavioral research*, 4th Edition, United States of America: Wadsworth Thomson Learning, Inc.
- Kiryanto. (2006, Agustus). *Desain dan Pengaruh Sistem Kontrol: Pengujian Model Pengaruh Langsung dan Tidak Langsung*. Naskah dipresentasikan dalam Simposium Nasional Akuntansi IX, Padang.
- Komara, Acep. (2005, September). *Analisis Faktor-faktor yang Mempengaruhi Kinerja Sistem Informasi Akuntansi*. Naskah dipresentasikan dalam Simposium Nasional Akuntansi VIII, Solo.
- Kurnianingsih., Retno. (2000, September). *Pengaruh Sistem Pengukuran Kinerja dan Sistem Penghargaan terhadap Keefektifan Penerapan teknik TQM: Studi Empiris pada Perusahaan Manufaktur di Indonesia*. Naskah dipresentasikan dalam Simposium Nasional Akuntansi III, Jakarta.
- Kwok, W.C.C. dan Sharp, D.J. (1998). A review of construct measurement issues in behavioral accounting research. *Journal of Accounting Literature*, 17: 137-174.
- Laksmi, Ayu Chairina dan N. Indriantoro. (1999, September). *Persepsi Akuntan Publik Laki-laki dan Perempuan terhadap Isu-isu yang Berkaitan dengan Akuntan Publik Perempuan*. Naskah dipresentasikan dalam Simposium Nasional Akuntansi II, Malang.
- Latuheru B.P., dan Arifin Sabeni. (2004, Desember). *Pengaruh Orientasi Profesional terhadap Konflik Peran dengan Variabel Moderating: Partisipasi Penyusunan Anggaran dan Orientasi Tujuan Sistem (Studi Empiris pada Perguruan Tinggi di Indonesia)*. Naskah dipresentasikan dalam Simposium Nasional Akuntansi VII, Denpasar.
- Lau, E.A. (2003, Oktober). *Pengaruh Partisipasi Pemakai terhadap Kepuasan Pemakai dalam Pengembangan Sistem Informasi dengan Lima Variabel Moderating*. Naskah dipresentasikan dalam Simposium Nasional Akuntansi VI, Surabaya.
- Lekatompessy, J.E., dan Anis Chariri. (2003, Oktober). *Analisis Variable-variabel Anteseden dan Konsekuensi Organizational-Professional Conflict Akuntan di KAP dan Industri*. Naskah dipresentasikan dalam Simposium Nasional Akuntansi VI, Surabaya.
- Lesmana, Sukma. (2003, Oktober). *Pengaruh Ketidakpastian Lingkungan yang Dipersepsikan dan Strategi Kompetitif terhadap Hubungan Sistem Kontrol Akuntansi dengan Kinerja Perusahaan*. Naskah dipresentasikan dalam Simposium Nasional Akuntansi VI, Surabaya.
- Lestari, B. A. Wiyantoro, dan Susi Retna C. (2009, November). *Pembagian Informasi Secara Vertikal dalam Budgeting Sharing dan Pengaruhnya terhadap Kinerja Manajerial (Kajian Empiris pada Perusahaan Manufaktur yang Listed di Bursa Efek Jakarta)*. Naskah dipresentasikan dalam Simposium Nasional Akuntansi XII, Palembang.
- Limantara F., dan Devie. (2003, Oktober). *Kualitas Jasa Sistem Informasi dan Kepuasan para Pengguna Sistem Informasi*. Naskah dipresentasikan dalam Simposium Nasional Akuntansi VI, Surabaya.
- Lindrianasari, Jogiyanto, dkk. (2012, September). *Kepribadian sebagai Pemoderasi Hubungan antara Persepsi CEO atas Kompensasi yang Diterima pada Keinginan CEO untuk Keluar Perusahaan secara Sukarela*. Naskah dipresentasikan dalam Simposium Nasional Akuntansi XV, Banjarmasin.
- Lindrianasari. (2000, September). *Correlation between Expertise and Participation, and Correlation between Participation and Other Variables in Development Information System*. Naskah dipresentasikan dalam Simposium Nasional Akuntansi III, Jakarta.
- Lutf, J. dan Shields, M.D. (2003). Mapping management accounting: graphics and guideline for theory-consistent empirical research. *Accounting, Organization and Society*, 28: 169-249.
- Maghfiroh, Siti. (2001, Agustus). *Pengaruh Kultur Organisasi dan Pelatihan Profesional terhadap Hubungan Personalitas Individu dengan Kreatifitas: Studi pada "Kantor Akuntan Publik"*. Naskah dipresentasikan dalam Simposium Nasional Akuntansi IV, Bandung.

- Maksum, A., dan Azizul Kholis. (2003, Oktober). *Analisis tentang Pentingnya Tanggung Jawab dan Akuntansi Sosial Perusahaan (Corporate Responsibility and Social Accounting): Studi Empiris di Kota Medan*. Naskah dipresentasikan dalam Simposium Nasional Akuntansi VI, Surabaya.
- Malik, Suharno L. S., dan Much. Syafrudin. (2010, Oktober). *Komitmen Organisasional pada Dosen Akuntansi di Jawa Tengah*. Naskah dipresentasikan dalam Simposium Nasional Akuntansi XIII, Purwokerto.
- Mangione, T.W. 1995. *Mail Surveys: Improving the Quality*. Beverly Hills, CA: Sage Publications.
- Mardiyah, A. A., dan Gudono. (2000, September). *Pengaruh Ketidakpastian Lingkungan dan Desentralisasi terhadap Karakteristik Sistem Akuntansi Manajemen*. Naskah dipresentasikan dalam Simposium Nasional Akuntansi III, Jakarta.
- Mardiyah, A.A., dan Listianingsih. (2005, September). *Pengaruh Sistem Pengukuran Kinerja, Sistem Reward, dan Profit Center terhadap Hubungan antara Total Quality Management dengan Kinerja Manajerial*. Naskah dipresentasikan dalam Simposium Nasional Akuntansi VIII, Solo.
- Marsh, C. 1982. *The survei method*, London: Goerge Allen and Unwin.
- Martiningih, Rr. Sri Pancawati. (2009, November). *Studi Kebutuhan Informasi Pengguna Laporan Keuangan Pemerintah*. Naskah dipresentasikan dalam Simposium Nasional Akuntansi XII, Palembang.
- McGowan, A.S. and Klammer, T.P. 1997. Satisfaction with activity-based cost management implementation. *Journal of Management Accounting Research* 9: 217-237.
- Mia, L. (1989). The impact of participation in budgeting and job difficulty on managerial performance and work motivation: A research note. *Accounting, Organization and Society*, 14 (4): 347-357.
- Moore, D.L. dan Tarnai, J. (2002). Evaluating nonresponse error in mail surveys. In R.M. Groves, D.A. Dillman, J.L. Eltinge, dan R.J.A. Little (Eds.), *Survey nonresponse* (pp. 197-211). New York: Wiley.
- Moores, K., dan S. Yuen. 2001. Management accounting systems and organizational configuration: A life-cycle perspective. *Accounting, Organizations and Society* 26 (4/5): 351-389.
- Morgan, F.W. (1990). Judicial standards for survey research: an update and guidelines. *Journal of Marketing*, 54 (1): 59-70.
- Muawanah, Umi. (2000, September). *Perilaku Auditor dalam Situasi Konflik Audit: Peran Locus of Control, Komitmen Profesi dan Kesadaran Etis*. Naskah dipresentasikan dalam Simposium Nasional Akuntansi III, Jakarta.
- Mulia, T.W., dan Indra W.K. (2005, September). *Pengujian Hambatan yang Dirasakan Terasuh dalam Hubungan Pementoran pada Kantor Akuntan Publik*. Naskah dipresentasikan dalam Simposium Nasional Akuntansi VIII, Solo.
- Mulyaningsih, N., dan E.T Budiyanto. (2006, Agustus). *Pengujian Variabel-variabel yang Berpengaruh terhadap Keinginan Klien untuk Mempengaruhi Kebijakan Audit*. Naskah dipresentasikan dalam Simposium Nasional Akuntansi IX, Padang.
- Murtiyani, Siti. (2001, Agustus). *Pengaruh Sistem Penganggaran, Sistem Pelaporan dan Analisis, dalam Hubungan antara Partisipasi dengan Efisiensi dan Efektifitas Anggaran*. Naskah dipresentasikan dalam Simposium Nasional Akuntansi IV, Bandung.
- Muslichah. (2002, September). *Pengaruh Teknologi Informasi, saling Ketergantungan, Karakteristik Sistem Akuntansi Manajemen terhadap Kinerja Manajerial*. Naskah dipresentasikan dalam Simposium Nasional Akuntansi V, Semarang.
- Mustikawati, Rr.I. (2006, Agustus). *The Effect of Goal Orientation and Leadership Toward Management Accountant's Role in Business Decision Making and Adoption in New Management Accounting Technique*. Naskah dipresentasikan dalam Simposium Nasional Akuntansi IX, Padang.



- Musyarofah, Siti. (2003, Oktober). *Pengaruh Penggunaan Anggaran dan Gaya Manajemen terhadap Hubungan antara Perubahan Strategik dan Kinerja Organisasi*. Naskah dipresentasikan dalam Simposium Nasional Akuntansi VI, Surabaya.
- Naim, A., C.M. Lau, dan Mahfud Sholihin. (2003, Oktober). *The Relationship between Multiple Measured-Based Perormance Evaluation and Managerial Performance: Role Procedural Fairness and Interpersonal Trust*. Naskah dipresentasikan dalam Simposium Nasional Akuntansi VI, Surabaya.
- Nasution, Hafifah., dan Fitriany. (2012, September). *Pengaruh Beban kerja, pengalaman Audit dan Tipe Kepribadian terhadap Skeptisme Profesional dan Kemampuan Auditor dalam Mendeteksi Kecurangan*. Naskah dipresentasikan dalam Simposium Nasional Akuntansi XV, Banjarmasin.
- Nazari, J., T. Kline, and I. Herremans. 2006. Conducting survei research in management accounting, in *Methodological Issues in Accounting Research: Theories and Methods*, edited by Z. Hoque, pp. 427-459. London: Spiramus Press Ltd.
- Nizarudin, Abu. (2006, Agustus). *Pengaruh Strategi Custimization terhadap kinerja Perusahaan Melalui Penggunaan Karakteristik Informasi Sistem Akuntansi Manajemen yang bersiat Broad Scope dan Aggregation*. Naskah dipresentasikan dalam Simposium Nasional Akuntansi IX, Padang.
- Nor, Wahyudin. (2012, September). *Pengaruh Fee Audit, Kompetensi Auditor dan Perubahan Kewenangan terhadap Motivasi Auditor*. Naskah dipresentasikan dalam Simposium Nasional Akuntansi XV, Banjarmasin.
- Nurahma, Myrna dan N. Indriantoro. (1999, September). *Tindakan supervisi dan Kepuasan Kerja Akuntan Pemula di Kantor Akuntan Publik*. Naskah dipresentasikan dalam Simposium Nasional Akuntansi II, Malang.
- Nurkholis. (1999, September). *Konsekuensi Ekonomik dari Regulasi Akuntansi Goodwill: Pengalaman Australia*. Naskah dipresentasikan dalam Simposium Nasional Akuntansi II, Malang.
- Papat, Neng., T. Ismail, dan Galih F. M. (2012, September). *Pengaruh Kerangka Levers of Control (LOC) dan Organizational Learning terhadap Peningkatan Organizational Performance (Studi Empiris pada Perusahaan Manufaktur di Provinsi Banten)*. Naskah dipresentasikan dalam Simposium Nasional Akuntansi XV, Banjarmasin.
- Pinsonneault, A., and K. L. Kraemer. 1993. Survei research methodology in management information systems: An assessment. *Journal of Management Information Systems* 10 (2): 75-106.
- Poerwanti, Tjahjaning. (2002, September). *Pengaruh Partisipasi Penyusunan Anggaran terhadap Kinerja Manajerial: Budaya Organisasi dan Motivasi sebagai Variabel Moderating*. Naskah dipresentasikan dalam Simposium Nasional Akuntansi V, Semarang.
- Prasetyo, Priyono P. (2001, Agustus). *Pengaruh Locus Of Control Terhadap Hubungan Antara Ketidakpastian Lingkungan Dengan Karakteristik Sistem Informasi Akuntansi Manajemen*. Naskah dipresentasikan dalam Simposium Nasional Akuntansi IV, Bandung.
- Pratolo, Suryo. (2007, Juli). *Good Corporate Governance dan Kinerja BUMN di Indonesia: Aspek Audit Manajemen dan Pengendalian Intern sebagai Variabel Eksogen serta Tinjauannya pada Jenis Perusahaan*. Naskah dipresentasikan dalam Simposium Nasional Akuntansi X, Makassar.
- Prien, E.P. dan R.E. Liske (1962). Assessment of higher level personnel: III. A comparative analysis of supervisor ratings and incumbent self-ratings of job performance, *Personnel Psychology*, 15 (2): 187 – 194.
- Primasari, D., L. Waspodo, dan S. Rahman. (2008, Juli). *Variabel Anteseden dan Konsekuensi Implementasi Sistem Informasi Keuangan Daerah (SIKD) (Studi Empiris pada Badan Koordinasi Wilayah Pembangunan Lintas Kabupaten / Kota Wilayah I Propinsi Jawa Tengah)*. Naskah dipresentasikan dalam Simposium Nasional Akuntansi XI, Pontianak.



- Purbandari, Theresia., dan Mujilan. (2012, September). *The Organizational Roles of Knowledge Sharing and Information Technology in the Commercial Banking Sector*. Naskah dipresentasikan dalam Simposium Nasional Akuntansi XV, Banjarmasin.
- Purnamasari, D.I., dan Indra Wijaya Kusuma. (2004, Desember). *The Impact of The Participation and The Satisfaction of Users in the Development of the Information System with The Complexity of System and the Structure of Organizations as Moderating Variables*. Naskah dipresentasikan dalam Simposium Nasional Akuntansi VII, Denpasar.
- Purwanto, Agus dan S. N. Hadiyati. (2011, Juli). *Pengaruh Strategic Performance Measurement Systems terhadap Manager Performance dengan Job-Relevant Information, Role Ambiguity, Role Conflict, dan Burnout sebagai Variable Intervening (Studi Empiris pada Rumah Sakit Swasta di Wilayah Jawa Tengah)*. Naskah dipresentasikan dalam Simposium Nasional Akuntansi XIV, Banda Aceh.
- Putra., Eka P., dan Ainun Naim. (2000, September). *Budaya Perusahaan dan Intesitas Peran Akuntansi Manajemen: Penelitian Empiris pada Perusahaan-perusahaan di Indonesia*. Naskah dipresentasikan dalam Simposium Nasional Akuntansi III, Jakarta.
- Raharja, Surya. (2005, September). *Studi Empiris Mengenai Penerapan Metode Sampling Audit dan Faktor-faktor yang Mempengaruhi Penggunaan Metode Sampling Audit oleh Auditor BPK*. Naskah dipresentasikan dalam Simposium Nasional Akuntansi VIII, Solo.
- Rahim, Syamsuri. (2003, Oktober). *Hubungan antara Entrepreneurship Korporasi dengan Governance, Kepemilikan dan Manajemen Strategik: Studi Empiris Perusahaan-Perusahaan di BEJ*. Naskah dipresentasikan dalam Simposium Nasional Akuntansi VI, Surabaya.
- Rahman, F. A. (2002, September). *Pengaruh Partisipasi Anggaran dan Keterlibatan Kerja terhadap Senjangan Anggaran dengan Komitmen Organisasi sebagai Variabel Moderating (Studi Empiris pada Kawasan Industri Batam)*. Naskah dipresentasikan dalam Simposium Nasional Akuntansi V, Semarang.
- Ramdhani, Budi., M. Mukhlis, dan Elvin Bastian. (2011, Juli). *Inovasi Produk dan Proses, Implikasi Akuntansi Manajemen lingkungan (Studi pada manajer Perusahaan Manufaktur di Banten)*. Naskah dipresentasikan dalam Simposium Nasional Akuntansi XIV, Banda Aceh.
- Rasuli, M., dan Hadori Yunus. (2002, September). *Hubungan Dua Konsekuensi Pengendalian Anggaran: Penciptaan Slack Anggaran dan Orientasi Manajerial Berjangka Pendek (Studi Empiris pada BUMN Indonesia)*. Naskah dipresentasikan dalam Simposium Nasional Akuntansi V, Semarang.
- Ratmono, D., dan Y. H. Prabowo. (2006, Agustus). *Komitmen dalam Hubungan Auditor dan Klien : Anteseden dan Konsekuensi*. Naskah dipresentasikan dalam Simposium Nasional Akuntansi IX, Padang.
- Ratmono, Dwi., dan E. Nahartyo. (2012, September). *Model Mediasi dan Moderasi dalam Hubungan antara Sistem Pengendalian Manajemen, Inovasi dan Kinerja*. Naskah dipresentasikan dalam Simposium Nasional Akuntansi XV, Banjarmasin.
- Respati, Novita W. (2011, Juli). *Determinan Perilaku Manajer dalam Melakukan Kecurangan Penyajian Laporan Keuangan*. Naskah dipresentasikan dalam Simposium Nasional Akuntansi XIV, Banda Aceh.
- Restuningdiah, Nurika dan Nur Indriantoro. (1999, September). *Pengaruh Partisipasi terhadap Kepuasan Pemakai dalam Pengembangan Sistem Informasi dengan Kompleksitas Tugas, Komplexitas Sistem, dan Pengaruh Pemakai sebagai Moderating Variable*. Naskah dipresentasikan dalam Simposium Nasional Akuntansi II, Malang.
- Rimawati, Yuni., dan S. H. Wijanto. (2012, September). *Keberhasilan Implementasi Elektronik Government Berdasarkan Persepsi Pengguna*. Naskah dipresentasikan dalam Simposium Nasional Akuntansi XV, Banjarmasin.

- Riyadi, Slamet. (1999, September). *Motivasi dan Pelimpahan Wewenang sebagai Variabel Moderating dalam Hubungan antara Partisipasi Penyusunan Anggaran dan Kinerja Manajerial*. Naskah dipresentasikan dalam Simposium Nasional Akuntansi II, Malang.
- Roberts, E. S. 1999. In defence of the survei method: An illustration from a study of user information satisfaction. *Accounting and Finance* 39 (1): 53-77.
- Rusmana, Oman. (2003, Oktober). *Sikap dan Niat Akuntan terhadap Internalisasi Informasi Lingkungan dalam Sistem Akuntansi Perusahaan*. Naskah dipresentasikan dalam Simposium Nasional Akuntansi VI, Surabaya.
- Sapsford, R. (1999). *Survey Research*. Thousand Oaks, CA: Sage Publications.
- Sekaran, U. and Bougie, R. 2010. *Research methods for business: A skill building approach*. 5th Edition. New York, John Willey&Son Inc.
- Sihwahjoeni, dan M. Gudono. (1999, September). *Persepsi Akuntan terhadap Kode Etik Akuntan*. Naskah dipresentasikan dalam Simposium Nasional Akuntansi II, Malang.
- Singgih, Elisha Muliani., dan I. R. Bawono. (2010, Oktober). *Pengaruh Independensi, Pengalaman, Due Professional Care dan Akuntabilitas terhadap Kualitas Audit (Studi pada Auditor di KAP "Big Four" di Indonesia)*. Naskah dipresentasikan dalam Simposium Nasional Akuntansi XIII, Purwokerto.
- Solihin, M., dan Siti Fathonah. (2004, Desember). *The Role of Procedural Fairness on The Relationship Between Multiple Measured-Based Performance Evaluation and Job-Related Tension*. Naskah dipresentasikan dalam Simposium Nasional Akuntansi VII, Denpasar.
- Sudman, S. and Blair, E. 1999. *Sampling in the twenty-first century*. *Academy of Marketing Science*, 27 (2): 269-277.
- Sunarta, I.N., dan Partiw D.A. (2005, September). *Pengujian terhadap Technology-To-Performance Chain: Pendekatan Structural Equation Modeling*. Naskah dipresentasikan dalam Simposium Nasional Akuntansi VIII, Solo.
- Supratiningrum, dan Zulaikha. (2003, Oktober). *Pengaruh Total Quality Management terhadap Kinerja Manajerial dengan Sistem Pengukuran Kinerja dan Sistem Penghargaan (Reward) sebagai Variabel Moderating (Studi Empiris pada Hotel di Indonesia)*. Naskah dipresentasikan dalam Simposium Nasional Akuntansi VI, Surabaya.
- Supriyono, R.A., dan Akhmad Syakhroza. (2003, Oktober). *Peran Asimetri Informasi dan Peresponan Keinginan Sosial sebagai Variabel Moderating Hubungan antara Partisipasi Penganggaran dan Kinerja Manajer di Indonesia*. Naskah dipresentasikan dalam Simposium Nasional Akuntansi VI, Surabaya.
- Suryaningrum, Diah Hari. (2003, Oktober). *The Relationship Between User Participation and System Success: Study of Three Contingency Factors on BUMN in Indonesia*. Naskah dipresentasikan dalam Simposium Nasional Akuntansi VI, Surabaya.
- Swenson, D. 1995. The benefits of activity-based cost management to the manufacturing industry, *Journal of Management Accounting Research*, 7: 167-180.
- Taniel, Ika S., dan Hekinus Manao. (1999, September). *Analisis terhadap Faktor-faktor yang Berpengaruh pada Kepuasan Pemakai Accounting Software*. Naskah dipresentasikan dalam Simposium Nasional Akuntansi II, Malang.
- Thornton, G.C. (1968). The relationship between supervisory and self appraisal of executive performance. *Personnel Psychology*, 41: 441-456.
- Tjakrawala, F.X. Kurniawan. (2002, September). *Pengujian Pengaruh Teknologi Komunikasi Sebagai Mediator terhadap Hubungan antara Atribut lingkungan dan Atribut Struktur Organisasi: Riset Empiris pada*



Perusahaan Manufaktur di Indonesia. Naskah dipresentasikan dalam Simposium Nasional Akuntansi V, Semarang.

Tjakrawala, F.X. Kurniawan dan Andreas Lukita. (2012, September). *Model Kausalitas Critical Succes Factors dalam Implemetasi Sistem Enterprise Resource Planning guna Memberikan Net Benefit bagi Perusahaan dengan Menggunakan Partial least Square*. Naskah dipresentasikan dalam Simposium Nasional Akuntansi XV, Banjarmasin.

Tjakrawala, F. X. Kurniawan dan Aldo Cahyo. (2010, Oktober). *Adaptasi Model Delone & Mclean yang Dimodifikasikan Guna Menguji Keberhasilan Implementasi Software Akuntansi bagi Individu Pengguna: Studi Empiris pada Perusahaan dalam Industri Barang Konsumsi yang Terdaftar di BEI*. Naskah dipresentasikan dalam Simposium Nasional Akuntansi XIII, Purwokerto.

Utami, I., Much. Syafrudin, dan Rr. Sri Handayani. (2006, Agustus). *Pengaruh Tekanan Etis terhadap Konflik Organisasional-Profesional dan Workoutcomes (Studi Empiris pada Akuntan Publik se Indonesia)*. Naskah dipresentasikan dalam Simposium Nasional Akuntansi IX, Padang.

Van der Stede, W. A., S. M. Young, and C. X. Chen. 2005. Assessing the quality of evidence in empirical management accounting research: The case of survei studies. *Accounting, Organisations and Society* 30 (7-8): 655-684.

Wahyudi, H., dan A.A Mardiyah. (2006, Agustus). *Pengaruh Profesionalisme Auditor terhadap Tingkat Materialitas dalam Pemeriksaan Laporan Keuangan*. Naskah dipresentasikan dalam Simposium Nasional Akuntansi IX, Padang.

Wahyudin, M. (2003, Oktober). *Persepsi Akuntan Publik dan Mahasiswa tentang Penerimaan Etika terhadap Praktik Manajemen Laba*. Naskah dipresentasikan dalam Simposium Nasional Akuntansi VI, Surabaya.

Wiyantoro, L. S., A. Y. Soerono, dkk. (2009, November). *Studi tentang Hubungan Sistem Pengukuran Kinerja Strategi Integrative, Penyelarasan Strategi Manufaktur, Pembelajaran Organisasional dan Hasil Akhir Strategi (Penelitian Empiris pada Manajer Perusahaan Industri Manufaktur di Banten)*. Naskah dipresentasikan dalam Simposium Nasional Akuntansi XII, Palembang.

Wiyantoro, L. S., dkk. (2011, Juli). *Persepsi Auditor, Akuntan Pendidik dan Akuntan Manajemen tentang Konsep Dasar, Pengukuran dan pengungkapan Akuntansi Lingkungan*. Naskah dipresentasikan dalam Simposium Nasional Akuntansi XIV, Banda Aceh.

Yeni, Nini Syofri. (2001, Agustus). *Persepsi Mahasiswa, Auditor dan Pemakai Laporan Keuangan terhadap Peran dan Tanggung Jawab Auditor: Studi Empiris Mengenai Expectation Gap*. Naskah dipresentasikan dalam Simposium Nasional Akuntansi IV, Bandung.

Young, S. M. 1996. Survei research in management accounting: A critical assessment, in *Research Methods in Accounting: Issues and Debates*, edited by, A. J. Richardson. CGA Canada Research Foundation.

Yuliana, Christina. (2010, Oktober). *Peran Kpemimpinan dalam Pencapaian Kinerja Organisasi melalui Budaya, Strategi, dan Sistem Akuntansi Manajemen Organisasi*. Naskah dipresentasikan dalam Simposium Nasional Akuntansi XIII, Purwokerto.

Yulianto, A. S., dan L. S. Wiyantoro. (2010, Oktober). *Kajian tentang Pengaruh Pengembangan Kurikulum Akuntansi terhadap Kompetensi Lulusan Program Studi Akuntansi (Penelitian pada Auditor Junior Kantor Akuntan Publik di Jakarta)*. Naskah dipresentasikan dalam Simposium Nasional Akuntansi XIII, Purwokerto.

Yuningsih. (2006, Agustus). *The Effect of Exchange Relationship Quality on Manager's Task Performance in Multi-National Operations: The Role of Budget Emphasis as Moderator*. Naskah dipresentasikan dalam Simposium Nasional Akuntansi IX, Padang.

Yusfaningrum, K., dan Imam Ghozali. (2005, September). *Analisis Pengaruh Partisipasi Anggaran terhadap Kinerja Manajerial Melalui Komitmen Tujuan Anggaran dan Job Relevant Information (JRI) sebagai*

variabel Intervening (Penelitian terhadap Perusahaan Manufaktur di Indonesia). Naskah dipresentasikan dalam Simposium Nasional Akuntansi VIII, Solo.

Yuvisa I., E., H. A. Rohman, dan Rr. S. Handayani. (2008, Juli). *Pengaruh Identifikasi Auditor atas Klien Terhadap Objektivitas Auditor dengan Auditor Tenure, Client Importance, dan Client Image, sebagai Variabel Anteseden*. Naskah dipresentasikan dalam Simposium Nasional Akuntansi XI, Pontianak.

Zimmerman, J.L. 2001. Conjectures regarding empirical managerial accounting research. *Journal of Accounting and Economics*, 32 (1-3): 411-427.

Tabel 1

Persentasi penelitian survei bidang akuntansi manajemen dan keperilakuan di SNA 1 – 15 (tahun 1997 – 2012)

SNA	Tahun	Total penelitian survei		Penelitian survei dengan <i>mail questionnaire</i>	
		Jumlah	%	Jumlah	%
1	1997	0	0	0	0
2	1999	12	4%	8	8%
3	2000	9	3%	5	5%
4	2001	13	4%	7	7%
5	2002	20	7%	8	8%
6	2003	35	12%	16	15%
7	2004	16	6%	7	7%
8	2005	24	8%	11	10%
9	2006	37	13%	13	12%
10	2007	4	1%	2	2%
11	2008	23	8%	4	4%
12	2009	16	6%	4	4%
13	2010	33	11%	8	8%
14	2011	20	7%	4	4%
15	2012	28	10%	9	8%
		290	100%	106	100%

Sumber: Data diolah

Tabel 2

Penelitian survei di bidang akuntansi manajemen dan berperilaku dengan *mail questionnaire*

No.	Pengarang	SNA	Tahun	Sampel (e.g. 50 manager ak perusahaan BEI)	Response Rate (e.g. 97/154=63%)	Instrument Pretest (yes/no)	Prosedur Follow up (yes/no)	Analisis Non- Response (yes/no)	Tipe dependen variabel
1	Taniel, Ika Susana dan Hekinus Manao	2	1999	150 karyawan prsh jasa di Jakarta	43/150=29%	N/A	N/A	N/A	self rating
2	Restuningdiah, Nurika dan Nur Indriantoro	2	1999	1000 kues u/ 250 prshn	137,102/1000 = 13,7%; 10,2%	N/A	N/A	No	self rating
3	Kamal, Maulana dan Ainun Na'im	2	1999	465 kues u/ manajer dan staf prshn mnfktur	99,89/465 = 21,29%; 19,14%	N/A	Yes	N/A	self rating
4	Riyadi, Slamet	2	1999	340 manajer prshn maufktur di Jatim	62,48/340 = 18,24%; 14,19%	N/A	N/A	Yes	self rating
5	Sih Wahyuni dan Gudono	2	1999	500 akuntan	151/500=30,2%	Yes	N/A	N/A	self rating
6	Laksmi, Ayu Chairina dan Nur Indriantoro	2	1999	520 akt n publik di KAP JKT	158,146/520 = 30,39%; 28,08%	N/A	N/A	N/A	self report
7	Nurahma, Myrna dan Nur indriantoro	2	1999	520 KAP di JKT	120,97/520 = 23,08%; 18,65%	N/A	N/A	N/A	self rating
8	Nurkholis	2	1999	300 manajer akt dan akuntan publik di Australia	150/300=50%	Yes	Yes	N/A	self report
9	Muawanah, Umi	3	2000	300 auditor KAP di Indo	91,75/300 = 30,33%; 25%	N/A	Yes	Yes	self rating
10	Lindrianasari	3	2000	600 user komputer di berbagai sektor prshan	135,109/600 = 22,5%; 18,17%	N/A	N/A	N/A	self report
11	Putra, Eka Priastana dan Ainun Naim	3	2000	200 manager di seminar Asosiasi Manajer Indonesia, dikirim lagi 88 kues	52,36/200 = 26%; 18%	Yes	Yes	N/A	self report
12	Kurnianingsih, Retno	3	2000	500 kues u/ 100 prshn manufaktur di BEJ	53, 47/500 = 10,6%; 9,4%	No	N/A	No	self rating

Tabel 2 (lanjutan)



13	Mardiyah, Aida Ainul dan Gudono	3	2000	720 manajer pemasaran dan produksi dr ICMD '98	$120,66/720 = 16,67\%$; $9,17\%$	Yes	N/A	N/A	self report
14	Adli	4	2001	408 manajer dari Pusat Data Bisnis Indo	$62,58/408 = 15,2\%$; $14,22\%$	Yes	Yes	Yes	self rating
15	Prasetyo, Priyono Puji	4	2001	300 manajer psrh mnfktur di BEJ	$57,45/300 = 19\%$; 15%	Yes	N/A	Yes	self report
16	Faisal	4	2001	388 manajer RnD	$86,57/388 = 22,17\%$; $14,7\%$	N/A	N/A	Yes	self rating
17	Hidayati, Ataina	4	2001	318 PD II di PTN/S, Institut N/S seIndonesia	$102,84/318 = 32,08\%$; $26,42\%$	N/A	N/A	Yes	self rating
18	Murtiyani, Siti	4	2001	150 manajer (dekan,pd,dll) PTS di Jogja	$52,42/150 = 34,67\%$; 28%	N/A	N/A	N/A	self rating
19	Darlis, Edfan	4	2001	120 manajer prsh mnfktur di BEJ dg 3kuesioner/@	$57,54/360$	N/A	N/A	N/A	self rating
20	Fredianto, Ronie dan Zulaikha	4	2001	200 prshn manufaktur menengah-kecil di SMG	$90/200=45\%$	N/A	N/A	N/A	data keuangn
21	Alim, Mohammad Nizarul	5	2002	200 manajer pemasaran manufaktur	$59,56/200 = 29,5\%$; 28%	N/A	Yes	N/A	self rating
22	Rahman, Firdaus Abdul	5	2002	100 prshn manufaktur di Batam, @3kuesioner	$76,71/300 = 25,33\%$; $23,67\%$	N/A	N/A	N/A	self rating
23	Poerwanti, Tjahjaning	5	2002	700 manajer prshn mnfktur BEJ 2000	$83,77/700 = 11,86\%$; 11%	No	N/A	Yes	self rating
24	Arifuddin, Sri Anik, dan Yusni Wahyudin	5	2002	??	??	N/A	N/A	N/A	self rating
25	Tjakrawala, F.X Kurniawan	5	2002	300 eksekutif puncak prshn mnftr di BEJ 2000	$83,74/300 = 27,67\%$; $24,67\%$	Yes	Yes	Yes	self report
26	Hariyanti, Widi dan Mohamad Nasir	5	2002	900 manajer prshn manuaktur di Indo	$139,135/900 = 15,44\%$; 15%	N/A	N/A	Yes	self rating
27	Muslichah	5	2002	150 mnjr prshn manfktur di Jatim	$118/150 = 78,67\%$	N/A	Yes	N/A	self rating
Tabel 2 (lanjutan)		5	2002	596 manajer menengah BUMN Indonesia	$168,155/596 = 28,19\%$; 26%	N/A	Yes	Yes	self report
29	Rusmana, Oman	6	2003	307 prshn yg mengikuti PROKASIH dari BAPEDAL	$65,61/307 = 19,87\%$	N/A	N/A	Yes	self rating
30	Supriyono, R.A. dan Akhmad Syakhroza	6	2003	293 dirut di capital market directory = 2930 kuesioner	$350,341/2930 = 11,64\%$	N/A	N/A	Yes	self rating

31	Halimatusyadiah	6	2003	550 auditor KAP di Jawa	$126,111/550 = 20,18\%$	N/A	N/A	N/A	self report
32	Lekatompessy, Jantje Eduard dan Anis Chariri	6	2003	517 akuntan KAP dan industri di JKT,SBY,BDG,SMG	$323,278/517 = 53,77\%$	N/A	N/A	N/A	self rating
33	Maksum, Azhar dan Azizul Kholis	6	2003	300 perusahaan di Medan	$67,54/300 = 18\%$	N/A	Yes	No	self report
34	Budiwibowo, Triyono dan Arfan Ikhsan	6	2003	850 prshn dari PT Kompasindo dan ICMD	$236/850=29\%$	N/A	N/A	N/A	self report
35	Rahim, Syamsuri	6	2003	281 perushn di BEJ dan ICMD	$46,42/281 = 14,95\%$	N/A	N/A	N/A	self report
36	Suprantiningrum dan Zulaikha	6	2003	465 manager perusahaan	$85,79/465 = 17\%$	Yes	N/A	Yes	self rating
37	Lesmana, Sukma	6	2003	156 prshn farmasi yg diterbitkan Kompasindo	$67/156=36,02\%$	Yes	Yes	N/A	self rating
38	Musyarofah, Siti	6	2003	GM atau manager menengah prshn manufaktur yg diterbitkan Kompasindo	-	N/A	N/A	N/A	self rating
39	Lau, Elfreda Aplonia	6	2003	600 kuesioner u/ 120 prshn di NTT	$122,100/600 = 16,67\%$	N/A	N/A	N/A	self rating
40	Diana, Nur	6	2003	400 manager BUMN seIndonesia	$151,140/400 = 35\%$	Yes	N/A	N/A	self rating
41	Wahyudin, M.	6	2003	750 akuntan, mhsw di Jawa	$222,206/750 = 27,47\%$	Yes	N/A	N/A	self rating
42	Limantara, Feny dan Devie	6	2003	217 perbankan	$30/217=13,82\%$	N/A	N/A	N/A	self rating
43	Naim Ainnun Chong	6	2003	229 manager manufaktur di BEJ	$83,70/229 = 30,57\%$	N/A	Yes	N/A	self rating
Tabel 2 (Lanjutan)									
44	Suryaningrum, Diah Hari	6	2003	389 kue for 125 BUMN	$58,49/389 = 12,6\%$	N/A	N/A	N/A	self rating
45	Amrul, Sadat	7	2004	500 bank umum di Indonesia	$95,92/500 = 18,4\%$	N/A	N/A	N/A	self rating
46	Latuheru, Belianus Patria dan Arifin Sabeni	7	2004	616 PD II Universitas dan Institut	$103,97/616 = 15,75\%$	N/A	N/A	N/A	self rating

47	Purnamasari, Dian Indri dan Indra Wijaya Kusuma	7	2004	593 perusahaan di Handbook of the top companies and big grup	113/593=19%	Yes	N/A	Yes	self report
48	Jaya, Rizal	7	2004	161 mahasiswa akt muslim di JGJ	87/161=54%	N/A	Yes	N/A	self report
49	Aisyah, Mimin Nur dan Mahfud Sholihin	7	2004	229 manager manufaktur di BEJ	83,76/229 = 33,19%	N/A	Yes	Yes	self rating
50	Solihin, Mahfud dan Siti Fathonah	7	2004	229 manager manufaktur di BEJ	83,70/229 = 30,57%	N/A	Yes	Yes	self report
51	Fuad dan Arifin Sabeni	7	2004	500 kue u/ 246 perusahaan anak	56/500=11,2%	Yes	N/A	N/A	self report
52	Amrul, Sadat dan Ahyadi Syar'ie	8	2005	259 kuesioner untuk 24 bak di Statistik Bank Indonesia	93,86/259 = 33,2%	N/A	N/A	No	self rating
53	Budiyanto, Enjang Tachyan, Mohammad Nasir dan Indira Januarti	8	2005	324 anggota IAI-KAM	62,60/324 = 18,52%	N/A	N/A	Yes	self rating
54	Mardiyah, Aida Ainul dan Listianingsih	8	2005	150 manager tingkat menengah dan pemasaran di Indo	24,22/150 = 14,67%	Yes	N/A	N/A	self rating
55	Cahyono, Dwi	8	2005	500 auditor KAP di Indonesia	115,110/500 = 22%	N/A	N/A	N/A	self report
56	Yusfaningrum, Kusnasriyanti dan Imam Ghozali	8	2005	700 kuesioner untuk 140 perusahaan manufaktur di BEJ	173,168/700 = 24%	N/A	N/A	N/A	self rating
57	Ikhsan, Arfan dan	8	2005	157 manager produksi manufaktur	26/167=22,9%	N/A	N/A	N/A	self report
Tabel 2 (Lanjutan)									
	wi Dwi dan Arifin Sabeni	8	2005	500 perusahaan terdaftar di BKPM	162/500=32,4%	N/A	N/A	N/A	self report
59	Mulia, Teodora Winda dan Indra Wijaya Kusuma	8	2005	450 kuesioner untuk KAP di Jawa	139/450 = 30,89%	N/A	N/A	Yes	self rating
60	Sunarta, I Nyoman dan Partiwi Dwi Astuti	8	2005	500 staf akuntansi di semua hotel di Badung,Bali	172,163/500 = 32,6%	N/A	N/A	N/A	self report
61	Raharja, Surya	8	2005	500 kantor perwakilan BPK	134,122/500 = 24,4%	Yes	N/A	N/A	dummy variabel (menggunakan/tidak)

62	Komara, Acep	8	2005	333 perusahaan di Direktori Industri BPS	$83/333=24,92\%$	N/A	N/A	N/A	self rating
63	Aziza, Nurna, H. Mohamad Nasir dan Daljono	9	2006	613 auditor KAP seJawa	$86,63/613= 10,28\%$	N/A	N/A	N/A	ukuran jam
64	Ratmono, Dwi dan Yogi Hendro Prabowo	9	2006	250 klien KAP di Solo, SMG, JKT	$110,105/250= 42\%$	N/A	N/A	N/A	self report
65	Mulyaningsih, Nining dan Enjang Tachyan budiyanto	9	2006	300 anggota IAI-KAM	$65/300=21,67\%$	N/A	N/A	N/A	self report
66	Wahyudi, Hendro dan Aida Ainul Mardiyah	9	2006	30 staf KAP Suprihadi dan rekan di Malang	$30/30=100\%$	N/A	N/A	Yes	self report
67	Yuningsih	9	2006	211 manager menengah di 3prshn multinasional	$81,69/211= 32,7\%$	Yes	N/A	N/A	self rating
68	Mustikawati, Rr Indah	9	2006	750 akuntan manajemen di Hand Book o the Top Companies	$121, 110/750 = 14,67\%$	N/A	N/A	N/A	self rating
69	Nizarudin, Abu	9	2006	1000 manager produksi dan marketing prshn manufaktur di Standard Trade & Industry Directory	$161, 135/1000 = 13,5\%$	yes	N/A	N/A	self rating
70	Kiryanto	9	2006	125 akuntan KAP di Jateng dan DIY	$67/125=54\%$	N/A	N/A	N/A	self rating
Tabel 2 (Lanjutan)									
	e dan	9	2006	manajer dan jajaran direksi Bank	Kisaran 10%	N/A	N/A	N/A	self rating
72	Ja'far, Muhammad S. dan Dista Amalia Sarifah	9	2006	100 prshan di BEJ th 2006	$53/100=53\%$	N/A	N/A	No	dummy variabel (dari annual report)
73	Faisal	9	2006	800 kuesioner u/ perusahaan manufaktur di BEJ	$102/800=12,75\%$	No	N/A	N/A	self rating
74	Utami, Intiyas, Muchammad Syafrudin dan Rr. Sri Handayani	9	2006	575 auditor	$168,157/575 = 27,3\%$	N/A	N/A	Yes	self rating
75	Jumaili, Salman dan Gudono	9	2006	527 manager prsh manuaktur di Indonesia	$58/527=11\%$	N/A	N/A	N/A	self report

76	Alim, M. Nizarul, Trisni Hapsari dan Liliek Purwanti	10	2007	220 auditor KAP di Jatim	75/220=34,09%	N/A	Yes	N/A	
77	Pratolo, Suryo	10	2007	59, dg 3 kuesioner/perusahaan BUMN = 177 manajer, komisaris, sekretaris	??	N/A	N/A	N/A	
78	Ifada, Luluk Muhimatul	11	2008	250 managers kancab perbankan di Jateng	104,93/250= 37,2%	N/A	N/A	yes	self rating
79	Primasari, Dona, Lego Waspodo dan Syaiful Rahman	11	2008	350 aparat pemda Jateng	157,148/350=42,29%	N/A	N/A	Yes	self rating
80	Ja'far, Muhammad S. dan Lisa Kartikasari	11	2008	160 CEO BPR se-jateng	102,97/160= 60,63%	N/A	N/A	N/A	ukuran keuangan
81	Yuvisa, Ewing I., H. Abdul Rohman dan Rr. Sri Handayani	11	2008	500 auditor pelaksana di KAP se-Indonesia	199/200=20,8%	No	N/A	N/A	self rating
82	Martiningsih, Rr. Sri Pancawati	12	2009	457 orang dari 10 provinsi	457/457=100%	N/A	N/A	N/A	sel report
83	Lestari Baiq	12	2009	735 manajer prshn manufaktur di BEI 2006	158/735=21,50%	N/A	N/A	N/A	self rating
Tabel 2 (Lanjutan) Ira dan Susri C									
84	Wiryantoro, Lili Sugeng, Ayu Noorida Soerono, Munawar Muchlis dan Tubagus Ismail	12	2009	560 manajer prshn manufaktur di Banten terdftar di BPS	103,82/560= 14,64%	N/A	N/A	Yes	self rating
85	Ja'far, Muhammad S. dan Lisa Kartikasari	12	2009	112 manager bag produksi, internal auditor dan akuntansi	47/112=41,96%	N/A	N/A	N/A	
86	Ifada, Luluk Muhimatul dan Kiswanto	13	2010	250 managers kancab perbankan di Jateng	104,93/250= 37,2%	N/A	N/A	Yes	self rating
87	Tjakrawala, F.X. Kurniawan dan Aldo Cahyo	13	2010	330 end user software akuntansi perusahaan di BEI	153,127/330= 38,49%	Yes	N/A	N/A	self rating
88	Yulianto, Agus Solikhan dan Lili	13	2010	450 auditor junior KAP terdaftar di IAPI	97,81/450= 18%	N/A	N/A	Yes	self rating

Sugeng Wiyantoro									
89	Manik, Suharno Leonard Sabam dan Muchammad Syafrudin	13	2010	306 akuntan pendidik/dosen SMG,salatiga,Solo	160,129/306= 42,16%	N/A	No	N/A	self rating
90	Fitriany, Lindawati Gani, Sylvia V.N.P.S, Arywati Marganingsih dan Viska Anggrahita	13	2010	1444 auditor di KAP besar	1216,1178/1444= 81,6%	Yes	N/A	N/A	self rating
91	Singgih, Elisha Muliani dan Ieuk Rangga Bawono	13	2010	200 auditor di member "BIG FOUR"	136/200=68%	N/A	N/A	N/A	self rating
92	Juniarti, Indira dan Faisal	13	2010	145 BPK di Kalbar dan Sulsel	123,120/145= 82,8%	N/A	N/A	N/A	self rating
93	Yuliana, Christina	13	2010	223 manager prshn manufaktur di BEI	93/223=41,70%	N/A	N/A	Yes	self rating
94	Purwanto, Agus dan Siti Nur Hadiyati	14	2011	750 manajer RS swasta di Jateng	239/750=31,47%	N/A	N/A	Yes	self rating
Tabel 2 (Lanjutan)		14	2011	270 manager perusahaan manufaktur di Banten	157,147/270= 54,44%	N/A	No	Yes	self report
96	Respati, Novita Weningtyas	14	2011	1700 manajer keu dan ak prsh manufaktur di Indonesia	186,148/1700= 8,7%	N/A	N/A	Yes	self report
97	Wiyantoro, Lili Sugeng, Agus Solikhan Yulianto, Munawar Mukhlis dan Dadan Ramdhani	14	2011	644 auditor, akuntan pendidik	109,100/644= 15,53%	N/A	N/A	No	self rating
98	Ratmono, Dwi dan Ertambang Nahartyo	15	2012	134 kontroler perusahaan manufaktur di BEI	49/134=37,12%	Yes	Yes	Yes	self rating
99	Papat, Neng, Tubagus Ismail dan Galih Fajar M.	15	2012	320 manajer (macam2) perusahaan manufaktur di banten	57/320=17,81%	N/A	N/A	N/A	self rating
100	Purbandari, Theresia dan Mujilan	15	2012	1007 manager bank di Jatim	141/1007=14%	N/A	N/A	N/A	self report

101	Irawati, Anik dan Supriyadi	15	2012	150 pemeriksa BPK	138/150= 92%	NA	NA	N/A	self rating
102	Lindrianasari, Jogiyanto, Supriyadi dan Setiyono Miharjo	15	2012	458 CEO perusahaan besar di Indonesia	68,61/458= 13,32%	N/A	N/A	N/A	self rating
103	Rimawati, Yuni dan Setyo Hari Wijanto	15	2012	250 WP	164,154/250= 61,6%	Yes	N/A	N/A	self rating
104	Nasution, Hafifah dan Fitriany	15	2012	250 auditor KAP di Jakarta	87/250=34,8%	N/A	N/A	N/A	self rating
105	Nor, Wahyudin	15	2012	509 auditor eksternal KAP terdaftar di BPK RI	191/509=37,52%	N/A	N/A	N/A	self rating
106	Tjakrawala, F.X Kurniawan dan Andreas Lukita	15	2012	525 supervisor,manager,direktur prshn manufaktur di BEI	110,100/525= 19,05%	N/A	N/A	N/A	self report

Sumber: Data diolah

Minat Berkarir menjadi Akuntan Publik Pasca Implementasi UU No 5 Tahun 2011 Kajian Berdasar *Extended Theory of Reasoned Action (TRA)*

BADINGATUS SOLIKHAH*

Universitas Negeri Semarang

Abstrak: Dengan disyahkan UU No.5 Tahun 2011 maka landasan hukum akuntan publik di Indonesia menjadi jelas. Penelitian ini merupakan pengembangan dari model *Extended Theory of Reasoned Action (TRA)*, yang akan melihat perilaku mahasiswa terhadap karir akuntan publik pasca implementasi UU Akuntan Publik. Penelitian ini dilakukan pada mahasiswa Jurusan Akuntansi di Kota Semarang dengan sampel sebanyak 110 yang dipilih berdasarkan *stratified random sampling*. Dalam penelitian ini digunakan metode gabungan/*mixed method* yaitu penggabungan metode kuantitatif dan kualitatif. Pendekatan kuantitatif yaitu regresi linier berganda dan analisis jalur yang merupakan metode utama yang dilengkapi dengan pendekatan kualitatif sebagai pengkayaannya. Hasil penelitian berhasil membuktikan hipotesis penelitian yang berarti bahwa: (1) sikap, norma subyektif dan kontrol individu berpengaruh terhadap minat menjadi akuntan publik pasca implementasi UU Akuntan Publik. Selanjutnya minat tersebut akan mendorong seseorang untuk merencanakan karir sehingga kedepan dapat mewujudkan minatnya tersebut. (2) Keberadaan UU Akuntan Publik menjadikan kedudukan, hak dan kewajiban Akuntan Publik menjadi semakin jelas dan terhormat sehingga implementasi UU tersebut telah mendorong minat mahasiswa untuk berkarir menjadi akuntan publik.

Abstract: *With the approved Act No. 5/2011 the legal basis of public accountants in Indonesia became clear. This research is the development of a model of Extended Theory of Reasoned Action (TRA), which will look at the behavior of students towards careers in accountant after implementation Certified Public Accountants Law. This research was conducted at the Department of Accounting students in the city of Semarang with a total of 110 samples were selected by stratified random sampling. This study used a combined method / mixed method both quantitative and qualitative methods. Quantitative approaches as the main method used multiple linear regression and path analysis. On the other hand, qualitative approach is used as the compliment. The results proved the hypothesis of the study which means that: (1) attitudes, subjective norms and perceived behavioral control effect on intention became public accountant after the implementation of the Law on Public Accountants. Further intention will encourage someone to plan ahead to realize the career that interests them. (2) The existence of the Public Accounting Act makes the position, rights and obligations of public accounting is becoming increasingly apparent and valued so that the implementation of the Act has led to a career interest of students into public accounting.*

Keywords: *Intentions; Public Accountant; UU No.5 Tahun 2011; Extended Theory of Reasoned Action (TRA).*

* Author can be contacted at: badingatusbety@gmail.com

PENDAHULUAN

Dewasa ini minat masyarakat terhadap profesi akuntansi cukup tinggi. Hal ini terbukti dari semakin banyaknya jumlah lembaga pendidikan akuntansi dari tahun ke tahun baik pada jenjang diploma, strata satu (S1), maupun profesi akuntansi (PPAk). Setelah menyelesaikan studi, mahasiswa akuntansi tersebut dapat memilih beberapa karir yang dapat dijalannya, misalnya sebagai akuntan publik, akuntan perusahaan, akuntan pemerintah, dan akuntan pendidik. Akuntan publik atau auditor independen adalah auditor profesional yang menyediakan jasanya kepada masyarakat umum, terutama dalam bidang audit atas laporan keuangan yang dibuat oleh kliennya (Arens *et al.* 1996). Lebih jauh Arens *et al.* (1996) memaparkan bahwa profesi akuntan publik merupakan suatu profesi yang jasa utamanya adalah jasa audit dan hasil pekerjaannya digunakan secara luas oleh publik sebagai salah satu pertimbangan penting dalam pengambilan keputusan.

Menteri Keuangan Agus Martowardojo mengatakan bahwa profesi akuntan publik memiliki peranan yang besar dalam mendukung perekonomian nasional yang sehat dan efisien serta meningkatkan transparansi dan mutu informasi dalam bidang keuangan. Sebagai salah satu profesi pendukung kegiatan dunia usaha, dalam era globalisasi perdagangan barang dan jasa, kebutuhan pengguna jasa akuntan publik akan semakin meningkat, terutama kebutuhan atas kualitas informasi keuangan yang digunakan sebagai salah satu pertimbangan dalam pengambilan keputusan. Dengan demikian, akuntan publik dituntut untuk senantiasa meningkatkan kompetensi dan profesionalisme agar dapat memenuhi kebutuhan pengguna jasa dan mengemban kepercayaan publik.

Berdasarkan data IAPI (Ikatan Akuntan Publik Indonesia), jumlah akuntan publik di Indonesia hingga 31 Maret 2011 mencapai 926 yang tergabung di 501 Kantor Akuntan Publik. Bila dibandingkan dengan negara tetangga di kawasan ASEAN, maka jumlah tersebut

merupakan yang paling sedikit. Data jumlah akuntan pada negara-negara dikawasan ASEAN tersebut nampak dalam Tabel 1.

Tabel 1
Jumlah Akuntan Publik di ASEAN

Negara	Jumlah Penduduk	Jumlah akuntan publik
Indonesia	237.000.000 jiwa	926
Vietnam	25.000.000 jiwa	1.500
Malaysia	85.000.000 jiwa	2.460
Thailand	66.000.000 jiwa	6.000
Filipina	88.000.000 jiwa	15.000
Singapura	5.000.000 jiwa	15.120

Sumber: IAPI, 31 Maret 2011

Kondisi tersebut semakin buruk karena sejak 1997 hingga kini, pertumbuhan jumlah akuntan publik tidak signifikan dan cenderung stagnan. Hal ini tampak dari data umur akuntan publik pada Tabel 2. Dari tabel tersebut nampak bahwa regenerasi akuntan sangat lambat dimana akuntan didominasi oleh akuntan dengan usia lanjut.

Tabel 2
Umur Akuntan Publik di Indonesia

Umur	Jumlah Akuntan publik 926 (% berdasarkan umur)
26 – 40 tahun	11 %
41 – 50 tahun	25 %
> 51 tahun	64 %

Sumber: IAPI, 31 Maret 2011

Setiap tahun dihasilkan tenaga terdidik bidang akuntansi yang mendapatkan gelar akuntan sebanyak 1.200.000.000-an orang dari jumlah penyelenggara Pendidikan Profesi Akuntan (PPAk) yang ada di Indonesia yaitu 41 Perguruan Tinggi. Sedangkan hanya 300 – 400an dari jumlah tersebut yang berkenan mengikuti Ujian Sertifikasi Akuntan Publik (USAP) dan yang lulus USAP kurang lebih 150 orang. Ironisnya lagi sekitar 26% dari 150 atau hanya 39 orang yang berkenan untuk berpraktik sebagai akuntan publik, sedangkan lainnya lebih memilih berkarir pada profesi lainnya.

Sementara itu, dengan disyahnkannya UU Akuntan Publik maka sangat besar kemungkinan jumlah Akuntan Publik di Indonesia akan meningkat tajam. Optimisme tersebut juga diungkapkan oleh menteri keuangan Agus Martowardoyo (Republika, 5 April 2011), pasalnya dalam UU tersebut tidak membatasi setiap orang yang ingin mengikuti PPAk dengan memperbolehkan lulusan dari nonakuntansi mengikuti pendidikan tersebut. Disamping itu, UU tersebut juga memperbolehkan akuntan publik asing masuk ke Indonesia dengan menggandeng 4 Akuntan Publik Indonesia.

Dengan disyahkan UU No.5 Tahun 2011 tersebut maka landasan hukum akuntan publik di Indonesia menjadi jelas. UU Akuntan Publik tersebut juga mempertegas pembagian kewenangan antara Menteri Keuangan, Asosiasi Profesi Akuntan Publik, dan Komite Profesi Akuntan Publik. Selain itu, disepakati Menteri Keuangan berwenang melaksanakan fungsi perizinan, pembinaan dan pengawasan terhadap Akuntan Publik dan Kantor Akuntan Publik. Bahkan Menteri Keuangan menegaskan bahwa pengesahan UU tersebut untuk melindungi kepentingan publik dan menghindari kriminalisasi terhadap profesi akuntan publik (Republika, 5 April 2011).

Pemilihan sebuah karir bagi mahasiswa merupakan tahap awal dari pembentukan karir tersebut. Mahasiswa pada umumnya dikenalkan kepada pengetahuan akan karir melalui perkuliahan dan pengalaman hidup, kemudian mereka akan mempertimbangkan kemungkinan pilihan karir tersebut, mengembangkan keterampilan yang dibutuhkan dan mempelajari lebih lanjut tentang profesi tersebut. Menurut Lent *et al* (1996) ada tiga aspek pengembangan karir yang berperan dalam pemilihan karir, pertama adalah *self efficacy*, kedua *outcome expectations*, dan yang ketiga adalah *personal goals*. Lent dan Hackett (1996) menjelaskan bahwa *self efficacy* karir merupakan kepercayaan dan penghargaan individu dalam melakukan tindakan yang berhubungan dengan pemilihan dan penyesuaian kepada suatu pilihan.

Penelitian mengenai minat memilih karir sebagai akuntan publik sudah banyak dilakukan. Diantaranya dilakukan oleh Merdekawati dan Sulistyawati (2011), Rahayu dkk (2003), Kunartinah (2003), Wijayanti (2001), dan Astami (2001). Penelitian tersebut masih sebatas menghubungkan faktor-faktor yang berpengaruh terhadap minat menjadi akuntan publik. Sedangkan penelitian serupa yang mengarah pada diberlakukannya UU Akuntan Publik masih terbatas, yaitu dilakukan oleh Susilowati (2012). Dengan pendekatan kualitatif fenomenologi, penelitian tersebut menemukan bahwa sikap mahasiswa atas UU Akuntan Publik memunculkan optimisme mampu bersaing dengan lulusan lain. Selanjutnya, optimisme mereka menentukan perencanaan pilihan karir yang akan mereka tekuni kelak.

Berbeda dengan penelitian sebelumnya, penelitian ini berupaya menemukan bukti empiris pengaruh sikap, norma subyektif dan kontrol perilaku yang dipersepsikan terhadap intensi/minat berkarir mejadi Akuntan Publik dan perilakunya pasca implementasi UU No.5 Tahun 2011. Berlandaskan *Extended Theory of Reasoned Action (TRA)* sebagai dasar pengembangan model, dalam penelitian ini digunakan metode gabungan/*mixed method* yaitu penggabungan metode kuantitatif dan kualitatif. Pendekatan kuantitatif merupakan metode yang utama yang dilengkapi dengan pendekatan kualitatif sebagai pengkayaannya sehingga hasilnya dapat digeneralisasi terhadap seluruh populasi.

RERANGKA TEORETIS DAN PENGEMBANGAN HIPOTESIS

Implementasi dan Dampak Kebijakan

Menurut Jones (1994 dalam Rafli, 2008:55) implementasi diartikan sebagai *getting the job done and doing it*, yakni suatu pekerjaan yang diperoleh dari hasil pelaksanaan. Sedangkan menurut Van Matter dan Carl (1974 dalam Rafli, 2008:56), mengatakan bahwa penekanan pada suatu tindakan yang dilakukan secara individu, berkelompok, pemerintah maupun swasta guna mencapai tujuan didasarkan secara individu, keputusan sebelumnya.

Berdasarkan pendapat beberapa ahli di atas, dari sudut pandang suatu proses dapat dipahami bahwa konsep implementasi terkait pada sejauhmana suatu kebijakan telah tercapai atau terwujud di dalam pelaksanaan atau pengimplementasiannya. Dalam penelitian ini akan difokuskan pada implementasi UU No 5 Tahun 2011 tentang Akuntan Publik. Keberadaan UU tersebut telah memberikan dampak signifikan dalam dunia profesi akuntansi. Sehingga landasan hukum atas profesi akuntan menjadi jelas. UU tersebut tidak hanya mengatur mengenai akuntan saja, tetapi juga Kantor Akuntan Publik serta pemerintah dan asosiasi profesi selaku pembuat regulasi.

Kemudian beberapa pasal yang sempat menimbulkan kontroversi diantaranya adalah pasal 6 huruf a yang berbunyi: "...Yang dapat mengikuti pendidikan profesi akuntan publik adalah seseorang yang memiliki pendidikan minimal sarjana strata 1 (S-1), diploma IV (D-IV), atau yang setara". Pasal tersebut mengandung arti bahwa lulusan dari jurusan/program studi apapun syah berprofesi menjadi akuntan publik. Disamping itu, ijin bagi Akuntan Publik Asing untuk mendirikan Kantor Akuntan Publik Asing (KAPA) juga sempat menjadi perdebatan dan tarik ulur dalam pengesahan UU tersebut.

Teori Tindakan Beralasan (*Theory of Reasoned Action/TRA*)

Teori tindakan beralasan (*Theory of Reasoned Action/TRA*) adalah sebuah teori keperilakuan yang dikemukakan oleh Ajzen dan Fishbein (1980), untuk selanjutnya disingkat *TRA*. Teori ini dikembangkan menggunakan pendekatan kognitif, dengan ide dasar bahwa: "...humans are reasonable animals who diciding what actions to take, systematically process and utilized the informations available to them" (Ajzen dan Fishbein dalam Smet 1994, h. 164). Spesifikasi *TRA* (Ajzen dan Fishbein, 1980) dibanding dengan teori keperilakuan lainnya adalah menghubungkan kepercayaan/keyakinan (*beliefs*), sikap (*attitude*), minat/kehendak/keinginan (*intention*) dan perilaku (*behavior*). Minat dipandang sebagai prediktor terbaik dari perilaku, jika ingin mengetahui apa yang akan dilakukan seseorang, cara

terbaik memprediksinya adalah mengetahui minat orang tersebut. Oleh karenanya *TRA* (Ajzen dan Fishbein, 1980) juga disebut sebagai *behavioral intention theory* (Smet, 1994), yaitu teori yang menjelaskan bahwa minat seseorang untuk melakukan atau tidak melakukan suatu perilaku atau tindakan merupakan penentu langsung dari perilaku atau tindakannya (Jogiyanto 2007, h. 31).

Keuntungan menggunakan *TRA* (Ajzen dan Fishbein, 1980) dibanding dengan teori keperilakuan lainnya adalah teori ini dapat menganalisis komponen perilaku dalam item yang operasional (Smet, 1994, h. 166). Dalam hal ini perilaku individu (*behavior*) didefinisikan sebagai tindakan atau kegiatan nyata yang dilakukan oleh seorang individu dan sangat erat hubungannya dengan minat individu berperilaku (*behavioral intention*). Sedangkan niat (*intention*) didefinisikan sebagai keinginan melakukan perilaku.

Gambar 1 Theory of Reasoned Action/TRA

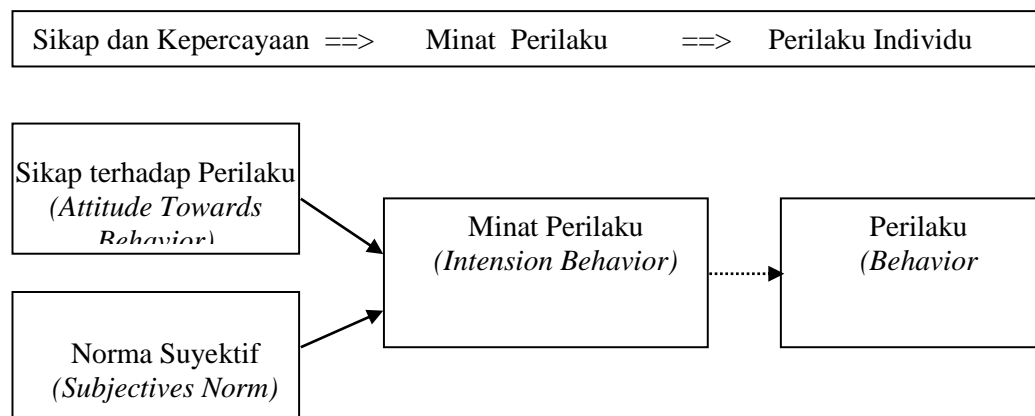

Sumber: (Ajzen dan Fishbein, 1980)

TRA (Ajzen dan Fishbein, 1980) dikembangkan dengan asumsi bahwa manusia umumnya melakukan sesuatu tindakan atau perilaku dengan cara-cara sadar (rasional), mempertimbangkan semua informasi yang ada dan implikasi-implikasi dari tindakan mereka. Dengan asumsi yang demikian itu, Ajzen dan Fishbein (1980) dalam *TRA* menyatakan bahwa minat merupakan suatu fungsi dari dua penentu dasar, penentu pertama berhubungan dengan faktor pribadi dan penentu kedua berhubungan dengan faktor sosial. Penentu pertama yang

berhubungan dengan faktor pribadi adalah sikap terhadap perilaku (*attitude towards behavior*), sedangkan penentu kedua yang berhubungan dengan faktor sosial adalah norma subyektif (*subjectives norm*) seperti disajikan pada gambar 1.

Extended Theory of Reasoned Action

Pengembangan lebih lanjut dari *Theory of Reasoned Action* sering disebut juga dengan *Theory of Planned Behavior*. Ajzen (1988:132) menambahkan konstruk yang belum ada dalam *Theory of Reasoned Action*, yaitu *perceived behavioral control* (kontrol perilaku yang dirasakan). Konstruk ini ditambahkan dalam upaya memahami keterbatasan yang dimiliki individu dalam rangka melakukan perilaku tertentu. Kontrol perilaku yang dirasakan (*perceived behavioral control*), yaitu keyakinan bahwa individu akan melaksanakan atau tidak melaksanakan perilaku tertentu, individu memiliki fasilitas dan waktu untuk melakukan perilaku itu, kemudian individu melakukan estimasi atas kemampuan dirinya apakah dia memiliki kemampuan atau tidak memiliki kemampuan untuk melaksanakan perilaku itu. Sehingga secara skematiknya dilukiskan sebagaimana pada gambar berikut:

Gambar 2 *Theory of Planned Behavior*

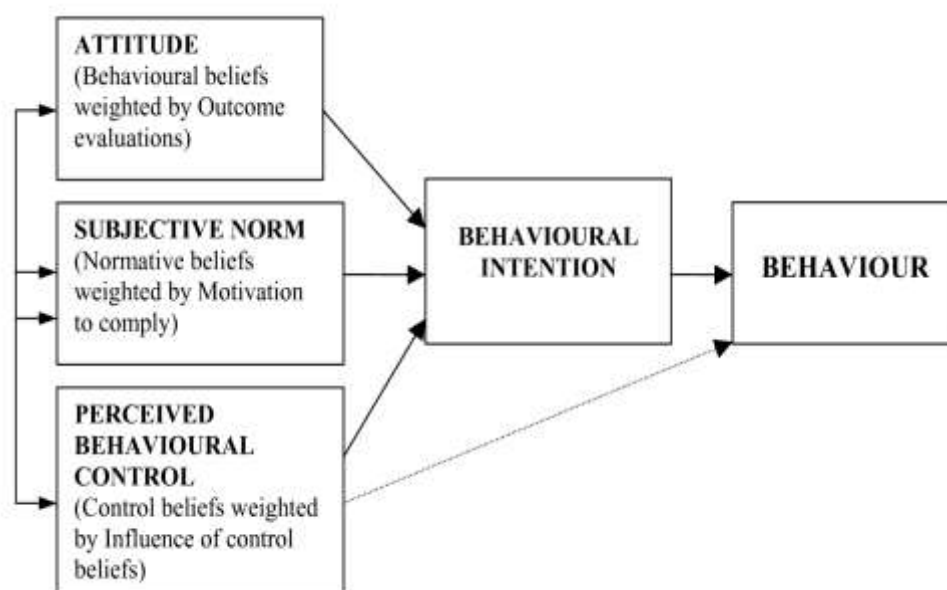

Sumber: Ajzen (2005)

Konsep Karir

Karir adalah suatu rangkaian kegiatan kerja yang terpisahkan tetapi berkaitan, yang memberikan kesinambungan, ketentraman, dan arti dalam hidup seseorang. Sedangkan menurut Handoko (2000 : 123), karir adalah semua pekerjaan yang ditangani atau dipegang selama kehidupan kerja seseorang. Dengan demikian karir menunjukkan perkembangan para pegawai secara individual dalam jenjang jabatan atau kepangkatan yang dapat dicapai selama masa kerja dalam suatu organisasi.

Tujuan karir adalah posisi di masa mendatang yang ingin dicapai oleh individu dalam pekerjaannya. Jadi keberhasilan karir tidak lagi diartikan sebagai penghargaan institusional dengan meningkatnya kedudukan dalam suatu hierarki formal. Apalagi pada saat ini karir telah mengalami pergeseran menuju karir tanpa batas (*the boundaryless career*). Kunci keberhasilan karir pada masa yang akan datang lebih dicerminkan dari pengalaman hidup seseorang daripada posisi yang dimilikinya.

Pengembangan hipotesis

Sikap sebagai tindakan atau kegiatan nyata yang dilakukan oleh seorang individu dan sangat erat hubungannya dengan minat individu berperilaku (*behavioral intention*). Penentu pertama yang berhubungan dengan faktor pribadi adalah sikap terhadap perilaku (*attitude towards behavior*). Sedangkan penentu kedua yang berhubungan dengan faktor sosial adalah norma subyektif (*subjectives norm*). Sikap terhadap perilaku ditentukan oleh faktor-faktor pribadi dalam diri individu yaitu kepercayaan-kepercayaan perilaku (*behavioral beliefs*) atau perasaan (*affect*) positif/negatif mengenai konsekuensi-konsekuensi untuk melakukan atau tidak melakukan tindakan atau perilaku tertentu. Sedangkan Norma-norma Subjektif ditentukan oleh faktor-faktor sosial diluar diri individu yaitu pandangan atau persepsi individu mengenai kepercayaan-kepercayaan normatif (*normatief beliefs*) bahwa orang-orang tertentu

yang dipandang mempengaruhi perilakunya, menginginkan/tidak menginginkan perilaku itu dilakukan.

Norma subyektif akan mempengaruhi minat perilaku melalui suatu proses refleksi sosial berdasar kepercayaan individu terhadap pandangan atau persepsinya bahwa orang-orang atau kelompok-kelompok tertentu yang dipandang akan mempengaruhi perilakunya, menginginkan/tidak menginginkan perilaku itu dilakukan. Seorang individu akan melakukan suatu tindakan atau perilaku, apabila Ia percaya bahwa tindakan atau perilaku itu positif untuk dilakukan, dan orang-orang tertentu yang dipandang pantas sebagai referensi tindakannya menginginkan agar perilaku itu dilakukan. Dengan demikian variabel-variabel Sikap Terhadap Perilaku dan Norma-norma Subyektif dapat digunakan untuk memprediksi Minat Perilaku yang akan menentukan Perilaku individu.

Minat (*intention*) didefinisikan sebagai keinginan melakukan perilaku. Ajzen dan Fishbein (1980) dalam *TRA* menjelaskan bahwa perilaku individu dilakukan karena individu mempunyai minat atau keinginan untuk melakukan perilaku. Minat perilaku (*behavioral intention*) akan menentukan perilaku (*behavior*) individu.

Dalam kaitan untuk melihat perilaku mahasiswa pasca implementasi UU Akuntan Publik, penelitian ini berpijak pada pendekatan akuntansi keperilakuan *Extended TRA*. Penelitian pengembangan dari model *TRA* ini selanjutnya melihat perilaku mahasiswa terhadap karir akuntan publik pasca implementasi UU Akuntan Publik karena adanya minat untuk menjadi akuntan publik. Kemudian minat tersebut akan tumbuh karena adanya sikap positif yang timbul dari dalam diri mahasiswa serta adanya norma subyektif berupa dorongan yang timbul dari faktor-faktor sosial diluar diri individu. Sehingga hipotesis penelitian dapat dirumuskan sebagai berikut:

H_{a1} : Sikap positif mahasiswa terhadap UU Akuntan Publik akan berpengaruh positif terhadap minat menjadi akuntan publik

- H_{a2} : Norma Subyektif berupa pandangan dan dorongan dari luar akan mempengaruhi minat mahasiswa menjadi akuntan publik
- H_{a3} : Kontrol perilaku yang dirasakan berupa keyakinan akan kemampuan dirinya berpengaruh positif terhadap minat menjadi akuntan publik
- H_{a4} : Minat mahasiswa menjadi akuntan publik akan berpengaruh terhadap perilakunya yang mengarah kepada pencapaian karir menjadi akuntan publik
- H_{a5} : Sikap, norma subyektif dan kontrol perilaku yang dirasakan akan berpengaruh terhadap minat mahasiswa yang selanjutnya dapat mempengaruhi perilakunya untuk berkarir menjadi akuntan publik

Secara diagram, hubungan antar variabel tersebut dapat digambarkan sebagai berikut:

Gambar 3 Kerangka Pemikiran Teoritis

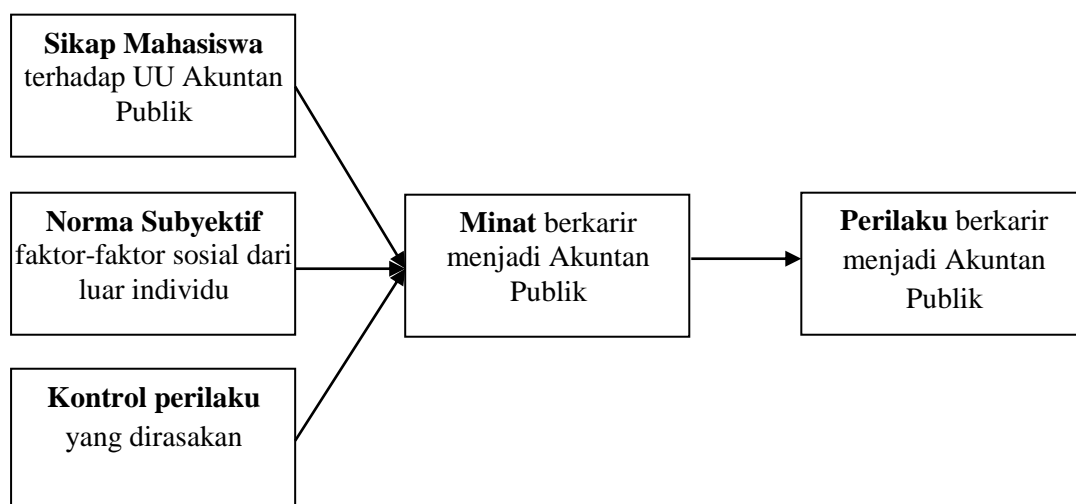

METODA RISET

Populasi dan Sampel

Penelitian ini dilakukan pada mahasiswa Jurusan Akuntansi di Kota Semarang. Sedangkan sampel dipilih dengan metode *stratified random sampling* berdasarkan jumlah mahasiswa pada semester 5 keatas pada masing-masing universitas. Hal tersebut didasarkan karena mahasiswa pada semester tersebut sudah menerima mata kuliah auditing

1 dan auditing 2 sehingga diyakini sudah memiliki pengetahuan keakuntansian yang cukup terutama pemahaman terhadap UU Akuntan Publik. Adapun jumlah sampel minimal ditentukan dengan rumus Slavin. Dengan tingkat kelonggaran 10% ditemukan jumlah sampel minimal 90 responden. Selanjutnya disebarakan 150 kuesionair, dan kuesionair yang kembali serta memenuhi syarat berjumlah 110 atau dapat dikatakan bahwa *respons rate* sebanyak 73%.

Definisi dan Pembatasan Variabel

Keseluruhan variable penelitian yaitu sikap, norma subyektif dan kontrol perilaku yang dirasakan (X), minat mahasiswa terhadap karir akuntan publik (Z) dan perilakunya untuk berkarir menjadi akuntan publik pasca implementasi UU Akuntan publik (Y) merupakan variabel *unobserved*. Oleh karena itu variabel dikembangkan dengan indikator dari Ajzen (2005). Setiap pernyataan dari variabel yang diteliti menggunakan skala Likert dan masing-masing butir pernyataan diberi skor 1 sampai 5. Alternatif jawaban pada setiap pernyataan meliputi Sangat setuju (5), Setuju (4), Netral/ragu-ragu (3), Tidak Setuju (2), Sangat Tidak Setuju (1).

Analisis data & Pengujian

Setelah mengumpulkan data yang diperoleh dalam penelitian ini, langkah berikutnya adalah menganalisis data tersebut, metode analisis yang digunakan dalam penelitian ini adalah: (1) Analisis deskriptif digunakan untuk mengetahui demografi sampel serta gambaran kondisi masing-masing variable; (2) Analisis Statistik Inferensial digunakan alat analisis regresi linear berganda untuk mengetahui bentuk hubungan antara variabel bebas (X) dengan variabel terikat (Y). sedangkan untuk melihat pengaruh tidak langsung variabel X terhadap variabel Y melalui Z digunakan analisis jalur (*path analysis*).

HASIL DAN PEMBAHASAN

Deskripsi Objek Penelitian

Penelitian dilakukan terhadap mahasiswa Jurusan Akuntansi yang minimal telah berada pada semester 5 di Universitas negeri dan swasta di kota Semarang yaitu Unnes, Undip, Unisula, Unika, USM, Unimus, dan Unwahas. Adapun demografi sampel nampak dalam tabel berikut:

Tabel 3
Demografi Sampel Berdasarkan Gender

GENDER	JML	PROSENTASE
Laki - Laki	45	41%
Perempuan	65	59%
Jml	110	100%

Sumber: Data diolah 2012

Sampel yang diteliti diketahui 59% berjenis kelamin perempuan. Karena memang disadari bahwa mahasiswa jurusan akuntansi sebagian besar adalah perempuan. Rata-rata usia responden adalah kurang dari 21 tahun. Dan sebagian besar responden masih duduk pada semester 5. Hal tersebut dikarenakan mahasiswa pada semester 7 sedang tidak berada dikampus karena menempuh Kuliah Kerja Nyata (KKN) dan Praktik Kerja Lapangan (PKL). Sedangkan dilihat dari sebaran usia nampak sebagai berikut:

Tabel 4
Demografi Sampel Berdasarkan Usia

USIA	JML	PROSENTASE
≤ 21 tahun	56	51%
> 21 tahun	32	29%
Tidak diketahui	22	20%
Jml	110	100%

Sumber: Data diolah 2012

Uji Kualitas Instrumen & Kualitas Data

Sebelum digunakan sebagai alat untuk mengambil data, terlebih dahulu instrumen diujicobakan (*pilot project*) agar memenuhi validitas dan reliabilitas. Untuk menguji validitas tiap butir soal digunakan perhitungan korelasi bivariate antara item pertanyaan dengan total skor konstruk. Berdasarkan hasil korelasi pearson pada tabel diatas diketahui bahwa seluruh butir pertanyaan variabel adalah valid pada signifikansi 5%. Sedangkan pengujian reliabilitas kuisisioner digunakan uji statistik *Cronbach Alpha*. Dari perhitungan dengan menggunakan SPSS diperoleh nilai *Cronbach Alpha* 0,864. Angka tersebut memberikan arti bahwa jawaban responden reliabel.

Sebelum dilakukan pengujian hipotesis yang menggunakan analisis regresi, maka diperlukan pengujian asumsi klasik yang meliputi: Uji Normalitas, Uji Heteroskedastisitas dan Uji Multikolinearitas. Berdasarkan hasil pengujian diketahui bahwa model terbebas dari masalah asumsi klasik.

Hasil Penelitian

Hasil pengujian statistik deskriptif atas masing-masing variabel menunjukkan hasil sebagaimana nampak dalam tabel 5. Dari tabel tersebut nampak bahwa sebagian besar responden bersikap netral terhadap implementasi UU Akuntan Publik. Artinya sebagian besar mahasiswa menyikapi hal tersebut dengan sikap acuh tak acuh. Mereka menganggap keberadaan UU tersebut tidak begitu berpengaruh dalam menaikkan pamor maupun elektabilitas profesi akuntan publik. Hal tersebut dikarenakan responden belum begitu memahami terhadap isi UU tersebut. Hasil interview peneliti pada sebagian mahasiswa, mereka mengaku belum mendalami isi UU secara komprehensif. Sebagian dari mereka hanya mengetahui pasal-pasal yang bersifat kontroversial seperti diperbolehkannya lulusan dari jurusan lain untuk berkarir menjadi akuntan publik. Responden merasa hal tersebut tidak

terlalu berdampak signifikan terhadap sikap mereka dalam merencanakan karir menjadi akuntan publik.

Tabel 5
Statistik Deskriptif Variabel

	Attitude	Sub. Norm	Control	Intentions	Behavioral
Rata-rata jawaban responden	3.1	3.7	3.9	3.2	3.6

Norma subyektif berupa faktor-faktor dari luar individu seperti pengaruh dari orang-orang dekat, pengaruh asosiasi profesi, maupun kepercayaan seseorang terhadap suatu profesi telah mendorong seseorang untuk memilih berprofesi pada akuntan publik. Dari tabel diatas menunjukkan bahwa rata-rata responden menjawab ragu-ragu dan setuju. Hal tersebut berarti bahwa responden meyakini ada manfaat yang dapat diperoleh jika memilih karir menjadi akuntan publik dan sebagian lainnya masih ragu-ragu. Sedangkan kontrol individu yang dipersepsikan merupakan keyakinan individu akan kemampuan akademik dan profesionalnya untuk menjalani karir sebagai akuntan publik. Rata-rata responden menjawab bahwa mereka memiliki bekal akademis dan profesional yang cukup untuk dapat bekerja sebagai akuntan publik.

Minat untuk melakukan perilaku (*intention*) yaitu kecenderungan seseorang untuk memilih melakukan atau tidak melakukan sesuatu pekerjaan. Sedangkan *intentions* atau minat responden untuk memilih karir sebagai akuntan publik pasca implementasi UU No.5/2011 tersebut relatif kecil. Apabila dikaitkan dengan pemahaman mereka terhadap UU tersebut memang sebagian besar responden yang notabene merupakan mahasiswa jurusan akuntansi ternyata belum paham terhadap isi UU Akuntan Publik.

Variable yang terakhir yaitu perilaku mahasiswa untuk berkarir menjadi akuntan publik pasca pengesahan UU akuntan publik rupanya cukup tinggi. Perilaku ini merupakan tindakan nyata untuk merencanakan karir sebagai akuntan publik dengan adanya UU baru

tersebut. Sebagian besar dari mereka menyatakan bahwa UU tersebut telah memandu mereka dalam merencanakan karir sebagai akuntan publik.

Sementara itu, hasil pengujian hipotesis menunjukkan bahwa sikap, norma subyektif dan kontrol perilaku yang dirasakan akan berpengaruh terhadap minat mahasiswa untuk berprofesi menjadi akuntan publik. Bahkan keseluruhan variabel tersebut signifikan pada alfa 1% sebagaimana ditampilkan dalam tabel 6. Sedangkan koefisien determinasi diketahui sebesar 64.3%, hal ini menunjukkan bahwa model I ini cukup bagus.

Tabel 6
Hasil Pengujian Model Tahap I

Model	Unstandardized Coefficients		Standardized Coefficients	t	Sig.
	B	Std. Error	Beta		
1 (Constant)	1.212	.507		2.388	.019
Attitude	.730	.101	.708	7.242	.000
Norm	-.189	.054	-.324	-3.492	.001
Control	.445	.072	.439	6.200	.000

a. Dependent Variable: Intention

Pada pengujian model tahap kedua juga dapat dibuktikan secara empiris bahwa minat pada profesi akuntan publik dapat mempengaruhi perilakunya untuk berkarir menjadi akuntan publik. Dari pengujian dengan regresi sederhana maka diperoleh persamaan regresi sebagai berikut :

$$Y = 5.683 + 0.808 \text{ Minat} + \epsilon$$

Tabel 7
Hasil Pengujian Model Tahap II

Model	Unstandardized Coefficients		Standardized Coefficients	t	Sig.
	B	Std. Error	Beta		
1 (Constant)	5.683	.732		7.762	.000
Intention	.808	.113	.568	7.170	.000

a. Dependent Variable: Behavioral

Berdasarkan hasil perhitungan dengan SPSS diperoleh angka R^2 *adjusted* sebesar 31.6%. Hal tersebut berarti bahwa variabilitas variabel perilaku merencanakan karir menjadi akuntan publik yang mampu dijelaskan oleh variabilitas variabel minat hanya sebesar 31.6%, sedangkan sisanya sebesar 68.4% dijelaskan oleh faktor lain diluar model. Nilai koefisien determinasi tersebut relatif kecil, hal tersebut sangat dimungkinkan disebabkan oleh pemahaman dan pengetahuan responden yang sangat minim terhadap isu UU Akuntan Publik.

Selanjutnya untuk membuktikan bahwa *intention* atau minat merupakan variabel intervening dalam hubungan antara sikap, norma subyektif dan kontrol individu terhadap perilaku dapat ditunjukkan dalam tabel 8.

Tabel 8
Hasil Pengujian Model Tahap III

Model		Unstandardized Coefficients		Standardized Coefficients	t	Sig.
		B	Std. Error	Beta		
1	(Constant)	2.408	.872		2.762	.007
	Attitude	.295	.173	.201	1.704	.091
	Norm	.358	.093	.432	3.853	.000
	Control	.226	.123	.157	1.832	.070

a. Dependent Variable: Behavioral

Berdasarkan hasil pengujian diatas ternyata hanya variabel norma subyektif yang terbukti berpengaruh terhadap perilaku mahasiswa dalam merencanakan karir sebagai akuntan publik pasca implementasi UU akuntan publik. Temuan empiris ini memperkuat pendapat Ajzen (2005) mengenai TRA. Bahwa minat merupakan suatu fungsi dari penentu dasar seseorang berperilaku sesuatu. Penentu pertama berhubungan dengan faktor pribadi dan penentu kedua berhubungan dengan faktor sosial, sedangkan penentu ketiga berhubungan dengan estimasi atas kemampuan dirinya.

Pembahasan

Dengan dapat dibuktikannya hipotesis penelitian berarti bahwa sikap, norma subyektif dan kontrol individu berpengaruh terhadap minat menjadi akuntan publik pasca implementasi

UU Akuntan Publik. Selanjutnya minat tersebut akan mendorong seseorang untuk merencanakan karir sehingga kedepan dapat mewujudkan minatnya tersebut. Implementasi UU Akuntan Publik menentukan optimisme mahasiswa menjadi akuntan publik. Dengan implementasi UU tersebut yaitu sejak bulan Desember 2011, mahasiswa mempunyai ekspektansi akan hal-hal baik terjadi di masa yang akan datang. Namun demikian, koefisien regresi serta koefisien determinasi menunjukkan angka yang kecil. Hal ini berarti bahwa sikap mahasiswa atas implementasi UU Akuntan Publik memberikan pengaruh yang kecil terhadap minat menjadi akuntan publik. Kondisi tersebut ditengarai oleh minimnya pemahaman yang komprehensif terhadap UU tersebut.

Penjelasan pasal 6 huruf a Undang-Undang Nomor 5 Tahun 2011 tentang Akuntan Publik tidak membatasi setiap orang yang ingin mengikuti Pendidikan Profesi Akuntan dengan memperbolehkan lulusan dari nonakuntansi. Meskipun pasal tersebut sempat menjadi sorotan dan perdebatan, mahasiswa akuntansi merespon pasal tersebut dengan netral, karena mereka optimis bisa mendapatkan profesi tersebut. Selain itu, mahasiswa juga memiliki tujuan karir yang jelas. Mereka yakin dengan kemampuannya bisa berkarir menjadi akuntan publik. Banyak pengetahuan dan pengalaman yang dimiliki menjadi bekal menekuni karir tersebut. Mahasiswa menerima penjelasan pasal tersebut yang menyatakan bahwa mereka yakin bisa bersaing dengan lulusan nonakuntansi, walaupun kelak akan bersaing dengan banyak lulusan yang berminat menjadi akuntan publik.

Norma subyektif berupa faktor sosial rupanya juga mampu mempengaruhi minat seseorang untuk berkarir menjadi akuntan publik. Dengan disyahkannya UU Akuntan Publik akhir tahun 2011 yang lalu telah membawa profesi ini menjadi lebih tenar dimata awam. Memang profesi akuntan publik menjadi penting semenjak era reformasi yang terus mengedepankan akuntabilitas publik. Itulah salah satu alasan yang selanjutnya pemerintah bersama DPR membuat legalitas hukum yang jelasa atas profesi akuntan. Meningkatnya

jumlah permintaan atas akuntan publik dewasa ini juga telah merangsang berbagai pihak untuk berkarir disana.

Dalam kaitannya dengan *Theory of Planned Behavior* Ajzen (1988) yang merupakan pengembangan lebih lanjut dari *Theory of Reasoned Action*, manusia berperilaku dengan cara sadar dan mempertimbangkan segala informasi yang tersedia. Mahasiswa telah memperhatikan implementasi UU Akuntan Publik sebelum mereka memilih berkarir menjadi akuntan publik. Ajzen (1988) juga menambahkan konstruk yang belum ada dalam *Theory of Reasoned Action*, yaitu *perceived behavioral control* (kontrol perilaku yang dirasakan), yaitu estimasi atas kemampuan dirinya apakah dia memiliki kemampuan atau tidak memiliki kemampuan untuk melaksanakan perilaku itu. Mahasiswa merasa mampu menjadi akuntan publik mengingat selama kuliah mereka telah mendapat bekal pengetahuan yang cukup tentang audit misalnya melalui mata kuliah auditing 1, auditing 2 maupun praktik mengaudit.

SIMPULAN , KETERBATASAN DAN IMPLIKASI

Berdasarkan analisis data dan pembahasan yang telah dilakukan maka dapat diambil suatu kesimpulan sebagai berikut : (1) Sikap, norma subyektif dan kontrol perilaku yang dirasakan terbukti berpengaruh terhadap minat mahasiswa yang selanjutnya dapat mempengaruhi perilakunya untuk berkarir menjadi akuntan publik; (2) Keberadaan UU Akuntan Publik menjadikan kedudukan, hak dan kewajiban Akuntan Publik menjadi semakin jelas dan terhormat sehingga implementasi UU tersebut telah mendorong minat mahasiswa untuk berkarir menjadi akuntan publik.

Keterbatasan dalam penelitian ini adalah bahwa responden yang merupakan mahasiswa jurusan akuntansi di Kota Semarang ternyata sebagian besar belum memahami isi UU Akuntan Publik. Sehingga dikhawatirkan penelitian mengenai perilaku mahasiswa pasca implementasi UU tersebut akan bias. Sehingga dari hasil temuan ini direkomendasikan

kepada perguruan tinggi utamanya di Kota Semarang untuk dapat mensosialisasikan kepada mahasiswa baik secara khusus maupun melalui mata kuliah terkait seperti auditing.

Agenda riset mendatang dapat melakukan sosialisasi terlebih dahulu kepada responden untuk memastikan bahwa responden telah memahami isi UU Akuntan Publik. Disamping itu, dengan terbuktinya model *Extended Theory of Rasion Action* (TRA) dalam melihat perilaku seseorang, maka penelitian selanjutnya dapat menggunakan model *Theory of Planned Behavior* yang merupakan pengembangan TRA dengan memasukkan *background factors internal, social dan informations*.

Daftar Referensi

- Ajzen, I. & Fishbein, M. 1980. *Understanding attitudes and predicting social behavior*. Englewood Cliffs, NJ: Prentice-Hall.
- Ajzen, Icek. 1988. *Attitudes, Personality, and Behavior*. Open University Press Milton Keynes
- _____. 1991. The Theory of Planned Behavior. *Organizational Behavior and Human Decision Processes* 50, 179-211
- _____. 2005. *Attitudes, Personality, and Behavior, (2nd edition)*. Berkshire, UK: Open University Press-McGraw Hill Education
- Astami, Emita Wahyu, 2001, "Faktor-faktor yang Berpengaruh dalam Pemilihan Profesi Akuntansi Publik dan Non Akuntansi Publik Bagi Mahasiswa Jurusan Akuntansi", *KOMPAK No. 1*, Halaman 57-84.
- Azwar. 2010. *Sikap Manusia, Teori, dan Pengukurannya*. Jakarta: Pustaka Pelajar
- Albrecht, W. S. and Sack, R. J. 2001. The Perilous Future of Accounting Education. *CPA Journal*, 71, 3: pp. 17-24.
- Arens, Alvin A, Randal J Elder and Mark S Beasley. 2003. diterjemahkan oleh tim Dejacarta, *Auditing dan Pelayanan Verifikasi*. Edisi 9. Jakarta: PT Indeks Kelompok Gramedia
- Bierstaker *et al.* 2005. The Effects of The 150-Credit-Hour Requirement for The Certified Publik Accountant (CPA) Exam on The Career Intentions of Woman and Minorities. *Journal of Education for Business*. From Infotrac
- Buchholz, Alexander K and Kass, Frimette. 2011. A Study of Accounting Students' Perception of Changes in Requirements for Certified Publik Accountant (CPA) Licensure in New York State. *Proceedings of ASBBS*. Volume 18 Number 1
- Dessler, Gary. 1997. *Manajemen Sumber Daya Manusia*, Edisi Indonesia. Jakarta: Pnerbit Prenhallindo.
- Ghozali, Imam. 2003. *Aplikasi Analisis Multivariat Dengan Program SPSS*. Semarang: Penerbit UNNES Press.

- Handoko, Hani T. 2000. *Manajemen Personalia dan Sumber Daya Manusia*. Yogyakarta : BPFE
- Hasibuan, Malayu SP. 2003. *Manajemen Sumber Daya Manusia*. Jakarta: Bumi Aksara
- Hassall, Trevor. Dunlop, Alex and Lewis, Sarah. 1996. Internal Audit Education: Exploring Professional Competence. *Managerial Auditing Journal*. 11/5 [1996] 28–36
- Jogiyanto. 2007. *Sistem Informasi Keperilakuan*. Penerbit Andi: Yogyakarta.
- Kunartinah, 2003, “Perilaku Mahasiswa Akuntansi di STIE STIKUBANK Semarang dan Faktor-Faktor yang Mempengaruhi Pemilihan Karir sebagai Akuntan Publik”, *Jurnal Bisnis dan Ekonomi*, Vol 10, No. 2, Halaman 182-197.
- Lent, R.W., Brown, S. D., & Hackett, G. 1996. Career Development From A Social Cognitive Perspective. In D. Brown, L. Brooks, & Associates. *Career Choice and Development (3rd ed., pp. 373-422)*. San Francisco: Jossey-Bass.
- Merdekawati. 2011. Faktor-Faktor yang Mempengaruhi Pemilihan Karir Akuntan Publik dan Non Akuntan Publik. Vol. 13 No.1, 2011
- Moedzakir, Djauzi M. 2010. *Desain dan Model Penelitian Kualitatif: Biografi, Fenomenologi, Teori Grounded, Etnografi dan Studi Kasus*. Malang: FIP Universitas Negeri Malang
- Moleong, L.J. 2007. *Metode Penelitian Kualitatif Edisi Revisi*. Bandung: PT Remaja Rosdakarya
- Rafli, M. 2008. *Implementasi Kebijakan Pendidikan*. Jakarta: Rineka Cipta
- Rahayu, Sri, dkk, 2003, “Persepsi Mahasiswa Akuntansi Mengenai Faktor-Faktor yang Mempengaruhi Pemilihan Karir”, *SNA VI*, Halaman 821-837
- Simamora, Henry. 2001. *Manajemen Sumber Daya Manusia*. Yogyakarta: Penerbit STIE YKPN
- Sugahara, Satoshi and Boland, Gregory. 2009. The Accounting Profession as a Career Choice for Tertiary Business Students in Japan- a Factor Analysis. *Accounting Education*. 18: 3, 255 — 272
- Sugiyono. 2009. *Metode Penelitian Kuantitatif, Kualitatif dan R&D*. Bandung: Alfabeta
- Susilowati, Nur, Dian. 2012. Sikap Mahasiswa Terhadap Undang-Undang Akuntan Publik pada Optimisme dan Perencanaan Karir. *Prosiding Simposium Nasional Akuntansi XV Banjarmasin*.
- Tambahan Lembaran Negara Republik Indonesia Nomor 5215 Tentang Penjelasan Atas Undang-Undang Republik Indonesia Nomor 5 Tahun 2011 Tentang Akuntan publik
- Tsai, Chih Yung. 2010. Applying The Theory of Planned Behavior to Explore The Independent Travelers’ Behavior. *African Journal of Business Management*. Vol. 4 (2), pp. 221-234, February 2010. Available online at <http://www.academicjournals.org/AJBM>
- Undang-Undang Republik Indonesia Nomor 5 Tahun 2011 Tentang Akuntan Publik
- Walker, J.W. 1990. *Managing Human Resources in a Flat, Lean, and Flexible Organization: Trends for The 1990’s*. *Human Resource Planning*. Vol. 11: 125-132.
- Wijayanti, Lilies Endang. 2001. “Faktor-faktor yang Mempengaruhi Pilihan Karir Mahasiswa Akuntansi”. *KOMPAK*, No. 3, halaman 359-383.

Bagaimana Implementasi *Hall's (2008) Framework* pada Level Karyawan di Service Sector?

YULIANSYAH YULIANSYAH*

SITI KHOIRINA

Universitas Lampung

MARYANI YUNUS

Politeknik Negeri Lampung

Abstract: *The purpose of this study is to re-examine the Hall's (2008) framework – The effect of comprehensive performance measurement systems on role clarity, psychological empowerment and managerial performance - in manufacturing industry to be applied in different sector. Re-examining his framework in the service sector as some argues that there is a significant different between manufacturing industry and the service sector which may impact on different result. In order to answer the research aim, this study is conducted on banking sector that listed in the Jakarta Stock Exchanged which home base in Lampung, Bengkulu and Jambi and Palembang. According to 135 respondents, we analysed using SmartPLS and found that the result is quite similar with Hall's Study, except for psychological empowerment. This study contributes in several points. For example, this study adds external validity of the study in the service sector. Additionally, it enhances literature in management accounting of the implementation of strategic performance measurement system in lower level employees.*

Keywords: *Strategic Performance Measurement System, Service Sector, Employee Level, Smartpls.*

Acknowledgement:

Penulis berterima kasih atas bantuan Sdri Eka S atas bantuan dalam proses pengambilan data

* Corresponding author: yuliansyah@mymail.unisa.edu.au

1. Pendahuluan

Dalam beberapa dekade terakhir, perkembangan system pengukuran kinerja komprehensif yang berorientasi strategic menunjukkan jumlah yang sangat signifikan baik penelitian tentang bagaimana peran pengukuran kinerja tersebut terhadap kinerja organisasi, individual maupun pencapaian tujuan organisasi (e.g. Burney & Widener, 2007; Burney, Henle, & Widener, 2009; Chenhall, 2005; Hall, 2008, 2011; Ittner, Larcker, & Randall, 2003). Penelitian sebelumnya menemukan bahwa system pengukuran kinerja berorientasi strategi dapat memberikan rasa keadilan bagi karyawan (Burney et al., 2009; Hartmann & Slapničar, 2012), meningkatkan kepuasan bekerja (Lau & Martin-Sardesai, 2012) serta meningkatkan kinerja managerial (Hall, 2011). Penelitian Hall (2008) menguji system pengukuran kinerja comprehensive pada perusahaan manufaktur di Australia dan menemukan bahwa pengukuran kinerja comprehensive dapat meningkatkan kinerja managerial. Pada studi ini, peneliti melakukan investigasi bagaimana implementasi Hall's framework pada level karyawan di perusahaan jasa. Jadi penelitian ini adalah untuk meneliti pengaruh sistem pengukuran kinerja comprehensive terhadap kinerja karyawan di perusahaan jasa.

Pentingnya untuk melakukan penelitian di sector jasa karena 1) beberapa peneliti telah sepakat bahwa ada perbedaan fundamental antara perusahaan jasa dan perusahaan manufaktur (Auzair & Langfield-Smith, 2005; Winata & Mia, 2005). Perbedaan mendasar dapat dilihat bahwa karakteristik 'produk' atau proses produksi pada perusahaan jasa adalah *intangibility, heterogeneity, inseparability of product and consumption, and perishability* (Auzair & Langfield-Smith, 2005; Cloninger & Oviatt, 2007; Edvardsson, 2005; Zeithaml, Parasuraman, & Berry, 1985). Oleh karena itu, dengan adanya perbedaan antara perusahaan jasa dan perusahaan manufaktur maka hasil penelitian di perusahaan manufaktur tidak dapat digeneralisasi pada perusahaan jasa. Sehingga Auzair & Langfield-Smith (2005, p. 400) menyarankan bahwa *manufacturing theory 'requires a re-orientation to be effectively implemented in service organizations'*.

Alasan kedua memilih perusahaan jasa adalah bahwa penelitian bidang akuntansi management di sector ini sangat sedikit dalam literature akademik. Sedikitnya perhatian di sector ini karena pada awalnya pembahasan akuntansi management lebih diintensifkan pada literature yang berhubungan dengan perusahaan manufaktur. Misalnya penelitian dari Shields (1997) melaporkan bahwa perkembangan akuntansi manajemen di Amerika Utara pada tahun 1990an lebih menekankan pada industri manufaktur dari pada sektor lainnya seperti sektor jasa atau organisasi publik. Sehingga tidak heran Shields (1997) menemukan bahwa manufaktur diteliti oleh sekitar 57 dari 70 peneliti yang mencakup industri spesifik lokasi tunggal. Berdasarkan latar belakang tersebut, Chenhall (2003) dan literature terakhir Kihn (2010) menyarankan pentingnya penelitian di industry jasa untuk memberikan kontribusi akademik. Misalnya Kihn, (2010, p. 484) menjelaskan bahwa *'a number of gaps and under-researched yet important areas in the literature were identified in existing management accounting research. They include [...] service sector organizations' [...]*

Berikutnya, penulis memilih kinerja lower-level employee bukan kinerja managerial didasarkan pada dua alasan. Pertama, penelitian pada karyawan level bawah mendapatkan perhatian yang kurang bagi para peneliti di bidang akuntansi management. Pada penelitian sebelumnya penelitian dampak pengukuran kinerja strategic terhadap kinerja individu lebih ditekankan pada level manager (Burney & Widener, 2007; Hall, 2008). Dengan terbatasnya penelitian system pengukuran kinerja strategic terhadap karyawan memberikan sumbangih yang sangat penting terhadap perkembangan ilmu akuntansi management khususnya pada karyawan level-bawah.

Alasan lain adalah bahwa pada perusahaan jasa hampir semua tujuan strategic organisasi dieksekusi oleh karyawan level bawah. Misalnya, pada perusahaan perbankan pelayanan terhadap nasabah dilakukan oleh front-liner employee. Sehingga baik buruknya kinerja karyawan level bawah akan mempengaruhi image terhadap organisasi keseluruhan yang akibatnya akan mempengaruhi terhadap kinerja perusahaan. Hal ini sejalan dengan Kaplan & Norton (1992) dan de Leeuw & van den Berg (2011, p. 224) mengatakan bahwa *'link between performance management and performance improvement implicitly assume that performance management affects behavior of individuals in an*

organization, which then facilitates the achievement of organizational goals'. Jadi, penggunaan system pengukuran kinerja dapat memotivasi karyawan dalam melaksanakan tugas dan rencanya yang dapat mendorong untuk pencapaian tujuan organisasi (Kaplan & Norton, 1992). Oleh karena itu sangat penting sekali bagaimana pengukuran kinerja strategic dapat mentraslasi dan mengkomunikasi strategi perusahaan ke karyawannya karena sukses jangka panjang suatu perusahaan dipengaruhi oleh aksi dari karyawan (Burney et al., 2009)

Sama seperti halnya Hall (2008) bahwa pengukuran kinerja komprehensif dapat meningkatkan kinerja karyawan melalui dua aspek yaitu kejelasan peran dan pemberdayaan psikology. Berbeda dengan perusahaan manufaktur, pada perusahaan jasa pelayanan kepada konsumen lebih kompleks karena jasa yang diberikan bukan hanya transfer 'produk' tetapi termasuk juga pelayanan "psikologies' untuk memberikan pelayanan maksimal. Oleh karena itu, dengan adanya kejelasan peran dan pemberdayaan psikologis, karyawan tahu peran apa yang akan dilakukan dalam melayani nasabah serta tahu standar yang harus dicapai dalam mengeksekusi layanan. Dengan kata lain, secara global dengan adanya kepastian tugas serta standar operasional yang akan dicapai mungkin akan dapat meningkatkan kinerja individu.

2.1. Studi literature dan pengembangan hipotesis

2.1.1. Pengukuran Kinerja Komprehensif

Hartmann & Slapničar (2012p, 22) mengatakan bahwa multi pengukuran kinerja adalah '*the number of performance dimensions used in performance evaluation*'. Penggunaan multi pengukuran kinerja mempunyai manfaat dibandingkan pengukuran kinerja yang berorientasi pada informasi keuangan. Salah satu kelebihan penggunaan multi pengukuran kinerja adalah dapat memberikan informasi yang lebih luas dan lengkap bagi perusahaan dan individual (Hartmann & Slapničar, 2012; Ittner et al., 2003). Dilihat informasi yang diperoleh lebih luas dan lengkap, penggunaan pengukuran multi kinerja memberikan rasa keadilan bagi karyawan (Burney et al., 2009; Hartmann & Slapničar, 2012).

Dilihat dari level organisasi, penggunaan multi pengukuran kinerja bukan semata-mata digunakan untuk memberikan informasi terhadap kinerja perusahaan, akan tetapi penggunaan system pengukuran

kinerja dapat digunakan sebagai driver untuk mencapai tujuan perusahaan (Chenhall, 2005; Kaplan & Norton, 1992, 2001). Berdasarkan alasan di atas beberapa peneliti banyak mengatakan bahwa penggunaan multi kinerja sebagai pengukuran kinerja strategic. Beberapa penelitian telah menemukan bahwa penggunaan system pengukuran kinerja dapat meningkatkan kinerja perusahaan (Mis: Hoque & James, 2000) maupun pencapaian strategi perusahaan (Mis: Chenhall, 2005).

Sedangkan berdasarkan sisi individual, penggunaan multi pengukuran kinerja berguna bagi manager untuk menguntuk mengatur tindakan manager dan mengakibatkan sasaran keuangan dan non keuangan, ukuran kinerja, dan tujuan dihubungkan dengan strategi organisasi (Webb, 2004). Kaplan dan Norton (1996, 2001) menyatakan bahwa sistem pengukuran kinerja telah berubah dari sistem dengan fokus ukuran dalam *financial outcomes* ke sistem dengan berbagai ukuran keuangan dan nonkeuangan yang dihubungkan ke strategi. Beberapa peneliti terdahulu telah mengkaji dampak pengukuran kinerja terhadap perubahan perilaku karyawan kearah lebih positif. Salah satunya adalah penggunaan pengukuran kinerja dapat mendorong karyawan akan bekerja lebih baik karena individual merasa bahwa penggunaan pengukuran kinerja memberikan rasa keadilan bagi karyawan (Burney et al., 2009; Hartmann & Slapničar, 2012)

2.2. Pengembangan hipotesis

Sebelum penulis menjelaskan secara detil hipotesis satu per satu, penulis ingin menjelaskan secara garis besar kerangka penelitian seperti yang terlihat pada Gambar 1.

Gambar 1

Pada Gambar 1 terlihat bahwa dengan adanya system pengukuran kinerja, karyawan akan tahu apa yang harus dilakukan. Kejelasan peran ini dapat dilihat bahwa mereka mempunyai rencana kegiatan yang tercantum dalam Key Performance Indicator (KPI) masing-masing karyawan. Dengan adalah Kejelasan peran tersebut dapat meningkatkan motivasi intrinsik melalui pemberdayaan psychology.

Sehingga dapat meningkatkan kinerja karyawan. Untuk lebih detil hubungan hipotesis masing-masing item dapat dilihat pada penjelasan berikut ini:

2.2.1 Hubungan penggunaan pengukuran kinerja komprehensif terhadap kejelasan peran

Penelitian sebelumnya menemukan bahwa penggunaan system pengukuran kinerja dapat mempunyai hubungan positive dengan kejelasan peran (Hall, 2008). Menurut teori psikologi bahwa kinerja karyawan akan meningkat apabila karyawan mengetahui dan mengerti apa dan bagaimana pekerjaan yang seharusnya mereka lakukan (Arvey, Dewhirst, & Boling, 1976). Beberapa peneliti bahwa produktivitas dan kinerja karyawan akan meningkat apabila mereka diberikan kejelasan peran atau *target setting* walaupun pekerjaan yang akan dilakukan cukup sulit (Adhikari, 2010; Latham & Baldes, 1975; Latham & Kinne, 1974; Locke, 1968; Locke & Latham, 2002). Agar dapat memberikan pelayanan maksimal pada perusahaan jasa dimana proses “produksi jasa” lebih kompleks dan juga karyawan berperan sebagai product-maker sekaligus product seller (Mills & Margulies, 1980), setiap karyawan harus mengetahui secara jelas baik proses produksi maupun tujuan yang akan dicapai berdasarkan tugas dan tanggung jawab mereka (Sawyer, 1992).

Sistem pengukuran kinerja komprehensif mempunyai keunggulan dalam meningkatkan pemahaman dan pengertian peran karyawan dalam suatu organisasi. Hal ini didasarkan kepada bahwa karakteristik system pengukuran kinerja dapat menstranslasi tujuan organisasi secara keseluruhan. Kemudian tujuan organisasi tersebut dibreak-down ke unit yang lebih kecil menjadi tujuan personal atau yang lebih dikenal dengan *key performance indicator* (KPI) (Kaplan & Norton, 2001). KPI ini berisi apa tugas dan tanggung jawab mereka dalam suatu periode serta alat ukur yang digunakan terhadap target yang akan dicapainya. Setiap individual dalam perusahaan mempunyai KPIs yang berbeda tergantung peran mereka dalam perusahaan. Didasarkan unsur yang terdapat dalam system pengukuran kinerja komprehensif adalah tanggung jawab individu atas tugas dan tanggung jawab yang harus dilaksanakan oleh setiap individu, maka ada hubungan positive antara system pengukuran

kinerja komprehensif terhadap kejelasan peran. Oleh karena itu, penulis mengajukan hipotesis sebagai berikut:

H1: Terdapat hubungan positive antara penggunaan pengukuran kinerja komprehensif terhadap kejelasan peran

2.2.2 Hubungan penggunaan pengukuran kinerja komprehensif terhadap pemberdayaan psikologi

Pemberdayaan psikologi dikonseptualkan sebagai suatu pernyataan psikologi atau pengukuran psikologi (Zhang & Bartol, 2010). Literature lain mengatakan bahwa pemberdayaan psikologi didefinisikan sebagai konstruk motivasi atas empat elemen yaitu meaning, competence, self-determination dan impact (Spreitzer, 1995). Pemberdayaan psikologi melihat bahwa individual diberdayakan dikarenakan mereka mempunyai potensi dan mampu melaksanakan tugas dengan cara yang penuh arti dan secara proactive dapat melaksanakan tugas dan tanggungjawabnya (Spreitzer, 1995).

Hall (2008) mengatakan bahwa pemberdayaan mendukung hubungan antara informasi dan motivasi instinkik. Hubungan ini didasarkan bahwa dengan informasi yang lengkap dapat meningkatkan pengembangan pemberdayaan psikologi bagi individu (Hall, 2008). Sehingga dengan informasi system pengukuran kinerja yang lengkap diharapkan individu dapat menggali potensi terhadap pengembangan psikologi dengan mengetahui arti suatu pekerjaan, tingkat kompetensi, penentuan pribadi serta dampak yang diperoleh dari pekerjaannya tersebut (Hall, 2008). Salah satu aspek pengukuran kinerja komprehensif adalah non-financial performance. Beberapa peneliti, misalnya Vaivio (1999), mempunyai karakteristik sebagai system pengukuran kinerja interaktif. Pengukuran kinerja interaktif lebih mengutamakan proses informal dalam mengkomunikasikan tujuan yang akan dicapai serta pencapaian individu terhadap apa yang telah dilakukan. Sehingga dengan adanya intensitas komunikasi antara individu akan menghasilkan knowledge sharing yang akhirnya akan dapat meningkatkan kompetensi, tujuan individu serta dampak yang akan diperoleh dari pekerjaan tersebut. Berdasarkan argument tersebut penulis menganggap adanya hubungan yang erat antara

pengukuran kinerja comprehensive terhadap pemberdayaan psikologi. Akhirnya pengulis mengajukan hipotesis sebagai berikut:

H2: Terdapat hubungan positive antara penggunaan pengukuran kinerja komprehensif terhadap Perbedayaan psikologi

2.2.3 Hubungan kejelasan peran terhadap kinerja karyawan

Carroll and Tosi (1970) menekankan bahwa kejelasan peran dapat meningkatkan hubungan atasan dan bawahan. Penelitian empiris menunjukkan bahwa kejelasan target dapat meningkatkan kinerja (Hall, 2008). Peningkatan kinerja karyawan ini didasarkan bahwa dengan adanya kejelasan peran, karyawan mengetahui apa yang harus dilakukan. Sehingga dengan demikian mereka berusaha untuk mencapai target yang telah ditetapkan walaupun tujuan dan target tersebut dirasa sulit (Adhikari, 2010; Latham & Baldes, 1975; Latham & Kinne, 1974; Locke, 1968; Locke & Latham, 2002).

Berdasarkan teori motivasi, kejelasan peran merangsang individu untuk berusaha mencapai apa yang diharapkan yang dapat meningkatkan individual's persistence untuk mencapainya (Locke & Latham, 2002). Persistence ini dapat mendorong individu untuk melakukan tugas dan jutuannya pada waktu yang telah ditetapkan sehingga hal ini dapat meningkatkan kinerja karyawan (Latham & Locke, 1975). Bukti empiris seperti Whitaker, Dahling, & Levy (2007) menemukan bahwa adanya hubungan positive antara kejelasan peran dan kinerja individual. Oleh karena itu, penulis mengajukan hipotesis sebagai berikut:

H3: Terdapat hubungan positive antara kejelasan peran terhadap kinerja karyawan

2.2.4 Hubungan pemberdayaan psikologi terhadap kinerja karyawan

Kunci utama pemberdayaan berasal dari kualitas kerja dalam suatu organisasi sedangkan kulaitas kerja dapat meningkatkan kepusan kerja karywan serta dapat meningkatkan motivasi instrinsik pada karyawan serta membantu karyawan merasa senang bekeja di perusahaan tersebut. Oleh karena itu,

kepuasan karyawan dapat didorong dengan meningkatkan pemberdayaan mereka terhadap organisasi (Spreitzer, Kizilos, & Nason, 1997). Pemberdayaan psikologi mempunyai factor penting untuk mempengaruhi keinginan karyawan untuk berkreasi (Zhang & Bartol, 2010). Lebih lanjut Zhang & Bartol (2010) mengatakan peningkatan kinerja karyawan untuk berkreasi dikarenakan karyawan menerima bahwa pekerjaan yang diberikan mempunyai arti sehingga mereka mempunyai usaha untuk mencari solusi atas masalah yang dihadapi. Penelitian Zhang & Bartol (2010) menemukan bahwa pembedayaan psykologis dapat meningkatkan kinerja karyawan untuk berkreasi. Berdasarkan uraian tersebut, penulis mengajukan hipotesis sebagai berikut:

H4: Terdapat hubungan positive antara pembedayaan psikologis terhadap kinerja karyawan

3. Metode Penelitian

3.1. Sampel Penelitian

Penelitian ini menggunakan metode survey pada industry perbankan yang berlokasi di sumatera bagian selatan meliputi provinsi lampung, Palembang, Bengkulu dan Jambi. Industry perbankan dipilih dalam penelitian ini karena industry perbankan adalah *'a reflection of a 'successful' organization* (Johnston, Brignall, & Fitzgerald, 2002). Jadi penelitian ini memberikan manfaat bagaimana aspek pengukuran kinerja dapat mendorong perilaku karyawan dalam suatu organisasi. Selain itu, studi di perbankan yang merupakan bagian dari lembaga keuangan *"are actively debating their choice of value drives and performance measures"* (Ittner et al., 2003, p. 722). Pada penelitian ini industri perbankan yang dipilih adalah industry perbankan yang terdaftar di Bursa Efek Indonesia karena *"all the largest and most advanced companies in Indonesia companies are listed in this directory. This permits our sample to include these largest and most advanced companies and may be advantageous because large companies are more likely to employ multiple [...] measures than small companies* (Lau & Sholihin, 2005, p. 401).

Dalam menyebarkan kuesioner, penulis mengirimkan lebih dari dua kuesioner dalam satu organisasi. Hal ini sejalan dengan Van der Stede, Young, & Chen's (2005, p. 666) yang mengatakan bahwa mengenai kelemahan mengirimkan satu sample dalam satu organisasi sebagai berikut: *'using one respondent weakens the validity of the study because a single individual often cannot reasonably reflect the beliefs of an entire organization'*. Selain itu Lau & Sholihin (2005) dan O'Connor, Vera-Muñoz et al.'s (2011, p. 368) berargument kelebihan mengirimkan lebih dari satu kuesioner dalam satu organisasi adalah sebagai berikut *'we elicited responses from two senior managers per firm to reduce common method bias'*

Sebelum penulis menyebarkan kuesioner, penulis melakukan beberapa macam studi pendahuluan. Adapun tujuan studi pendahuluan ini yaitu untuk mengurangi kemungkinan permasalahan dalam menjawab pertanyaan atas kuesioner yang akhirnya akan berdampak terhadap rendahnya tingkat responsi respondent. Selain itu, dikarenakan kuesioner asli dalam penelitian ini adalah berbahasa Inggris, sangat sangat perlu bagi penulis untuk melakukan terjemahan kuesioner asli ke dalam bahasa Indonesia. Tujuan utama translasi kuesioner asli ke bahasa Indonesia adalah untuk menyakinkan bahwa bahasa terjemahan tidak membingungkan responden dalam memahami pertanyaan dari kuesioner yang akhirnya akan menimbulkan rendahnya keinginan responden untuk mengisi kuesioner. Selain itu, studi pendahuluan ini juga dilakukan untuk melihat dan menguji keakurasian terjemahan bahasa Inggris ke dalam bahasa Indonesia. Studi pendahuluan ke dua yang dilakukan adalah untuk mengetahui tingkat reliabilitas dan validitas atas kuesioner. Sehingga kuesioner layak untuk disebarkan.

Setelah kuesioner disebar ke karyawan perbankan di Lampung, Bengkulu, Palembang dan Jambi. Penulis mendapatkan kurang lebih 164 response. Berdasarkan data tersebut, 135 respondent yang dapat digunakan. Adapun Table 1 presents demographic information of respondents.

Table 1

3.2. Pengukuran Variabel

3.2.1. SPK Komprehensif

Kuesioner ini terdiri dari 9 (sembilan) item yang menanyakan seberapa besar informasi tentang sistem pengukuran kinerja. Instrumen ini dikembangkan oleh Hall (2008). Kuesioner ini juga dia dalam (Hall, 2011) digunakan untuk menguji seberapa besar sistem pengukuran kinerja interactive dapat meningkatkan kinerja managerial melalui peningkatan mental model. Responden ditanya untuk mengetahui sangat besar karakteristik pengukuran kinerja yang ada di perusahaan mereka dengan menggunakan 7 point skala likert yaitu 1 (tidak sama sekali) sampai 7 (sangat besar)

3.2.2. Kejelasan Peran

Instrumen kejelasan peran menggunakan variable yang dikembangkan oleh Sawyer (1992). Sawyer (1992) membagi kejelasan peran dalam dua aspek yaitu kejelasan proses dan tujuan. Pertanyaan kejelasan peran terdiri dari 10 pertanyaan masing-masing lima pertanyaan untuk kejelasan proses dan lima pertanyaan untuk kejelasan tujuan. Pada penelitian ini responden ditanya bagaimana kejelasan mereka dalam menjalankan tugas yang terdiri dari 7 point skala likert dari 1 (sangat tidak jelas) dan (7 sangat jelas).

3.2.3. Pemberdayaan Psikologis

Spreitzer (1995) mendefinisikan pemberdayaan psikologis dalam empat aspek yaitu meaning, competence, self-determination dan impact. Pertanyaan pemberdayaan perusahaan menggunakan kuesioner yang dikembangkan oleh Spreitzer (1995). Kuesioner tersebut terdiri 12 pertanyaan dimana respondent ditanya seberapa besar mereka setuju atau tidak setuju dengan pertanyaan-pertanyaan yang diajukan dengan menggunakan 7 point skala likert yang dimulai dari 1 (sangat tidak setuju) sampai dengan 7 (sangat setuju)

3.2.4. Kinerja Karyawan

Kinerja karyawan yang dimaksudkan disini adalah kinerja yang dilakukan oleh karyawan dalam melaksanakan tugas. Koopmans et al (2013) mengatakan bahwa penilaian kinerja karyawan yang paling sering mendapatkan perhatian adalah bagaimana mereka melaksanakan tugas yang harus

dilakukan. Oleh karena itu, pada penelitian ini kuesioner yang dikembangkan oleh Williams & Anderson (1991). Pada ilmu akuntansi management kuesioner ini digunakan oleh Burney et al (2009). Responden diajukan 8 pertanyaan yang berhubungan dengan tugas mereka dengan 7 skala likert tujuh dari nilai 1 jika kinerja jauh dibawah rata-rata hingga nilai 7 jika kinerja jauh diatas rata-rata.

4. Analisis Data

Pada penelitian ini cara menganalisis data yaitu menggunakan model persamaan struktural (SEM). Salah satu alasan untuk memilih SEM adalah *“the ability to model multiple relationships is an advantage of latent variable SEM over multiple regression and path analysis”* (Baines & Langfield-Smith, 2003, p. 686). Likewise, *SEM can examine simultaneously the measurement model and structural model in the one model* (Burton-Jones & Hubona, 2006). Selain itu, PLS has an obvious advantage ‘over regression for two reasons: *“it considers all path coefficients simultaneously to allow the analysis of direct, indirect, and spurious relationships; It estimates the individual item weightings in the context of the theoretical model rather than in isolation’* (Birkinshaw, Morrison, & Hulland, 1995, p.647). Smith & Langfield-Smith (2004) mengatakan bahwa dalam menganalisis SEM menggunakan dua langkah yaitu measurement model and measurement structural model.

4.1. Pengukuran Model

Pengukuran model yang digunakan adalah untuk menguji reliabilitas dan validitas (Camisón & López, 2010; Hulland, 1999). Pengujian Reliabilitas dilakukan dengan menganalisis Cronbach’s alpha dan composite reliability. Sesuai dengan aturan yang dipakai bahwa Cronbach’s alpha lebih dari 0.7 menunjukkan tingkat reliabilitas yang cukup baik (Hulland, 1999).

Table 2

Table 2 menunjukkan bahwa cronbach alpha dan composite reliability adalah diatas 0.7. Sehingga, tingkat reliability atas item penelitian ini adalah layak.

Pengujian validitas menggunakan PLS dapat dilakukan dengan melakukan pengujian convergent validity dan discriminant validity. Validitas convergent dapat dihitung dengan melihat skor *Average Variance Extracted* (AVE). Henseler et al. (2009) mengatakan bahwa nilai validitas convergent sangat baik apabila skor AVE diatas 0,5. Pada Table 2 menunjukkan bahwa skor AVE untuk masing-masing item di atas 0.5. Dengan demikian, validitas konvergen atas setiap item adalah layak.

Sedangkan, Validitas discriminant bertujuan untuk melihat apakah item adalah unik dan tidak sama dengan konstruk lain dalam model (Hulland, 1999). Untuk menguji validitas discriminant dapat dilakukan dengan dua metode yaitu metode Fornell-Larcker dan metode Cross-loading. Metode Fornell-Larcker di lakukan dengan membandingkan square roots atas AVE dengan korelasi vertical laten. Validitas Diskriminant akan diterima apa bila AVE kuadrat lebih besar dari korelasi antara konstruk baik vertikal dan horizontal. Table 3 menunjukkan bahwa AVE kuadrat (huruf tebal) lebih besar dari konstuk lainnya. Oleh karena itu, validitas diskriminant dengan menggunakan metode Fornell-Larcker diterima.

Table 3

Selanjutnya perhitungan validitas discriminant dengan metode Cross-loading yang menyatakan bahwa semua item harus lebih besar dari konstruk lainnya (Al-Gahtani, Hubona, & Wang, 2007). Table 4 menunjukkan bahwa item suatu konstruk lebih besar dari konstruk lainnya.

Table 4

Berdasarkan Table 4 bisa disimpulkan bahwa validitas diskriminant dengan menggunakan metode cross loading adalah layak. Berdasarkan uraian tersebut diatas mengenai measurement model dapat disimpulkan bahwa reliabilitas dan validitas pada penelitian ini adalah layak.

Setelah pengukuran model, pembahasan berikutnya adalah pengukuran structural model.

4.2. Pengukuran Struktural model

Pengukuran struktural model diukur dengan rata-rata R^2 untuk variabel terikat dan pengujian koefisiensi jalur. Menurut Camisón & López (2010) bahwa nilai R^2 lebih dari 0.1 dapat diterima. Pengujian ini dilakukan menggunakan prosedur bootstrap dengan 500 penggantian (e.g. Hartmann & Slapnicar, 2009). Tabel 2 Menunjukkan bahwa nilai predictive atas konstruk endogeneous untuk variable dependent (R^2) adalah lebih dari 0.1. Maka kekuatan predictive structural model adalah kuat.

Table 5

Selanjutnya perhitungan structural model dengan pengujian kekuatan hubungan antara konstruk dapat dilakukan dengan melihat path coefficient (β). Tabel 5 menunjukkan bahwa hampir semua hubungan antar konstruk sangat kuat.

4.3. Pengujian Hipotesis

4.3.1. Hubungan antara Sistem pengukuran Kinerja dan Kejelasan Peran

Hypothesis 1 berbunyi terdapat hubungan positive antara system pengukuran kinerja komprehensif dan kejelasan peran. Berdasarkan hasil pengujian statistika ditemukan bahwa hubungan antara system pengukuran kinerja komprehensif dan kejelasan tujuan sangat erat ($\beta = 0.637, t = 11.761, p < 0.01$). Selain itu, system pengukuran kinerja komprehensif juga mempunyai hubungan yang sangat erat dengan dimensi kejelasan peran yaitu kejelasan proses ($\beta = 0.590, t = 8.623, p < 0.01$). berdasarkan uraian diatas, maka kesimpulan yang dapat diambil Hipotesis 1 diterima.

4.3.2. Hubungan antara Sistem pengukuran Kinerja dan Pemberdayaan psikologi

Hipotesis 2 menyatakan bahwa Terdapat hubungan positive antara system pengukuran kinerja komprehensif dan pemberdayaan psikologi. Pengujian dengan menggunakan SmartPLS menyimpulkan bahwa SPK mempunyai hubungan yang sangat signifikan dengan keberartian. Hal ini dapat dilihat bahwa path coefficient hubungan tersebut adalah ($\beta = 0.529$ dan $t = 7.986$, pada $p < 0.01$) = sangat

significant. Selain itu, SPK juga mempunyai hubungan yang sangat significant dengan kompetensi yaitu $\beta = 0.560$ dan $t \text{ hitung} = 8.599$, $p < 0.01$). Selain itu, hubungan SPK dan *impact* juga sangat significant ($\beta = 0.512$, $t = 6.850$, $p < 0.01$). Terakhir, SPK dengan dimensi pemberdayaan psikolog-penentuan diri/self-determination juga mempunyai hubungan signifikan ($\beta = 0.507$, $t = 8.294$, $p < 0.01$). Kesimpulan dari analisis tersebut diatas adalah terdapat hubungan signifikan antara system pengukuran kinerja komprehensif dengan pembedayaan psikologi. Sehingga hipotesis 2 diterima

4.3.3. Hubungan antara Kejelasan peran dan kinerja karyawan

H3 berbunyi terdapat hubungan positive antara kejelasan peran dan kinerja karyawan. Hasil perhitungan statistic menyatakan bahwa dimensi kejelasan peran – kejelasan tujuan mempunyai hubungan dengan kinerja karyawan ($\beta = 0.208$, $t = 2.325$, $p < 0.05$). Selain itu, dimensi lain dari kejelasan peran - kejelasan proses juga mempunyai hubungan yang sangat significant dengan kinerja karyawan ($\beta = 0.208$, $t = 1.531$, $p < 0.10$). Kesimpulan terdapat hubungan signifikan antara kejelasan peran dengan kinerja karyawan. Sehingga hipotesis 3 diterima.

4.3.4. Hubungan antara pemberdayaan psikologi dan kinerja karyawan

Hubungan antara pemberdayaan dan kinerja karyawan dapat dijelaskan sebagai berikut: Keberartian tidak mempunyai hubungan positive dengan kinerja karyawan ($\beta = 0.047$, $t = 0.501$, $p < 0.10$), competen mempunyai hubungan dengan kinerja karyawan tetapi hubungan tersebut lemah ($\beta = 0.139$, $t = 1.553$, $p < 0.10$). Impact mempunyai hubungan negative dengan kinerja karyawan ($\beta = -0.009$, $t = 0.106$, $p < 0.10$). Determinasi diri dan kinerja karyawan mempunyai hubungan positive ($\beta = 0.197$, $t = 1.987$, $p < 0.05$). Kesimpulan kesimpulan bahwa tidak semua element pemberdayaan psikologi mempunyai hubungan positive dengan kinerja karyawan: Sehingga hipotesis 2 sebagian diterima

4.3.5. Hubungan antara system pengukuran kinerja dan kinerja karyawan

Hipotesis 5 menyatakan terdapat hubungan positive antara system pengukuran kinerja dengan kinerja karyawan. Berdasarkan hasil statistic bahwa SPK tidak mempunyai hubungan dengan kinerja karyawan ($\beta = 0.135$, $t = 1.363$, $p < 0.1$). Sehingga H5 ditolak.

Berdasarkan uraian pengujian hipotesis diatas maka Table 6 adalah iktisar dari pengujian hipotesis

Table 6

4.4. Analisis Jalur

Uji jalur dilakukan untuk melihat bagaimana variable kejelasan peran dan pemberdayaan psikologi dapat memediasi hubungan antara system pengukuran kinerja komprehensif dan kinerja karyawan. Uji jalur ini dilakukan apabila semua hipotesis didukung. Akan tetapi, tidak terdapat hubungan langsung antara system pengukuran kinerja komprehensif dan kinerja karyawan. Sehingga pada studi ini kejelasan peran dan pemberdayaan psikologi mempunyai full mediasi antara hubungan system pengukuran kinerja komprehensif dan kinerja karyawan.

5. Kesimpulan, keterbatasan dan implikasi

Tujuan penelitian ini adalah untuk menguji ulang Hall (2008) di perusahaan manufaktur pada industry dan level karyawan yang berbeda. Penelitian ini mengambil sample di perusahaan jasa dengan pertimbangan bahwa ada perbedaan signifikan antara sector manufaktur dan jasa (Winata & Mia, 2005). Oleh karena itu, hasil penelitian pada perusahaan manufaktur tidak dapat digeneralisasi dengan mudah apabila diaplikasikan pada industry jasa. Selain itu, pemilihan karyawan pada perusahaan jasa didasarkan pada kurangnya penelitian kinerja individu pada level ini. Hampir sebageian penelitian banyak mengkaji aspek perilaku pada level manager. Selain itu, pada perusahaan jasa, strategi perusahaan banyak dieksekusi oleh karyawan level bawah. Sehingga, karyawan bawah inilah yang banyak bersentuhan langsung dengan customer. Jadi baik buruknya reputasi organisasi di sector jasa banyak dipengaruhi oleh perilaku karyawan dalam melayani customer.

Untuk menjawab penelitian ini, peneliti mengambil sampel kantor cabang perbankan yang terdaftar di Bursa Efek Jakarta di Lampung, Palembang, Jambi dan Bengkulu. Sebelum kuesioner ini disebar ke respondent, kami mengadakan berbagai pilot studi. Pilot studi ini dilakukan untuk menyakinkan

bahwa hasil terjemahan kuesioner asli berbahasa inggris mempunyai arti yang sama dengan hasil terjemahan, meyakinkan calon respondent mengerti pertanyaan yang diajukan, serta mengetahui tingkat reliabilitas dan validitas. Setelah pilot study dilakukan, pengambilan data dilakukan. Berdasarkan hasil survey, 135 respondent dapat digunakan. Dengan menggunakan SmartPLS, uji hipotesis dilakukan dan penulis menemukan sedikit perbedaan dengan Hasil penelitian Hall (2008). Pada penelitian Hall 2008, pengaruh mediasi terhadap hubungan system pengukuran kinerja dan kinerja karyawan hanya terdapat pada dimensi keberartian /meaning, sedangkan penelitian ini dimensi meaning tidak mempunyai hubungan dengan positive dengan kinerja karyawan. Faktor mediasi pada penelitian ini ada pada kompetensi dan determinasi diri.

Penelitian ini mempunyai kelemahan yaitu objek penelitian yaitu perusahaan jasa. Industri perbankan adalah contoh organisasi yang tertata dengan baik dan juga diatur secara ketat oleh Pemerintah, Bank Indonesia. Selain itu, hampir semua bank yang terdaftar di Bursa Efek Indonesia sudah menggunakan system pengukuran kinerja strategi. Oleh karena itu , penelitian ini tidak dapat digeneralisasi pada industry jasa yang lain seperti restaurant, hotel dan sebagainya. Pada penelitian berikutnya dapat memperluas penelitian ini dengan membandingkan masing-masing industry.

Penelitian ini mempunyai implikasi bahwa system pengukuran kinerja dapat memberikan memotivasi karyawan untuk dapat menentukan dimana kompetensi mereka terhadap suatu pekerjaan dengan demikian mereka dapat menentukan bagaimana melakukan pekerjaan tersebut. Serta dapat meningkatkan kemampuan kognitifnya untuk bekerja lebih giat karena mereka mempunyai kejelasan tujuan mereka bekerja serta mengetahui SOP nya, selain itu, dengan adanya system pengukuran kinerja karyawan

DAFTAR PUSTAKA

- Adhikari, D. R. 2010. Human resource development (HRD) for performance management: The case of Nepalese organizations. *International Journal of Productivity and Performance Management*, 59(4): 306-324.
- Al-Gahtani, S. S., Hubona, G. S., & Wang, J. 2007. Information technology (IT) in Saudi Arabia: Culture and the acceptance and use of IT. *Information & Management*, 44(8): 681-691.
- Arvey, R. D., Dewhirst, H. D., & Boling, J. C. 1976. Relationships between goal clarity, participation in goal setting, and personality characteristics on job satisfaction in a scientific organization. *Journal of Applied Psychology*, 61(1): 103-105.
- Auzair, S. M., & Langfield-Smith, K. 2005. The effect of service process type, business strategy and life cycle stage on bureaucratic MCS in service organizations. *Management Accounting Research*, 16(4): 399-421.
- Baines, A., & Langfield-Smith, K. 2003. Antecedents to management accounting change: a structural equation approach. *Accounting, Organizations and Society*, 28(7-8): 675-698.
- Birkinshaw, J., Morrison, A., & Hulland, J. 1995. Structural and competitive determinants of a global integration strategy. *Strategic Management Journal*, 16(8): 637-655.
- Burney, L., & Widener, S. K. 2007. Strategic Performance Measurement Systems, Job-Relevant Information, and Managerial Behavioral Responses--Role Stress and Performance. *Behavioral Research in Accounting*, 19: 43-69.
- Burney, L. L., Henle, C. A., & Widener, S. K. 2009. A path model examining the relations among strategic performance measurement system characteristics, organizational justice, and extra- and in-role performance. *Accounting, Organizations and Society*, 34(3-4): 305-321.
- Burton-Jones, A., & Hubona, G. S. 2006. The mediation of external variables in the technology acceptance model. *Information & Management*, 43: 706-717.
- Camisón, C., & López, A. V. 2010. An examination of the relationship between manufacturing flexibility and firm performance: The mediating role of innovation. *International Journal of Operations & Production Management*, 30(8): 853-878.
- Carroll, S. J., Jr., & Tosi, H. L. 1970. Goal Characteristics and Personality Factors in a Management-by-Objectives Program. *Administrative Science Quarterly*, 15(3): 295-305.
- Chenhall, R. H. 2003. Management control systems design within its organizational context: findings from contingency-based research and directions for the future. *Accounting, Organizations and Society*, 28(2-3): 127-168.
- Chenhall, R. H. 2005. Integrative strategic performance measurement systems, strategic alignment of manufacturing, learning and strategic outcomes: an exploratory study. *Accounting, Organizations and Society*, 30(5): 395-422.
- Cloninger, P. A., & Oviatt, B. 2007. Service Content and the Internationalization of Young Ventures: An Empirical Test. *Entrepreneurship: Theory & Practice*, 31(2): 233-256.
- de Leeuw, S., & van den Berg, J. P. 2011. Improving operational performance by influencing shopfloor behavior via performance management practices. *Journal of Operations Management*, 29(3): 224-235.
- Edvardsson, B., Gustafsson, A., and Roos, I. 2005. Service portraits in service research: a critical review. *International journal of service industry management*, 16(1): 107-121.
- Hall, M. 2008. The effect of comprehensive performance measurement systems on role clarity, psychological empowerment and managerial performance. *Accounting, Organizations and Society*, 33(2-3): 141-163.
- Hall, M. 2011. Do comprehensive performance measurement systems help or hinder managers' mental model development? *Management Accounting Research*, 22(2): 68-83.
- Hartmann, F., & Slapničar, S. 2012. The perceived fairness of performance evaluation: The role of uncertainty. *Management Accounting Research*, 23(1): 17-33.
- Henseler, J., Ringle, C., & Sinkovics, R. 2009. The use of partial least squares path modeling in international marketing. *Advances in International Marketing*, 20: 277-319.
- Hoque, Z., & James, W. 2000. Linking Balanced Scorecard Measures to Size and Market Factors: Impact on Organizational Performance. (cover story). *Journal of Management Accounting Research*, 12: 1-17.
- Hulland, J. 1999. Use of partial least squares (PLS) in strategic management research: A review of four recent. *Strategic Management Journal*, 20(2): 195.
- Ittner, C. D., Larcker, D. F., & Randall, T. 2003. Performance implications of strategic performance measurement in financial services firms. *Accounting, Organizations & Society*, 28(7/8): 715.
- Johnston, R., Brignall, S., & Fitzgerald, L. 2002. 'Good Enough' Performance Measurement: A Trade-Off between Activity and Action. *The Journal of the Operational Research Society*, 53(3): 256-262.
- Kaplan, R. S., & Norton, D. P. 1992. The Balanced Scorecard--Measures That Drive Performance. *Harvard Business Review*, 70(1): 71-79.



- Kaplan, R. S., & Norton, D. P. 2001. Transforming the Balanced Scorecard from Performance Measurement to Strategic Management: Part I. *Accounting Horizons*, 15(1): 87-104.
- Kihn, L.-A. 2010. Performance outcomes in empirical management accounting research: Recent developments and implications for future research. *International Journal of Productivity and Performance Management*, 59(5): 468-492.
- Koopmans, L., Bernaards, C., Hildebrandt, V., Buuren, S. v., Beek, A. J. v. d., & Vet, H. C. W. d. 2013. Development of an individual work performance questionnaire. *International Journal of Productivity and Performance Management*, 62(1): 6-28.
- Latham, G. P., & Baldes, J. J. 1975. The "practical significance" of Locke's theory of goal setting. *Journal of Applied Psychology*, 60(1): 122-124.
- Latham, G. P., & Kinne, S. B. 1974. Improving job performance through training in goal setting. *Journal of Applied Psychology*, 59(2): 187-191.
- Latham, G. P., & Locke, E. A. 1975. Increasing productivity and decreasing time limits: A field replication of Parkinson's law. *Journal of Applied Psychology*, 60(4): 524-526.
- Lau, C. M., & Martin-Sardesai, A. V. 2012. The role of organisational concern for workplace fairness in the choice of a performance measurement system. *The British Accounting Review*, 44(3): 157-172.
- Lau, C. M., & Sholihin, M. 2005. Financial and nonfinancial performance measures: How do they affect job satisfaction? *The British Accounting Review*, 37(4): 389-413.
- Locke, E. A. 1968. Toward a theory of task motivation and incentives. *Organizational Behavior and Human Performance*, 3(2): 157-189.
- Locke, E. A., & Latham, G. P. 2002. Building a practically useful theory of goal setting and task motivation: A 35-year odyssey. *American Psychologist*, 57(9): 705-717.
- Mills, P. K., & Margulies, N. 1980. Toward a Core Typology of Service Organizations. *Academy of Management Review*, 5(2): 255-266.
- O'Connor, N. G., Vera-Muñoz, S. C., & Chan, F. 2011. Competitive forces and the importance of management control systems in emerging-economy firms: The moderating effect of international market orientation. *Accounting, Organizations and Society*, 36(4-5): 246-266.
- Sawyer, J. E. 1992. Goal and process clarity: specification of multiple constructs of role ambiguity and a structural equation model of their antecedents and consequences. *Journal of Applied Psychology*, 77: 130-142.
- Shields, M. D. 1997. Research in Management Accounting by North Americans in the 1990s. *Journal of Management Accounting Research*, 9: 3-61.
- Smith, D., & Langfield-Smith, K. 2004. Structural equation modeling in management accounting research: critical analysis and opportunity. *Journal of Accounting Literature*, 23: 49-89.
- Spreitzer, G. M. 1995. PSYCHOLOGICAL EMPOWERMENT IN THE WORKPLACE: DIMENSIONS, MEASUREMENT AND VALIDATION. *Academy of Management Journal*, 38(5): 1442-1465.
- Spreitzer, G. M., Kizilos, M. A., & Nason, S. W. 1997. A Dimensional Analysis of the Relationship between Psychological Empowerment and Effectiveness Satisfaction, and Strain. *Journal of Management*, 23(5): 679-704.
- Vaivio, J. 1999. Exploring a non-financial' management accounting change. *Management Accounting Research*, 10(4): 409-437.
- Van der Stede, W. A., Young, S. M., & Chen, C. X. 2005. Assessing the quality of evidence in empirical management accounting research: The case of survey studies. *Accounting, Organizations and Society*, 30(7-8): 655-684.
- Whitaker, B. G., Dahling, J. J., & Levy, P. 2007. The Development of a Feedback Environment and Role Clarity Model of Job Performance. *Journal of Management*, 33(4): 570-591.
- Williams, L. J., & Anderson, S. E. 1991. Job Satisfaction and Organizational Commitment as Predictors of Organizational Citizenship and In-Role Behaviors. *Journal of Management*, 17(3): 601-617.
- Winata, L., & Mia, L. 2005. Information technology and the performance effect of managers' participation in budgeting: evidence from the hotel industry. *International Journal of Hospitality Management*, 24(1): 21-39.
- Zeithaml, V. A., Parasuraman, A., & Berry, L. L. 1985. Problems and Strategies in Services Marketing. *Journal of Marketing*, 49(2): 33-46.
- Zhang, X., & Bartol, K. M. 2010. Linking Empowering Leadership and Employee Creativity: The Influence of Psychological Empowerment, Intrinsic Motivation, and Creative Process Engagement. *Academy of Management Journal*, 53(1): 107-128.

APPENDIX

Gambar 1 : *research framework* hubungan antara SPK terhadap kejelasan peran, pemberdayaan psikologis dan kinerja karyawan

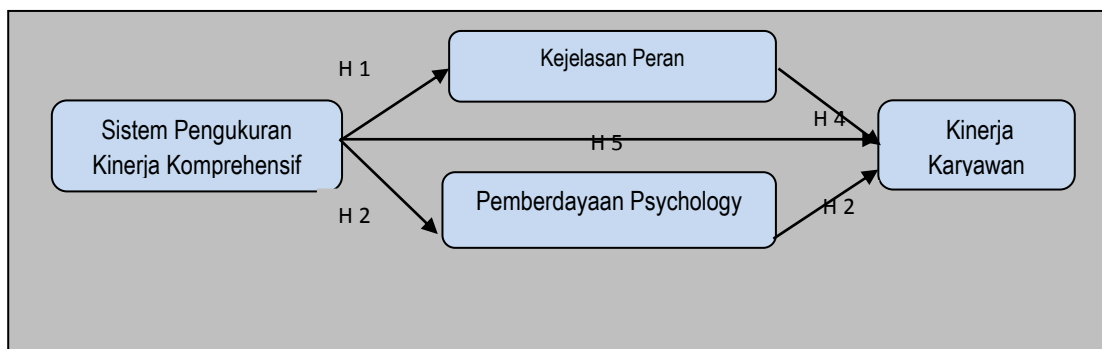

Table 1: Demographic information of respondents

		n	Cumulative	%	Cumulative (%)
Jenis Kelamin	Pria	72	72	53.3	53.3
	Women	63	135	46.7	46.7
Usia	< 35	70	70	51.9	51.9
	36-40	45	115	33.3	85.2
	41-45	19	134	14.1	99.3
	>46	1	135	0.7	100
Pendidikan	SMA/Diploma	23	23	17.0	17.0
	Sarjana	95	118	70.4	87.4
	Master/S2	17	135	12.6	100
Division	Accounting & finance	33	33	24.4	24.4
	General	25	58	18.5	43
	Human resources	12	70	8.9	51.9
	Marketing	32	102	23.7	75.6
	Others	33	135	24.4	100
Type of Bank	Konvensional	81	81	60	60
	Syari'ah	54	135	40	100

Table 2: AVE, Composite reliability and cronbach alpha

	AVE	Composite Reliability	Cronbachs Alpha	R ²
SPKK	0.652	0.944	0.933	
Kejelasan Tujuan (KT)	0.721	0.928	0.902	0.406
Kejelasan Proses (KP)	0.655	0.905	0.868	0.349
Keberartian (Arti)	0.794	0.921	0.870	0.280
Kompetensi (Komp)	0.751	0.900	0.834	0.314
Impact	0.715	0.883	0.802	0.263
Determinasi Diri (DD)	0.704	0.877	0.791	0.257
Kinerja Karyawan (KK)	0.673	0.935	0.919	0.593

Table 3: AVE kuadrat and korelasi antar konstruk.

	SPMS	GC	PC	MEAN	COMP	IMP	SD	KINKAR
SPKK	0.807							
KT	0.637	0.849						
KP	0.590	0.680	0.809					
Arti	0.529	0.699	0.583	0.891				
Kompe	0.560	0.703	0.737	0.679	0.866			
Impact	0.512	0.595	0.604	0.563	0.589	0.846		
DD	0.507	0.524	0.655	0.547	0.590	0.594	0.839	
KK	0.588	0.663	0.682	0.581	0.656	0.534	0.612	0.82

Table 4: Cross Loading

	SPMS	GC	PC	MEAN	COMP	IMP	SD	Kinkar
SPKK 1	0.825	0.614	0.447	0.451	0.445	0.364	0.417	0.509
SPKK 2	0.779	0.563	0.462	0.440	0.440	0.350	0.290	0.425
SPKK 3	0.813	0.545	0.417	0.429	0.381	0.469	0.388	0.451
SPKK 4	0.873	0.512	0.537	0.442	0.530	0.457	0.507	0.504
SPKK 5	0.765	0.515	0.441	0.436	0.465	0.402	0.374	0.453
SPKK 6	0.786	0.452	0.471	0.370	0.443	0.384	0.356	0.436
SPKK 7	0.815	0.477	0.532	0.432	0.464	0.433	0.462	0.469
SPKK 8	0.811	0.516	0.501	0.400	0.435	0.414	0.426	0.532
SPKK 9	0.796	0.440	0.477	0.442	0.460	0.446	0.441	0.484
KT1	0.530	0.850	0.580	0.601	0.593	0.433	0.411	0.626
KT2	0.561	0.924	0.604	0.649	0.622	0.474	0.404	0.625
KT3	0.480	0.817	0.497	0.548	0.501	0.501	0.449	0.471
KT4	0.526	0.868	0.609	0.590	0.652	0.543	0.501	0.557
KT5	0.600	0.779	0.585	0.571	0.603	0.580	0.465	0.517
KP1	0.549	0.615	0.860	0.585	0.614	0.542	0.610	0.570
KP2	0.454	0.526	0.811	0.486	0.597	0.561	0.579	0.597
KP3	0.424	0.469	0.802	0.340	0.556	0.398	0.475	0.477
KP4	0.411	0.583	0.781	0.434	0.564	0.415	0.415	0.533
KP5	0.533	0.550	0.792	0.485	0.641	0.505	0.550	0.570
Arti1	0.428	0.601	0.493	0.854	0.593	0.436	0.460	0.468
arti2	0.512	0.628	0.552	0.931	0.609	0.533	0.495	0.552
Arti3	0.470	0.642	0.511	0.887	0.615	0.530	0.506	0.530
Komp1	0.476	0.604	0.612	0.680	0.874	0.513	0.499	0.608
Komp2	0.487	0.659	0.622	0.599	0.881	0.470	0.471	0.545
Komp3	0.493	0.565	0.681	0.482	0.844	0.548	0.563	0.550
Impact1	0.505	0.596	0.595	0.535	0.617	0.872	0.503	0.469
Impact2	0.390	0.468	0.471	0.487	0.435	0.846	0.544	0.514
Impact3	0.397	0.428	0.453	0.389	0.426	0.818	0.457	0.359
DD1	0.377	0.451	0.580	0.475	0.545	0.574	0.846	0.557
DD2	0.369	0.296	0.488	0.395	0.400	0.423	0.798	0.423
DD3	0.514	0.540	0.573	0.496	0.526	0.492	0.871	0.547
KK1	0.500	0.615	0.527	0.529	0.539	0.433	0.533	0.829
KK2	0.474	0.604	0.508	0.505	0.537	0.389	0.520	0.848
KK3	0.523	0.541	0.591	0.492	0.519	0.458	0.563	0.852
KK4	0.479	0.561	0.580	0.472	0.553	0.421	0.405	0.818
KK5	0.434	0.507	0.501	0.419	0.483	0.463	0.445	0.802
KK6	0.456	0.441	0.611	0.441	0.547	0.382	0.476	0.776
KK7	0.501	0.532	0.595	0.473	0.586	0.521	0.560	0.816

Table 5: Hasil Pengukuran Struktural Model

Hubungan hipotesis	Standard coefficient	T value
SPK dan Kejelasan Peran		
SPK → Kejelasan Proses	0.590 ***	8.623
SPK → Kejelasan Goal	0.637 ***	11.761
SPK dan Pemberdayaan Psikologi		
SPK → Keberartian	0.629 ***	7.986
SPK → Kompetensi	0.560 ***	8.599
SPK → Determinasi Diri	0.507 ***	8.294
SPK → Impact	0.512 ***	6.850
Kejelasan Peran dan Kinerja Karyawan		
Kejelasan Proses → Kinerja Karyawan	0.208 ***	1.531
Kejelasan Tujuan → Kinerja Karyawan	0.208 **	2.325
Pemberdayaan Psikologi dan Kinerja karyawan		
Keberartian → Kinerja karyawan	0.047 *	0.501
Kompetensi → Kinerja karyawan	0.139	1.553
Determinasi Diri → Kinerja karyawan	0.197	1.987
Impact → Kinerja karyawan	-0.009 *	0.106
SPK → Kinerja Karyawan	0.135 *	1.363

*** p < 0.01

** p < 0.05

* p < 0.10

Tabel 6: Iktisar pengujian hipotesis

Hipotesis	Keterangan	Hasil
H1	Terdapat hubungan positive antara system pengukuran kinerja komprehensif dan kejelasan peran	Diterima
H2	Terdapat hubungan positive antara system pengukuran kinerja komprehensif dan pembedayaan psikologi	Diterima
H3	Terdapat hubungan positive antara kejelasan peran dan kinerja karyawan	Diterima
H4	Terdapat hubungan positive antara pemberdayaan psikologi dan kinerja karyawan	Sebagian diterima
H5	Terdapat hubungan positive antara system pengukuran kinerja komprehensif dan kinerja karyawan	Ditolak

Shared Financial Interest, Fairness, dan Kejujuran dalam Pelaporan Anggaran

DINI ROSDINI*

Universitas Padjadjaran

Abstract: *This study uses two experiments to investigate the honesty of manager's budget reports when the financial benefit resulting from budgetary slack is shared by the manager and other non-reporting employees and when managers consider the fairness of budget participation. Drawing on moral disengagement theory, I predict that the shared financial interest in slack creation makes misreporting more self-justifiable to the manager and, therefore, leads to lower honesty. Consistent with my prediction, the result of first experiment show that managers report less honestly when the benefit of slack is shared than when it is not shared, regardless of whether others are aware of the misreporting.*

The second experiment investigates whether the fairness concern will affect the honesty of manager's budget reports in all condition as in first experiment. The result of second experiment confirming that fairness concern effects the honesty of manager's budget reports when the financial benefit resulting from budgetary slack is shared and when others are aware of the misreporting.

Keywords: *Shared Financial Interest, Fairness, Honesty, Budget Reporting.*

* Author can be contacted at: dini.rosdini@fe.unpad.ac.id

1. Pendahuluan

Anggaran memiliki peran yang penting dalam organisasi untuk perencanaan, mengkoordinasikan aktivitas, mengalokasikan sumber daya dan menyediakan insentif yang tepat (Covaleski et al, 2003). Biasanya, manajer level bawah memiliki informasi superior mengenai kondisi sub unit atau divisi, misalnya informasi mengenai biaya dan kapabilitas produksi. Terkait dengan adanya asimetri informasi ini, manajemen yang lebih tinggi dalam suatu organisasi seringkali mengandalkan manajer sub-unit untuk mengkomunikasikan informasi tersebut selama proses penganggaran. Informasi tersebut berguna bagi organisasi untuk meningkatkan efisiensi keputusan alokasi sumber daya (Antle dan Fellingham, 1990) dan berguna bagi perancangan insentif kinerja berbasis anggaran (Shields dan Shields, 1998). Manajer sub-unit seringkali menyampaikan anggaran yang mengandung *slack*, yaitu *underestimation* yang disengaja atas pendapatan dan kapabilitas produksi dan atau *overestimation* atas biaya dan sumber daya yang diperlukan menyelesaikan tugas yang dianggarkan (Dunk dan Nouri, 1998).

Penelitian ini menginvestigasi bagaimana *shared financial interest* dan *fairness concern* dalam *slack* anggaran mempengaruhi kejujuran dalam pelaporan anggaran. Secara khusus, penelitian ini menginvestigasi bagaimana pembagian manfaat dalam bentuk uang atas *slack* anggaran antara manajer sub-unit dengan karyawan lain dan juga bagaimana situasi yang menimbulkan *fairness concern* bagi manajer sub-unit dapat mempengaruhi kejujuran dalam pelaporan anggaran kepada kantor pusat. Terminologi pelaporan anggaran dalam penelitian ini adalah pengajuan anggaran dari sub-unit kepada kantor pusat untuk mendanai biaya produksi yang dilakukan di sub-unit, dimana dalam pengajuan anggaran ini, manajer dapat menciptakan *slack*.

Keuntungan dari *slack* dapat diperoleh dengan cara mengajukan anggaran secara tidak jujur melalui dua cara. Pertama, biaya dibuat melebihi nilai yang seharusnya (*overstated*) sehingga manajer sub-unit menerima *excess resources* (Merchant, 1985), dan manfaat sub-unit akibat dari *excess resources* ini dapat dikonsumsi sebagai *perquisite* dan atau sebagai *leisure*. Cara kedua adalah membuat target yang menjadi ukuran kinerja sub-unit lebih rendah dari seharusnya (*understated*) dan

manfaat sub-unit akibat dari rendahnya target ini dapat menyebabkan tingginya penghasilan yang berbasis kinerja dan atau sebagai *leisure*.

Variasi di antara sistem pengendalian organisasi termasuk kebijakan pembayaran insentif, cenderung mempengaruhi tingkat pembagian manfaat atas *slack* antara manajer sub-unit dengan karyawan lain di dalam sub-unit masing-masing. Sebagai contoh, pendelegasian hak untuk memutuskan bervariasi antar organisasi, yang berdampak kemampuan manajer sub-unit untuk menyetujui beban-beban yang bisa dikonsumsi sebagai *perquisite* bagi karyawan lain pun menjadi beragam. Organisasi akhir-akhir ini banyak menggunakan rencana pembayaran insentif berbasis grup yang merupakan rencana pembayaran insentif dimana jumlah kompensasi merupakan fungsi dari kinerja yang dicapai oleh suatu kelompok karyawan (Hollensbe dan Guthrie, 2000). Fitur yang membedakan rencana pembayaran insentif tersebut dibanding yang lain adalah setiap anggota grup memiliki bagian atas manfaat yang timbul dari pencapaian grup tersebut (Bohlander dan Snell, 2007), artinya ketika manajer sub-unit membuat target yang lebih rendah (*understate targets*) maka manfaat dari rendahnya target tersebut akan dibagi dengan karyawan-karyawan dalam sub-unit tersebut.

Tujuan penelitian ini adalah untuk menginvestigasi apakah *shared financial interest* dalam penciptaan *slack*, kesadaran karyawan lain mengenai apakah manajer melakukan *misreporting* atau tidak dan *fairness concern* mempengaruhi kejujuran manajer dalam pengajuan anggaran. Pertanyaan penelitian ini penting bagi peneliti di bidang *management control* dan juga bagi para praktisi karena penelitian ini memberikan pandangan untuk memahami ketika manajer cenderung untuk memasukkan *slack* dalam anggaran mereka, sehingga dapat menjadi acuan dalam meningkatkan sistem pengendalian, misalnya pelaksanaan audit atas anggaran yang diajukan manajer sub-unit. Penelitian ini juga penting karena mencoba mengidentifikasi ketika mekanisme pengendalian yang berguna di suatu domain bisa jadi memberikan dampak negatif pada domain yang berbeda. Khususnya, apabila rencana pembayaran insentif berbasis grup ternyata mengurangi efektifitas penganggaran, maka dampak tersebut harus benar-benar dicermati karena dapat mengubah rancangan optimal dari sistem pengendalian manajemen secara keseluruhan. Artinya, manajemen perlu membandingkan biaya versus

manfaat atas insentif berbasis grup ketika merancang sistem pengendalian manajemen yang paling efektif. Peneliti melaksanakan dua eksperimen untuk menjawab tujuan penelitian ini.

Eksperimen pertama menguji perilaku manajer dalam mengajukan anggaran ketika keuntungan dari *slack* yang diciptakan dibagi dengan karyawan lain. Dalam eksperimen ini, partisipan berperan sebagai manajer divisi dan asisten manajer. Manajer divisi menyusun laporan anggaran yang berisi permintaan atas sejumlah dana untuk membiayai biaya produksi divisi, sedangkan peranan asisten manajer benar-benar pasif. Penelitian ini menggunakan pengaturan hirarkis, dimana manajer memiliki otoritas penuh untuk melakukan pelaporan anggaran yang berisi anggaran yang diajukan kepada kantor pusat, dan asisten manajer tidak memiliki otorisasi sama sekali, hal ini bertujuan untuk mengurangi efek perancu yang mungkin timbul dari suatu difusi tanggung jawab (Darley dan Latane, 1968; Mynatt dan Sherman, 1975). Dua faktor yang dimanipulasi dalam eksperimen pertama ini adalah: apakah keuntungan dari *budgetary slack* dibagi dengan asisten (ya versus tidak) dan apakah asisten mengetahui adanya *misreporting* (ya versus tidak). Konsisten dengan prediksi peneliti, manajer-partisipan mengajukan anggaran dengan kejujuran yang lebih rendah ketika manfaat dari *slack* dibagi dengan asisten dibandingkan dengan apabila keuntungan dari *slack* tidak dibagi. Namun, tidak sesuai dengan prediksi, kesadaran asisten mengenai apakah manajer melakukan *misreporting* atau tidak, ternyata tidak mempengaruhi kejujuran manajer dalam mengajukan anggaran.

Eksperimen kedua menguji perilaku manajer dalam mengajukan anggaran ketika keuntungan atas *slack* yang diciptakan dibagi dengan karyawan lain dan ketika adanya *fairness concern* bagi manajer. Eksperimen yang dilakukan sama dengan eksperimen pertama, tetapi ditambahkan partisipan yang berperan sebagai manajer kantor pusat yang menerima laporan pengajuan anggaran dan kemudian memberikan sejumlah dana sesuai dengan yang diajukan oleh manajer sub-unit. Eksperimen kedua ini memberikan hasil yang berbeda dengan eksperimen pertama, yaitu dengan adanya *fairness concern* maka kejujuran manajer dalam mengajukan anggaran ternyata tidak dipengaruhi apakah keuntungan dari *budgetary slack* dibagi dengan asisten atau tidak. Selain itu, bertolak belakang dengan hasil eksperimen pertama, kejujuran manajer ternyata dipengaruhi oleh kesadaran karyawan lain mengenai *misreporting* yang dilakukan manajer tersebut ketika adanya

fairness concern. Jadi, ketika terdapat faktor *fairness concern* yang dipertimbangkan oleh manajer sub-unit ketika akan menciptakan *slack*, ternyata variabel yang mempengaruhi perilaku manajer adalah variabel kesadaran karyawan lain mengenai terjadinya *misreporting*, tanpa mempertimbangkan apakah *slack* tersebut dibagi atau tidak dengan karyawan lain.

Hasil penelitian ini memiliki implikasi terhadap riset dan praktik akuntansi manajemen. Penelitian ini mengidentifikasi bagaimana sistem pengendalian memiliki eksternalitas positif dan negatif, misalnya rencana pemberian insentif berbasis grup banyak digunakan dalam organisasi (DeMatteo, Eby dan Sundstrom, 1998; Fisher, Peffer dan Sprinkle, 2003) dipercaya memiliki dampak positif terhadap hasil yang diciptakan organisasi (Hollensbe dan Guthrie, 2000). Namun yang perlu dipertimbangkan adalah apabila rencana pemberian insentif berbasis grup tersebut menurunkan efektivitas penganggaran yang salah satunya disebabkan munculnya *budgetary slack*, dampak tersebut harus dimasukkan ke dalam analisis biaya-manfaat oleh manajemen sebagai bagian dari usaha keras mereka dalam memaksimalkan efektivitas sistem pengendalian manajemen.

Penelitian ini merupakan pengembangan dari *experimental study* yang dilakukan Church, Hannan, dan Kuang (2012). Kontribusi penelitian ini adalah mengisi *gap* pada penelitian tersebut yang tidak memasukkan *fairness concern* dalam eksperimen mereka.

2. Landasan Teori dan Pengembangan Hipotesis

2.1. Kejujuran Manajer dalam Pelaporan Anggaran

Beberapa penelitian eksperimental telah menguji kejujuran manajer dalam pelaporan anggaran, seperti Evans et al (2001), Hannan et al (2006), Krishnan, Marinich dan Shields (2011), dan Newman (2011). Semua penelitian ini menguji kejujuran manajer dalam pelaporan anggaran tanpa memasukkan faktor *shared interest* dalam *misreporting* tersebut. Pada kondisi dasar, manajer yang memiliki informasi pribadi mengenai biaya produksi sub-unit menyampaikan pengajuan anggaran

kepada kantor pusat. Permohonan anggaran yang diajukan manajer sub-unit tersebut disetujui dan manajer memperoleh dan menyimpan manfaat dari *slack* yang diciptakan. Hasil penelitian Evans et al (2001) menyatakan bahwa manajer seringkali tidak menaikkan anggaran yang diajukan pada batas maksimal yang memungkinkan, karena manajer memiliki preferensi kejujuran.

Beberapa penelitian telah menemukan faktor-faktor yang meningkatkan kejujuran, antara lain *ethical concerns* (Rankin et al, 2008); tekanan sosial untuk bersikap jujur (Hannan et al, 2006), preferensi untuk memenuhi tujuan organisasi (Newman, 2011) dan pemenuhan kontrak psikologis (Khrishnan et al, 2011).

2.2. *Shared Financial Interest*

Bandura (1990, 1999, 2002) menjelaskan mengenai *moral disengagement theory* yaitu suatu teori yang menyatakan bahwa individu menggunakan standar moral yang berterima umum untuk melakukan *self-regulate* lingkungan mereka, mereka biasanya menahan diri dari bertindak melanggar standar moral karena tindakan seperti itu akan menimbulkan biaya psikologis. Namun, perilaku yang melanggar standar moral tetap mungkin terjadi karena individu dapat melepaskan diri dari perilaku tersebut. Secara khusus, mekanisme *self-regulatory* psikologis tidak akan berjalan kecuali bila diaktifkan, dan individu dapat menonaktifkannya dengan rasionalisasi perilaku mereka secara ego-defensif (Aronso, 1995, 1999).

Bandura (1999) menyatakan bahwa individu-individu tidak terlibat dalam tindakan kejahatan kecuali pada suatu kondisi dimana mereka menjustifikasi moralitas dari tindakan mereka. Satu teknik penting yang seorang individu gunakan untuk *self-justify* adalah meredefinisikan atau mereinterpretasikan suatu tindakan menjadi *permissible* secara moral. Individu akan menjadikan tindakan mereka sebagai suatu tindakan yang merepresentasikan kepentingan bersama, bukan kepentingan sendiri. (Ashford dan Anand, 2003).

Konteks dalam penelitian ini, apabila *budgetary slack* hanya menguntungkan bagi manajer, maka *misreporting* dalam penganggaran hanya memiliki satu dampak, yaitu melayani kepentingan sendiri, dimana secara moral merupakan tindakan negatif dan tidak dapat dijustifikasi. Di sisi lain,

apabila keuntungan dari *budgetary slack* dibagi dengan karyawan lain, maka *misreporting* dalam penganggaran memiliki dampak tambahan, yaitu melayani kepentingan orang lain. Karena membantu orang lain dianggap positif dan diharapkan secara sosial (Brief dan Motowidlo, 1986), maka *shared financial interest* ini berpotensi untuk memitigasi atau meng-*offset* efek negatif dari pengejaran kepentingan sendiri. Sehingga, moral disengagement menyediakan suatu alat untuk meringkai keputusan untuk melakukan *misreporting* sebagai salah satu usaha yang melayani kepentingan umum, sehingga berkurang ke-tidaketis-annya, yang pada gilirannya mengurangi perasaan bersalah (Bandura et al, 1996).

Berdasarkan landasan teori di atas, maka hipotesis pertama dalam penelitian ini adalah:

H₁: Kejujuran manajer dalam melaporkan anggaran lebih rendah ketika *slack* dibagi dengan karyawan lain daripada ketika *slack* tersebut tidak dibagi.

2.3. Kesadaran karyawan lain mengenai *misreporting*

Penelitian-penelitian sebelumnya menyatakan bahwa seorang individu memperhatikan kesan orang lain terhadap dirinya yang akan menggiring perilaku individu tersebut agar sesuai dengan kesan yang tercipta meskipun tidak ada konsekuensi ekonomi. (Hannan et al, 2006; Leary, 1995; Schlenker, 1980).

Di dalam konteks penganggaran, manajer akan memperhatikan *misreporting*, jika diketahui oleh stafnya, maka *sub-ordinate* nya akan memiliki kesan negatif tentang dirinya. Dalam penelitian ini ingin juga dilihat bagaimana apabila *misreporting* yang dilakukan oleh manajer diketahui oleh anak buahnya, namun anak buah tersebut memperoleh bagian keuntungan dari *misreporting* tersebut. Ketika keuntungan dari *misreporting* tidak dibagi dengan karyawan lain, manajer akan menyadari bahwa pandangan orang lain mengenai *misreporting* adalah suatu tindakan yang egois dan oportunistis. Tindakan tersebut dipandang melanggar kejujuran dan kesan negatif dari bawahan mereka. (Alexander dan Knight, 1971). Karena manajer memperhatikan apa yang orang lain pikirkan mengenai dirinya, maka keinginan manajer untuk memaksimalkan kepentingan pribadinya akan

dipengaruhi oleh kebutuhan untuk memberikan kesan positif, sehingga manajer akan melaporkan anggaran lebih jujur ketika orang lain mengetahui *misreporting* yang dilakukan manajer.

Sejalan dengan hasil penelitian (Marks dan Miller, 1987; Ross et al, 1977), maka ketika keuntungan dari *misreporting* dibagi dengan karyawan lain, *awareness* dari karyawan lain mengenai *misreporting* tidak akan berpengaruh terlalu besar pada perilaku manajer, karena manajer merasa bahwa karyawan lain akan meng-*excuse* tindakan *misreporting* yang dia lakukan, karena keuntungan dari tindakan tersebut dinikmati juga oleh karyawan lain. Manajer akan beralasan bahwa dengan memasukkan *slack* dalam anggaran yang diajukan, maka tindakan tersebut dapat diterima oleh karyawan lain. Sehingga, kesadaran karyawan lain mengenai *misreporting* yang dilakukan manajer cenderung akan mempengaruhi kejujuran manajer dalam pelaporan anggaran ketika keuntungan dari *slack* dibagi dengan karyawan lain.

Berdasarkan pembahasan di atas, maka hipotesis kedua yang akan diuji dalam penelitian ini adalah:

H_{2a}: Jika keuntungan dari *slack* tidak dibagi dengan karyawan lain, kejujuran manajer dalam melaporkan anggaran lebih tinggi ketika karyawan lain tersebut mengetahui perilaku manajer dalam melaporkan anggaran daripada ketika mereka tidak mengetahuinya.

H_{2b}: Jika keuntungan dari *slack* dibagi dengan karyawan lain, kejujuran manajer tidak terpengaruh oleh kesadaran karyawan lain mengenai perilaku manajer dalam melaporkan anggaran.

2.4. *Fairness Concern*

Organizational justice (fairness) theory menyatakan bahwa terdapat dua bentuk *fairness*, yaitu: *distributive fairness* dan *procedural fairness* (Lau dan Tan, 2005). Variabel atas pentingnya pemahaman proses dimana partisipasi anggaran mempengaruhi kepuasan kerja dan komitmen organisasi adalah *procedural fairness*. Teori *distributive fairness* menekankan bahwa terkait dengan alokasi keterlibatan pengambilan keputusan, individu-individu akan memperhatikan dan sekaligus juga dipengaruhi oleh hasil yang adil. Artinya, selama hasil yang dicapai adalah *fair (equitable)*, maka

individu-individu tersebut akan puas (Lissak et al, 1983; Alexander dan Ruderman, 1987). Sedangkan teori *procedural fairness* menekankan bahwa selama prosedur dan proses bersifat *fair*, maka orang akan puas.

Apabila manajer sub-unit dalam melakukan pengajuan anggaran memperhatikan aspek *fairness*, maka disinyalir dapat mempengaruhi kejujuran mereka, baik dalam kondisi ketika keuntungan dari *slack* dibagi dengan karyawan lain atau tidak, maupun dalam kondisi karyawan lain mengetahui *misreporting* yang dilakukan oleh manajer atau tidak. Berdasarkan teori di atas, maka hipotesis ketiga yang diuji dalam penelitian ini adalah:

H_{3a}: Adanya *fairness concern* menyebabkan perbedaan perilaku manajer dalam melaporkan anggarannya ketika keuntungan dari *slack* dibagikan kepada karyawan lain dibandingkan dengan tidak adanya *fairness concern*.

H_{3b}: Adanya *fairness concern* menyebabkan perbedaan perilaku manajer dalam melaporkan anggarannya ketika keuntungan dari *slack* tidak dibagikan kepada karyawan lain dibandingkan dengan tidak adanya *fairness concern*.

H_{3c}: Adanya *fairness concern* menyebabkan perbedaan perilaku manajer dalam melaporkan anggaran ketika keuntungan dari *slack* tidak dibagi dengan karyawan lain dan karyawan lain tersebut mengetahui perilaku manajer dalam melaporkan anggaran dibandingkan dengan tidak adanya *fairness concern*.

H_{3d}: Adanya *fairness concern* menyebabkan perbedaan perilaku manajer dalam melaporkan anggaran ketika keuntungan dari *slack* dibagi dengan karyawan lain dan karyawan lain tersebut mengetahui perilaku manajer dalam melaporkan anggaran dibandingkan dengan tidak adanya *fairness concern*.

H_{3e}: Adanya *fairness concern* menyebabkan perbedaan perilaku manajer dalam melaporkan anggaran ketika keuntungan dari *slack* dibagi dengan karyawan lain dan karyawan lain

tersebut tidak mengetahui perilaku manajer dalam melaporkan anggaran dibandingkan dengan tidak adanya *fairness concern*.

H_{3f}: Adanya *fairness concern* menyebabkan perbedaan perilaku manajer dalam melaporkan anggaran ketika keuntungan dari *slack* tidak dibagi dengan karyawan lain dan karyawan lain tersebut tidak mengetahui perilaku manajer dalam melaporkan anggaran dibandingkan dengan tidak adanya *fairness concern*.

3. Metode Penelitian

Penelitian ini melakukan dua eksperimen untuk pengujian hipotesis. Eksperimen pertama adalah untuk menginvestigasi kejujuran manajer divisi dalam pelaporan anggaran yang dipengaruhi oleh *shared financial interest* dan kesadaran karyawan lain mengenai *misreporting* yang dilakukan manajer. Sedangkan eksperimen kedua adalah untuk menginvestigasi kejujuran manajer divisi dalam pelaporan anggaran yang dipengaruhi oleh *shared financial interest*, kesadaran karyawan lain mengenai *misreporting* yang dilakukan manajer, dan *fairness concern*.

Desain eksperimen pertama adalah 2 x 2 *between-participant*. Sedangkan desain eksperimen kedua adalah 2x2x2 *within participant*. Dalam eksperimen ini digunakan *budget reporting setting* sebagai “*trust contract*” seperti dalam Evans et al (2001). Kelebihan dari tipe kontrak ini adalah dapat membiarkan peneliti untuk menginvestigasi pengaruh faktor-faktor perilaku ketika partisipan memiliki insentif ekonomi yang kuat untuk bertindak oportunistik (Church et al, 2012).

Untuk memudahkan pemahaman mengenai keterkaitan eksperimen yang dilakukan dengan hipotesis yang akan diuji, dapat dilihat pada matriks yang disajikan dalam Tabel 1 berikut ini.

Tabel 1
Matriks Hubungan antara Eksperimen dan Hipotesis

Eksperimen	Desain Eksperimen	Hipotesis
Eksperimen 1	2x2 <i>between participant</i>	H ₁ , H _{2a} , H _{2b}
Eksperimen 2	2x2x2 <i>within participant</i>	H _{3a} , H _{3b} , H _{3c} , H _{3d} , H _{3e} , H _{3f}

3.1. Pengaturan dan Desain Eksperimen

Partisipan dalam eksperimen ini adalah mahasiswa Magister Akuntansi sebanyak 32 orang dan mahasiswa S1 Akuntansi sebanyak 32 orang, sehingga total partisipan yang berperan dalam eksperimen adalah sebanyak 64 orang.

Manajer - partisipan dan Asisten Manajer - partisipan dibagi menjadi 4 (empat) kelompok dengan jumlah yang sama. Pembagian kelompok ini dilakukan secara random, dengan cara mengundi kode dan nomor identitas masing-masing partisipan.

Alat eksperimen yang digunakan adalah:

1. Kode dan angka identitas partisipan
2. Soal pre-test untuk menguji sejauh mana pemahaman partisipan mengenai peranan mereka dalam eksperimen ini dan pemahaman mengenai pelaporan anggaran.
3. Cost Sheet, berisi nilai actual cost (diisi oleh eksperimenter) dan nilai budget cost yang harus diisi manajer-partisipan yang kemudian disampaikan pada kantor pusat. Selisih antara budget cost yang diajukan dengan actual cost merupakan budgetary *slack*.
4. Kertas berisi kasus yang dibacakan kepada partisipan di masing-masing kelompok / kelas.
5. Uang kertas dengan mata uang “Money”.
6. Honor dan souvenir bagi partisipan.

Kasus yang dibacakan kepada partisipan pada awal eksperimen merupakan asumsi kondisi yang terjadi pada suatu perusahaan, khususnya suatu divisi pada perusahaan. Divisi tersebut diasumsikan hanya terdiri dari manajer divisi dan asisten. Manajer menyampaikan laporan anggaran kepada kantor pusat untuk meminta sejumlah dana untuk membiayai biaya produksi divisi tersebut. Manajer mengetahui dengan pasti biaya produksi aktual sebelum menyampaikan laporan anggaran kepada kantor pusat. Kantor pusat hanya mengetahui distribusi dari biaya produksi dan akan menyediakan dana sejumlah anggaran yang diminta oleh manajer divisi sepanjang tidak melebihi batas anggaran yang ditetapkan, yaitu antara 4000 Money sampai dengan 6000 Money. Apabila terjadi perbedaan antara dana yang diberikan oleh kantor pusat dengan biaya aktual, maka *slack* tersebut menjadi milik divisi dan kantor pusat tidak mengetahui jumlah biaya aktual dari aktivitas produksi, sehingga tidak mengetahui bila terdapat *slack*.

Setelah dibagi kelompok secara random, maka partisipan ditempatkan pada ruang kelas untuk setiap kelompok yang terdiri dari 8 manajer-partisipan dan 8 asisten manajer-partisipan. Pada masing-masing kelas, *case story* dan penjelasan mengenai peranan mereka sebagai partisipan dibagikan, dan dibacakan oleh *experimenter* serta diberikan penjelasan mendetail mengenai penghasilan mereka sebagai manajer dan asisten manajer serta penjelasan mengenai *budgetary slack*.

3.2. Eksperimen Pertama: *Shared Financial Interest*, Kesadaran Karyawan Lain Mengenai *Misreporting*, dan Kejujuran Manajer dalam Pelaporan Anggaran

Para partisipan dijelaskan bahwa eksperimen yang dilakukan adalah sebanyak 5 periode pelaporan anggaran dengan jumlah *estimated actual cost* berbeda-beda pada tiap periode. *Actual cost* untuk masing-masing manajer-partisipan di setiap periode dan di setiap kelompok nilainya sama.

Kelompok partisipan dibagi menjadi:

1. *No-sharing-Unknown* untuk kondisi dimana keuntungan *slack* tidak dibagi dengan asisten manajer dan asisten manajer tidak mengetahui bahwa manajer memasukkan *slack* dalam anggaran yang diajukan.
2. *No-sharing-Known* untuk kondisi dimana keuntungan *slack* tidak dibagi dengan asisten manajer dan asisten manajer mengetahui bahwa manajer memasukkan *slack* dalam anggaran yang diajukan.
3. *Sharing-Unknown* untuk kondisi dimana keuntungan *slack* dibagi dengan asisten manajer dan asisten manajer tidak mengetahui bahwa manajer memasukkan *slack* dalam anggaran yang diajukan.
4. *Sharing-Known* untuk kondisi dimana keuntungan *slack* dibagi dengan asisten manajer dan asisten manajer mengetahui bahwa manajer memasukkan *slack* dalam anggaran yang diajukan.

Setelah instruksi dibacakan, partisipan mengisi *pre-test* yang bertujuan untuk meyakinkan eksperimenter bahwa partisipan sepenuhnya memahami eksperimen yang akan dilakukan. Selama proses eksperimen, di masing-masing ruang kelas, manajer-partisipan dan asisten manajer-partisipan duduk terpisah. Setelah 5 periode diselesaikan, *cost sheet* disusun berdasarkan identifikasi kondisi kasus. Kemudian, partisipan mengisi kuesioner *post-experiment*, dan kemudian dibagikan honor dan souvenir.

3.2.1. Kondisi *Sharing* vs *No-sharing* (*Shared Financial Interest*)

Berikut ini adalah langkah-langkah dan asumsi dalam eksperimen pertama untuk kondisi *sharing* dan *no-sharing*:

- Pada setiap awal periode, setiap manajer diberi *cost sheet*. Bagian atas dari sheet tersebut terdapat biaya produksi aktual untuk satu periode.

- Manajer memasukkan kode identifikasi masing-masing untuk masing-masing periode, dan mengisi nilai *budgeted cost* yang akan disampaikan pada kantor pusat di bagian bawah cost sheet, partisipan diberi penjelasan bahwa *budgeted cost* yang diajukan kepada kantor pusat akan langsung disetujui dan diberikan uang sesuai dengan yang diajukan selama dalam batas pagu antara 4000 Money sampai dengan 6000 Money. Kemudian eksperimenter memberikan kode identifikasi asisten manajer secara random di setiap *cost sheet*.
- Untuk kondisi *No-sharing*, apabila terdapat *slack* pada *cost sheet*, maka *slack* tersebut tidak dibagi kepada asisten manajer.
- Untuk kondisi *Sharing*, apabila terdapat *slack* pada *cost sheet*, maka *slack* tersebut dibagi rata kepada asisten manajer.
- Untuk kondisi *No-sharing*, gaji manajer sebesar 1000 Money, gaji asisten manajer sebesar 800 Money, *conversion rate* adalah 120 Money = \$1
- Untuk kondisi *Sharing*, gaji manajer sebesar 500 Money, gaji asisten manajer sebesar 400 Money, *conversion rate* adalah 60 Money = \$1

Karena penelitian ini menginvestigasi perilaku para partisipan yang berperan sebagai manajer divisi dalam proses pelaporan anggaran, maka sangat penting untuk diperhatikan bahwa insentif ekonomi untuk manajer divisi tetap konstan antara kondisi *no-sharing* dan *sharing*. Peneliti telah memastikan ekuivalensi ekonomi antar dua kondisi tersebut dengan cara mengatur secara sistematis gaji dasar manajer divisi dalam mata uang Money dan *conversion rate* dari mata uang Money terhadap dollar. Untuk kedua kondisi *No-sharing* dan *Sharing*, gaji yang diperoleh manajer adalah sebesar \$8.33 (1000/120 untuk kondisi *No-sharing* dan 500/60 untuk kondisi *Sharing*) dan manajer memperoleh \$0.83 untuk setiap 100 Money *slack* yang diciptakan (100/120 untuk kondisi *No-Sharing* dan $(100 \times \frac{1}{2}) / 60$ untuk kondisi *Sharing*).

3.2.2. Kondisi *Known vs Unknown* (Kesadaran Karyawan lain atas *Misreporting*)

Berikut ini adalah langkah-langkah dan asumsi dalam eksperimen pertama untuk kondisi *known* dan *unknown*:

- Pada setiap awal periode, setiap manajer diberi *cost sheet*. Bagian atas dari *sheet* tersebut terdapat biaya produksi aktual untuk satu periode.
- Untuk kondisi *Unknown*:

Manajer memasukkan kode identifikasi masing-masing untuk masing-masing periode, dan mengisi nilai *budgeted cost* yang akan disampaikan pada kantor pusat di bagian bawah *cost sheet*, lalu eksperimenter memberikan kode identifikasi asisten manajer secara random di setiap *cost sheet* (asisten manajer tidak melihat *cost sheet* yang diisi oleh manajer).

- Untuk kondisi *Known*:

Manajer memasukkan kode identifikasi masing-masing untuk masing-masing periode, dan mengisi nilai *budgeted cost* yang akan disampaikan pada kantor pusat di bagian bawah *cost sheet*, lalu eksperimenter membagikan *cost sheet* yang telah diisi tersebut secara random kepada asisten manajer, kemudian asisten manajer mereview *cost sheet* yang mereka terima dan menuliskan kode identifikasi mereka pada *cost sheet*.

3.3. Eksperimen Kedua: *Shared Financial Interest, Kesadaran Karyawan Lain Mengenai Misreporting, Fairness Concern, dan Kejujuran Manajer dalam Pelaporan Anggaran*

Dalam eksperimen kedua, semua langkah yang dilakukan sama dengan eksperimen pertama untuk empat kondisi: *No sharing-Unknown, No sharing-Known, Sharing-Unknown, dan Sharing-Known*. Namun, untuk memasukkan faktor *fairness concern* yang dapat mempengaruhi kejujuran manajer dalam pelaporan anggaran, maka dimunculkan sosok manajemen kantor pusat yaitu partisipan yang berperan sebagai manajer kantor pusat.

Partisipan yang berperan sebagai manajer kantor pusat ini bertugas untuk menerima *cost sheet* yang diajukan oleh manajer divisi kemudian memberikan sejumlah uang sesuai yang tertera dalam *budgeted cost* pada *cost sheet*. Peran manajer kantor pusat yang dimunculkan dalam eksperimen

kedua tidak menimbulkan perbedaan keputusan pemberian dana dari kantor pusat kepada divisi, kunci dari munculnya peran manajer kantor pusat ini adalah untuk menimbulkan faktor *fairness concern* yang diduga akan mempengaruhi kejujuran manajer divisi dalam proses pelaporan anggaran.

4. Hasil

4.1. Pengukuran Kejujuran dan Statistik Deskriptif

Untuk memastikan komparabilitas antar manajer, peneliti menentukan *actual cost* secara random untuk masing-masing periode selama lima periode dan menggunakan nilai *actual cost* per periode ini untuk seluruh manajer-partisipan. Peneliti menggunakan dua ukuran untuk menilai kejujuran manajer dalam pelaporan anggaran. Ukuran pertama adalah “*slack*” yang dihitung dengan $\text{budgeted cost} - \text{actual cost}$. Ukuran kedua adalah “*honesty*” yang dihitung dengan $1 - [(\text{budgeted cost} - \text{actual cost}) / (6000 - \text{actual cost})]$. Nilai yang diperoleh akan berkisar dari nol sampai dengan satu dan merepresentasikan apakah manajer berperilaku jujur versus berperilaku mengejar kepentingan pribadi. Jika manajer berperilaku jujur dengan mengajukan anggaran persis sebesar *estimated actual cost*, maka nilai yang diperoleh adalah satu. Jika manajer memaksimalkan kepentingan pribadinya dengan mengajukan anggaran sebesar nilai maksimum yaitu 6000 Money, maka nilai yang diperoleh adalah nol. Apabila nilai yang diperoleh berkisar di antara nol dan satu, artinya manajer tersebut mengajukan anggaran di atas *actual cost* tetapi di bawah nilai maksimum. Tabel 2 memperlihatkan rata-rata *slack* dan *honesty* berdasarkan masing-masing kondisi.

[Mohon letakkan Tabel 2 di sini]

Slack tertinggi dan *honesty* terendah adalah dalam kondisi *Sharing-Unknown*, sedangkan *slack* terendah dan *honesty* tertinggi adalah pada kondisi *No Sharing- Unknown*.

4.2. Pengujian Hipotesis Pertama

Untuk menguji hipotesis pertama, peneliti melakukan dua set two-way ANOVA untuk hasil eksperimen pertama. Variabel dependen dalam pengujian tersebut adalah *Slack* dan *Honesty* selama 5 periode. Tabel 3 menunjukkan hasil tes ANOVA untuk eksperimen pertama.

[Mohon letakkan Tabel 3 di sini]

Hipotesis pertama memprediksi kejujuran manajer dalam melaporkan anggaran lebih rendah ketika *slack* dibagi dengan karyawan lain daripada ketika *slack* tersebut tidak dibagi. Hasil pengujian hipotesis pertama dapat dilihat pada Tabel 3, pada baris *Sharing*. Panel A dan B menunjukkan bahwa terdapat pengaruh signifikan dari *sharing* terhadap kejujuran. Secara spesifik, manajer-partisipan secara signifikan ($p=0.09$) menciptakan lebih banyak *slack* ketika keuntungan *slack* tersebut dibagi dengan asisten manajer (322.5125) dibandingkan dengan ketika keuntungan *slack* tidak dibagi dengan asisten manajer (194.8125). Begitu pun dengan ukuran yang menggunakan “*honesty*”, kejujuran manajer-partisipan secara signifikan ($p= 0.004$) lebih rendah ketika keuntungan dari *slack* dibagi dengan asisten manajer (0.6691) dibandingkan dengan ketika keuntungan dari *slack* tidak dibagi dengan asisten manajer (0.8015). Data *slack* dan *honesty* untuk masing-masing kondisi terdapat dalam lampiran.

Kesimpulannya, hasil eksperimen pertama ini mendukung Hipotesis 1, yaitu kejujuran manajer dalam melaporkan anggaran lebih rendah ketika *slack* dibagi dengan karyawan lain daripada ketika *slack* tersebut tidak dibagi.

4.3. Pengujian Hipotesis Kedua

Hipotesis kedua memprediksi: (a) Jika keuntungan dari *slack* tidak dibagi dengan karyawan lain, kejujuran manajer dalam melaporkan anggaran lebih tinggi ketika karyawan lain tersebut mengetahui perilaku manajer dalam melaporkan anggaran daripada ketika mereka tidak mengetahuinya, dan (b) Jika keuntungan dari *slack* dibagi dengan karyawan lain, kejujuran manajer tidak terpengaruh oleh kesadaran karyawan lain mengenai perilaku manajer dalam melaporkan anggaran. Hasil pengujian hipotesis kedua dapat dilihat pada Tabel 4. Kesadaran karyawan lain mengenai adanya *misreporting* tidak mempengaruhi kejujuran manajer dalam melaporkan anggaran ($p=0.200$ untuk *slack*, dan $p=0.225$ untuk *honesty*). Hasil ini tidak mendukung hipotesis (2a). Interaksi antara *sharing* dan *knowledge* signifikan ($p=0.000$) mempengaruhi *slack* dan *honesty*. Hal ini tidak mendukung hipotesis (2b).

[Mohon letakkan Tabel 4 di sini]

Kesimpulannya, hasil eksperimen pertama tidak mendukung hipotesis kedua, baik hipotesis (2a) maupun hipotesis (2b), hal ini dapat diinterpretasikan secara kasar bahwa manajer-partisipan tidak peduli terhadap kesan anak buahnya mengenai kejujuran mereka, dan cenderung tak acuh dengan *image* mengenai kejujuran mereka, hal ini perlu dilakukan pengujian lanjutan, apakah karena dipengaruhi oleh faktor budaya atau faktor lainnya.

4.4. Pengujian Hipotesis Ketiga

Hipotesis ketiga pada dasarnya memprediksi bahwa dengan adanya variabel *fairness concern*, maka terjadi perbedaan kejujuran manajer divisi dalam melaporkan anggaran untuk setiap kondisi (*no sharing-unknown, no sharing-known, sharing-unknown, sharing-known*). Untuk menguji hipotesis ketiga, peneliti melakukan dua set two-way ANOVA untuk hasil eskperiman kedua, kemudian untuk menguji signifikansi perbedaan antara hasil pengujian two-way ANOVA antara eksperimen pertama dan kedua dilakukan uji t sampel berpasangan (*paired sample t test*). Variabel dependen dalam pengujian tersebut adalah *Slack* dan *Honesty* selama 5 periode. Tabel 4 menunjukkan hasil tes ANOVA untuk eksperimen kedua.

Hasil pengujian two way ANOVA untuk eksperimen kedua menunjukkan bahwa kejujuran manajer tidak dipengaruhi oleh pembagian keuntungan *slack* oleh manajer kepada asistennya, hal ini ditunjukkan oleh *p value* atas *sharing* pada panel A sebesar 0.407, dan *p value* atas *sharing* pada panel B sebesar 0.604. Kesadaran karyawan lain mengenai *misreporting* yang dilakukan manajer ternyata mempengaruhi kejujuran manajer dalam pelaporan anggaran pada eksperimen kedua ini ($p=0.007$ untuk *slack* dan $p=0.036$ untuk *honesty*), begitupun untuk interaksi antara kesadaran karyawan lain mengenai *misreporting* dengan pembagian keuntungan *slack*, menunjukkan hasil yang signifikan berpengaruh terhadap kejujuran manajer dalam pelaporan anggaran ($p=0.005$ untuk *slack* dan $p=0.004$ untuk *honesty*).

Hasil uji t sampel berpasangan untuk menguji perbedaan hasil eksperimen pertama dan hasil eksperimen kedua dapat dilihat pada Tabel 5.

[Mohon letakkan Tabel 5 di sini]

Perbedaan yang signifikan antara hasil eksperimen pertama dan eksperimen kedua adalah kondisi *sharing* ($p=0.038$ untuk *slack* dan $p=0.013$ untuk *honesty*). Hasil ini mendukung Hipotesis (3a) yaitu adanya *fairness concern* menyebabkan perbedaan perilaku manajer dalam melaporkan anggarannya ketika keuntungan dari *slack* dibagikan kepada karyawan lain dibandingkan dengan tidak adanya *fairness concern*. *Slack* yang diciptakan oleh manajer-partisipan lebih rendah ketika adanya *fairness concern* dalam kondisi keuntungan *slack* tersebut dibagi dengan karyawan lain (234.8) dibandingkan dengan ketika tidak adanya *fairness concern* (322.15). Hasil yang senada terjadi pada tingkat kejujuran manajer dalam melaporkan anggaran dimana kejujuran manajer lebih tinggi ketika adanya *fairness concern* dalam kondisi keuntungan dari *slack* tersebut dibagi dengan karyawan lain (0.7704) dibandingkan dengan tidak adanya *fairness concern* (0.6691).

Perbedaan lain yang signifikan antara hasil eksperimen pertama dan eksperimen kedua adalah kondisi *sharing-known* ($p=0.002$ untuk *slack* dan $p=0.003$ untuk *honesty*). Hasil ini mendukung hipotesis (3d) yaitu adanya *fairness concern* menyebabkan perbedaan perilaku manajer dalam melaporkan anggaran ketika keuntungan dari *slack* dibagi dengan karyawan lain dan karyawan lain tersebut mengetahui perilaku manajer dalam melaporkan anggaran dibandingkan dengan tidak adanya *fairness concern*. *Slack* yang diciptakan lebih rendah ketika adanya *fairness concern* dalam kondisi *sharing-known* (104.27) dibanding dengan ketika tidak adanya *fairness concern* (201.76). Kejujuran manajer lebih tinggi ketika adanya *fairness concern* dalam kondisi *sharing-known* (0.8828) dibanding dengan ketika tidak adanya *fairness concern* (0.7802).

Kesimpulannya, *fairness concern* berpengaruh terhadap kejujuran manajer dalam melaporkan anggaran ketika keuntungan dari *slack* dibagi dengan karyawan lain dan ketika karyawan lain mengetahui adanya *misreporting* yang dilakukan oleh manajer divisi. Sedangkan dalam kondisi selain itu, *fairness concern* tidak mempengaruhi kejujuran manajer dalam melaporkan anggaran.

5. Kesimpulan dan Keterbatasan Penelitian

5.1. Kesimpulan

Hasil dari dua eksperimen yang telah dilakukan untuk menguji pengaruh *shared financial interest*, kesadaran karyawan lain mengenai *misreporting*, dan *fairness concern* terhadap kejujuran manajer dalam melaporkan anggaran adalah:

1. Kejujuran manajer dalam melaporkan anggaran lebih rendah ketika *slack* dibagi dengan karyawan lain daripada ketika *slack* tersebut tidak dibagi.
2. Adanya *fairness concern* menyebabkan perbedaan perilaku manajer dalam melaporkan anggarannya ketika keuntungan dari *slack* dibagikan kepada karyawan lain dibandingkan dengan tidak adanya *fairness concern*.
3. Adanya *fairness concern* menyebabkan perbedaan perilaku manajer dalam melaporkan anggaran ketika keuntungan dari *slack* dibagi dengan karyawan lain dan karyawan lain tersebut mengetahui perilaku manajer dalam melaporkan anggaran dibandingkan dengan tidak adanya *fairness concern*.

5.2. Keterbatasan Penelitian

Penelitian ini memiliki keterbatasan, antara lain eksperimen yang dilakukan tidak memasukkan unsur budaya, kebiasaan, dan faktor-faktor lain yang mempengaruhi kejujuran seseorang. Penelitian selanjutnya sebaiknya memasukkan faktor-faktor yang mempengaruhi kejujuran seorang, misalnya memilih partisipan yang berbeda kebudayaan atau berbeda negara.

DAFTAR REFERENSI

- Alexander, S., & Ruderman, M. (1987). The role of procedural and distributive justice in organizational behavior. *Social Justice Research, 1*, 117–198.
- Antle, R., & Fellingham, J. (1990). Resource rationing and organizational *slack* in a two-period model. *Journal of Accounting Research, 28*(1), 1–24.
- Aronson, E. (1995). *The social animal*. New York, NY: W.H. Freeman and Company.
- Aronson, E. (1999). Dissonance, hypocrisy, and the self-concept. In E. Harmon-Jones, & J. Mills (Eds.), *Cognitive dissonance. Progress on a pivotal theory in social psychology*. Washington DC: American Psychological Association.
- Ashforth, B. E., & Anand, V. (2003). The normalization of corruption in organizations. In R. M. Kramer, & B. M. Staw (Eds.), *Research in organizational behavior* (Vol. 25).
- Bandura, A. (1990). Selective activation and disengagement of moral control. *Journal of Social Issues, 46*(1), 27–46.
- Bandura, A. (1999). Moral disengagement in the perpetration of inhumanities. *Personality and Social Psychology Review, 3*(3), 193–209.
- Bandura, A. (2002). Selective moral disengagement in the exercise of moral agency. *Journal of Moral Education, 31*(2), 101–119.
- Bandura, A., Barbaranelli, C., Caprara, G. V., & Pastorelli, C. (1996). Mechanisms of moral disengagement in the exercise of moral agency. *Journal of Personality and Social Psychology, 71*(2), 364–374.
- Bohlander, G., & Snell, S. (2007). *Managing human resources* (14th ed.). Mason, OH: Thomson South-western.
- Brief, A. P., & Motowidlo, S. J. (1986). Prosocial organizational behaviors. *Academy of Management Review, 11*(4), 710–725.
- Church, B.K, Hannan, R.L, & Kuang, X.J. (2012). Shared interest and honesty in budget reporting. *Accounting, Organizations and Society 37*, 155–167.
- Covaleski, M. A., Evans, J. H., III, Luft, J. L., & Shields, M. D. (2003). Budgeting research: Three theoretical perspectives and criteria for selective integration. *Journal of Management Accounting Research, 15*, 3–49.
- Darley, J. M., & Latane, B. (1968). Bystander intervention in emergencies: Diffusion of responsibility. *Journal of Personality and Social Psychology, 8*(4), 377–383.
- DeMatteo, J. S., Eby, L. T., & Sundstrom, E. (1998). Team-based rewards: Current empirical evidence and directions for future research. In B.M.Staw, & L.L. Cummings (Eds.), *Research in organizational behavior* (Vol. 20). JAI Press Inc.
- Dunk, A. S., & Nouri, H. (1998). Antecedents of budgetary *slack*: A literature review and synthesis. *Journal of Accounting Literature, 17*, 72–96.
- Evans, J. H., III, Hannan, R. L., Krishnan, R., & Moser, D. V. (2001). Honesty in managerial reporting. *The Accounting Review, 76*(4), 537–559.
- Fisher, J. G., Pfeffer, S., & Sprinkle, G. B. (2003). Budget-based contracts, budget levels, and group performance. *Journal of Management Accounting Research, 15*, 51–74.
- Hannan, R. L., Rankin, F. W., & Towry, K. L. (2006). The effect of information systems on honesty in managerial reporting: A behavioral perspective. *Contemporary Accounting Research, 23*(4), 885–918.

- Hollensbe, E. C., & Guthrie, J. P. (2000). Group pay-for-performance plans: The role of spontaneous goal setting. *Academy of Management Review*, 25(4), 864–872.
- Krishnan, R., Marinich, E., & Shields, M. D. (2011). Participative budgeting, psychological contracts, and honesty of communication. *Working paper*, Michigan State University.
- Lau, C.M. & Tan, S.L.C. (2005). The importance of procedural fairness in budgeting. *Advances in Accounting* (Vol.21), 333–356.
- Lissak, R. I., Mendes, H., & Lind, E. A. (1983). *Organizational and non organizational influences on attitudes toward work*. Champaign: University of Illinois.
- Merchant, K. A. (1985). Budgeting and the propensity to create budgetary slack. *Accounting, Organizations and Society*, 10(2), 201–210.
- Mynatt, C., & Sherman, S. J. (1975). Responsibility attribution in groups and individuals: A direct test of the diffusion of responsibility hypothesis. *Journal of Personality and Social Psychology*, 32(6), 1111–1118.
- Newman, A. H. (2011). The behavioral effect of cost targets on managerial cost reporting honesty. *Working paper*, University of Pittsburgh.
- Rankin, F. W., Schwartz, S. T., & Young, R. A. (2008). The effect of honesty and superior authority on budget proposals. *The Accounting Review*, 83(4), 1083–1099.
- Shields, J. F., & Shields, M. D. (1998). Antecedents of participatory budgeting. *Accounting, Organizations and Society*, 23(1), 49–76.

LAMPIRAN

Tabel 2
Rata-rata *Slack* dan *Honesty* pada Eksperimen 1

	Unknown	Known
Sharing	<i>Slack</i> = 443.25, <i>Honesty</i> = 0.558, N = 40	<i>Slack</i> = 201.775 <i>Honesty</i> = 0.7802 N = 40
No-Sharing	<i>Slack</i> = 136.60 <i>Honesty</i> = 0.8569 N = 40	<i>Slack</i> = 253.0250 <i>Honesty</i> = 0.7461 N = 40

Tabel 3
Hasil Tes ANOVA untuk Eksperimen 1

	Type III Sum of Squares	Df	Mean Square	F	Sig.
Panel A: Dependent Variable : <i>SLACK</i>					
Sharing	652291.600	1	652291.600	6.904	.009
Knowledge	156375.025	1	156375.025	1.655	.200
Sharing *	1280924.100	1	1280924.100	13.557	.000
Knowledge					
Error	1.474E7	156	94486.443		
Total	2.753E7	160			
Corrected Total	1.683E7	159			
Panel B: Dependent Variable: HONESTY					
Sharing	.701	1	.701	8.355	.004
Knowledge	.124	1	.124	1.481	.225
Sharing*Knowledge	1.109	1	1.109	13.211	.000
Error	13.097	156	.084		
Total	101.541	160			
Corrected Total	15.032	159			

Tabel 4
Hasil Tes Two Way ANOVA untuk Eksperimen 2

	Type III Sum of Squares	Df	Mean Square	F	Sig.
Panel A: Dependent Variable: SLACK					
Sharing_F	60528.400	1	60528.400	.690	.407
Knowledge_F	653313.600	1	653313.600	7.447	.007
Sharing_F *	710222.500	1	710222.500	8.095	.005
Knowledge_F					
Error	1.369E7	156	87730.820		
Total	2.253E7	160			
Corrected Total	1.511E7	159			
Panel B: Dependent Variable: HONESTY					
Sharing_F	.021	1	.021	.271	.604
Knowledge_F	.352	1	.352	4.453	.036
Sharing_F*Knowledge_	.686	1	.686	8.663	.004
F					
Error	12.348	156	.079		
Total	111.238	160			
Corrected Total	13.407	159			

Tabel 5
Hasil Uji T Sampel Berpasangan antara Eksperimen 1 dan Eksperimen 2

Sampel Berpasangan	Ukuran Kejujuran	Signifikansi (p value)
Sharing	<i>Slack</i>	0.038*
Sharing	Honesty	0.013*
No Sharing	<i>Slack</i>	0.980
No Sharing	Honesty	0.851
Sharing Unknown	<i>Slack</i>	0.327
Sharing Unknown	Honesty	0.181
Sharing Known	<i>Slack</i>	0.002*
Sharing Known	Honesty	0.003*
No Sharing Unknown	<i>Slack</i>	0.346
No Sharing Unknown	Honesty	0.351
No Sharing Known	<i>Slack</i>	0.411
No Sharing Known	Honesty	0.685

Analisis Reaksi Harga Saham terhadap Pengumuman Sanksi

KIRYANTO*

AZHAR ARDI

Unissula

Abstract: *This study investigates stock price reactions to sanction announcement in the 2000-2011 period. A stock price event study is thus conducted on a public listed companies in Indonesia to examine the announcement effect of sanction that release from Indonesia capital market supervisory agency (Bapepam). We use one model to examine abnormal return, market model. Hypothesis testing with one sample T Test and Pair T Test. We find significant negative abnormal stock price reaction around event days announcement. The result also suggest that cumulative abnormal return have decline on event period of announcement. Last result show that no diferrences between pre-event with event date and event date with post-event of sanction announcement.*

Keywords : *Abnormal Return, Cumulative Abnormal Return, Market Mode, Sanction.*

* Corresponding author: kiryanto_fe@yahoo.co.id

Pendahuluan

Beberapa penelitian *event study* memang telah banyak dilakukan dengan berbagai peristiwa yang bervariasi yang banyak menguji *event-event* tentang informasi internal maupun eksternal. Beberapa penelitian tersebut menghasilkan kesimpulan yang beragam tentang adanya reaksi harga saham terhadap pengumuman atau informasi (*event*). Namun, penelitian di dalam negeri tentang informasi eksternal yang bersumber dari pengumuman pemerintah dalam hal ini pengumuman sanksi Bapepam LK masih jarang dilakukan. Padahal informasi ini merupakan informasi penting bagi investor. Dalam konteks pasar modal di Indonesia, Bapepam LK berwenang untuk mengatur dan mengawasi kegiatan pasar modal.

Husnan (2005) menyatakan bahwa keberadaan Bapepam LK dimaksudkan agar dapat mewujudkan kegiatan pasar modal yang teratur, wajar, efisien dan melindungi kepentingan pemodal dan masyarakat. Untuk melayani para pemangku kepentingan, Bapepam LK selalu melakukan siaran pers baik lewat media cetak, elektronik ataupun internet. Bapepam LK selalu mengupdate informasi untuk melindungi investor dari perlakuan yang tidak *fair* dari emiten, mengantisipasi masalah yang timbul dan menjaga kredibilitas sistem pelaporan. Oleh karena itu, *regulator* menetapkan aturan yang harus dipatuhi oleh perusahaan kemudian mengumumkannya kepada publik.

Dalam *annual report* Bapepam (2011) dijelaskan bahwa ketika ketentuan atau peraturan tersebut dilanggar, maka Bapepam akan memberikan sanksi terkait pelanggaran tersebut. Pengumuman sanksi dilaporkan kepada publik dalam bentuk *press release* di internet dengan alamat www.Bapepam.go.id. Dari *press release* tersebut investor dapat mengetahui penyebab pemberian sanksi kepada suatu perusahaan. Pemberian sanksi kepada perusahaan publik memiliki implikasi yang sangat besar, salah satunya pandangan investor terhadap perusahaan tersebut. Karena investor tentunya menginginkan perusahaan publik tempat mereka berinvestasi bersih dari segala pelanggaran yang ditetapkan dari Bapepam. Perusahaan publik

yang melakukan pelanggaran akan terkena sanksi dan investor akan melakukan berbagai macam tindakan untuk merespon kejadian tersebut.

Secara empiris, terdapat bukti adanya reaksi harga saham setelah pengumuman berbagai event yang dipaparkan sebelumnya. Penelitian yang menguji pengaruh pengumuman dari pihak ketiga terhadap reaksi harga saham misalnya penelitian yang dilakukan Feroz *et al.* (1991) yang menyebutkan bahwa terjadi penurunan *return* 13%, 2 hari saat terjadi pengungkapan adanya laporan dugaan pelanggaran. Pasar bereaksi negatif atas pengumuman investigasi yang dilakukan SEC. Rao (1997) meneliti berita yang dirilis *wall street journal* tentang perilaku tidak etis perusahaan misalnya penyuapan, kejahatan kerah putih, dan skandal yang hasilnya terhadap perusahaan yang terlibat mengalami *return* yang lebih rendah dari yang diharapkan, terutama pada saat tanggal rilis.

Griffin *et al.* (2000) menyebutkan pasar bereaksi negatif terhadap pengumuman penuntutan dijalur hukum atas saham yang terkena *fraud*. Ferris and Pritchard (2001) menemukan hasil penelitian bahwa pasar bereaksi secara negatif signifikan pada hari pertama dan kedua terhadap rahasia yang terbongkar tentang adanya potensial kecurangan namun secara keseluruhan pasar tidak bereaksi terhadap hasil penuntutan. Cox dan Weirich (2002) melakukan riset reaksi harga saham terhadap kecurangan laporan keuangan yang menyatakan bahwa pengumuman kecurangan laporan keuangan berdampak sangat negatif 2 hari terhadap pasar saham disekitar hari sebelum dan pada saat pengumuman oleh Wall Street Journals. Mereka mengungkapkan pengumuman tentang pelaporan kecurangan keuangan akan berdampak negatif terhadap *return* saham.

Chen *et al.* (2005) menguji reaksi harga saham terhadap investigasi CSRC (*China Securities Regulatory Commission*) dan menyimpulkan bahwa tindakan investigasi tersebut menyebabkan penurunan harga saham 1-2% dalam 5 hari di sekitar *event*. Dowell (2005) menghasilkan penelitian yang menyimpulkan bahwa saham mengalami *abnormal return*

negatif 6,18% atas adanya pengumuman investigasi yang dilakukan SEC. Li *et al.* (2006) menyebutkan reaksi harga saham terhadap pembuatan undang-undang yang dilakukan SOX (*Sarbanes Oxley Act of 2002*) adalah positif terhadap *event* saat proses pembuatan undang-undang. Voon (2008) menyimpulkan bahwa pasar modal Malaysia dalam kondisi tidak efisien.

Cook dan Grove (2009) menyatakan dalam risetnya bahwa rata-rata *cumulative abnormal return* mengalami negatif 14,07% di sekitar 1 hari sebelum dan setelah pengumuman dugaan kecurangan yang dirilis SEC. Kaltchev (2009) meneliti tentang adanya penuntutan terhadap sekuritas dan memberi dampak negatif terhadap harga saham tetapi efeknya tidak terlalu besar. Christensen *et al.* (2010) menyimpulkan bahwa pasar bereaksi terhadap pengumuman investigasi SEC dengan 29% penurunan dalam *abnormal return* selama 3 hari yaitu 1 hari sebelum, saat dan 1 hari setelah pengumuman.

Di sisi lain ada beberapa penelitian yang menunjukkan hasil yang berbeda misalnya Hines *et al.* (1999) meneliti dampak *press release* perusahaan yang terkena kasus dan hasil menyebutkan pengumuman tersebut tidak mempengaruhi pergerakan harga saham. Puah dan Liew (2011) menguji efek pengumuman *white collar crime* pada reaksi harga saham dan menyimpulkan bahwa tidak terdapat *abnormal return* disekitar tanggal pengumuman. Hal tersebut menunjukkan bahwa pasar modal Malaysia tidak efisien. Sha (2012) menguji reaksi harga saham terhadap tindakan investigasi yang dilakukan SEC dan menyimpulkan bahwa investor tidak percaya penuh pada apa yang dilakukan SEC atau para investor bisa mengantisipasi hasil investigasi. Timbul (2004) dalam Tjahjono (2007) menemukan bahwa tidak seluruhnya *event good news* menghasilkan *abnormal return positif* dan *bad news* menghasilkan *abnormal return* negatif. Pada segmen sosial politik peristiwa *good news* menghasilkan *abnormal return* negatif dan 2 (dua) peristiwa *bad news* menghasilkan *abnormal return* positif. Pada segmen ekonomi 3 (tiga) peristiwa *good news* menghasilkan

abnormal return negatif. Beberapa fenomena tersebut di atas menunjukkan adanya reaksi harga saham terhadap berbagai pengumuman atau *event* dengan hasil yang saling kontradiksi. Oleh karena itu, tujuan penelitian ini adalah menguji reaksi harga saham terhadap informasi pengumuman sanksi Bapepam.

Kerangka Pemikiran Teoritis dan Pengembangan Hipotesis

Penelitian ini adalah penelitian *event study* dengan basis teori Pasar Sekuritas Efisien. Fama (1970) memberikan definisi pasar efisien adalah sebuah pasar yang memiliki harga yang mencerminkan segala informasi yang ada. Informasi yang akan diteliti kali ini adalah pengumuman dari *regulator* pasar modal. Beberapa penelitian terdahulu menunjukkan pasar bereaksi terhadap informasi yang bersumber dari pihak *regulator* tersebut misalnya penelitian yang dilakukan Rao (1997) meneliti berita yang dirilis *wall street journal* tentang perilaku tidak etis perusahaan misalnya penyuapan dan skandal, Griffin *et al.* (2000) tentang pengumuman penuntutan dijalar hukum atas saham yang terkena *fraud*.

Cox dan Weirich (2002) melakukan riset pengumuman kecurangan laporan keuangan oleh Wall Street Journals, Chen *et al.* (2005) meneliti investigasi CSRC (*China Securities Regulatory Commission*), Dowell (2005) meneliti pengumuman investigasi yang dilakukan SEC, yang kesemuanya menghasilkan adanya *abnormal return* dan perbedaan rata-rata *abnormal return* sebelum dan sesudah pengumuman peristiwa. Perbedaan *abnormal return* antara sebelum dan sesudah tersebut menunjukkan adanya reaksi harga saham.

Pengumuman sanksi merupakan informasi yang penting bagi publik terutama investor karena berkaitan dengan perusahaan dan harga saham. Pengumuman sanksi Bapepam merupakan *event* dalam pengujian pasar efisien bentuk semi kuat karena sumber informasinya adalah informasi publik (Jogiyanto, 2003). Pengumuman sanksi dipandang mempunyai kandungan informasi apabila ada reaksi harga saham yang muncul yang dilihat

dari pergerakan harga saham atau adanya perbedaan rata-rata *abnormal return* sebelum dan sesudah pengumuman.

Apabila terjadi suatu *abnormal return* di sekitar tanggal pengumuman atau ada perbedaan antara sebelum dan sesudah pengumuman sanksi maka pasar bisa dikatakan efisien bentuk semi kuat, namun apabila tidak ada perbedaan yang signifikan disekitar tanggal pengumuman atau dengan kata lain tidak ada reaksi harga saham terhadap pengumuman sanksi maka pasar modal Indonesia dalam keadaan tidak efisien. De Bondt dan Thaler (1985) mengajukan hipotesis *over* reaksi di mana dalam merespon informasi baru, para investor cenderung bersikap berlebihan dan tidak begitu memperhatikan informasi masa lalu. Pergerakan harga saham yang ekstrem dalam arah yang berlawanan merupakan *over* reaksi. Jika saham mengalami *over* reaksi maka hal ini kontradiksi dengan pasar efisien bentuk lemah. Efisiensi pasar bentuk lemah adalah jika informasi pergerakan harga saham masa lalu tercermin pada harga saham saat ini (Cox dan Weirich 2002).

Di sisi lain pasar efisien bentuk kuat informasinya adalah bersifat khusus, dalam artian diketahui oleh orang dalam dan bersifat rahasia. Bentuk pasar semacam ini akan sulit dicapai, bahkan di negara maju sekalipun. Pada pasar bentuk kuat berarti sudah mencapai efisiensi bentuk yang sempurna (Sunariyah, 1997).

Beberapa penelitian terdahulu menyebutkan bahwa pengumuman tentang investigasi atau pemeriksaan oleh lembaga semacam BAPEPAM LK misalnya SEC di Amerika atau CSRC (*China Securities Regulatory Commission*) menimbulkan adanya *abnormal return* negatif. Misalnya Feroz *et al.* (1991) menyebutkan bahwa terjadi *cumulative abnormal return* negatif 12,9% , 2 hari sebelum dan saat terjadi pengungkapan adanya laporan dugaan pelanggaran. Hal tersebut disebabkan pasar menganggap akuntansi bermasalah pada perusahaan khususnya pengakuan pendapatan yang terlalu dini, *overstatement* pada aktiva lancar dan laba dilaporkan melebihi yang seharusnya (*overstated*) bisa berdampak pada

prospek perusahaan masa depan sehingga pasar bereaksi negatif atas pengumuman investigasi yang dilakukan SEC atas perusahaan-perusahaan tersebut.

Chen *et al.* (2005) menguji reaksi harga saham terhadap investigasi CSRC (*China Securities Regulatory Commission*) terkait pergantian auditor, opini auditor, dan pemecatan CEO, menyimpulkan bahwa atas tindakan investigasi tersebut menyebabkan dampak negatif terhadap harga saham yang dialami beberapa perusahaan menurun sekitar 1-2% dalam 5 hari di sekitar *event*. Pasar saham memandang apa yang dilakukan CSRC terhadap perusahaan yang terlibat dalam pelanggaran aturan adalah berita buruk. Pasar kehilangan kepercayaan terhadap perusahaan, pengakuan nilai saham menjadi lebih rendah dari yang diharapkan, biaya yang ditanggung perusahaan akan naik karena sanksi, dan juga pengumuman tersebut merupakan publikasi yang negatif sehingga menimbulkan reputasi yang negatif pula.

Dowell (2005) menghasilkan penelitian yang menyimpulkan bahwa saham mengalami *abnormal return* negatif 6,18% atas adanya pengumuman investigasi yang dilakukan SEC terhadap pencatatan kembali laba (*earning restatements*). Pasar menilai biaya hukum yang akan muncul yang akan ditanggung perusahaan dan menurunkan persepsi pasar terhadap standar *good governance* yang dijalankan perusahaan.

Li *et al.* (2006) menyebutkan reaksi harga saham terhadap pembuatan undang-undang yang dilakukan SOX (*Sarbanes Oxley Act of 2002*), bahwa pasar bereaksi positif terhadap *event* saat proses pembuatan undang-undang karena undang-undang tersebut meningkatkan kepercayaan investor terhadap pelaporan keuangan. Voon (2008) menyimpulkan bahwa pasar modal Malaysia secara informasi tidak efisien, karena tidak adanya reaksi investor terhadap pengumuman kejahatan korporasi.

Cook dan Grove (2009) menyatakan dalam risetnya bahwa, rata-rata kumulatif *abnormal return* di sekitar 1 hari sebelum dan setelah pengumuman terhadap dugaan kecurangan yang dirilis SEC mengalami negatif 14,07%. dalam tingkat signifikansi 1%.

Dengan latar belakang penyimpangan akuntansi dan pelaporan keuangan yang dilakukan Enron, WorldCom, Global Crossing, Tyco, penelitian Cook dan Grove menyimpulkan perusahaan dengan pertumbuhan tinggi, perusahaan membayar sangat besar para eksekutifnya dalam bentuk *stock option*, perusahaan dengan menempatkan wakil manajemen lebih banyak dalam komisaris independen, pendiri perusahaan yang mempunyai hubungan istimewa dengan CEO, menimbulkan *cumulative abnormal return* negatif.

Christensen *et al.* (2010) menguji reaksi investor terhadap pengumuman investigasi yang dilakukan SEC mengindikasikan dalam hasil penelitian mereka bahwa pasar bereaksi dengan 29% penurunan dalam *abnormal returns* selama 3 hari yaitu (1 hari sebelum pengumuman, tanggal saat pengumuman dan 1 hari setelah pengumuman). Puah dan Liew (2011) menguji pengumuman adanya kejahatan kerah putih pada tiap-tiap perusahaan yang terkena kasus dengan tanggal masing-masing menyimpulkan bahwa terdapat *abnormal return* negatif 10 hari setelah pengumuman.

Berdasarkan kerangka penelitian diatas maka dapat di kembangkan suatu hipotesis sebagai berikut :

- H1: Terdapat *abnormal return* negatif disekitar tanggal pengumuman menggunakan *market model*
- H2: Terdapat perbedaan *average abnormal return* antara sebelum (*pre-event*) dengan saat pengumuman (*event window*) menggunakan *market model*
- H3: Terdapat perbedaan *average abnormal return* antara saat pengumuman (*event window*) dan setelah pengumuman (*post-event window*) menggunakan *market model*
- H4: Terdapat perbedaan *cumulative abnormal return* negatif disekitar tanggal pengumuman menggunakan *market model*

Metode Penelitian

3.1 Populasi dan Sampel

Populasi penelitian ini adalah perusahaan – perusahaan yang terdaftar di BEI (Bursa Efek Indonesia). Pengambilan sampel penelitian dilakukan dengan metode *purposive sampling*. Penarikan sampel dilakukan dengan *purposive sampling*, artinya populasi yang dijadikan sampel adalah populasi yang memenuhi kriteria sampel tertentu yang dikehendaki, diambil secara tidak acak. Sampel terpilih berdasarkan pertimbangan-pertimbangan tertentu (Sugiyono, 2000).

Kriteria-kriteria pengambilan sampel penelitian ini antara lain:

1. Saham perusahaan yang terdaftar di Bursa Efek Jakarta pada periode 2000 sampai 2011.
2. Perusahaan yang terkena kasus dan dikenai sanksi berdasarkan pengumuman *press-release* Bapepam dari tahun 2000 - 2011.

3.2 Definisi Operasional Variabel

Variabel dari penelitian ini adalah *abnormal return*. Jogiyanto (2003) menjelaskan *Abnormal return* atau *excess return* merupakan kelebihan dari return yang sesungguhnya terjadi terhadap return normal. *Return* normal merupakan *return* ekspektasi (*return* yang diharapkan oleh investor. Dengan demikian *return* tidak normal (*abnormal return*) adalah selisih antara return sesungguhnya yang terjadi dengan *return* ekspektasi.

3.3 Teknik Analisis Data

3.3.1 Penentuan periode pengamatan

Periode pengamatan yang digunakan dalam penelitian ini dibagi menjadi dua periode yaitu : periode ekspektasi dan periode pengamatan. Periode ekspektasi diambil selama 200 hari perdagangan (Jogiyanto, 2003). Periode pengamatan diambil selama 11 hari yaitu mulai dari $t-5$, t_0 sampai $t+5$, dimana t_0 adalah pengumuman sanksi. Penentuan periode

pengamatan selama 5 hari sebelum dan 5 hari sesudah pengumuman menggunakan model Chistensen *et al.* (2010) dan untuk menghindari adanya *confounding effect* yang dapat menyebabkan *return* saham yang bersangkutan mengalami perubahan (Mayasari, 2000)



Gambar 3.1 Periode waktu pengamatan (*estimation and event periods*)

3.3.2 Langkah – langkah pengolahan data

I. Pengujian H1

Untuk menguji hipotesis 1, melakukan perhitungan *abnormal return* menggunakan rumus Jogiyanto (2003) sebagai berikut:

$$ARI_{i,t} = Ri,t - ERi,t$$

Keterangan :

$ARI_{i,t}$ = *Abnormal Return* Saham i pada periode t

Ri,t = *Return* Sesungguhnya terjadi saham i pada periode t

ERi,t = *Expected Return* (*Return* yang diharapkan) saham i pada periode t

Return Sesungguhnya merupakan *return* yang terjadi pada periode t yang merupakan selisih dari harga sekarang relatif terhadap harga sebelumnya. Rumusnya adalah :

$$Ri,t = \frac{Pi,t - Pi,t-1}{Pi,t-1}$$

Keterangan :

$P_{i,t}$ = Harga saham sekarang

Yaitu Harga penutupan hari itu.

$P_{i,t-1}$ = Harga saham sebelumnya

Return masing-masing saham yang telah dihitung kemudian dikurangi dengan *expected return* untuk menentukan *abnormal return*. *Abnormal return* periode jendela yang telah dihitung kemudian diuji tingkat signifikansinya dengan menggunakan *one sample t-test*.

II. Pengujian H2 dan H3

Pengujian hipotesis ini dilakukan dengan :

1. Menghitung *Average Abnormal Return* pada periode jendela untuk hari ke sebelum, saat dan setelah pengumuman. *Average abnormal return* dapat dihitung berdasarkan rata-rata aritmetika sebagai berikut :

$$AAR_t = \frac{\sum_{i=1}^k AR_{i,t}}{k}$$

Keterangan :

AAR_t = *Average Abnormal Return* pada periode t

$AR_{i,t}$ = *Abnormal Return* saham i pada periode t

= jumlah saham

2. Uji Statistik dengan *Pair T- Test*

Untuk menguji hipotesis bahwa apakah ada tingkat signifikansi antara *average abnormal return* sebelum pengumuman dibandingkan saat pengumuman dan setelah pengumuman dihitung dengan *Pair T-Test*. Untuk menentukan tingkat signifikansi tabel, taraf nyata yang digunakan sebesar 5% dengan derajat kebebasan, $df = (n-k-1)$ dimana k merupakan jumlah variabel bebas.

III. Pengujian H4

Pengujian hipotesis 4 dilakukan dengan menghitung *Cumulative Abnormal Return*. Beberapa penelitian mengenai studi peristiwa juga menggunakan akumulasi *return* tidak normal atau (*cumulative abnormal return*) yang merupakan penjumlahan *abnormal return* hari sebelumnya didalam periode peristiwa untuk masing – masing saham. Rumus CAR adalah sebagai berikut :

$$CAR_{i,t} = \sum_{a=t}^t AR_{i,a}$$

Keterangan :

$CAR_{i,t}$ = *Cumulative Abnormal Return* saham i pada hari/periode t, yang diakumulasi dari *abnormal return* saham i

Hasil dan Pembahasan

4.1 Hasil Pengujian H1

Pengujian hipotesis 1 bertujuan untuk melihat signifikansi *abnormal return* yang terjadi selama *event window*. Hipotesis 1 yang menyatakan terdapat *abnormal return* negatif disepertar tanggal pengumuman mengandung pengertian bahwa *abnormal return* tersebut secara statistik, signifikan tidak sama dengan nol atau negatif untuk kabar buruk (Jogiyanto, 2003).

Tabel 4.1 One Sample T-Test Abnormal Return

Hari	Market Model			Hari	Market Model		
	mean	t statistic	sig		mean	t statistic	sig
-5	0,00648	1,318	0,199**	1	0,00549	,928	0,362
-4	0,00866	2,463	0,021***	2	-0,00541	-1,704	0,101**
-3	-0,00385	-,691	0,496	3	0,00433	,778	0,444
-2	0,00449	,726	0,474	4	0,00094	,261	0,796
-1	-0,00746	-2,188	0,038***	5	-0,00318	-,431	0,670
0	-0,00529	-1,353	0,188**				

***secara statistik signifikan pada level 5%

**secara statistik signifikan pada level 20%

Tabel 4.1 menyajikan Hasil analisis *One-Sample T Test Market Model* yang menunjukkan adanya *abnormal return* positif signifikan pada hari ke 4 dan *abnormal return* negatif pada hari ke 1 sebelum pengumuman serta hari ke 2 setelah pengumuman. T hitung pada hari ke 4 sebelum pengumuman tersebut sebesar 2,463 dengan tingkat signifikan 0,021 atau 2%. T hitung pada h -1 sebesar -2,188 dengan tingkat signifikan 0,038 atau 3,8% sedangkan t hitung pada hari ke 2 setelah pengumuman sebesar -1,704 dengan tingkat signifikan 0,101 atau 10,1%. Berdasarkan hasil yang diperoleh maka dapat dikatakan H1 diterima yaitu terdapat *abnormal return* negatif disekitar tanggal pengumuman.

4.2 Hasil Pengujian H2 dan H3

Pengujian hipotesis H2 dan H3 dilakukan dengan menghitung *average abnormal return* kemudian melakukan uji statistik dengan *Pair T- Test* untuk menguji hipotesis bahwa apakah ada tingkat signifikansi antara *average abnormal return* sebelum pengumuman dibandingkan saat pengumuman dan setelah pengumuman dihitung dengan *Pair T-Test*. Untuk menentukan tingkat signifikansi tabel, taraf nyata yang digunakan sebesar 5% dengan derajat kebebasan, $df = (n-k-1)$ dimana k merupakan jumlah variabel bebas. Hasil pengujian hipotesis 2 dan 3 adalah sebagai berikut :



Tabel 4.2 Pair T-Test Average abnormal return sebelum, saat dan setelah pengumuman sanksi dengan metode market model

	Mean	t statistic	Sig(2-tailed)
Perbandingan <i>Pre Event period</i> dengan <i>Event Period</i>	,006370	2,535	,018
Perbandingan <i>Event period</i> dengan <i>Post Event Period</i>	-,001591	-,506	,617

Tabel 4.2 menunjukkan hasil statistik dengan angka t hitung sebesar 2,535 lebih besar dari t tabel sebesar 2,060 dan alfa 0,18. Hasil tersebut menyimpulkan bahwa terdapat perbedaan *average abnormal return* antara sebelum dan saat pengumuman sanksi menggunakan *metode market model*. Hasil uji statistik diatas menyimpulkan bahwa H2 diterima. Sedangkan hasil pengujian H3 yaitu perbandingan periode saat dan setelah pengumuman menunjukkan hasil statistik dengan angka t hitung sebesar -0,506 dan alfa 0,617. Hasil tersebut menyimpulkan bahwa tidak terdapat perbedaan *average abnormal return* antara saat dan setelah pengumuman sanksi menggunakan *metode market model*. Hasil tersebut menyimpulkan bahwa H3 ditolak.

4.3 Hasil Pengujian H4

Hasil uji statistik dari *cumulative abnormal return* dengan *market model* adalah sebagai berikut :

Tabel 4.3 Cumulative Abnormal Return Market Model

	Pre-Event (Days -5 to -2)	Event (Days -1 to +1)	Post-Event (Days -5 to -2)	
<i>Cumulative Abnormal Return (CAR)</i>	0,0157 0,0459	0,0085 0,0668	0,0052 0,0738	Mean Std. Dev
<i>Comparison to zero</i>	1,753	0,651	0,360	t-statistic
<i>Comparison of Pre-Event period and Event period</i>	1,079			t-statistic
<i>Comparison of Event period and Post-Event period</i>		0,413		t-statistic

Tabel 4.3 merupakan hasil rata-rata *cumulative abnormal return* dengan menggunakan metode *Market Model*. Hasil tabel 4.3 menunjukkan *mean* pada periode sebelum *event*



sebesar 0,0157, pada saat *event* sebesar 0,0085 dan setelah *event* sebesar 0,0052. Jika dibandingkan dengan nilai 0, hasil *t* hitung pada *pre-event* sebesar 1,753, pada saat *event* sebesar 0,651 dan *post-event* sebesar 0,360. Hasil perbandingan *cumulative abnormal return* keseluruhan antara sebelum-saat pengumuman dan saat-setelah pengumuman tidak menunjukkan angka yang signifikan dengan angka *t* hitung untuk sebelum-saat pengumuman hanya 1,079 dan saat-setelah pengumuman sebesar 0,413.

Gambar 4.3 merupakan grafik rata-rata *Cumulative Abnormal Return* menggunakan metode *Market Model*. Gambar 4.3 menunjukkan adanya penurunan *abnormal return* namun masih dalam nilai yang positif 0,0030 pada saat pengumuman sehingga dapat disimpulkan bahwa harga saham mengalami penurunan *abnormal return* pada saat pengumuman sanksi. Selanjutnya *abnormal return* bergerak secara acak mengalami kenaikan dan penurunan pada hari berikutnya. Dari perhitungan secara statistik dan gambar grafik *cumulative abnormal return* dengan metode *market model* diatas dapat disimpulkan bahwa terdapat *cumulative abnormal return* negatif disekitar pengumuman sehingga hipotesis H3c diterima.

4.4 Pembahasan

4.4.1 Pembahasan hasil pengujian H1

Hasil perhitungan *abnormal return* menggunakan metode *market model* menunjukkan adanya *abnormal return* baik positif maupun negatif. *Abnormal return* positif terjadi di hari ke 5 dan 4 sebelum pengumuman dengan taraf signifikan 20% dan 5%. Sebaliknya, *abnormal return* negatif terjadi di hari ke 1, saat pengumuman dan hari ke 2 setelah pengumuman dengan taraf signifikansi masing – masing 5%, 20% dan 10%. Hasil keseluruhan tentang pengujian *abnormal return* dengan *one sample t-test* dengan ketiga metode dapat dikatakan bahwa harga saham bereaksi terhadap pengumuman sanksi dan relatif cepat. Jika dilihat dari hari munculnya reaksi maka terjadinya pada saat *event period* yaitu -1, 0, +1. Maka dari hasil

tersebut dapat disimpulkan bahwa H1 diterima yaitu terdapat *abnormal return* disekitar tanggal pengumuman sanksi.

4.4.2 Pembahasan hasil pengujian H2 dan H3

Hasil *average abnormal return* pada tabel 4.2 yang menggunakan *market model* sebelum dan saat pengumuman sanksi menunjukkan ada perbedaan signifikan, namun *abnormal return* yang muncul nilainya positif. Sekalipun hasil *abnormal return* positif namun pada titik event pengumuman sanksi terjadi, *abnormal return* mengalami penurunan, artinya ada sentimen negatif terhadap harga saham. Investor mempunyai persepsi negatif dengan ditunjukkan adanya *abnormal return* yang menurun walaupun abnormal return masih diatas nilai 0. Sedangkan pada saat pengumuman dan setelahnya tidak perbedaan yang signifikan, sehingga H2 diterima dan H3 ditolak.

4.4.3 Pembahasan hasil pengujian H4

Beberapa penelitian mengenai studi peristiwa juga menggunakan akumulasi *return* tidak normal atau CAR (*cumulative abnormal return*) yang merupakan penjumlahan *abnormal return* hari sebelumnya didalam periode peristiwa untuk masing – masing saham (Jogiyanto, 2003). Bodie *et al.* (2009) dalam Puah dan Samuel (2011) menyatakan :” *The CAR is better indicator of total impact of information release*”. CAR adalah indikator paling baik dalam mengukur reaksi dari adanya suatu informasi.

Hasil perhitungan CAR menggunakan *market model* pada tabel 4.3 menunjukkan hasil yang berbeda dengan 2 metode sebelumnya. Metode *market model* menghasilkan angka *abnormal return* positif. Perbedaan hasil perhitungan CAR antara *market model* dengan 2 model sebelumnya disebabkan hasil regresi untuk mendapatkan nilai α dan β menyebabkan penurunan nilai *expected return*. Nilai *expected return* yang lebih rendah dari *return* saham yang bersangkutan menyebabkan angka *abnormal return* menjadi positif. Namun angka *abnormal return* yang positif tidak berarti pengumuman sanksi ditafsirkan sebagai kabar

baik. Walaupun terdapat *abnormal return* yang positif sebelum pengumuman namun terjadi penurunan *abnormal return* pada saat tanggal pengumuman walaupun *abnormal return* masih dalam nilai yang positif, artinya pengumuman sanksi direspon negatif oleh investor. Pada hasil uji beda, tidak ada perbedaan CAR antara sebelum, saat dan sesudah pengumuman sanksi. Berdasarkan hasil diatas secara keseluruhan dapat disimpulkan bahwa pengumuman sanksi menimbulkan penurunan harga saham atau menghasilkan *abnormal return* negatif. Penurunan tersebut terlihat masih terjadi dalam beberapa hari setelah pengumuman. Hal tersebut menunjukkan bahwa berita buruk mengenai sanksi atas suatu perusahaan, baik disebabkan oleh manipulasi pasar, *overstatement laba*, pelanggaran atas benturan transaksi kepentingan tertentu atau terlambat dalam menyampaikan laporan keuangan memberikan dampak negatif cukup lama terhadap perusahaan. Jawaban atas hipotesis 3 adalah diterima yakni terdapat *cumulative abnormal return* negatif disekitar tanggal pengumuman.

Kesimpulan Dan Saran

5.1 Kesimpulan

Kesimpulan yang dapat diambil berdasarkan hasil pengujian dan beberapa analisis yang telah dibahas sebelumnya adalah berikut :

1. Bukti empiris pengujian *abnormal return* dengan metode *market model* menunjukkan terdapat *abnormal return* disekitar tanggal pengumuman dan beberapa hari setelah pengumuman.
2. Hasil uji beda *average abnormal return* dengan menggunakan *market model* antara sebelum dan saat pengumuman menunjukkan perbedaan yang signifikan.
3. Hasil uji beda *average abnormal return* dengan menggunakan *market model* antara saat dan setelah pengumuman tidak menghasilkan perbedaan yang signifikan.
4. Hasil perhitungan *cumulative abnormal return* dengan menggunakan metode *market model* menunjukkan tidak terdapat *abnormal return* negatif di sekitar periode

pengamatan baik, sebelum, saat dan setelah pengumuman. Namun grafik menunjukkan *abnormal return* bergerak turun walaupun masih diatas angka 0.

5. Hasil penelitian ini mendukung teori pasar efisien atau *efficient market hypothesis* yang menjelaskan bahwa pasar bereaksi dengan cepat terhadap informasi yang tersedia. Bukti – bukti empiris mendukung teori pasar efisien secara informasi dilihat dari dari harga saham yang mengalami *abnormal return* negatif dilihat dari uji *one sample t –test* maupun grafik CAR pada saat pengumuman sanksi. Dalam konteks pengumuman sanksi bentuk pasar efisien penelitian kali ini adalah pasar efisien bentuk setengah kuat (*semi strong form*) karena sumber informasinya adalah informasi yang dipublikasikan.
6. Pengumuman sanksi merupakan informasi berkonotasi *bad news*, dan hasil membuktikan investor bereaksi cepat terhadap berita buruk.

5.2 Keterbatasan dan saran

1. Penelitian ini hanya menggunakan sampel sebanyak 30 karena kriteria yang dipersyaratkan hanya informasi yang dirilis di publik. Penelitian selanjutnya hendaknya mencoba sampel yang lebih banyak dengan tanggal *cut off* atau tanggal pengumuman yang diambil sesuai tanggal pengiriman surat sanksi dari bapepam kepada emiten. Apabila informasi tersebut tergolong informasi privat maka pengujian *efficient market hypothesis* dalam konteks tersebut adalah pasar bentuk kuat (*strong form*).
2. Penelitian selanjutnya dapat mencoba periode pengamatan yang lebih panjang untuk dapat melihat bagaimanakah respon harga saham yang terkena sanksi dalam jangka panjang apakah kembali dalam titik keseimbangan tertentu atau berdampak panjang.

3. Perusahaan perlu terus memperbaiki kinerja sehingga tidak terkena sanksi dari pihak regulator, karena perusahaan yang terkena sanksi mengisyaratkan kepada publik sebagai perusahaan yang bermasalah. Tentu hal tersebut dapat mengganggu strategi investasi dari perusahaan khususnya dan iklim investasi pasar modal secara nasional.

DAFTAR PUSTAKA

- Badan Pengawas Pasar Modal dan Lembaga Keuangan. 2011. *The Journey Ahead*, Annual Report.
- Beaver, William. H. 1968. Information Content of Annual Earnings Announcements. *Journal of Accounting Research*, Vol. 6, Empirical Research in Accounting: Selected Studies, pp. 67-92
- Chen, Gongmeng., Michael Firth, Ning Gao dan Oliver Rui. 2005. Is China's Securities Regulatory Agency a Toothless Tiger? Evidence from Enforcement Actions. Hong Kong Polytechnic University
- Christensen, Theodore. E., Daniel Gyung. H. Paik dan Chistopher. D. Williams. 2010. Market Efficiency and Investor Reactions to SEC Fraud Investigations. *Journal of Forensic & Investigative Accounting*, Vol. 2, Issue 3, Special Issue
- Cox, Raymond. A. K dan Thomas. R. Weirich. 2002. The Stock Market Reaction to Fraudulent Financial Reporting. *Managerial Auditing Journal*, 17,7
- Cook, Tom dan Hugh Grove. 2009. The Stock Market Reaction to Allegations of Fraud and Earnings Manipulation. *Journal of Forensic & Investigative Accounting*, Vol. 1, Issue 2
- De Bondt, Werner F.M. dan Richard Thaler. 1985. Does the Stock Market Overreact?. *The Journal of Finance*. Vol. XI. No. 3 July
- Fama, Eugene. F. 1970. Efficient Capital Markets: A Review of Theory and Empirical Work. *The Journal of Finance*, Vol. 25, No. 2, pp. 383-417
- Feroz, H. Ehsan., Kyungjoo Park dan Victor S.Pastena. 1991. The Financial and Market Effects of the SEC's Accounting and Auditing Enforcement Releases. *Journal of Accounting Research*, Vol.29
- Ferris, P. Stephen dan A.C. Pritchard. 2001. Stock Price Reactions to Securities Fraud Class Actions Under the Private Securities Litigation Reform Act. John M.Olin Center for Law and Economics
- Ghozali, Imam. 2005. *Aplikasi Analisis Multivariate dengan Program SPSS*, Badan Penerbit Universitas Diponegoro, Semarang
- Griffin, A. Paul., Joseph A. Grundfest dan Michael A. Perino. 2000. Stock Price Response to News of Securities Fraud Litigation : Market Efficiency and the Slow Diffusion of Costly Information. *Social Science Research Network*. John M. Olin Program in Law and Economics, Working Paper No. 208
- Hines, Tony., Karren Mc Bride dan Michael Page. 1999. An Investigation into the Stock Market Reaction to Press Notices Issued by the Financial Reporting Review Panel. *Journal of Applied Accounting Research*, Vol. 5 Issue II
- Husnan, Suad. 2005. *Dasar-dasar Teori Portofolio Dan Analisis Sekuritas*, Edisi Keempat. UPP AMP YKPN. Yogyakarta
- Jogiyanto, 2003, *Teori Portofolio Dan Analisis Investasi*, Edisi Ketiga, Yogyakarta : BPFE.

- Kaltchev, D. Georgi. 2009. Securities Litigation and Stock Returns : An Event Study. *International Conference on Applied Economics*, ICOAE
- Li, Haidan., Morton Pincus dan Sonja Olhofs Rego. 2006. Market Reaction to Events Surrounding the Sarbanes-Oxley Act of 2002 and Earning Management. University of California, Irvine, Irvine, CA 92697-3125
- Mayasari, Oti. 2000. Pengaruh Pengumuman Laporan Laba/Rugi Akuntansi terhadap Harga Saham di PT. Bursa Efek Jakarta Indonesia (Studi Kasus pada Perusahaan yang Masuk LQ45 Periode Februari 1999-Juli 1999). *Tesis*, Magister Manajemen Universitas Diponegoro
- McDowell, John. 2005. A Look at Market's Reaction to the Announcements of SEC investigations. The Leonard N. Stern School of Business. Glucksman Institute for Research in Securities Markets
- Mulatsih, Listiana Sri, Ghazali Maskie dan M. Harry Susanto. 2009. Analisis Reaksi Pasar Modal Terhadap Pengumuman Right Issue di Bursa Efek Jakarta (BEJ) (Pengamatan terhadap Return, Abnormal Return, Security Return Variability, dan Trading Volume Activity). *WACANA*, Vol.12 No. 4, ISSN. 1411-0199
- Paultje, Novi. 2001. Reaksi Pasar Modal terhadap Pengumuman Kabinet Baru (Saham-saham LQ 45 Sebagai Proksi). *Tesis*, Magister Manajemen, Universitas Diponegoro
- Peterson, Pamela P. 1989. Event Studies : A Review of Issues and Methodology. *Quarterly Journal of Business and Economics*, Summer, 28, *Abi/Inform*, pg. 36
- Puah, Chin-Hong dan Samuel Wei-Siew Liew. 2011. White-collar crime and Stock Return : Empirical Study from Announcement Effect. *Munich Personal Repec Archive*, No. 31748
- Rao, M. Spuma. 1997. The Effect of Announcement of Bribery, Scandal, White Collar Crime, and Illegal Payment on Returns to Shareholders. *Journal of Financial and Strategic Decisions*, Vol. 10 Number 3, Fall
- Ray, Koustubh Kanti. 2011. Market Reaction to Bonus Issues and Stock Splits in India: an Empirical Study. *The IUP Journal of Applied Finance*, Vol. 17 No.1
- Sekaran, Uma. 2006, *Metodologi Penelitian untuk Bisnis*, Salemba Empat, Jakarta, Edisi 4, Buku 2
- Sha, Haicha. 2012. Market Reaction to The SEC Enforcement Action. *Master Thesis*, Department Accountancy Faculty of Economics and Business Studies Tilburg University
- Sugiyono, 2000, *Metodologi Penelitian Bisnis*, CV ALFABETA, Bandung.
- Sunariyah. 1997. *Pengantar Pengetahuan Pasar Modal*, Cetakan Pertama, UPP AMP YKPN, Yogyakarta.
- Suyatno. 2003. Pengaruh Informasi Laporan Keuangan Interim Sebelum dan Sesudah Pengumuman Terhadap Harga Saham di Bursa Efek Jakarta. *Tesis*, Magister Akuntansi, Universitas Diponegoro
- Tjahjono, Setiyo. 2007. Kasus Pengungkapan Korupsi Memakai Teori Akuntansi dengan Pendekatan Event Approach. *Likitapradnya*, Vol. II
- Voon, Sze-Ling., Chin-Hong Puah dan Harry Entebang. 2008. Corporate Crime Announcement Effects on Stock Performance: An Empirical Study in Malaysia. *Journal of Economic Cooperation*, 29, 2, 15-28

Gambar 2.1 Kerangka Pemikiran Teoritis

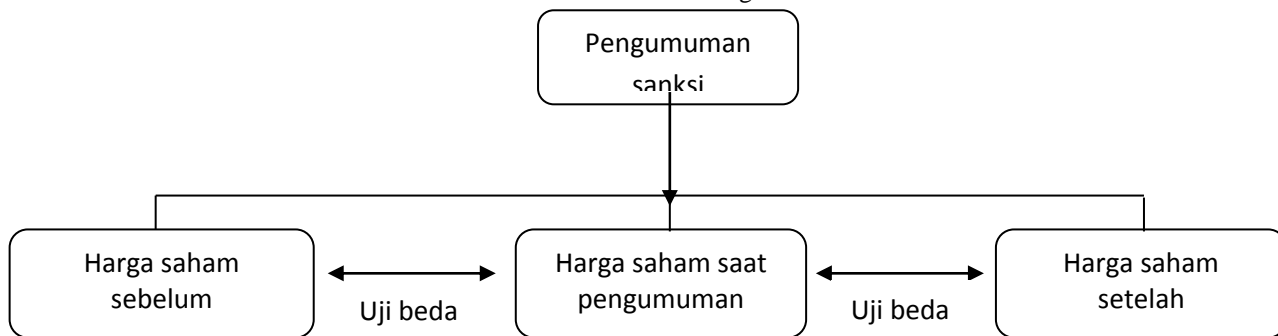

Tabel 4.3 One-Sample Kolmogorov-Smirnov Test market model

		-5	-4	-3	-2	-1	0	1	2	3	4	5
N		26	26	26	26	26	26	26	26	26	26	26
Normal Parameters ^a	Mean	,00648	,00866	-	,00449	-	-	,00549	-	,00433	,00094	-
	Std. Deviation	,02507	,01794	,02841	,03159	,01740	,01994	,03021	,01619	,02840	,01835	,03766
Most Extreme Differences	Absolute	,196	,170	,235	,236	,249	,232	,162	,193	,194	,130	,235
	Positive	,166	,170	,110	,236	,135	,130	,162	,193	,187	,130	,235
	Negative	-,196	-,105	-,235	-,166	-,249	-,232	-,135	-,061	-,194	-,103	-,191
Kolmogorov-Smirnov Z		,997	,868	1,196	1,202	1,269	1,183	,824	,986	,990	,663	1,198
Asymp. Sig. (2-tailed)		,273	,439	,114	,111	,080	,122	,506	,286	,281	,771	,113

- a. Test distribution is Normal.
- b. Calculated from data.

Hasil statistik diatas dengan data yang menggunakan *market model* menunjukkan tingkat signifikansi dari hari ke 5 sebelum pengumuman berturut-turut sampai hari ke 5 setelah pengumuman sebesar 0,273; 0,439; 0,114; 0,111; 0,080; 0,122; 0,506; 0,286; 0,281; 0,771; 0,113. Seluruh probabilitas tersebut lebih besar dari alfa 0,05 artinya data berdistribusi normal.

Tabel 4.4 Daftar Sampel Perusahaan terkena kasus dan sanksi

NO	TANGGAL PENGUMUMAN	NAMA PERUSAHAAN	JENIS PELANGGARAN
1	31 Juli 2000	(LPLI) Lippo E-Net	Pengungkapan ketidakbenaran mengenai perseroan
2	31 Agustus 2000	(BMRA) Bintuni Minaraya	Keterlambatan Penyampaian Laporan Keuangan
NO	TANGGAL PENGUMUMAN	NAMA PERUSAHAAN	JENIS PELANGGARAN
3	31 Agustus 2000	(DGSA) Daya Guna Samudra	Keterlambatan Penyampaian Laporan Keuangan
4	31 Agustus 2000	(DSST) Dharmala Sakti Sejahtera	Keterlambatan Penyampaian Laporan Keuangan dan Benturan Kepentingan atas Transaksi tertentu
5	31 Agustus 2000	(SUMI) Super Mitory Utama	Keterlambatan Penyampaian Laporan Keuangan dan Benturan Kepentingan Transaksi tertentu
6	31 Oktober 2000	(BIPP) Bhuwanatala Indah Permai	Pelanggaran atas keterbukaan informasi
7	31 Oktober 2000	(DILD) Dharmala Intiland	Benturan Kepentingan atas Transaksi tertentu
8	31 Nopember 2000	(MYRX) Hanson Industri Utama	Benturan Kepentingan atas Transaksi tertentu
9	5 Februari 2001	(PNIN) Panin Insurance	Keterlambatan Penyampaian Laporan Keuangan
10	5 Februari 2001	(SPMA) Suparma	Penambahan Modal tanpa Hak Memesan Efek terlebih dahulu
11	23 Maret 2001	(POFI) Panca Overseas Finance	Keterlambatan Penyampaian Laporan Gugatan Pailit
12	23 Maret 2001	(TFCO) Tifico	Pelanggaran Pedoman Penyajian Laporan Keuangan
13	26 April 2001	(APLI) Asiaplast Industries	Manipulasi Pasar
14	26 April 2001	(MEDC) Medco Energi Internasional	Benturan Kepentingan Transaksi Tertentu
15	8 Nopember 2002	(JIHD) Jakarta International Hotels & Development	Benturan Kepentingan transaksi tertentu
16	8 Nopember 2002	(MLPL) Multipolar	Benturan Kepentingan Transaksi tertentu
17	10 Agustus 2003	(JIHD) Jakarta International Hotels & Development	Pelanggaran tentang Keterbukaan Informasi yang harus segera diumumkan kepada publik
18	8 Nopember 2004	(INAF) Indofarma	Tidak sesuai dengan PSAK dan <i>overstatement</i> laba
NO	TANGGAL PENGUMUMAN	NAMA PERUSAHAAN	JENIS PELANGGARAN
19	21 September 2005	(SHDA) Sari Husada	Penyampaian Informasi yang kurang lengkap
20	23 Nopember 2005	(GRIV) Great River Internasional	Overstatement Penjualan dan Piutang

21	1 Februari 2007	(PGAS) Perusahaan Gas Negara	Keterbukaan informasi yang harus segera diumumkan kepada publik
22	7 Desember 2007	(ARTI) Arona Binasejati	Pelanggaran pedoman penyajian laporan keuangan
23	7 Desember 2007	(IMAS) Indomobil Sukses Internasional	Pelanggaran prosedur transaksi material dan perubahan kegiatan usaha utama
24	7 Desember 2007	(TFCO) Teijin Indonesia Fiber Corporation	Pelanggaran kewajiban penyampaian laporan berkala dan tanggungjawab direksi atas laporan keuangan
25	7 Juli 2009	(KPIG) Global Land Development	Keterlambatan Penyampaian Laporan Keuangan
26	7 Juli 2009	(NIPS) Nipress	Keterlambatan Penyampaian Laporan Keuangan
27	8 Nopember 2010	(BNBR) Bakrie & Brothers	Pelanggaran peraturan tentang laporan realisasi penggunaan dana hasil penawaran umum dan transaksi material
28	8 Nopember 2010	(ENRG) Energi Mega Persada	Pelanggaran peraturan tentang laporan realisasi penggunaan dana hasil penawaran umum dan transaksi material
29	8 Nopember 2010	(UNSP) Bakrie Sumatra Plantation	Pelanggaran peraturan tentang laporan realisasi penggunaan dana hasil penawaran umum dan transaksi material
30	26 April 2011	(MEGA) Bank Mega	Pelanggaran keterbukaan informasi yang harus segera diumumkan kepada publik

Sumber : bapenam

Tabel 4.5 One Sample T-Test Abnormal Return

Har i	Market Model			Har i	Market Model		
	mean	t statistic	sig		mean	t statistic	sig
-5	0,00648	1,318	0,199**	1	0,00549	,928	0,362
-4	0,00866	2,463	0,021** *	2	-0,00541	- 1,704	0,101**
-3	-0,00385	-,691	0,496	3	0,00433	,778	0,444
-2	0,00449	,726	0,474	4	0,00094	,261	0,796
-1	-0,00746	-2,188	0,038** *	5	-0,00318	-,431	0,670
0	-0,00529	-1,353	0,188**				

***secara statistik signifikan pada level 5%

**secara statistik signifikan pada level 20%

Gambar 4.3 Grafik *Cumulative Abnormal Return Market Model*

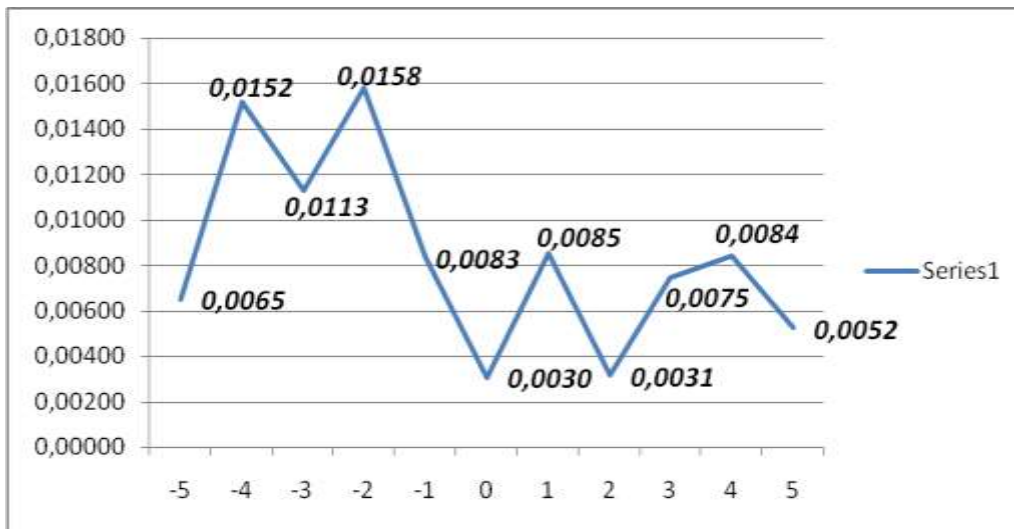

Dampak Asimetri Informasi Dan Manajemen Laba Terhadap Relevansi Informasi Akuntansi Pada Berbagai Tingkat Pengungkapan Laporan Keuangan Perusahaan Manufaktur Di Indonesia

SRI HANDAYANI*

ADRIE PUTRA

Universitas Esa Unggul Jakarta

Abstract: *A Value Relevance is a condition in which the form and content of accounting information has a strong influence on the decision-making process on investments made by investors on manufacturing companies listed in Indonesia Stock Exchange. When faced with the practice of earnings management and the difference information between investors and management or asymmetry information, then it will certainly have an impact on the relevance of information. The purpose of this study is to analyze the impact of earnings management and asymmetry information on the relevance of earnings, operating cash flow, and book value of the company.*

This research was conducted at the manufacturing industry listed on the Indonesia Stock Exchange period 2008-2010. We used purposive sampling method, with criteria manufacturing companies consistent listed on the Stock Exchange in the year 2008-2010 and active on stock trading. The type of data is secondary data sourced from the annual financial report. Researches used analysis data with MRA (Moderated Regression Analysis) which consists of two moderating variables.

The study found that in the manufacturing industry shows that 14% of companies do adequate disclosure, 63% of companies conduct fair disclosure and 23% of companies conduct a full disclosure. Based on regression test with the moderating variable indicates that in the absence of earnings management and information asymmetry, earnings and book value is the relevant information for management made decision is evident from the influence of earnings and book values significantly influence stock prices ($\rho < 0.05$). But cash flow has no effect on stock prices. The more extensive company made the disclosure, the earnings management reduce the relevance of accounting earnings information when viewed from the moderating effect of earnings management on stock prices to earnings ($\rho < 0.05$) and increase the relevance of cash flow information visible from the moderating influence of earnings and cash flow management to stock price ($\rho < 0.05$), and decrease book value in the group of companies doing full disclosure. The impact of asymmetry information is increase the relevance of earnings information on disclosure level in all groups, seen from the significance of the value of the moderating influence of information asymmetry and earnings on stock prices ($\rho < 0,05$). Information asymmetry also decreases the relevance of cash flow information on a companies doing full disclosure, when viewed from significant value of the moderating influence and cash flow of asymmetry information on stock prices ($\rho < 0.05$). While the regression equation, look at the value of Adjusted R^2 of 0.47 in the group of companies doing adequate disclosure, 0.42 on companies doing a fair disclosure, and 0.64 on a companies doing full disclosure, it can be seen that the variation in shares price changes which may be explained by the variable earnings, operating cash flow, book value and earnings management moderating and asymmetry information is by 47% in the adequate disclosures, the remaining 42% at fair disclosure, and 64% on full disclosure. The rest is explained by other factors, both fundamental factors and technical factors.

Keywords : *Book Value, Cash Flow from Operating, Disclosure, Earnings, Earnings Management, Information Asymetric, Stock Price, Value Relevance.*

* Corresponding author: sri.handayani@esaunggul.ac.id



PENDAHULUAN

Lebih dari tiga dekade, ekonomi dunia dan pasar modal mengalami peningkatan dan menjadi semakin terintegrasi dan mengglobal (Khanagha: 2011). Salah satu isu penting dalam pasar modal adalah proteksi terhadap investor yang rendah. Studi komparatif internasional U-Thai (2005) tentang manajemen laba dan proteksi investor dengan sampel 33 negara, Indonesia berada pada kelompok negara dengan rata-rata manajemen laba tinggi, dan tingkat proteksi investor di Indonesia dinilai relatif rendah. Hasil penelitian Leuz *et al.* (2003) menunjukkan proteksi terhadap investor di Indonesia sangat rendah dalam hal *legal enforcement* dan manajemen laba pada tingkat menengah.

Prinsip utama dalam teori keagenan (*agency theory*) menyatakan adanya hubungan kerja antara pihak yang memberi wewenang yaitu investor dengan pihak yang menerima wewenang yaitu manajer. Asimetri informasi dan konflik kepentingan yang terjadi antara *principal* dan *agent* mendorong agen untuk menyajikan informasi yang tidak sebenarnya kepada *principal*, terutama jika informasi tersebut berkaitan dengan pengukuran kinerja agent. Asimetri antara agent dengan principal dapat memberikan kesempatan kepada manajer untuk melakukan manajemen laba (*earnings management*) dalam rangka menyesatkan (pemegang saham) mengenai kinerja ekonomi perusahaan. Penggunaan dasar akrual dapat memberikan keleluasaan bagi manajemen untuk tujuan tertentu yang dikenal dengan istilah *earnings management*, seperti yang dikemukakan oleh Rahmawati, Suparno, dan Komariyah (2006). Penelitian Richardson (1998) menunjukkan adanya hubungan positif antara asimetri informasi dengan manajemen laba. Penelitian Healy (1985) menemukan bahwa manajemen laba dilakukan karena manajemen terikat kontrak yang terkait dengan angka laba. Penelitian Defond dan Jiambavlo (1994) juga menemukan bahwa manajemen melakukan manajemen laba ketika terikat dengan kontrak kesepakatan hutang. Penelitian Jones (1991) menemukan bahwa manajer melakukan manajemen laba untuk mereduksi kos

politik. Penelitian Kinnunena dan Koskelab (2002) menunjukkan bahwa Spanyol, Hongkong dan Singapura adalah pemegang ranking pertama, kedua dan ketiga negara-negara yang paling melakukan *cosmetic earnings management*. Sedangkan hasil penelitian Capkhun et al (2008) menghasilkan kesimpulan bahwa negara-negara yang telah berpengalaman dalam *earning management* semakin banyak melakukan tindakan *earning management* selama masa transisi adopsi IFRS.

Healy dan Palepu (1993), ada tiga kondisi yang menyebabkan komunikasi melalui laporan keuangan tidak sempurna dan tidak transparan yaitu: (1) dibandingkan dengan investor, manajer memiliki informasi lebih banyak tentang strategi dan operasi bisnis yang dikelolanya, (2) kepentingan manajer tidak selalu selaras dengan kepentingan investor, dan (3) ketidaksempurnaan dari aturan akuntansi dan audit. Luas pengungkapan laporan keuangan perusahaan erat kaitannya dengan mekanisme untuk mengurangi asimetri informasi guna menekan konflik kepentingan yang muncul akibat adanya pemisahan kepemilikan dengan pengelolaan. Hubungan antara luas pengungkapan dengan asimetri informasi dapat dijelaskan oleh beberapa peneliti, seperti Diamond and Verrecchia (1991) yang menyatakan bahwa asimetri informasi bisa berkurang bila perusahaan melaksanakan kebijakan pengungkapan yang luas (*extent disclosure*). Hal ini senada dengan yang diungkapkan oleh Botosan serta Bloomfield (1990) dan Wilks bahwa semakin komprehensif atau tinggi tingkat kelengkapan pengungkapan laporan keuangan maka akan memperkecil asimetri informasi. Bernardi, Sutrisno dan Asih (2007) bahwa luas pengungkapan berpengaruh negatif terhadap asimetri informasi *event windows* 7 hari.

Konsep relevansi nilai informasi akuntansi menjelaskan tentang bagaimana investor bereaksi terhadap pengumuman informasi akuntansi. Reaksi ini akan membuktikan bahwa kandungan informasi akuntansi merupakan isu yang sangat penting dan menjadi pertimbangan penting dalam proses pengambilan keputusan investasi, sehingga dapat

dikatakan bahwa informasi akuntansi bermanfaat bagi investor (Scott, 2009). Informasi akuntansi diprediksi memiliki nilai relevansi, karena informasi akuntansi secara statistik berhubungan dengan nilai pasar saham (Kothari:2001). Ketertarikan investor/calon investor terhadap informasi keuangan sebagai alat untuk mengambil keputusan ekonomis telah lama diteliti oleh peneliti akuntansi seperti Ball dan Brown (1968) Beaver (2006) yang menjelaskan kontribusi laporan laba rugi dan neraca dalam memberikan informasi kepada pemakai. Informasi akuntansi diprediksi memiliki nilai relevansi, karena informasi akuntansi secara statistik berhubungan dengan nilai pasar saham Kothari (2001); Beaver (2002); Rahmawati (2005); Gallizo dan Salvador (2006); Smith (2009); dan Puspitaningtyas (2012). Peneliti yang lain, Sumarni dan Rakhmawati (2007) menjelaskan hasil penelitiannya bahwa arus kas memiliki pengaruh yang signifikan terhadap return saham. Hasil penelitian Ulumi (2006), Siagian (2004), dan Rozard (2004) menunjukkan adanya relevansi informasi nilai buku terhadap harga saham. Penelitian Yulianti, Ismani dan Sochih (2005) serta Lubis dan Pasaribu (2007) menunjukkan bahwa arus kas berpengaruh terhadap harga saham.

Masalah akan terjadi ketika relevansi laba dan nilai buku dan arus kas sebagai alat pengukur kinerja perusahaan dihadapkan dengan praktek manipulasi (*earnings management*) yang dilakukan manajer (Setyawati dan Na'im:2000). Hasil penelitian Whelan (2004) menunjukkan bahwa *earnings management* jangka pendek dan jangka panjang menurunkan relevansi informasi laba. *Earnings management* menurunkan relevansi informasi laba dan nilai buku (Sholihah:2013). Sedangkan Habib (2004) menemukan kesimpulan bahwa kombinasi antara perataan laba dan manajemen laba berhubungan negatif terhadap relevansi informasi akuntansi. Hasil penelitian lain (Kusuma:2006) manajemen laba terbukti mengakibatkan penurunan relevansi nilai laba tetapi tidak memiliki dampak terhadap nilai buku ekuitas, ketika perusahaan melakukan manajemen laba melalui *total discretionary accruals*.

Penelitian mengenai dampak asimetri informasi terhadap relevansi informasi akuntansi masih jarang ditemui. Penelitian mengenai asimetri informasi biasanya dikaitkan dengan *disclosure* laporan keuangan. Hal ini karena alasan bahwa luas pengungkapan perusahaan erat kaitannya dengan mekanisme untuk mengurangi asimetri informasi guna menekan konflik kepentingan yang muncul akibat adanya pemisahan kepemilikan dengan pengelolaan. Penelitian Semenova (2010) menemukan bahwa pada *high risk industry* yang menerapkan transparansi dan pengungkapan analisis lingkungan merupakan usaha dalam menurunkan asimetri informasi dapat menjelaskan hubungan antara *environmental performance* dan nilai pasar. Asimetri informasi terjadi di sekitar pengumuman laporan keuangan interim pada *negative news* (Eleswarapu et al:2004).

Penelitian ini dimotivasi adanya *research gap* serta akan mencoba menganalisis dampak asimetri informasi dan tindakan manajemen laba terhadap relevansi informasi akuntansi dalam hal ini informasi laba, arus kas dan nilai buku pada pengungkapan laporan keuangan perusahaan manufaktur yang terdaftar di Bursa Efek Indonesia. Adapun tujuan penelitian ini secara spesifik adalah (1) Menganalisis relevansi informasi laba, arus kas dan nilai buku pada perusahaan-perusahaan yang melakukan pengungkapan dalam kategori cukup (*adequate*), wajar (*fair*) dan penuh (*full*), (2) menganalisis dampak manajemen laba terhadap relevansi informasi laba, arus kas dan nilai buku pada perusahaan-perusahaan yang melakukan pengungkapan dalam kategori cukup (*adequate*), wajar (*fair*) dan penuh (*full*), (3) menganalisis dampak asimetri informasi terhadap relevansi informasi laba, arus kas dan nilai buku pada perusahaan-perusahaan yang melakukan pengungkapan dalam kategori cukup (*adequate*), wajar (*fair*) dan penuh (*full*).

RERANGKA TEORITIS DAN PENGEMBANGAN HIPOTESIS

A. Teori Keagenan

Jensen dan Meckling (1976) menyatakan hubungan keagenan muncul ketika satu atau lebih individu (*principal*) mempekerjakan individu lain (*agent*) untuk memberikan suatu jasa dan kemudian mendelegasikan kekuasaan kepada agen untuk membuat suatu keputusan atas nama *principal* tersebut. Hubungan keagenan mewajibkan agen memberikan laporan periodik pada *principal* tentang usaha yang dijalankan dan *principal* akan menilai kinerja agennya melalui laporan keuangan yang disampaikan kepadanya.

Dalam teori pensignalan (*Signaling Theory*) dikemukakan tentang bagaimana seharusnya sebuah perusahaan memberikan sinyal kepada pengguna laporan keuangan. Sinyal ini berupa informasi mengenai apa yang sudah dilakukan oleh manajemen untuk merealisasikan keinginan pemilik. Integritas informasi laporan keuangan yang mencerminkan nilai perusahaan merupakan sinyal positif yang dapat mempengaruhi opini investor dan kreditor atau pihak-pihak lain yang berkepentingan.

B. Konsep Pengungkapan (*Disclosure*)

Pengungkapan (*disclosure*) didefinisikan berbeda dalam kondisi yang berbeda. Sebagian salah satu prinsip dalam akuntansi keuangan, istilah pengungkapan dikaitkan secara langsung dengan laporan keuangan. Pada kenyataannya ternyata pengungkapan juga berhubungan dengan informasi lainnya diluar laporan keuangan. Menurut Wolk, Tearney, dan Dodd dalam Suwardjono (2010), pengungkapan informasi berkaitan dengan informasi baik dalam statemen keuangan maupun komunikasi tambahan termasuk catatan kaki, peristiwa-peristiwa setelah tanggal statemen, diskusi dan analisis manajemen, prakiraan keuangan dan operasi, dan statement keuangan tambahan.

Menurut Hendriksen dan Breda dalam Kieso (2012) terdapat tiga tingkatan pengungkapan yaitu :

1. Pengungkapan Penuh (*Full Disclosure*)

Pengungkapan penuh mengacu pada seluruh informasi yang diberikan oleh perusahaan, baik informasi keuangan maupun non keuangan. Pengungkapan penuh tidak hanya meliputi laporan keuangan tetapi juga mencakup informasi-informasi lainnya yang diberikan oleh manajemen yang menyiratkan penyajian seluruh informasi yang relevan, dan tidak ada informasi atas substansi atau kepentingan bagi kebanyakan investor yang akan dihilangkan atau disembunyikan. Pengungkapan ini meliputi mengungkapkan wajib, ditambah pengungkapan wajar dan ditambah dengan *management discussion analysis, letters to sockholders, discussion of competition and order backlog, analysis report, economic statistic, new article about company.*

2. Pengungkapan Wajar (*Fair Disclosure*)

Pengungkapan wajar adalah pengungkapan cukup ditambah dengan informasi yang dapat berpengaruh pada kewajaran laporan keuangan. Pengungkapan wajar menyiratkan suatu tujuan etika, yaitu memberikan perlakuan yang sama pada semua calon pembaca. Menurut PSAK (IAI: 2012), pengungkapan wajar adalah catatan atas laporan keuangan yang disajikan secara sistematis. Setiap pos dalam neraca, laporan laba rugi dan laporan arus kas harus berkaitan dengan informasi yang terdapat dalam catatan atas laporan keuangan

3. Pengungkapan Cukup (*Adequate Disclosure*)

Pengungkapan cukup adalah pengungkapan yang diwajibkan oleh standar akuntansi yang berlaku, yang merupakan informasi minimum yang harus disajikan dalam tingkat yang memadai yang harus dipenuhi secara menyeluruh, agar tidak menyesatkan jika digunakan untuk pengambilan keputusan.

Keluasan dan kerincian pengungkapan dijelaskan oleh Suwardjono (2010) berkaitan dengan masalah seberapa banyak informasi yang harus diungkapkan atau yang disebut sebagai tingkat pengungkapan (*level of disclosure*).

C. Relevansi Informasi Akuntansi

Konsep relevansi nilai informasi akuntansi menekankan pada “*how accounting information has a value relevant for market participants (investors)?*”, Konsekuensi dari konsep ini adalah bahwa informasi akuntansi yang terkandung dalam laporan keuangan harus memberikan nilai manfaat (*useful*) kepada para penggunanya (*users*) dalam hal pengambilan keputusan. Konsep relevansi nilai informasi akuntansi menjelaskan tentang bagaimana investor bereaksi terhadap pengumuman informasi akuntansi. Reaksi ini akan membuktikan bahwa kandungan informasi akuntansi merupakan isu yang sangat penting dan menjadi pertimbangan penting dalam proses pengambilan keputusan investasi, sehingga dapat dikatakan bahwa informasi akuntansi bermanfaat (*useful*) bagi investor (Puspitaningtyas:2012).

Relevansi informasi akuntansi sebagai kemampuan menjelaskan (*explanatory power*) nilai suatu perusahaan berdasarkan informasi akuntansi (Beaver:2002). Relevansi nilai diarahkan untuk menginvestigasi hubungan empiris antara nilai-nilai pasar saham (*stock market values*). Ball dan Brown (1968) membuktikan bahwa informasi akuntansi bermanfaat bagi investor untuk mengestimasi nilai yang diharapkan (*expected value*) dari tingkat *return* dan tingkat risiko dari sekuritas. Francis dan Schipper dalam Puspitaningtyas (2012) mengungkapkan bahwa terdapat empat pendekatan dalam memahami relevansi nilai informasi akuntansi, yaitu: (1) pendekatan analisis fundamental (2) pendekatan prediksi (3) pendekatan perwujudan informasi nilai relevansi (4) pendekatan pengukuran relevansi nilai.

D. Manajemen Laba (*Earning Management*)

Scott (2002) membagi cara pemahaman atas manajemen laba menjadi dua. Pertama, melihatnya sebagai perilaku oportunistik manajer untuk memaksimalkan utilitasnya dalam menghadapi kontrak kompensasi, kontrak utang dan *political costs* (*Opportunistic Earnings Management*). Kedua, dengan memandang manajemen laba dari perspektif *efficient contracting* (*Efficient Earnings Management*), dimana manajemen laba memberi manajer suatu fleksibilitas untuk melindungi diri mereka dan perusahaan dalam mengantisipasi kejadian-kejadian yang tak terduga untuk keuntungan pihak-pihak yang terlibat dalam kontrak. Menurut Setiawati dan Na'im (2000) manajemen laba adalah campur tangan dalam proses pelaporan keuangan eksternal dengan tujuan untuk menguntungkan diri sendiri. Manajemen laba merupakan salah satu faktor yang dapat mengurangi kredibilitas laporan keuangan dan dapat mengganggu pemakai laporan keuangan yang mempercayai angka laba hasil rekayasa tersebut sebagai angka laba tanpa rekayasa. (Dechow dan Skinner:2000) yang dikutip dari Kusuma (2006) menyebutkan dua definisi yang sudah dapat diterima secara luas, yaitu: menurut Schiper (1989) manajemen laba adalah suatu intervensi yang disengaja dilakukan dengan maksud tertentu terhadap proses pelaporan keuangan eksternal untuk memperoleh beberapa keuntungan pribadi. Dan menurut Healy dan Wahlen (1999), manajemen laba terjadi ketika para manajer menggunakan *judgement* dalam pelaporan keuangan

E. Asimetri Informasi

Asimetri informasi merupakan suatu keadaan dimana manajer memiliki akses informasi atas prospek perusahaan yang tidak dimiliki oleh pihak luar perusahaan. Jensen dan Meckling dalam Puput (2001) menambahkan bahwa jika kedua kelompok (agen dan prinsipal) tersebut adalah orang-orang yang berupaya memaksimalkan utilitasnya, maka

terdapat alasan yang kuat untuk meyakini bahwa agen tidak akan selalu bertindak yang terbaik untuk kepentingan prinsipal. Ada dua tipe asimetri informasi :

a. *Adverse selection*

Adverse selection terjadi karena beberapa orang seperti manajer perusahaan dan para pihak dalam lebih mengetahui kondisi kini dan prospek ke depan suatu perusahaan daripada para investor luar.

b. *Moral Hazard*

Moral hazard dapat terjadi karena adanya pemisahan kepemilikan dengan pengendalian yang merupakan karakteristik kebanyakan perusahaan besar.

Dalam hal pengujian kandungan informasi dimaksudkan untuk melihat reaksi dari suatu pengumuman. Jika pengumuman mengandung informasi (*information content*), maka diharapkan pasar bereaksi pada waktu pengumuman tersebut diterima oleh pasar.

F. Relevansi Informasi Laba, Arus Kas dan Nilai Buku pada Berbagai Tingkat Pengungkapan

Dalam Cahyani (2009) dijelaskan bahwa investor dan kreditor membutuhkan informasi yang memadai dan relevan untuk mendukung pembuatan keputusan ekonominya. *Cost-benefit* merupakan batas untuk mempertimbangkan diungkapkannya informasi dalam pelaporan. Di satu sisi pengungkapan informasi akan membantu investor untuk membuat keputusan ekonomis *users*. Di sisi lain, pengungkapan informasi menciptakan atau memperburuk masalah keagenan. Jika manajemen diminta untuk meningkatkan informasi maka manajemen mensyaratkan agar kompensasinya juga naik. Bahkan perusahaan berkeberatan untuk menambah pengungkapan karena dengan menyediakan informasi yang bernilai akan menjadi keuntungan bagi pesaing. Investor akan memiliki ekspektasi nilai perusahaan pada akhir tahun atas pengungkapan aliran kas awal tahun. Studi mengenai dampak luas pengungkapan dalam kaitannya dengan relevansi informasi akuntansi belum banyak dilakukan. Penelitian empiris akuntansi

mengenai relevansi informasi akuntansi telah berusaha untuk menemukan nilai relevan atribut akuntansi dalam rangka mempertinggi analisis laporan keuangan. Atribut akuntansi diduga menjadi *value-relevant* karena atribut akuntansi ini secara statistik berhubungan dengan harga saham (Rahmawati:2011). (Ball dan Brown 1968) menguji relevansi nilai laba dan nilai buku . Variabel laba diduga memiliki nilai relevan karena memiliki hubungan statistik dengan harga saham yang mencerminkan nilai perusahaan. Penelitian Kusuma (2006) menunjukkan bahwa laba perlembar saham memiliki korelasi yang kuat terhadap harga saham. Sedangkan Nilai buku diduga memiliki nilai relevan karena nilai buku merupakan pengganti (proksi) untuk pendapatan normal masa depan yang diharapkan (Ohlson 1995), dan perannya sebagai suatu proksi untuk nilai adaptasi dan nilai penolakan (Burgstahler dan Dichev 1997). Studi terkini membuktikan bahwa laba dan nilai buku masih tetap memiliki nilai relevan. Sementara itu hasil penelitian Chandra (2013) arus kas operasi per lembar saham (CFOPS) yang berpengaruh positif terhadap harga saham. Sedangkan Clubb (1995) yang dikutip oleh Indra dan Fazli (2004) menyatakan bahwa arus kas hanya memberikan dukungan yang lemah bagi investor, hal ini menunjukkan bahwa data arus kas tidak mempunyai kandungan informasi jika dilihat pengaruhnya terhadap harga saham. Oleh karena itu rumusan hipotesis dalam penelitian ini adalah:

- Hipotesis 1a:** Relevansi Laba, Arus kas dan Nilai Buku akan berkurang pada tingkat pengungkapan cukup (*adequate disclosure*)
- Hipotesis 1b:** Relevansi Laba, Arus kas dan Nilai Buku akan meningkat pada tingkat pengungkapan wajar (*fair disclosure*)
- Hipotesis 1c:** Relevansi Laba, Arus kas dan Nilai Buku akan meningkat pada tingkat pengungkapan penuh (*full disclosure*)

G. Dampak Manajemen Laba terhadap Relevansi Laba, Arus Kas dan Nilai Buku pada Berbagai Tingkat Pengungkapan

Dalam Widiastuti (2002) interpretasi yang lebih luas, pengungkapan terkait dengan informasi yang terdapat dalam laporan keuangan maupun informasi tambahan (*supplementary communications*) (Wolk dan Tearney:1997). Peningkatan pengungkapan laporan keuangan akan mengurangi asimetri informasi sehingga peluang manajemen untuk melakukan manajemen laba semakin kecil. Hal ini menunjukkan bahwa tingkat pengungkapan laporan keuangan dan manajemen laba memiliki hubungan yang negatif sejalan dengan hasil penelitian sebelumnya oleh Lobo dan Zhou (2001); Siregar dan Bachtiar (2003) serta (Halim *et al.*, 2005). Perusahaan yang melakukan manajemen laba akan mengungkapkan lebih sedikit informasi dalam laporan keuangan agar tindakannya tidak mudah terdeteksi. Dan sebaliknya pada perusahaan yang melakukan pengungkapan lebih luas, seharusnya semakin kecil kemungkinan melakukan tindakan manajemen laba, sehingga relevansi informasi laba akan lebih tinggi. Sementara itu dampak manajemen laba terhadap relevansi informasi akuntansi telah dijelaskan oleh Kusuma (2006) bahwa relevansi laba turun ketika perusahaan melakukan manajemen laba karena ketika perusahaan melakukan manajemen laba, maka angka laba yang dilaporkan tidak dapat mencerminkan nilai sebenarnya sehingga angka tersebut tidak dapat dipercaya. Begitu juga penelitian Whelan (2004) menemukan bahwa perusahaan yang melakukan manajemen laba jangka pendek maupun jangka panjang akan menurunkan laba, namun tidak berdampak pada nilai buku. Sedangkan arus kas merupakan informasi dalam laporan keuangan yang tidak terdistorsi oleh kebijakan akrual yang merupakan proksi dari manajemen laba karena prinsip penyusunan laporan arus kas adalah basis kas. Oleh karena itu rumusan hipotesis dalam penelitian ini adalah:

Hipotesis 2a : Manajemen Laba akan menurunkan relevansi informasi Laba, Arus Kas dan Nilai Buku pada tingkat pengungkapan cukup (*adequate disclosure*).

Hipotesis 2b: Manajemen Laba akan menurunkan relevansi informasi Laba, dan meningkatkan relevansi informasi Arus Kas dan Nilai Buku pada tingkat pengungkapan wajar (*fair disclosure*)

Hipotesis 2c: Manajemen Laba akan menurunkan relevansi informasi Laba, dan meningkatkan relevansi informasi Arus Kas dan Nilai Buku pada tingkat pengungkapan penuh (*full disclosure*)

H. Dampak Asimetri Informasi terhadap Relevansi Laba, Arus Kas dan Nilai pada Berbagai Tingkat Pengungkapan

Investor dan kreditor membutuhkan informasi yang memadai dan relevan untuk mendukung pembuatan keputusan ekonominya. Oleh karena itu perusahaan menyediakan informasi untuk memenuhi tujuan users dan mengurangi asimetri informasi. Informasi yang diungkap oleh perusahaan memberikan sinyal yang menggambarkan kualitas perusahaan. Dalam rangka untuk menurunkan asimetri informasi berupa *adverse selection*, Scott (2009) menyarankan agar perusahaan melakukan pengungkapan penuh (*full disclosure*). Hasil penelitian Eleswarapu et all (2004) menunjukkan bahwa asimetri informasi menurun setelah ada regulasi *fair disclosure*. Perspektif asimetri informasi mengimplikasikan bahwa manajer berupaya untuk mengurangi asimetri informasi guna memaksimalkan nilai perusahaan dengan cara yang dikehendaki.

Prinsip pengungkapan penuh (*full disclosure principle*), mengakui bahwa sifat dan jumlah informasi yang dimasukkan dalam laporan keuangan mencerminkan serangkaian *trade-off* penilaian. *Trade-off* ini terjadi antara (1) kebutuhan pengungkapan secara cukup terinci, (2) kebutuhan untuk memadatkan penyajian agar informasi dapat dipahami. Di samping itu penyusun laporan keuangan juga harus memperhitungkan biaya pembuatan dan penggunaan laporan keuangan (Cahyani:2009). Semakin banyak informasi yang disampaikan, maka hal ini merupakan signal positif bagi perusahaan, sehingga akan mengurangi asimetri informasi. Oleh karena itu rumusan hipotesis dalam penelitian ini adalah:

Hipotesis 3a : Asimetri Informasi akan menurunkan relevansi informasi Laba, Arus Kas dan Nilai Buku pada tingkat pengungkapan cukup (*adequate disclosure*).

Hipotesis 3b: Asimetri Informasi akan menurunkan relevansi informasi Laba, dan Arus Kas serta meningkatkan relevansi informasi Nilai Buku pada tingkat pengungkapan wajar (*fair disclosure*)

Hipotesis 3c: Asimetri Informasi akan menurunkan relevansi informasi Laba, dan meningkatkan relevansi informasi Arus Kas dan Nilai Buku pada tingkat pengungkapan penuh (*full disclosure*)

METODE RISET

A. Populasi, Sampel, dan Penarikan Sampel

Populasi dalam penelitian ini adalah perusahaan-perusahaan pada industri manufaktur yang terdaftar di Bursa Efek Indonesia pada tahun 2008-2010. Setelah ditentukan populasi dalam penelitian ini, penulis menetapkan sampel adalah perusahaan manufaktur yang konsisten terdaftar di BEI pada tahun 2008- 2010. Teknik pengambilan sampel yang dilakukan dalam penelitian ini adalah dengan teknik *purposive sampling*, yaitu teknik pengambilan sampel dimana sampel dalam penelitian diambil dengan persyaratan yaitu yang selama tahun 2008 – 2010 berturut-turut konsisten terdaftar di BEI dan aktif melakukan perdagangan saham.

B. Analisis Data

1. *Cluster analysis* dengan statistik deskriptif kuantitatif.

Cluster analysis digunakan untuk mengelompokkan perusahaan-perusahaan dalam kategori pengungkapan yang dilakukan, yaitu pengungkapan cukup, pengungkapan wajar, dan pengungkapan penuh (Yulianto:2012):

$$\bar{X} = \frac{\sum_{i=1}^K f_i M_i}{\sum_{i=1}^K f_i}$$

dimana:

M_i adalah nilai tengah kelompok data ke- i

f_i adalah frekuensi atau banyaknya observasi pada kelompok data ke- i

K adalah banyaknya kelompok data (kelas).

2. *Moderated Regression Analysis* (MRA) atau uji interaksi

MRA merupakan aplikasi khusus regresi berganda linear dimana dalam persamaan regresinya mengandung unsur interaksi (perkalian dua atau lebih variabel independen) dengan rumus persamaan sebagai berikut:

$$Y = a + b_1X_1 + b_2X_1X_4 + b_3X_1X_5 + b_4X_2 + b_5X_2X_4 + b_6X_2X_5 + b_7X_3 + b_8X_3X_4 + b_9X_3X_5 + e$$

Dimana :

Y = Return Saham

a = Konstanta

b_1 – b_9 = koefisien regresi

X_1 = Laba

X_2 = Arus Kas

X_3 = Dividen

X_4 = Manajemen Laba

X_5 = Asimetri Informasi

Variabel perkalian antara X_1 , X_2 , X_3 terhadap X_4 dan X_5 disebut juga variabel moderat oleh karena menggambarkan pengaruh *moderating* variabel X_4 dan X_5 terhadap hubungan X_1 , X_2 , X_3 , dan Y. Sedangkan variabel X_1 , X_2 , X_3 merupakan pengaruh langsung terhadap Y.

b. Uji Hipotesis

1) Uji t

Pengujian ini digunakan untuk membuktikan apakah koefisien regresi tersebut mempunyai pengaruh yang signifikan antar variabel independen yaitu tersebut dapat digunakan untuk memprediksi Y atau dapat dikatakan bahwa X_1 , X_2 , X_3 , dan moderat X_4 dan X_5 secara parsial berpengaruh terhadap Y.

2) Uji F

Pengujian ini digunakan untuk membuktikan apakah koefisien regresi tersebut mempunyai pengaruh yang signifikan antar variabel independen dan menguji model regresi tersebut dapat digunakan untuk memprediksi Y atau dapat dikatakan bahwa X_1 , X_2 , X_3 , dan moderat X_4 dan X_5 secara bersama-sama berpengaruh terhadap Y.

3) Uji Determinasi (R^2)

Uji determinasi (R^2) pada intinya mengukur seberapa jauh kemampuan model dalam menerangkan variasi variable independen.

C. Definisi Operasionalisasi Variabel

1. Laba (X_1)

Dalam penelitian ini Laba diprosikan dengan laba per lembar saham

2. Arus Kas Operasi (X_2)

Dalam penelitian ini proksi atas variabel arus kas adalah adalah Arus Kas Operasi perlembar saham.

3. Nilai Buku (X_3)

Nilai Buku dalam penelitian ini dihitung dengan membagi selisih antara total aktiva (TA) dengan total utang (TU) dengan jumlah saham yang beredar (SB).

4. Manajemen Laba (X_4)

Manajemen laba (DACC) dapat diukur melalui *discretionary accruals* yang dihitung dengan cara menselisihkan *total accruals* (TACC) dan *nondiscretionary accruals* (NDACC). Dalam menghitung DACC, digunakan *Modified Jones Model* dalam Rahmawati dkk (2007).

5. Asimetri Informasi (X_5)

Dalam penelitian ini, asimetri informasi diprosikan dengan *relative bid ask spread*.

$$SPREAD_{i,t} = \alpha_0 + \alpha_1 PRICE_{i,t} + \alpha_2 VAR_{i,t} + \alpha_3 TRANS_{i,t} + \alpha_4 DEPTH_{i,t} + ADJSPREAD_{i,t}$$

6. Harga Saham (Y)

Harga saham penutupan pada akhir bulan keempat tahun berikutnya.

ANALISIS DATA DAN PEMBAHASAN

A. Statistik Deskriptif

Tabel berikut ini menunjukkan statistik deskriptif variabel-variabel penelitian dari sampel sebanyak 345 perusahaan selama tiga tahun. Dari 345 sampel tersebut, selanjutnya dilakukan pengelompokan berdasarkan tingkat pengungkapan yang dilakukan.

Table 1 Statistik Deskriptif

Total Sampel : 345			
Deskripsi	Adequate	Fair	Full
Pengungkapan	48	219	78
Mean EPS	393.38	636.20	711.98
Mean AKOPS	0.12	648.42	781.46
Mean Nilai Buku	1.55	2.06	2.07
Mean Hrg Saham	2,252.44	314,20	9,147.16
Mean Asimetri Inf	59,205.33	59,205.33	59,205.33
Mean Mnj Laba	0.73	(14.12)	(38.19)

Sumber : Data diolah

Dilihat dari tabel 1 di atas, maka dapat dijelaskan bahwa dari 345 sampel yang diteliti dapat disimpulkan bahwa pada industri manufaktur paling banyak melakukan pengungkapan wajar (*fair disclosure*) sebanyak 219 sampel atau 63%. Ditemukan juga bahwa EPS dan AKOPS dan nilai buku semakin tinggi dengan meningkatnya pengungkapan. Sedangkan pada perusahaan yang melakukan pengungkapan wajar, melakukan manajemen laba dengan cara menaikkan laba, sebaliknya pada perusahaan yang melakukan pengungkapan wajar dan penuh terdeteksi melakukan manajemen laba dengan cara menurunkan laba. Namun jika dilihat dari indeks manajemen labanya, secara deskriptif bertolak belakang dengan penelitian sebelumnya yang menyatakan bahwa pengungkapan akan menurunkan manajemen laba. Pada industri manufaktur juga terdapat asimetri informasi, terlihat dari nilai residual eror yang tinggi.

B. Uji Asumsi Klasik

Tabel 2. Uji Asumsi Klasik

Total Sampel : 345			
Uji Asumsi Klasik	Adequate	Fair	Full
Normalitas Data (Asymp sig Kolmog-Smir)	> 0.05	>0.05	>0.05
Multikolinieritas (VIF)	< 10	< 10	< 10
Autokorelasi (DW)	2.68	1.88	2.03
Heteroklesdastisitas	menyebar	menyebar	menyebar

Sumber: Data diolah

Dari tabel 2 di atas, terlihat bahwa data terdistribusi secara normal dan tidak terjadi multikolinieritas, autokorelasi dan heteroklesdastisitas. Sebelumnya telah dilakukan outlier, sehingga ada beberapa data ekstrim yang dihilangkan. Selanjutnya uji *moderated regression analysis* menggunakan data yang telah terbebas dari asumsi klasik.

C. Uji Hipotesis

Pada penjelasan sebelumnya, sampel dalam penelitian ini kan dikelompokkan berdasarkan tingkat pengungkapan yang telah dilakukan. Pembahasan selanjutnya akan dilakukan pada masing-masing kelompok perusahaan yang melakukan jenis pengungkapan yang sama.

Tabel 3 Uji *Moderated Regression Analysis*

Deskripsi	Adequate (H1)	Fair (H2)	Full (H3)
Konstanta	0.07	(0.38)	0.02
Sig	0.82	0.01**	0.98
Koef EPS	0.78	0.33	0.96
sig	0.019**	0.048**	0.00**
Koef AKOPS	0.08	0.34	0.03
sig	0.72	0.00**	0.66
Koef BV	0.42	0.22	0.11
sig	0.011**	0.03**	0.01**
Koef ModMnjLaba_EPS	(0.89)	(0.28)	(4.99)
sig	0.04**	0.14	0.03**
Koef ModMnjLaba_AKO	0.48	0.41	5.15
sig	0.18	0.01**	0.00**
Koef ModMnjLaba_BV	0.42	(0.10)	(1.63)
sig	0.15	0.47	0.04**
Koef ModAsimInf_EPS	0.76	0.43	0.76
sig	0.047**	0.04**	0.05**
Koef ModAsimInf_AKO	(0.52)	0.08	(0.75)
Sig	0.19	0.61	0.00**
Koef Mod AsimInf_BV	(0.28)	0.23	0.21
sig	0.46	0.15	0.09
T Hitung Uji F Anova	4.18	7.18	144.85
sig	0.02**	0.00**	0.00**
Adjusted R ²	0.47	0.42	0.64

** sig 0.05

Sumber : Data diolah

Tabel 3 pada pengungkapan cukup menunjukkan nilai regresi dari laba per lembar (EPS), Arus Kas Operasi (AKOPS) dan Nilai Buku ekuitas perlembar saham (BV) terhadap harga saham. Ketika tidak terdapat manajemen laba dan asimetri informasi, tabel 3 menunjukkan nilai buku ekuitas per lembar saham berpengaruh lebih kuat terhadap harga saham (koefisien= 0.42 $\rho = 0,01$) dibanding pengaruh laba per lembar terhadap harga saham (koefisien 0.78 $\rho = 0,019$). Hal ini mendukung penelitian Kusuma (2006), Sedangkan arus kas operasi perlembar saham pada tidak berpengaruh terhadap harga saham (koefisien 0.08 $\rho = 0,72$), hal ini dapat dijelaskan bahwa relevansi laba dan nilai buku juga berhubungan dengan kebijakan pembagian deviden, kualitas akrual dan ukuran perusahaan (Anggono dan Baridwan 2003). Hasil penelitian tersebut dapat mengindikasikan bahwa laba dan nilai buku masih merupakan variabel penting dalam proses penilaian perusahaan. Namun dapat dijelaskan juga bahwa arus kas sebagai penilai likuiditas perusahaan bukan merupakan informasi fundamental yang digunakan oleh investor untuk menilai kinerja perusahaan. Hasil ini mendukung penelitian Yustiadi (2011) yang menemukan bahwa arus kas tidak berpengaruh terhadap harga saham, namun tidak mendukung penelitian Chandra (2013) dan Widodo (2003) yang menemukan bahwa arus kas operasi berpengaruh terhadap harga saham. Dengan demikian, maka Hipotesis 1a ditolak, karena relevansi laba dan nilai buku tidak berkurang dan hanya arus kas yang relevansinya berkurang pada tingkat pengungkapan cukup (*adequate disclosure*). Pada pengungkapan wajar (*fair disclosure*) laba per lembar saham (koefisien 0.33 $\rho = 0,048$), arus kas operasi (koefisien 0.34 $\rho = 0,00$) dan nilai buku ekuitas perlembar saham (koefisien 0.22 $\rho = 0,03$) berpengaruh terhadap harga saham. Dengan demikian Hipotesis 1b diterima, yang artinya Relevansi Laba, Arus kas dan Nilai Buku meningkat pada tingkat pengungkapan wajar (*fair disclosure*). Sedangkan pada pengungkapan penuh (*full disclosure*), laba per lembar saham (koefisien = 0.96 $\rho = 0,00$) berpengaruh signifikan

terhadap harga saham, Arus Kas Operasi (koefisien = 0.03 $\rho = 0,66$) tidak berpengaruh terhadap harga saham, dan nilai buku ekuitas perlembar saham (koefisien = 0.11 $\rho = 0,01$) berpengaruh terhadap harga saham. Dengan demikian Hipotesis 1c ditolak, karena Relevansi Laba, Nilai Buku meningkat, namun relevansi informasi arus kas kembali menurun pada tingkat pengungkapan penuh (*full disclosure*). Seperti yang disampaikan oleh Rahayu (2006) ketika diasumsikan *disclosure* terhadap laporan keuangan maupun laporan tahunan dipandang kredibel oleh investor, dan dapat memberikan informasi tentang prospek perusahaan dimasa datang, maka semakin rendah ketidakpastian prospek perusahaan. Keberadaan kualitas pengungkapan dalam laporan keuangan maupun laporan tahunan memungkinkan investor mendapat informasi tambahan untuk menilai laba perusahaan dengan lebih akurat, sehingga informasi laba memberikan respon kepada pasar.

Sementara itu, dampak manajemen laba terhadap relevansi informasi laba, arus kas dan nilai buku dapat dilihat dari nilai signifikansi pada hasil regresinya. Pada pengungkapan cukup, manajemen laba menurunkan relevansi informasi akuntansi laba, dilihat dari nilai signifikansi moderasi manajemen laba dan laba per lembar saham terhadap harga saham (koefisien = -0.89 $\rho = 0,04$). Manajemen laba tidak meningkatkan relevansi informasi arus kas (koefisien = 0.48 $\rho = 0,18$) dan nilai buku (koefisien = 0.42 $\rho = 0,15$) karena tidak berpengaruh terhadap harga saham. Hal ini sesuai dengan dugaan semula bahwa manajemen laba menurunkan relevansi laba namun tidak menurunkan relevansi informasi arus kas dan nilai buku ekuitas secara signifikan, sehingga Hipotesis 2a ditolak, karena manajemen laba hanya menurunkan relevansi informasi laba pada tingkat pengungkapan cukup (*adequate disclosure*). Pada pengungkapan cukup, memungkinkan banyak informasi yang tidak diungkapkan. Hal ini akan memberikan kesempatan yang luas kepada perusahaan untuk melakukan manajemen laba. Kusuma

(2006) yang menyatakan bahwa ketika perusahaan melakukan praktek manajemen laba, gambaran laba tidak lagi dapat mewakili kinerja perusahaan secara *fair*, sehingga akan mengurangi reliabilitas dari laba itu sendiri. Dengan demikian informasi laba menjadi kurang relevan, dan selanjutnya pasar akan berpindah dari laba ke nilai buku dalam fokus penilaiannya (Whelan dan McNamara 2004). Penelitian yang dilakukan Habib (2004) mendukung perpindahan fokus penilaian investor dalam menentukan nilai perusahaan. Pada pengungkapan cukup, manajemen laba menurunkan relevansi informasi laba (koefisien = - 0.28 $\rho = 0,14$) dan nilai buku (koefisien = - 0.10 $\rho = 0,47$) namun tidak signifikan, dan meningkatkan relevansi informasi arus kas (koefisien = 0.41 $\rho = 0,01$). Dengan demikian Hipotesis 2b ditolak karena manajemen laba tidak menurunkan relevansi informasi laba dan nilai buku secara signifikan, namun meningkatkan relevansi informasi arus kas secara signifikan pada tingkat pengungkapan wajar (*fair disclosure*). Sedangkan pada perusahaan-perusahaan yang mengungkapkan informasinya secara penuh, dampak manajemen laba secara signifikan menurunkan relevansi informasi laba (koefisien = - 4.99 $\rho = 0,03$) dan nilai buku (koefisien = -1.63 $\rho = 0,04$) dan meningkatkan relevansi informasi arus kas (koefisien = 5.15 $\rho = 0,00$) secara signifikan. Maka Hipotesis 2c ditolak karena manajemen laba menurunkan relevansi informasi Laba, namun meningkatkan relevansi informasi Arus Kas dan Nilai Buku pada tingkat pengungkapan penuh (*full disclosure*). Manajemen laba (*earnings management*) yang dipraktikkan akan mempengaruhi laba perusahaan, dan akan berdampak pada pengambilan keputusan oleh pihak-pihak yang memerlukannya. Laba yang muncul pada laporan keuangan (laporan laba rugi) akan terlihat lebih besar atau lebih kecil, namun berkualitas rendah. Ketika perusahaan melakukan praktek manajemen laba, gambaran laba tidak lagi dapat mewakili kinerja perusahaan secara *fair*, sehingga akan mengurangi reliabilitas dari laba itu sendiri. Dengan demikian informasi laba menjadi kurang relevan,



dan selanjutnya pasar akan berpindah dari laba ke nilai buku dalam fokus penilaiannya (Whelan dan McNamara 2004) dikutip dalam Hadri (2006). Namun dalam penelitian ini fokus penilaian investor berpindah ke informasi arus kas, sehingga relevansi informasi arus kas menjadi meningkat.

Dampak asimetri informasi terhadap relevansi informasi akuntansi di berbagai tingkat pengungkapan dapat dilihat dari tabel 3. Ketika perusahaan melakukan pengungkapan cukup, maka dampak asimetri informasi adalah meningkatkan relevansi informasi laba (koefisien = 0.76 ρ = 0,047) secara signifikan. Dampak yang lain, asimetri informasi menurunkan relevansi informasi arus kas (koefisien = - 0.52 ρ = 0,19) dan nilai buku ekuitas (koefisien = - 0.28 ρ = 0,46) perusahaan namun tidak signifikan. Dengan hasil ini maka dapat disimpulkan bahwa hipotesis 3a ditolak yang artinya asimetri informasi justru meningkatkan relevansi informasi laba dan menurunkan relevansi informasi arus kas dan nilai buku ekuitas perusahaan pada tingkat pengungkapan cukup (*adequate disclosure*). Dampak asimetri informasi juga terlihat berbeda pada perusahaan yang melakukan pengungkapan secara wajar. Hasil uji statistik menunjukkan bahwa asimetri informasi meningkatkan informasi laba (koefisien = 0.43 ρ = 0,04) secara signifikan, dan meningkatkan informasi arus kas (koefisien = 0.08 ρ = 0,61) dan nilai buku ekuitas (koefisien = 0.23 ρ = 0,15) secara tidak signifikan. Maka dapat disimpulkan bahwa Hipotesis 3b ditolak, bahwa asimetri informasi meningkatkan relevansi informasi laba secara signifikan, serta meningkatkan relevansi informasi arus kas dan nilai buku ekuitas namun tidak signifikan pada tingkat pengungkapan wajar (*fair disclosure*). Sedangkan pada perusahaan yang melakukan pengungkapan secara penuh, dapat dilihat hasil uji statistik bahwa dampak asimetri informasi meningkatkan relevansi informasi laba (koefisien = 0.76 ρ = 0,05) secara signifikan dan meningkatkan relevansi informasi nilai buku ekuitas (koefisien = 0.21 ρ = 0,09) namun secara tidak signifikan. Dampak asimetri

informasi menurunkan relevansi informasi arus kas (koefisien = - 0.75 $\rho = 0,00$) secara signifikan. Maka dapat diambil suatu kesimpulan bahwa Hipotesis 3c ditolak, artinya asimetri informasi tidak menurunkan relevansi informasi laba namun justru meningkatkan relevansi informasi laba secara signifikan, dan tidak meningkatkan namun justru menurunkan relevansi informasi arus kas. Dampak asimetri informasi meningkatkan relevansi informasi nilai buku ekuitas namun tidak signifikan pada tingkat pengungkapan penuh (*full disclosure*). Pada penelitian ini ditemukan bahwa terdapat asimetri informasi yang tinggi pada berbagai tingkat pengungkapan. Dalam keadaan informasi asimetri yang tinggi, maka pemakai laporan keuangan tidak mempunyai informasi yang cukup untuk mengetahui apakah laporan keuangan, khususnya laba telah dimanipulasi. Teori *market microstructure* mengatakan bahwa salah satu masalah *adverse selection* yang dihadapi pengambil keputusan adalah adanya kemungkinan informasi *firm-specific* yang material tidak diungkapkan ke publik (Yanivi, 2003). Regulator pasar modal dapat mengurangi asimetri informasi ini dengan membuat ketentuan minimal atas pengungkapan yang perlu dilakukan oleh perusahaan yang terdaftar di bursa saham. Indonesia merupakan Negara dengan *high power distance* dan *low individualism* sehingga memiliki tingkat kualitas laba yang rendah. Sementara di sisi lain, investor juga cenderung memusatkan perhatiannya pada laporan laba rugi karena investor berpendapat bahwa kestabilan laba akan berdampak pada kestabilan dividen (Anggraini dan Nurin:2013). Maka pada berbagai tingkat pengungkapan, asimetri informasi berdampak meningkatkan relevansi informasi laba, namun menurunkan relevansi informasi arus kas.

D. Uji Model Moderated Regression Analysis

Dari hasil uji regresi dengan variabel pemoderasi, maka didapatkan 3(tiga) model persamaan regresi atau prediksi. Berikut ini adalah pembahasan model persamaan regresi tersebut:

1. Model persamaan regresi untuk kelompok perusahaan dengan pengungkapan cukup

$$Y = 0.07 + 0.78X_1 - 0.89X_1X_4 + 0.76X_1X_5 + 0.08X_2 + 0.48X_2X_4 - 0.52X_2X_5 + 0.42X_3 + 0.42X_3X_4 - 0.28X_3X_5 + e$$

Persamaan regresi di atas menjelaskan model prediksi mengenai dampak dari manajemen laba dan asimetri informasi terhadap relevansi informasi akuntansi pada kelompok perusahaan yang melakukan pengungkapan wajar. Pengaruh simultan antara laba, arus kas operasi dan nilai buku serta pemoderasi manajemen laba dan asimetri informasi terhadap harga saham adalah signifikan ($F_{hitung} = 0.418$ $\rho = 0,02$). Jika dilihat dari *Adjusted R²* sebesar 0.47 maka dapat diketahui bahwa variasi perubahan harga saham yang dapat dijelaskan oleh variabel laba, arus kas operasi, nilai buku dan pemoderasi manajemen laba dan asimetri informasi adalah sebesar 47%, sisanya sebesar 53% dijelaskan oleh faktor lain, baik faktor fundamental maupun faktor teknikal.

2. Model persamaan regresi untuk kelompok perusahaan dengan pengungkapan wajar

$$Y = -0.38 + 0.33X_1 - 0.28X_1X_4 + 0.43X_1X_5 + 0.34X_2 + 0.41X_2X_4 + 0.08X_2X_5 + 0.22X_3 - 0.1X_3X_4 + 0.23X_3X_5 + e$$

Persamaan regresi di atas menjelaskan model prediksi mengenai dampak dari manajemen laba dan asimetri informasi terhadap relevansi informasi akuntansi pada kelompok perusahaan yang melakukan pengungkapan wajar. Pengaruh simultan antara laba, arus kas operasi dan nilai buku serta pemoderasi manajemen laba dan asimetri informasi terhadap harga saham adalah signifikan ($F_{hitung} = 0.718$ $\rho = 0,00$). Jika dilihat dari *Adjusted R²* sebesar 0.412 maka dapat diketahui bahwa variasi perubahan harga saham yang dapat dijelaskan oleh variabel laba, arus kas operasi, nilai buku dan pemoderasi manajemen laba dan asimetri informasi adalah sebesar 41.2%, sisanya sebesar 48.8% dijelaskan oleh faktor lain, baik factor fundamental maupun faktor teknikal.

3. Model persamaan regresi untuk kelompok perusahaan dengan pengungkapan penuh

$$Y = 0.07 + 0.78X_1 - 0.89X_1X_4 + 0.76X_1X_5 + 0.08X_2 + 0.48X_2X_4 - 0.52X_2X_5 + 0.42X_3 + 0.42X_3X_4 - 0.28X_3X_5 + e$$

Persamaan regresi di atas menjelaskan model prediksi mengenai dampak dari manajemen laba dan asimetri informasi terhadap relevansi informasi akuntansi pada kelompok perusahaan yang melakukan pengungkapan wajar. Pengaruh simultan antara laba, arus kas operasi dan nilai buku serta pemoderasi manajemen laba dan asimetri informasi terhadap harga saham adalah signifikan (F hitung = 144.85 ρ = 0,00). Jika dilihat dari *Adjusted R²* sebesar 0.64 maka dapat diketahui bahwa variasi perubahan harga saham yang dapat dijelaskan oleh variabel laba, arus kas operasi, nilai buku dan pemoderasi manajemen laba dan asimetri informasi adalah sebesar 64%, sisanya sebesar 36% dijelaskan oleh faktor lain, baik faktor fundamental maupun faktor teknikal.

SIMPULAN, KETERBATASAN DAN IMPLIKASI

Penelitian ini merupakan hasil dari pengamatan nyata atau studi empiris dalam rangka memahami konsep relevansi informasi akuntansi yang pada penelitian ini diwakili oleh factor laba, arus kas operasi dan nilai buku yang dikaitkan dengan tindakan manajemen laba dan asimetri informasi yang terjadi karena manajer lebih superior dalam menguasai informasi dibanding pihak lain (pemilik atau pemegang saham) pada industry manufaktur. Secara umum dapat disimpulkan bahwa laba merupakan informasi yang paling diminati para investor dalam proses penilaian perusahaan, baik pada kelompok perusahaan yang melakukan pengungkapan cukup, wajar maupun penuh. Dampak manajemen laba sangat terlihat pada kelompok perusahaan yang melakukan pengungkapan relevansi informasi laba dan nilai buku, namun meningkatkan relevansi informasi arus kas karena arus kas tidak terkena dampak aktifitas manajemen laba. Sedangkan asimetri informasi menurunkan relevansi informasi arus kas pada kelompok perusahaan yang melakukan pengungkapan secara penuh. Namun asimetri informasi justru meningkatkan informasi laba.

Beberapa keterbatasan dalam penelitian ini terutama adalah belum melihat faktor utang dalam menilai relevansi informasinya. Selain itu belum mengukur bagaimana investor dapat berpindah dari informasi satu ke informasi yang lain (*belief revision*). Di samping itu

kelemahan lain dari penelitian ini adalah jumlah sampel serta obyek penelitian yang masih terbatas pada jumlah tahun dan industri yang belum menyeluruh. Dengan adanya kelemahan dalam penelitian ini, maka diharapkan pada penelitian selanjutnya dapat menambahkan variabel independen seperti utang, arus kas investasi, arus kas pendanaan, dan dependen lainnya seperti respon terhadap laba dan menambah obyek penelitian lain serta menganalisis dampak penerapan *Good Corporate Governance* terhadap relevansi informasi akuntansi.

DAFTAR REFERENSI

- Ahsan Habib (2010), *Impact Of Earnings Management On Value-Relevance Of Accounting Information: Empirical Evidence From Japan*, Department Of Accounting And Information Systems, Faculty Of Business Studies, University Of Dhaka, Dhaka-1000, Bangladesh.
- Alex Dontoh (2008), *The Declining Value Relevance Of Accounting Information And Non- Information-Based Trading: An Empirical Analysis**, Nyu Stern School Of Business Suresh Radhakrishnan, University Of Texas At Dallas Joshua Ronen, Nyu Stern School Of Business.
- Agus Indra Tenaya (2006), *Decision Usefullness, Trade Off Antara Reliability dan Relevance*, Universitas Udayana.
- Astuti Sri Sumarni, Rahmawati (2007), *Relevansi Nilai Informasi Arus Kas dengan Rasio Laba dan Perubahan Laba Harga Sebagai Variabel Moderasi : Hubungan Non Linier*, JAAI.
- Ball, Ray dan Philip Brown (1968), *An Empirical Evaluation Of Accounting Income Numbers*, *Journal Of Accounting Research*.
- Becker, Connie L, Mark Devon, James Jiambalvo, KR Subramanyam (1998), *The Effect Of Audit Quality on Earnings Management*, *Contemporary Accounting Rezearch*.
- Bernardi, Sutrisno, Asih, (2011), *Faktor-Faktor Yang Mempengaruhi Luas Pengungkapan, dan Implikasinya terhadap Asimetri Informasi*, Fakultas Ekonomi Universitas Brawijaya, Malang.
- Cahyani Nuswandari (2013), *Pengungkapan Pelaporan Keuangan Dalam Perspektif Signalling Theory* Fakultas Ekonomi Universitas Stikubank, Semarang.
- Fransiska Anggraini, Yavida Nuri (2013), *Pengujian Peran Perlindungan Investor dan Kultur terhadap Manajemen Laba pada Perusahaan Keluarga*, Studi Internasional, Yogyakarta.
- Gholamreza Karami1 & Farzad Hajiazimi (2013), *Value Relevance Of Conditional Conservatism And The Role Of Disclosure: Empirical Evidence From Iran* *International Business Research*; Vol. 6, No. 3.
- Hadri Kusuma (2006), *Dampak Manajemen Laba Terhadap Relevansi Informasi Akuntansi: Bukti Empiris Dari Indonesia* Staf Pengajar Fakultas Ekonomi Universitas Islam Indonesia.
- Himma Putri Sholihah (2013), *The Effect Of Earnings Management On The Value Relevance Of Earnings And Book Value* *University Of Brawijaya* Malang.
- Jensen and Meckling (1976), *Theory Of The Firm, Managerial Behavior, Agency Cost and Ownership Structure*, *Journal Of Financial Economics*.

- Julia Halim, Carmel Meiden, dan Rudolf Lumban Tobing (2005), Pengaruh Manajemen Laba pada Tingkat Pengungkapan Laporan Keuangan pada Perusahaan Manufaktur Yang Termasuk dalam Indeks LQ 45, SNA 8.
- Jamal Barzegari Khanagha (2011), *Value Relevance Of Accounting Information In The United Arab Emirates, Faculty Of Economics, Management And Accounting, Yazd University, Iran*
- Juha Kinnunen and Markku Koskelab (2002), *Who Is Miss World In Cosmetic Earnings Management? An Analysis Of Small Upward Rounding Of Net Income Numbers Among 18 Countries*, University Of Helsinki Revised.
- Kusmuriyanto, Mustaghfiroh (2002) Pengaruh Deviden, Laba Perusahaan, Dan Indeks Harga Saham Terhadap Harga Saham Perusahaan Makanan Dan Minuman Yang Terdaftar Di Bursa Efek Jakarta vol 11, No 2, Jakarta.
- Luciana Spica Almilia dan Ikka Retrinasari (2007), Analisis Pengaruh Karakteristik Perusahaan Terhadap Kelengkapan Pengungkapan Dalam Laporan Tahunan Perusahaan Manufaktur Yang Terdaftar Di BEI, Proceeding Seminar Nasional Inovasi dalam Menghadapi Perubahan Lingkungan Bisnis FE Universitas Trisakti Jakarta.
- Markku Vieru (2010), *Pre-Disclosure Information Asymmetry And Information Content As A Means Of Explaining Trading Volume Responses To Interim Earnings Announcements In A Thinly Traded Stock Market* *Mlattai O 3n/ 9a8s Y•M M Pe.T R3y2 3a N– 3d 4 I6n*
- Natalia Semenova (2011), *Asymmetry In Value Relevance Of Environmental Performance Information: Contingency Effects Of Size And Industry* *Åbo Akademi University, School Of Business And Economics i-20500 Turku, Finland*
- Pelly Chandra (2013), Pengaruh Laba Dan Arus Kas Terhadap Harga Saham Dalam Kaitannya Dengan Siklus Hidup Perusahaan Pada Perusahaan Manufaktur, *Jurnal Ilmiah Univ Bakrie Vol 1 No 02, Jakarta.*
- Sovi Ismawati Rahayu (2006), Pengaruh Tingkat Ketaatan Pengungkapan Wajib Dan Luas Pengungkapan Sukarela Terhadap Kualitas Laba (Studi Pada Perusahaan Publik Sektor Manufaktur) Fakultas Ekonomi Universitas Yarsi
- Rahmawati (2008), Relevansi Nilai Informasi Akuntansi Dengan Pendekatan Terintegrasi: Hubungan Nonlinier *Jrai Vol 9 No 2 2006 Universitas Sebelas Maret Surakarta*
- Regina Reizky Ifonie (2012), Pengaruh Asimetri Informasi Dan Manajemen Laba Terhadap *Cost Of Equity Capital* Pada Perusahaan *Real Estate* Yang Terdaftar Di Bursa Efek Indonesia *Jurnal Ilmiah Mahasiswa Akuntansi – Vol 1, No. 1, Jakarta*
- Sujoko Efferin (2008), Stevanus Hadi Darmadji, Yuliawati Tan, Metode Penelitian Akuntansi, Mengungkap Fenomena dengan Pendekatan Kuantitatif dan Kualitatif, Graha Ilmu, Yogyakarta.
- Sylvia Veronica, dan Yanivi S Bachtiar (2003), Hubungan Antara Manajemen laba dan tingkat Pengungkapan Laporan Keuangan, SNA 6.
- Vedran Capkuna (2008), Anne Cazavan-Jenyb, Thomas Jeanjeana And Lawrence A. Weiss *Earnings Management And Value Relevance During The Mandatory Transition To Ifrs.*
- Widiastuti (2007), Pengaruh Karakteristik Perusahaan terhadap Manajemen Laba dan Dampaknya terhadap Return Saham, Akuntabilitas, Jakarta
- Yohana Indriani (2008), Pengaruh Kualitas Auditor, *Corporate Governance, Leverage* dan Kinerja Keuangan terhadap Manajemen Laba (Studi pada Perusahaan Perbankan Yang Terdaftar di BEI Tahun 2006 – 2008)



Yustiadi dan Ahmad Wahyudi (2011) Pengaruh Arus Kas Aktivitas Operasi, Arus Kas Aktivitas Kas Investasi, Arus Kas Aktivitas Pendanaan Dan Laba Akuntansi Terhadap Harga Saham Perusahaan Otomotif Pada Bursa Efek Indonesia. Undergraduate Thesis, Upn "Veteran" Jatim

Zarah Puspitaningtyas (2011), Relevansi Nilai Informasi Akuntansi Dan Manfaatnya Bagi Investor, Jurnal Ekonomi Dan Keuangan Issn 1411-0393 Vol. 1, No. 2 Universitas Jember, Jawa Timur

Pengaruh Large Positive Abnormal Book-Tax Differences terhadap Earnings Response Coefficient dan Accrual Response Coefficient

NURUL AISYAH RACHMAWATI*

Universitas Indonesia

Abstract: *The purpose of this study is to analyze the effect of large positive abnormal book-tax differences (LPABTD) on earnings response coefficient (ERC) and accrual response coefficient (ARC). This study uses unbalanced panel data of listed companies in Indonesia Stock Exchange from 2006-2011. I predict that firms with LPABTD exhibit lower ERC and ARC than do other firms with large positive normal book-tax differences (LPNBTD). Unfortunately, I find no evidence that LPABTD significantly weaken ERC and ARC.*

Keywords : *Large Positive Abnormal Book-Tax Differences, Large Positive Normal Book-Tax Differences, Earnings Response Coefficient, Accrual Response Coefficient.*

* Author can be contact at: nurul_aisyah86@yahoo.com

1. Pendahuluan

Laporan keuangan suatu perusahaan mengandung banyak informasi yang dapat dimanfaatkan oleh pihak-pihak yang berkepentingan (*stakeholders*) untuk membantu proses pengambilan keputusan. Salah satu informasi yang sering digunakan oleh *stakeholders* adalah informasi kinerja perusahaan, baik yang berupa laba/rugi maupun komponen-komponen dari laba/rugi tersebut. Oleh karena itu, kualitas laba sering kali menjadi perhatian *stakeholders*. Suatu laba dapat dikatakan berkualitas apabila dapat mencerminkan laba yang berkelanjutan (*sustainable earnings*) di masa depan (Penman, 2001). Laba yang berkelanjutan tersebut juga dapat ditentukan oleh komponen akrual dan arus kas dari laba tahun berjalan. Salah satu proksi yang dapat digunakan untuk mengukur kualitas laba adalah persistensi laba (Dechow *et al.*, 2010). Menurut Jonas dan Blanchet (2000) dalam Hanlon (2005), persistensi laba mengandung unsur *predictive value*, sehingga dapat digunakan oleh *stakeholders* untuk mengevaluasi kejadian-kejadian di masa lalu, sekarang, dan masa depan.

Ternyata bukan hanya informasi kinerja perusahaan saja yang memiliki peran penting dalam memengaruhi kualitas laba suatu perusahaan. Berdasarkan hasil penelitian Hanlon (2005), informasi tentang pajak perusahaan sebagaimana disajikan dalam laporan keuangan juga turut memberikan informasi mengenai kualitas laba. *Book-Tax Differences* (BTD) atau yang biasa disebut dengan perbedaan antara prinsip-prinsip dasar akuntansi keuangan yang berlaku umum dan peraturan perpajakan, sering dijadikan proksi untuk menangkap informasi tentang kualitas laba tersebut.

Hanlon (2005) menunjukkan bahwa perusahaan dengan *large* BTD (LBTD) memiliki laba yang kurang persisten dibandingkan perusahaan dengan *small* BTD (SBTD). Laba yang kurang persisten ini mengindikasikan bahwa laba yang tersaji dalam laporan keuangan kurang berkualitas. Hanlon (2005) juga menemukan bahwa investor akan

menginterpretasikan LBTB (kondisi di mana laba akuntansi lebih besar daripada laba fiskal) sebagai “*red flag*” dan akan mengurangi ekspektasinya terhadap persistensi laba dan persistensi akrual pada perusahaan tersebut.

Blaylock *et al.* (2012) mengembangkan penelitian Hanlon (2005) dengan menginvestigasi pengaruh perbedaan sumber *large positive* BTB (LPBTB) terhadap persistensi laba. Blaylock *et al.* (2012) membagi sampelnya menjadi tiga subsampel, yaitu perusahaan dengan LPBTB yang berasal dari *earnings management*, *tax management*, dan karakteristik BTB yang normal. Blaylock *et al.* (2012) dapat membuktikan bahwa perusahaan dengan LPBTB yang berasal dari tindakan *earnings management* memiliki laba dan komponen akrual yang kurang persisten untuk laba di masa depan. Blaylock *et al.* (2012) juga menunjukkan bahwa *earnings response coefficient* (ERC) dan *accrual response coefficient* (ARC) untuk setiap subsampel cukup beragam, konsisten dengan keberagaman persistensi laba dan persistensi akrualnya.

Tang dan Firth (2012) menguji apakah *normal* BTB (NBTD) dan *abnormal* BTB (ABTD), memberikan pengaruh yang berbeda terhadap persistensi laba dengan menggunakan data yang ada di China. NBTD digunakan untuk mendeteksi perbedaan regulasi antara ketentuan akuntansi dan peraturan perpajakan. ABTD digunakan untuk mendeteksi perbedaan yang muncul karena tindakan *earnings management*, *tax management*, dan interaksinya (seperti meningkatkan laba akuntansi, tetapi membayar pajak lebih rendah dari yang seharusnya). Hasil penelitian Tang dan Firth (2012) menunjukkan bahwa kedua komponen BTB tersebut memiliki implikasi yang berbeda pada kualitas laba. Level persistensi laba untuk perusahaan dengan *large unsigned* ABTD signifikan lebih rendah dari perusahaan dengan *large unsigned* NBTD.

Pada penelitian ini, penulis ingin mengembangkan penelitian Hanlon (2005), Blaylock *et al.* (2012), dan Tang dan Firth (2012). Penulis ingin melihat pengaruh *large*

positive abnormal BTD (LPABTD) terhadap ERC dan ARC. Penulis menginvestigasi apakah harga saham merefleksikan perbedaan ekspektasi investor mengenai laba di masa depan yang disebabkan oleh sumber LPBTD-nya yang beragam.

Kontribusi penulis dalam penelitian ini ada dua hal. Pertama, penelitian ini memberikan proksi alternatif sumber LPBTD pada penelitian Blaylock *et al.* (2012). Berbeda dari penelitian Blaylock *et al.* (2012), penelitian ini membedakan LPBTD menjadi dua sumber, yaitu LPNBTD dan LPABTD, dengan mengadopsi dan memodifikasi model penelitian Tang dan Firth (2012). LPNBTD mengindikasikan perbedaan regulasi antara prinsip-prinsip dasar akuntansi keuangan yang berlaku umum dan peraturan perpajakan. LPABTD mengindikasikan perbedaan yang muncul lantaran tindakan *earnings management* dan *tax management*. Selain itu, LPBTD pada penelitian ini diukur dengan menggunakan beda permanen dan beda temporer, sementara Blaylock *et al.* (2012) hanya menggunakan beda temporer saja. Tujuannya adalah agar dapat memberikan gambaran BTD secara penuh (Tang dan Firth, 2011). Hanlon dan Heitzman (2010) menyatakan bahwa total BTD (beda permanen dan beda temporer) memberikan informasi yang lebih banyak dibandingkan apabila hanya menggunakan beda temporer saja.

Kedua, penelitian ini difokuskan pada LPABTD. Hal ini berbeda dari penelitian Tang dan Firth (2012) yang menggunakan LABTD pada nilai absolut (*unsigned*). Pengabsolutan nilai LABTD ini mungkin dilakukan untuk memperbanyak jumlah sampel penelitian yang terindikasi melakukan tindakan *earnings management* dan *tax management*. Sesuai dengan hasil penelitian terdahulu, tindakan *earnings management* dan *tax management* dapat dideteksi ketika perusahaan memiliki nilai BTD yang besar dan positif (Joos *et al.*, 2000; Phillips *et al.*, 2003; Tang dan Firth, 2011; Blaylock *et al.*, 2012; Tang dan Firth, 2012). Menurut penulis, penggunaan LABTD pada nilai absolut (*unsigned*) kurang mencerminkan kondisi perusahaan yang sebenarnya. Nilai BTD yang negatif berarti bahwa laba fiskal lebih

besar daripada laba akuntansi. BTD tersebut akan memiliki makna yang berbeda ketika nilainya diabsolutkan, yaitu perusahaan seolah-olah memiliki laba akuntansi yang lebih besar daripada laba fiskalnya. Dengan kata lain, perusahaan tersebut seolah-olah terindikasi melakukan tindakan *earnings management* dan *tax management* karena nilai BTD-nya menjadi besar dan positif.

Penelitian ini memiliki dua rumusan masalah. Pertama, apakah ERC untuk perusahaan dengan LPABTD lebih rendah dibandingkan dengan ERC untuk perusahaan dengan LPNBTD. Kedua, apakah ARC untuk perusahaan dengan LPABTD lebih rendah dibandingkan dengan ARC untuk perusahaan dengan LPNBTD. Pada bagian selanjutnya akan dibahas tentang landasan teori, metode penelitian, analisis hasil penelitian, dan kesimpulan.

2. Landasan Teori

2.1. *Book-Tax Differences*

Dalam satu periode, perusahaan wajib menyusun laporan keuangan. Pembuatan laporan keuangan didasarkan pada prinsip-prinsip dasar akuntansi keuangan yang berlaku umum. Di Indonesia, prinsip-prinsip dasar akuntansi keuangan yang berlaku umum biasa disebut dengan Pernyataan Standar Akuntansi Keuangan (PSAK). Sebagaimana dijelaskan dalam PSAK Nomor 1 (Revisi 2009) tentang Penyajian Laporan Keuangan, tujuan penyusunan laporan keuangan adalah memberikan informasi mengenai posisi keuangan, kinerja keuangan, dan arus kas entitas yang bermanfaat bagi sebagian besar kalangan pengguna laporan dalam pembuatan keputusan ekonomi. Laporan keuangan juga menunjukkan hasil pertanggungjawaban manajemen atas penggunaan sumber daya yang dipercayakan kepada mereka.

Untuk tujuan perpajakan, laporan keuangan yang semula dibuat berdasarkan PSAK tersebut harus disesuaikan dengan peraturan perpajakan yang dibuat oleh regulator. Penyesuaian tersebut dilakukan melalui proses rekonsiliasi fiskal. Tujuannya adalah agar dapat dijadikan dasar penghitungan, pembayaran, dan pelaporan Pajak Penghasilan (PPh) yang terutang.

Oleh karena didasarkan pada dua pedoman penyusunan laporan keuangan yang berbeda, antara laba yang disajikan berdasarkan PSAK dan laba yang disusun berdasarkan peraturan perpajakan, tentu akan memberikan hasil yang berbeda pula. Meskipun antara laba akuntansi dan laba fiskal sama-sama disusun atas dasar akrual, namun hasil akhir dari penghitungan tersebut besarnya tidak sama (Hanlon, 2005). Dengan demikian, dapat diindikasikan bahwa terdapat perbedaan konsep pengakuan penghasilan dan biaya antara akuntansi dan pajak.

Weber (2005) menyebutkan bahwa ada tiga sumber utama yang dapat menyebabkan timbulnya BTD, yaitu:

1. Adanya standar penyusunan laporan keuangan yang berbeda antara akuntansi dan perpajakan;
2. Adanya kecenderungan perusahaan untuk melakukan *tax management* yang akhirnya dapat menuju pada *tax sheltering*; dan
3. Adanya diskresi/kebebasan yang diberikan kepada manajer dalam mempertimbangkan suatu transaksi.

BTD yang berasal dari sumber-sumber tersebut dapat dikelompokkan menjadi dua jenis, yaitu perbedaan antara akuntansi dan pajak yang bersifat permanen (*permanent differences*) dan temporer (*temporary differences*).

2.2. *Earnings Response Coefficient*

Dasar pemikiran ERC adalah investor memiliki perhitungan ekspektasi laba jauh-jauh hari sebelum laporan keuangan dipublikasikan. Scott (2009) menyatakan bahwa ERC mengukur sejauh mana *abnormal return* suatu sekuritas merespon komponen laba yang tidak diekspektasi (*unexpected earnings*). Dengan kata lain, ERC merupakan koefisien sensitivitas perubahan harga saham yang disebabkan oleh perubahan laba akuntansi. *Unexpected earnings* terjadi apabila laba saat ini dan laba masa lalu mengalami lonjakan yang cukup besar dan kejadian ini tidak diprediksi sebelumnya.

Unexpected earnings akan memacu lonjakan pembelian atau penjualan saham disekitar waktu penerbitan laporan keuangan. Lonjakan pembelian atau penjualan saham tersebut merupakan respon investor dalam mempertahankan jumlah saham yang dimilikinya. Pada teori pasar efisien, pasar akan segera bereaksi seiring dengan adanya informasi baru (Fama, 1970). ERC dapat digunakan untuk mengukur seberapa besar reaksi pasar terhadap informasi laba. Lev dan Zarowin (1999) menjelaskan bahwa ERC merupakan salah satu alternatif pengukuran relevansi nilai (*value relevance*) dari informasi laba. Menurut Barth *et al.* (2000), suatu informasi akuntansi dikatakan memiliki relevansi nilai apabila informasi akuntansi tersebut merefleksikan informasi yang digunakan oleh investor untuk menilai perusahaan.

Scott (2009) menjelaskan bahwa ada empat landasan pemikiran dan asumsi tentang penerapan ERC, yaitu:

1. Investor memiliki ekspektasi awal terhadap *expected return* dan risiko perusahaan. Ekspektasi investor tersebut didasarkan pada semua informasi yang tersedia di publik sampai sesaat sebelum laporan keuangan dipublikasikan. Pengetahuan awal ini mengindikasikan ekspektasi investor terhadap laba perusahaan, di mana setiap investor memiliki ekspektasi yang beragam.

2. Pada saat pengumuman laba tahunan, investor memiliki informasi lebih dengan menganalisis angka laba. Beberapa investor akan merevisi ekspektasi awal mereka terhadap *expected return* dan risiko perusahaan.
3. Investor yang merevisi ekspektasinya dengan meningkatkan probabilitas *future return* dibandingkan ekspektasi awal, akan melakukan pembelian saham dan juga sebaliknya.
4. Akumulasi dari jual beli ini akan membawa dampak pada akumulasi *abnormal return* di sekitar periode penerbitan laporan keuangan.

Apabila dikaitkan dengan persistensi laba, Kormendi dan Lipe (1986) serta Collins dan Kothari (1989) memprediksi bahwa ERC berpengaruh positif dengan persistensi laba. Prediksi tersebut ternyata terbukti secara empiris. Oleh karena LPBTD yang berasal dari tindakan *earnings management* memperlemah persistensi laba, maka ERC untuk perusahaan yang berada dalam subsampel tersebut lebih rendah dari ERC untuk perusahaan yang LPBTD-nya berasal dari karakteristik LTD yang normal (Blaylock *et al.*, 2012).

2.2.1. *Accruals Response Coefficient*

Sloan (1996) membuktikan bahwa investor tidak dapat memahami perbedaan persistensi akrual dan persistensi arus kas dengan benar. Hanlon (2005) menemukan bahwa investor akan mengurangi ekspektasinya tentang persistensi laba dan persistensi akrual untuk perusahaan dengan LPBTD. Dengan demikian, dapat diambil suatu kesimpulan bahwa investor dapat menilai komponen akrual dari laba dengan benar.

Blaylock *et al.* (2012) menguji apakah investor dapat menangkap perbedaan persistensi laba dan persistensi akrual yang disebabkan oleh keberagaman sumber LTD yang dominan. Blaylock *et al.* (2012) mengembangkan penelitian Kormendi dan Lipe (1986) serta Collins dan Kothari (1989) untuk memprediksi penilaian investor terhadap persistensi akrual antar-subsampel LTD. Apabila investor hanya fokus pada LTD secara agregat sebagai sinyal persistensi laba dan persistensi akrual serta tidak menguji keberagaman sumber LTD,

Blaylock *et al.* (2012) mengekspektasikan bahwa investor tidak akan memahami dengan benar perbedaan persistensi laba dan persistensi akrual antar-subsampel LTD.

Menurut Hayn (1995) dalam Tang dan Firth (2012), perusahaan yang memiliki *expected earnings* negatif akan memiliki dampak berbeda terhadap ERC dan ARC dibandingkan dengan perusahaan yang memiliki *expected earnings* positif. Oleh sebab itu, pada penelitian ini penulis hanya menggunakan perusahaan dengan *expected earnings* positif.

2.3 Pengembangan Hipotesis

Hanlon (2005) menguji implikasi persistensi laba dan persistensi akrual untuk perusahaan yang memiliki LTD yang besar. Menurut Hanlon (2005), jika LTD mengindikasikan adanya sinyal peningkatan diskresi dalam proses akrual, maka perusahaan dengan LTD yang besar akan memiliki persistensi laba dan persistensi akrual yang lebih rendah. Konsisten dengan argumen ini, Hanlon (2005) menemukan bahwa perusahaan dengan LPBTD dan LNBTD akan memiliki persistensi laba dan persistensi akrual yang lebih rendah dibandingkan perusahaan dengan SBTD. Hanlon (2005) juga menemukan bahwa investor akan menginterpretasikan LTD (kondisi di mana laba akuntansi lebih besar daripada laba fiskal) sebagai “*red flag*” dan akan mengurangi ekspektasinya terhadap persistensi laba dan persistensi akrual pada perusahaan tersebut.

Blaylock *et al.* (2012) memprediksi bahwa perbedaan sumber LTD pada perusahaan yang berada dalam kondisi LPBTD berpengaruh pada persistensi laba dan persistensi akrual. Blaylock *et al.* (2012) berharap, pengklasifikasian LTD berdasarkan sumbernya yang dominan mampu menjelaskan “*red flag*” atas rendahnya kualitas laba. Rendahnya kualitas laba tersebut dapat tercermin pada persistensi laba dan persistensi akrual yang rendah. Blaylock *et al.* (2012) fokus pada LTD yang besar dan positif agar dapat menangkap aktivitas *earnings management* dan *tax management* suatu perusahaan. Blaylock *et al.* (2012)

menggunakan beban pajak tangguhan sebagai proksi BTD-nya. Menurut Phillips *et al.* (2003), beban pajak tangguhan dapat digunakan sebagai ukuran dari tindakan diskresioner manajer di bawah GAAP. Hal ini terjadi lantaran undang-undang pajak pada umumnya membatasi tindakan diskresioner tersebut. Konsisten dengan argumen tersebut, Phillips *et al.* (2003) menemukan bukti bahwa beban pajak tangguhan berpengaruh positif terhadap penurunan laba perusahaan. Phillips *et al.* (2003) menyimpulkan bahwa beban pajak tangguhan merupakan indikator tambahan yang tepat untuk tindakan *earnings management* (proksi dari akrual diskresioner).

Blaylock *et al.* (2012) membedakan sampelnya menjadi tiga subsampel, yaitu perusahaan dengan LPBTD yang berasal dari *earnings management*, *tax management*, dan karakteristik BTD yang normal. Blaylock *et al.* (2012) memberikan bukti empiris bahwa perusahaan dengan LPBTD yang berasal dari *earnings management* memiliki persistensi laba dan persistensi akrual yang lebih rendah daripada perusahaan dengan sumber LPBTD yang lain. Pada subsampel *tax management*, Blaylock *et al.* (2012) tidak dapat memberikan bukti empiris.

Blaylock *et al.* (2012) memprediksi bahwa *pricing of equities* konsisten dengan pandangan investor mengenai keberagaman persistensi laba dan persistensi akrual yang disebabkan oleh sumber LPBTD yang berbeda. Apabila persistensi laba dan persistensi akrual untuk perusahaan yang LPBTD-nya bersumber dari *earnings management* lebih rendah dibandingkan dengan perusahaan yang memiliki LPBTD dengan karakteristik normal, maka perusahaan tersebut diprediksi akan memiliki ERC dan ARC yang lebih rendah pula. Sesuai dengan prediksinya, Blaylock *et al.* (2012) membuktikan bahwa LPBTD yang bersumber pada *earnings management* memiliki pengaruh negatif dan signifikan terhadap ERC dan ARC. Artinya, ERC dan ARC untuk perusahaan yang diklasifikasikan dalam

subsampel *earnings management* lebih rendah dibandingkan dengan perusahaan yang diklasifikasikan dalam subsampel BASE.

Tang dan Firth (2012) mengembangkan penelitian Hanlon (2005) dan Blaylock *et al.* (2012) melalui empat kontribusi. Pertama, Tang dan Firth (2012) membedakan BTM menjadi dua komponen, yaitu NBTM dan ABTM. NBTM mengindikasikan perbedaan regulasi antara prinsip-prinsip dasar akuntansi keuangan yang berlaku umum dan peraturan perpajakan. ABTM mengindikasikan perbedaan yang muncul karena tindakan *earning management* dan *tax management*. Kedua, Tang dan Firth (2012) menggunakan beda temporer dan beda permanen di dalam ukuran BTM-nya.

Ketiga, Tang dan Firth (2012) menguji bagaimana ukuran NBTM dan ABTM memengaruhi keberagaman level persistensi. Terakhir, Tang dan Firth (2012) juga menguji apakah informasi yang terkandung dalam ABTM dan NBTM memberikan informasi lebih terhadap persistensi laba dibandingkan dengan informasi seputar tindakan diskresioner dan total akrual. Pada penelitiannya, Tang dan Firth (2012) menggunakan LABTM dan LNBTM pada nilai absolut (*unsigned*). Pengabsolutan nilai LABTM dan LNBTM ini mungkin dilakukan untuk memperbanyak jumlah sampel penelitian yang terindikasi melakukan tindakan *earnings management* dan *tax management*. Menurut penulis, penggunaan LABTM dan LNBTM pada nilai absolut (*unsigned*) pada penelitian Tang dan Firth (2012) tersebut kurang mencerminkan kondisi perusahaan yang sebenarnya. Nilai BTM yang negatif berarti bahwa laba fiskal lebih besar daripada laba akuntansi. BTM tersebut akan memiliki makna yang berbeda ketika nilainya diabsolutkan, yaitu perusahaan seolah-olah memiliki laba akuntansi yang lebih besar daripada labanya. Dengan kata lain, perusahaan tersebut seolah-olah terindikasi melakukan tindakan *earnings management* dan *tax management* karena nilai BTM-nya menjadi besar dan positif.

Pada penelitiannya, Tang dan Firth (2012) menemukan bahwa level persistensi laba untuk perusahaan dengan *large unsigned* ABTD signifikan lebih rendah dari perusahaan dengan *large unsigned* NBTD. Tang dan Firth (2012) menemukan bahwa LABTD (*unsigned*) berpengaruh negatif dan signifikan terhadap ERC. Hal ini mengindikasikan bahwa ERC untuk perusahaan dengan LABTD (*unsigned*) lebih rendah dibandingkan dengan ERC untuk perusahaan dengan LNBTD (*unsigned*).

Berbeda dari penelitian-penelitian sebelumnya, penulis fokus pada perusahaan yang memiliki LPBTD dan membedakannya menjadi LPABTD dan LPNBTD. Penulis ingin menguji apakah harga saham merefleksikan perbedaan ekspektasi investor tentang persistensi laba dan persistensi akrual untuk perusahaan dengan sumber LPBTD yang berbeda. Dengan membedakan LPBTD menjadi LPABTD dan LPNBTD, penulis menguji apakah perusahaan dengan LPABTD memiliki ERC dan ARC yang lebih rendah dibandingkan perusahaan dengan LPNBTD. Dengan demikian hipotesis yang ingin diuji dalam penelitian ini adalah sebagai berikut:

- H₁:** ERC untuk perusahaan dengan LPABTD lebih rendah dibandingkan perusahaan dengan LPNBTD.
- H₂:** ARC untuk perusahaan dengan LPABTD lebih rendah dibandingkan perusahaan dengan LPNBTD.

3. Metode Penelitian

3.1 Data dan Sampel

Penelitian ini menggunakan sampel perusahaan dengan BTD yang besar dan positif (LPBTD) pada tahun 2006 – 2011. Dari 452 perusahaan yang terdaftar di BEI, penulis mengeluarkan 171 perusahaan yang diatur khusus dalam perpajakan, di antaranya:

1. Perusahaan yang merupakan Wajib Pajak PPh Final, sebanyak 50 perusahaan. Sebagaimana dijelaskan dalam Pasal 4 ayat (2) UU Nomor 36 Tahun 2008 (UU PPh), perusahaan yang termasuk sebagai Wajib Pajak PPh Final adalah perusahaan yang melakukan usaha jasa konstruksi, *real estate*, dan persewaan tanah dan/atau bangunan.
2. Perusahaan yang dalam ketentuan perpajakan diperkenankan untuk membentuk dan memupuk dana cadangan, yaitu:
 - 76 perusahaan yang bergerak di bidang finansial;
 - 30 perusahaan yang bergerak di bidang pertambangan; dan
 - 15 perusahaan yang bergerak di bidang agrikultur.

Penelitian ini juga mengeluarkan 12 perusahaan yang laporan keuangannya disajikan dalam mata uang selain Rupiah, 10 perusahaan yang tahun fiskalnya tidak berakhir pada 31 Desember, 79 perusahaan yang baru *listing* dan *delisting* pada periode penelitian, 8 perusahaan yang melakukan merger dan akuisisi pada periode penelitian, serta 6 perusahaan yang datanya tidak lengkap. Jadi, jumlah perusahaan yang tersisa adalah 166 perusahaan atau 996 perusahaan – tahun.

Sesuai dengan penelitian Hanlon (2005) dan Blaylock *et al.* (2012), penulis membagi 996 perusahaan – tahun tersebut menjadi tiga kelompok, yaitu LPBTD, LNBTD, dan SBTD. Kelompok tersebut dibentuk dengan cara meranking BTD perusahaan tiap-tiap tahun dan tiap-tiap industri, dimulai dari yang terbesar positif hingga yang terbesar negatif. *Quintile* tertinggi dari BTD didefinisikan sebagai LPBTD (204 perusahaan – tahun). *Quintile* terendah dari BTD merupakan LNBTD (204 perusahaan – tahun). Sisanya dikelompokkan sebagai SBTD (588 perusahaan – tahun). Penelitian ini menggunakan 204 perusahaan – tahun yang berada dalam LPBTD sebagai sampel penelitian.

Keberadaan data *outlier* diatasi dengan melakukan *winsorized*. Batas atas ditentukan sebesar penjumlahan antara nilai rata-rata (*mean*) dan tiga kali standar deviasi. Batas bawah

ditentukan sebesar pengurangan antara nilai *mean* dan tiga kali standar deviasi. Sampel yang memiliki nilai yang lebih besar dari batas atas atau lebih kecil dari batas bawah, nilainya akan digantikan dengan nilai batas atas atau nilai batas bawah tersebut (Tang dan Firth, 2012). Hal ini dilakukan karena data yang tersedia sangat terbatas. Namun demikian, apabila *winsorized* tidak efektif dalam mengatasi masalah *outlier*, maka langkah terakhir yang ditempuh adalah mengeluarkan data yang terindikasi *outlier* dari sampel penelitian.

Pada pengujian pengaruh LPABTD terhadap ERC dan ARC, penulis hanya menggunakan sampel sebanyak 201 perusahaan – tahun. Tiga perusahaan dikeluarkan dari sampel karena merupakan data *outlier*. Awalnya penulis sudah berupaya untuk mengatasi keberadaan data *outlier* pada tiga perusahaan tersebut dengan melakukan *winsorized*. Namun, cara ini tidak terlalu berhasil untuk mengatasi data *outlier* pada pengujian ini. Oleh sebab itu, penulis memutuskan untuk mengeluarkan tiga perusahaan *outlier* tersebut dari sampel penelitian agar tidak merusak hasil penelitian.

Menurut Hayn (1995) dalam Tang dan Firth (2012), perusahaan yang memiliki *expected earnings* negatif akan memiliki dampak berbeda terhadap ERC dan ARC dibandingkan dengan perusahaan yang memiliki *expected earnings* positif. Oleh sebab itu, pada penelitian ini penulis hanya menggunakan perusahaan dengan *expected earnings* positif. Pada penelitian ini terdapat 173 perusahaan – tahun yang memiliki *expected earnings* positif.

3.2 Model Penelitian

Berikut ini adalah model dasar untuk menguji ERC sebagaimana disajikan dalam penelitian Tang dan Firth (2012):

$$CAR_{it} = \gamma_0 + \gamma_1 \Delta PTBI_{it} + \gamma_2 BV_{it} + \gamma_3 LEV_{it} + \varepsilon_{it+1} \quad (3.1)$$

Di mana:

CAR_{it} = *cumulative market-adjusted abnormal returns* untuk periode 12 bulan yang dimulai dari bulan keempat setelah akhir tahun fiskal t-1 dan berakhir pada bulan ketiga setelah tahun fiskal t;

- $\Delta PTBI_{it}$ = selisih antara laba akuntansi sebelum pajak per lembar saham dari tahun t-1 ke tahun t yang diskalakan dengan harga saham awal tahun t;
- BV_{it} = nilai buku ekuitas per lembar saham untuk perusahaan i tahun t;
- LEV_{it} = rasio total liabilitas dan total aset.

Untuk menguji H_{2a} , penulis menggunakan sampel perusahaan yang berada dalam kelompok LPBTD. Dengan mengacu pada model Tang dan Firth (2012), persamaan (3.1) dikembangkan untuk membuktikan apakah LPABTD memiliki ERC yang lebih rendah dibandingkan perusahaan dengan LPNBTD. Dengan kata lain, penulis ingin menguji apakah LPABTD memperlemah ERC. Berikut ini adalah persamaan estimasinya:

$$CAR_{it} = \gamma_0 + \gamma_1 \Delta PTBI_{it} + \gamma_2 LPABTD_{it} + \gamma_3 \Delta PTBI_{it} * LPABTD_{it} + \gamma_4 BV_{it} + \gamma_5 LEV_{it} + \epsilon_{it+1} \quad (3.2)$$

Dari persamaan (3.2) di atas diketahui bahwa koefisien $\Delta PTBI_{it}$ (γ_1) merepresentasikan ERC perusahaan dengan LPBTD yang berada dalam subsampel LPNBTD. Penulis memprediksi apabila LPBTD dihasilkan dari tindakan *earnings management* dan *tax management*, maka koefisien variabel interaksi $\Delta PTBI_{it} * LPABTD_{it}$ (γ_3) akan negatif. Artinya, ERC untuk perusahaan dengan LPABTD lebih rendah dibandingkan dengan ERC untuk perusahaan dengan LPNBTD (sesuai dengan H_{2a}).

Sebagaimana penelitian Blaylock *et al.* (2012), persamaan (3.2) dikembangkan dengan membagi laba sebelum pajak menjadi akrual sebelum pajak dan arus kas sebelum pajak. Berikut ini adalah persamaan estimasinya:

$$CAR_{it} = \gamma_0 + \gamma_1 \Delta PTCF_{it} + \gamma_2 \Delta PTACC_{it} + \gamma_3 LPABTD_{it} + \gamma_4 \Delta PTCF_{it} * LPABTD_{it} + \gamma_5 \Delta PTACC_{it} * LPABTD_{it} + \gamma_6 BV_{it} + \gamma_7 LEV_{it} + \epsilon_{it+1} \quad (3.3)$$

Di mana:

- $\Delta PTCF_{it}$ = selisih antara arus kas sebelum pajak per lembar saham dari tahun t-1 ke tahun t yang diskalakan dengan harga saham awal tahun t;

$\Delta PTACC_{it}$ = selisih antara akrual sebelum pajak per lembar saham dari tahun $t-1$ ke tahun t yang diskalakan dengan harga saham awal tahun t .

Dari persamaan (3.3) tersebut dapat diketahui bahwa koefisien $\Delta PTACC_{it}$ (γ_2) merepresentasikan ARC perusahaan dengan LPBTD yang berada dalam subsampel LPNBTD. Penulis memprediksi apabila LPBTD dihasilkan dari tindakan *earnings management* dan *tax management*, maka koefisien variabel interaksi $\Delta PTACC_{it} * LPABTD_{it}$ (γ_5) akan negatif. Artinya, ARC untuk perusahaan dengan LPABTD lebih rendah dibandingkan dengan ARC untuk perusahaan dengan LPNBTD (sesuai dengan H_2).

4. Analisis Hasil Penelitian

4.1 Estimasi Komponen LPBTD

Pada penelitian ini LTD diestimasi menggunakan *income effect*, di mana LTD diperoleh dari selisih antara laba akuntansi dan laba fiskal. Laba akuntansi didefinisikan sebagai laba akuntansi sebelum pajak. Laba fiskal diestimasi sebagai *gross-up* dari beban pajak kini (yaitu, beban pajak kini dibagi dengan tarif pajak). Laba fiskal tersebut hanya bersifat estimasi karena besaran laba fiskal yang dilaporkan dalam SPT Tahunan perusahaan tidak dipublikasikan (bersifat rahasia). Pengestimasi LTD ini dilakukan untuk mengurangi bias lantaran tarif perpajakan di Indonesia pada periode penelitian beberapa kali mengalami perubahan seiring dengan diberlakukannya UU Nomor 36 Tahun 2008 (UU PPh).

Dengan mengacu pada penelitian Tang dan Firth (2012), penulis membedakan LPBTD menjadi dua komponen, yaitu LPNBTD dan LPABTD. LPNBTD mengindikasikan perbedaan regulasi antara akuntansi dan perpajakan. LPABTD mengindikasikan perbedaan yang muncul lantaran tindakan *earnings management* dan *tax management*. Penulis akan mengisolasi informasi regulasi dari LTD yang berkaitan dengan perbedaan antara prinsip-

prinsip dasar akuntansi keuangan yang berlaku umum dan peraturan perpajakan. Hal ini dilakukan agar dapat mendeteksi LTD yang bersumber dari tindakan *earning management* dan *tax management* melalui bagian yang tidak dijelaskan oleh total LTD.

Sebelum melakukan pengujian pengaruh LPABTD terhadap ERC dan ARC, terlebih dahulu dilakukan regresi untuk memperoleh variabel LPABTD dan LPNBTD. Penulis menggunakan *residual method* untuk memperoleh variabel LPABTD. Total LTD diregresi dengan item-item *nondiscretionary* yang diketahui menyebabkan LPNBTD. Item-item *nondiscretionary* yang dimaksud adalah skala investasi dalam aset tetap berwujud dan aset tetap tidak berwujud (ΔINV), pertumbuhan ekonomi (ΔREV), posisi kerugian (NOL dan TLC), dan LTD periode sebelumnya. Bagian yang tidak dijelaskan oleh total LTD merupakan LPABTD.

Pada penelitian ini, penulis tidak memasukkan variabel *fair value accounting* sebagai salah satu item *nondiscretionary* yang memengaruhi LPNBTD. Sebagaimana diketahui bahwa pada tanggal 1 Januari 2012 standar akuntansi keuangan Indonesia mengadopsi IFRS secara penuh. Salah satu perubahan yang cukup mendasar adalah *fair value accounting*. Ketentuan tentang *fair value accounting* ini memang berbeda dengan aturan perpajakan. Namun demikian, Abahoonie dan Barbut (2008) menyatakan bahwa penilaian keberagaman dimensi *fair value accounting* erat kaitannya dengan tindakan *tax management*. LTD yang bersumber dari tindakan *tax management* telah dijelaskan dalam variabel LPABTD (Tang dan Firth, 2011; Tang dan Firth, 2012). Untuk meminimalkan bias, penelitian ini juga telah mengeluarkan perusahaan-perusahaan yang sangat dipengaruhi oleh *fair value accounting*, seperti perusahaan yang bergerak di bidang keuangan.

Dengan demikian, berikut ini adalah persamaan estimasi LTD yang sudah disesuaikan:

$$LTD_{it} = \delta_0 + \delta_1 \Delta INV_{it} + \delta_2 \Delta REV_{it} + \delta_3 NOL_{it} + \delta_4 TLC_{it} + \delta_5 LTD_{it-1} + \varepsilon_{it} \quad (4.1)$$

Di mana:

BTD_{it} = BTD yang dilaporkan oleh perusahaan i pada tahun t ;

ΔINV_{it} = perubahan investasi dalam *gross* aset tetap berwujud dan aset tetap tidak berwujud dari tahun $t-1$ ke tahun t ;

ΔREV_{it} = perubahan pendapatan dari tahun $t-1$ ke tahun t ;

NOL_{it} = jumlah kerugian operasi bersih (*net operating loss*) perusahaan i pada tahun t ;

TLC_{it} = jumlah kerugian yang telah dikompensasikan (*tax loss carry-forwards*) untuk perusahaan i pada tahun t ;

BTD_{it-1} = BTD yang dilaporkan oleh perusahaan i pada tahun $t-1$;

ε_{it} = *error* ($LPABTD_{it}$) untuk perusahaan i pada tahun t .

Untuk mengontrol ukuran perusahaan, semua variabel di atas diskalakan dengan rata-rata total aset pada tahun $t-1$ dan tahun t .

Tabel 4.1 merupakan rangkuman hasil estimasi komponen LPBTD pada penelitian ini. Secara bersama-sama, variabel independen signifikan memengaruhi variabel dependen. Hal ini dibuktikan oleh nilai signifikansi probabilitas (F-statistik) yang sebesar 0.000 (lebih kecil dari $\alpha = 1\%$). Dengan demikian, dapat diambil suatu kesimpulan bahwa model secara keseluruhan menjelaskan dengan baik pengaruh ΔINV_{it} , ΔREV_{it} , NOL_{it} , TLC_{it} , dan BTD_{it-1} terhadap BTD_{it} pada tingkat kepercayaan 99%. Nilai koefisien determinasi (*adjusted R²*) pada model tersebut adalah sebesar 0.223. Nilai *adjusted R²* ini mengindikasikan bahwa variabilitas variabel dependen (BTD_{it}) yang dapat dijelaskan oleh variabel independen (ΔINV_{it} , ΔREV_{it} , NOL_{it} , TLC_{it} , dan BTD_{it-1}) adalah sebesar 23.3%. Sementara itu, sisanya yang sebesar 76.7% dijelaskan oleh variabel-variabel lain di luar model penelitian.

Secara individu, hampir semua variabel independen signifikan memengaruhi variabel dependen. Dalam hal ini, variabel ΔINV_{it} , TLC_{it} , dan BTD_{it-1} signifikan memengaruhi

variabel BTD_{it} . Sementara itu, penulis tidak dapat membuktikan bahwa variabel ΔREV_{it} dan NOL_{it} memengaruhi BTD_{it} .

Tabel 4.1
Hasil Estimasi Komponen LPBTD (Pooled Sample)
 $(BTD_{it} = \delta_0 + \delta_1 \Delta INV_{it} + \delta_2 \Delta REV_{it} + \delta_3 NOL_{it} + \delta_4 TLC_{it} + \delta_5 BTD_{it-1} + \epsilon_{it})$

Variabel	Predicted sign	Koefisien	t-statistik	Prob. (t-statistik)
C	?	0.080	14.817	0.000 ***
ΔINV_{it}	-	-0.204	-9.514	0.000 ***
ΔREV_{it}	+	0.006	1.099	0.292
NOL_{it}	-	-0.052	-0.228	0.455
TLC_{it}	+	0.454	5.956	0.002 ***
BTD_{it-1}	?	-0.164	-3.326	0.049 **
Adjusted R²				0.223
F-statistik				12.660
Prob. (F-statistik)				0.000 ***
*** Signifikan pada level kepercayaan 99%				
** Signifikan pada level kepercayaan 95%				
* Signifikan pada level kepercayaan 90%				
Jumlah observasi = 204				
Semua variabel diskalakan dengan rata-rata total aset pada tahun t-1 dan tahun t untuk mengontrol ukuran perusahaan.				
Definisi variabel:				
BTD_{it} = LTD yang dilaporkan oleh perusahaan i pada tahun t;				
ΔINV_{it} = perubahan investasi dalam gross aset tetap berwujud dan aset tetap tidak berwujud dari tahun t-1 ke tahun t;				
ΔREV_{it} = perubahan pendapatan dari tahun t-1 ke tahun t;				
NOL_{it} = jumlah kerugian operasi bersih (net operating loss) perusahaan i pada tahun t;				
TLC_{it} = jumlah kerugian yang telah dikompensasikan (tax loss carry-forwards) untuk perusahaan i pada tahun t;				
BTD_{it-1} = LTD yang dilaporkan oleh perusahaan i pada tahun t-1.				

Sumber: Data diolah dengan menggunakan Eviews 6.0

Oleh karena secara keseluruhan model estimasi LPBTD menunjukkan bahwa variabel ΔINV_{it} , ΔREV_{it} , NOL_{it} , TLC_{it} , dan BTD_{it-1} bersama-sama memengaruhi BTD_{it} secara signifikan, maka penulis dapat menentukan besaran LPNBTD dan LPABTD. Variabel yang ingin diamati adalah LPABTD. Dengan demikian, variabel inilah yang harus diperhatikan. LPABTD akan diranking mulai dari yang tertinggi hingga yang terendah. *Quintile* tertinggi LPABTD mengindikasikan bahwa kemungkinan besar LPBTD yang dimiliki perusahaan berasal dari tindakan *earnings management* dan *tax management*. Pada penelitian ini, LPABTD akan dijadikan *dummy variable* di mana “1” untuk perusahaan dengan LPABTD dalam *quintile* tertinggi dan “0” untuk lainnya (perusahaan dengan LPNBTD).

Pada Gambar 4.1 diketahui nilai *mean* LPBTD, LPABTD, dan LPNBTD terhadap rata-rata total aset untuk masing-masing tahun pada periode penelitian. Peningkatan LTD yang cukup besar terjadi pada tahun 2008 dan tahun 2010. Hal tersebut juga diikuti oleh peningkatan LPABTD. Lonjakan LTD yang cukup besar tersebut disinyalir terjadi karena adanya krisis finansial pada tahun 2008 dan adanya penurunan tarif pajak pada tahun 2010 (dari 28% di tahun 2009 menjadi 25% di tahun 2010). Penurunan tarif pajak mendorong *profit firms* untuk melakukan penundaan pengakuan penghasilan dan pengakuan beban di awal pada laporan laba fiskal (Yin dan Cheng, 2004). Hal inilah yang memicu peningkatan LTD dan LPABTD.

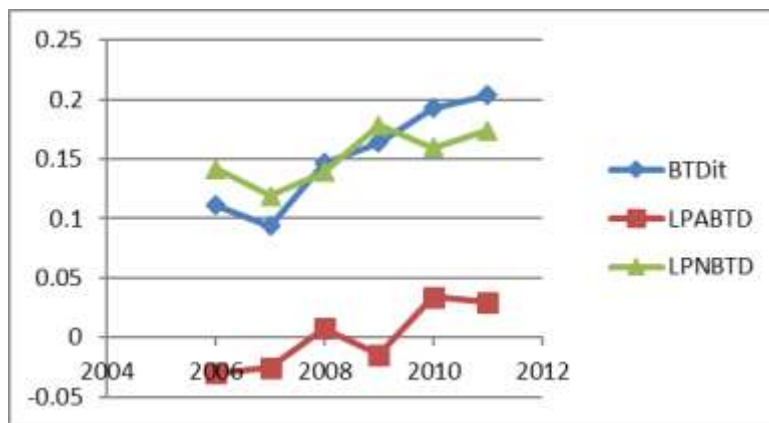

Gambar 4.1
 Nilai Mean BTDiT, LPABTD, dan LPNBTD

4.2 Analisis Statistik Deskriptif

Dalam Tabel 4.2 dijelaskan statistik deskriptif variabel-variabel yang digunakan untuk menguji pengaruh LPABTD terhadap ERC dan ARC. Dari tabel tersebut diketahui bahwa nilai CAR_{it} adalah sebesar 0.279. Hal ini berarti bahwa secara rata-rata *return* perusahaan yang dipilih sebagai sampel penelitian bernilai positif. Hal ini sejalan dengan nilai mean laba akuntansi sebelum pajak per lembar saham yang tidak diekspektasi ($\Delta PTBI_{it}$). Variabel $\Delta PTBI_{it}$ juga memiliki nilai *mean* positif, yaitu sebesar 0.560. Pada sampel penelitian masih terdapat *return* perusahaan yang negatif. Hal ini tampak pada nilai minimum variabel CAR_{it} yang sebesar -1.290. Nilai *return* yang negatif mungkin disebabkan oleh adanya kerugian yang tidak diekspektasi oleh investor.

Nilai *mean* variabel arus kas sebelum pajak per lembar saham yang tidak diekspektasi ($\Delta PTCF_{it}$) adalah sebesar 0.191. Oleh karena nilai *mean* variabel $\Delta PTCF_{it}$ lebih kecil dari nilai *mean* $\Delta PTBI_{it}$, maka dapat diprediksikan bahwa secara rata-rata perusahaan sampel memiliki nilai aktual sebelum pajak per lembar saham yang positif juga. Konsisten dengan prediksi tersebut, Tabel 4.2 menunjukkan nilai *mean* variabel ΔPTA_{it} sebesar 0.359. Hal ini terjadi karena nilai aktual diperoleh dari selisih antara laba operasi dan arus kas operasi.

Terakhir, nilai *mean* variabel $LPABTD_{it}$ adalah sebesar 0.202. Hal ini menjelaskan bahwa variabel $LPABTD_{it}$ diperoleh dari *quintile* tertinggi dari nilai $LPABTD_{it}$. Dengan

demikian dapat disimpulkan bahwa 80% sisanya dikategorikan sebagai perusahaan yang berada dalam LPNBTD.

Tabel 4.2
Statistik Deskriptif: ERC

	<i>Minimum</i>	<i>Maximum</i>	<i>Mean</i>	<i>Median</i>	<i>Std. Dev.</i>
CAR_{it}	-1.290	3.410	0.279	0.030	0.973
ΔPTBI_{it}	0.000	4.750	0.560	0.130	1.092
ΔPTCF_{it}	-5.192	5.681	0.191	0.030	1.080
ΔPTACC_{it}	-3.370	4.911	0.359	0.060	1.100
LPABTD_{it}	0.000	1.000	0.202	0.000	0.403
BV_{it}	-1.650	1.100	0.428	0.520	0.488
LEV_{it}	0.020	2.290	0.581	0.500	0.448

Jumlah observasi = 173

Definisi variabel:
 CAR_{it} = *cumulative market-adjusted abnormal returns* untuk periode 12 bulan yang dimulai dari bulan keempat setelah akhir tahun fiskal t-1 dan berakhir pada bulan ketiga setelah tahun fiskal t;
 ΔPTBI_{it} = selisih antara laba akuntansi sebelum pajak per lembar saham dari tahun t-1 ke tahun t yang diskalakan dengan harga saham awal tahun t;
 ΔPTCF_{it} = selisih antara arus kas sebelum pajak per lembar saham dari tahun t-1 ke tahun t yang diskalakan dengan harga saham awal tahun t;
 ΔPTACC_{it} = selisih antara akrual sebelum pajak per lembar saham dari tahun t-1 ke tahun t yang diskalakan dengan harga saham awal tahun t;
 LPABTD_{it} = *dummy variable*, di mana “1” untuk perusahaan dengan LPABTD dalam *quintile* tertinggi dan “0” untuk lainnya;
 BV_{it} = nilai buku ekuitas per lembar saham untuk perusahaan i tahun t;
 LEV_{it} = rasio total liabilitas dan total aset.

Sumber: Data diolah dengan menggunakan Eviews 6.0

4.3 Pengujian Asumsi Klasik

Pada hasil pengujian asumsi klasik (terlampir) diketahui bahwa model estimasi ERC dan ARC terbebas dari permasalahan normalitas, heteroskedastisitas, dan autokorelasi. Pengujian multikolinearitas dilakukan melalui analisis korelasi *Pearson*. Tabel 4.3 merupakan *Pearson Correlation Matrix* yang menunjukkan apakah variabel-variabel yang digunakan dalam persamaan estimasi ERC dan ARC berkorelasi antara satu variabel dengan variabel yang lainnya.

Pada Tabel 4.3 terlihat bahwa hanya variabel kontrol BV_{it} yang berkorelasi dengan variabel dependen (CAR_{it}). Hal ini mungkin terjadi karena investor di Indonesia kurang memerhatikan informasi keuangan saat membuat keputusan. Tabel 4.3 juga memperlihatkan

bahwa antar-variabel independen juga ada yang memiliki korelasi. Variabel $\Delta PTBI_{it}$ berkorelasi positif terhadap variabel $\Delta PTCF_{it}$. Semakin besar laba akuntansi sebelum pajak per lembar saham yang tidak diekspektasi, semakin besar pula arus kas sebelum pajak per lembar saham yang tidak diekspektasi. Hal ini juga terjadi pada variabel $\Delta PTACC_{it}$, yang memiliki korelasi positif terhadap variabel $\Delta PTBI_{it}$. Semakin besar laba akuntansi sebelum pajak per lembar saham yang tidak diekspektasi, semakin besar pula nilai akrual sebelum pajak per lembar saham yang tidak diekspektasi.

Variabel $\Delta PTCF_{it}$ berkorelasi negatif terhadap variabel $\Delta PTACC_{it}$. Artinya, semakin besar arus kas sebelum pajak per lembar saham yang tidak diekspektasi, semakin kecil nilai akrual sebelum pajak per lembar saham yang tidak diekspektasi. Hubungan semacam ini wajar terjadi karena nilai akrual tersebut diperoleh dari selisih antara laba operasi dan arus kas operasi. Hasil ini sesuai dengan penelitian sebelumnya yang mendokumentasikan bahwa antara arus kas dan akrual memiliki korelasi negatif yang kuat (Dechow, 1994; Sloan, 1996; Blaylock *et al.*, 2012).

Variabel $LPABTD_{it}$ berhubungan positif terhadap variabel $\Delta PTBI_{it}$. Semakin besar laba akuntansi sebelum pajak per lembar saham yang tidak diekspektasi, memungkinkan semakin besarnya perbedaan antara laba akuntansi dan laba fiskal. Perbedaan tersebut salah satunya dapat bersumber dari tindakan *earnings management* dan *tax management*. Variabel $LPABTD_{it}$ juga berhubungan positif terhadap variabel $\Delta PTACC_{it}$. Semakin besarnya nilai akrual sebelum pajak per lembar saham yang tidak diekspektasi, memungkinkan semakin besarnya LTD yang muncul dari tindakan *earnings management* dan *tax management*. Tabel 4.8 juga menunjukkan bahwa variabel $LPABTD_{it}$ tidak berkorelasi dengan variabel $\Delta PTCF_{it}$. Hal ini mengindikasikan bahwa variabel $LPABTD_{it}$ sejatinya berasal dari komponen akrual yang terkandung dalam laba saat ini, yang muncul dari tindakan *earnings management* dan *tax management*.

Meskipun di antara variabel independen terdapat korelasi satu sama lain, namun tidak ada koefisien korelasi yang bernilai 0.8 atau lebih. Hal ini menandakan bahwa tidak ada korelasi yang sangat kuat di antara variabel independen dalam penelitian ini. Pernyataan tersebut didukung oleh hasil uji VIF (terlampir), di mana nilai VIF untuk masing-masing variabel independen lebih kecil dari 10. Dengan demikian, model estimasi ERC dan ARC tersebut tidak ada indikasi multikolinearitas.

Tabel 4.3
Pearson Correlation Matrix: ERC

	CAR_{it}	ΔPTBI_{it}	ΔPTCF_{it}	ΔPTACC_{it}	LPABTD_{it}	BV_{it}	LEV_{it}
CAR_{it}	1.000						
ΔPTBI_{it}	0.086 (0.263)	1.000					
ΔPTCF_{it}	0.096 (0.208)	0.443 (0.000)***	1.000				
ΔPTACC_{it}	-0.005 (0.947)	0.542 (0.000)***	-0.510 (0.000)***	1.000			
LPABTD_{it}	0.016 (0.831)	0.155 (0.042)**	-0.052 (0.500)	0.199 (0.009)***	1.000		
BV_{it}	0.164 (0.031)**	-0.260 (0.001)***	-0.001 (0.990)	-0.250 (0.001)***	-0.091 (0.235)	1.000	
LEV_{it}	-0.058 (0.450)	0.146 (0.055)*	-0.430 (0.576)	0.187 (0.014)**	0.120 (0.115)	-0.751 (0.000)***	1.000

*** Signifikan pada level kepercayaan 99% (*two-tailed*)
 ** Signifikan pada level kepercayaan 95% (*two-tailed*)
 * Signifikan pada level kepercayaan 90% (*two-tailed*)
 Angka di dalam kurung menunjukkan *p-value*

Sumber: Data diolah dengan menggunakan Eviews 6.0

4.4 Analisis Regresi

Tabel 4.4 menyajikan hasil estimasi ERC. Secara bersama-sama, variabel independen signifikan memengaruhi variabel dependen. Hal ini dibuktikan dengan signifikansi probabilitas (F-statistik) yang sebesar 0.013 (lebih kecil dari $\alpha = 5\%$). Dapat diambil suatu kesimpulan bahwa model pengujian ERC secara keseluruhan menjelaskan dengan cukup baik

pengaruh $\Delta PTBI_{it}$, $LPABTD_{it}$, dan $\Delta PTBI_{it} * LPABTD_{it}$ terhadap CAR_{it} pada tingkat kepercayaan 95%. Nilai *adjusted R*² pada model tersebut adalah sebesar 0.055. Nilai *adjusted R*² ini mengindikasikan bahwa variabilitas variabel dependen (CAR_{it}) yang dapat dijelaskan oleh variabel independen sangat kecil, yaitu sebesar 5.5%. Hal ini mengindikasikan bahwa banyak informasi lain (selain laba) yang berpengaruh terhadap harga saham. Pada konteks ini, 94.5% dari harga saham dijelaskan oleh variabel-variabel lain di luar model penelitian. Nilai *adjusted R*² yang sangat kecil ini sesuai dengan hasil penelitian Blaylock *et al.* (2012).

Tabel 4.4
Hasil Estimasi ERC (Pooled Sample)
 $(CAR_{it} = \gamma_0 + \gamma_1 \Delta PTBI_{it} + \gamma_2 LPABTD_{it} + \gamma_3 \Delta PTBI_{it} * LPABTD_{it} + \gamma_4 BV_{it} + \gamma_5 LEV_{it} + \epsilon_{it+1})$

Variabel	Predicted sign	Koefisien	t-statistik	Prob. (t-statistik)
C	?	-0.596	-3.783	0.030 **
$\Delta PTBI_{it}$	+	0.201	4.757	0.009 ***
$LPABTD_{it}$?	0.118	1.095	0.292
$\Delta PTBI_{it} * LPABTD_{it}$	- (H_{2a})	-0.166	-2.267	0.129
BV_{it}	?	0.920	6.200	0.001 ***
LEV_{it}	?	0.646	4.019	0.023 **
Adjusted R²				0.055
F-statistik				3.004
Prob. (F-statistik)				0.013 **

*** Signifikan pada level kepercayaan 99%
 ** Signifikan pada level kepercayaan 95%
 * Signifikan pada level kepercayaan 90%

Jumlah observasi = 173

Definisi variabel:
 CAR_{it} = *cumulative market-adjusted abnormal returns* untuk periode 12 bulan yang dimulai dari bulan keempat setelah akhir tahun fiskal t-1 dan berakhir pada bulan ketiga setelah tahun fiskal t;
 $\Delta PTBI_{it}$ = selisih antara laba akuntansi sebelum pajak per lembar saham dari tahun t-1 ke tahun t yang diskalakan dengan harga saham awal tahun t;
 $LPABTD_{it}$ = *dummy variable*, di mana “1” untuk perusahaan dengan LPABTD dalam *quintile* tertinggi dan “0” untuk lainnya;
 BV_{it} = nilai buku ekuitas per lembar saham untuk perusahaan i tahun t;
 LEV_{it} = rasio total liabilitas dan total aset.

Sumber: Data diolah dengan menggunakan Eviews 6.0

Apabila diuji secara individu, variabel $\Delta PTBI_{it}$ memiliki koefisien yang positif, yaitu sebesar 0.201. Koefisien variabel $\Delta PTBI_{it}$ ini merepresentasikan ERC untuk perusahaan dengan LPBTD yang berada dalam subsampel LPNBTD. Dalam Tabel 4.9 juga diketahui

bahwa variabel $\Delta PTBI_{it}$ berpengaruh signifikan terhadap variabel CAR_{it} pada tingkat kepercayaan 99%. Hal ini dapat dilihat dari nilai probabilitas (t-statistik) variabel $\Delta PTBI_{it}$ yang lebih kecil dari $\alpha = 1\%$.

Sebagaimana dijelaskan sebelumnya, laba yang dilaporkan perusahaan akan dievaluasi dengan ekspektasi investor. Apabila laba yang dilaporkan perusahaan melebihi nilai yang diekspektasikan oleh investor, maka akan menjadi *good news* bagi investor. Sebaliknya, apabila laba yang dilaporkan perusahaan lebih rendah dari nilai ekspektasi investor, maka akan menjadi *bad news* bagi investor. Nilai positif dari laba yang tidak diekspektasi akan membawa perubahan positif terhadap *return* pada periode penyajian laporan keuangan. Investor akan merespon perubahan positif dari *unexpected earnings* tersebut sebagai *good news* dan akan meningkatkan aksi jual beli saham. Peningkatan aktivitas jual beli saham ini dapat meningkatkan harga saham, yang pada akhirnya juga akan meningkatkan *return* saham.

Pengaruh LPABTD terhadap ERC dapat dilihat pada koefisien dan probabilitas (t-statistik) variabel interaksi antara $\Delta PTBI_{it}$ dan $LPABTD_{it}$. Dari hasil regresi diketahui bahwa variabel $\Delta PTBI_{it} * LPABTD_{it}$ memiliki nilai koefisien sebesar -0.166. Sayangnya, variabel $\Delta PTBI_{it} * LPABTD_{it}$ tidak signifikan memengaruhi variabel CAR_{it} . Hal ini mengindikasikan bahwa investor di Indonesia tidak terlalu memperhatikan LPABTD ketika membuat keputusan investasinya. Penelitian ini tidak dapat membuktikan bahwa LPABTD memperlemah ERC (H_{2a} tidak terbukti).

Namun demikian, koefisien variabel $\Delta PTBI_{it} * LPABTD_{it}$ yang negatif tersebut mengindikasikan bahwa variabel $LPABTD_{it}$ memperlemah ERC suatu perusahaan. Nilai koefisien yang negatif tersebut juga menunjukkan bahwa keberagaman ERC ditentukan oleh keberagaman persistensi laba yang disebabkan oleh adanya perbedaan sumber LTD yang dominan (Blaylock *et al.*, 2012). Berdasarkan hasil pengujian ini dapat diketahui bahwa ERC

untuk perusahaan dengan LPABTD adalah sebesar 0.035, yang diperoleh dari penjumlahan antara koefisien $\Delta PTBI_{it}$ dan koefisien $\Delta PTBI_{it} * LPABTD_{it}$ ($\gamma_1 + \gamma_3$). Artinya, ERC untuk perusahaan dengan LPABTD lebih rendah dibandingkan dengan ERC untuk perusahaan dengan LPNBTD.

Sesuai dengan penelitian Blaylock *et al.* (2012), penulis juga akan melakukan pengujian ARC untuk mengetahui apakah investor dapat menilai perbedaan persistensi akrual yang disebabkan oleh keberagaman sumber LTD yang dominan. Apabila investor hanya fokus pada LTD secara agregat sebagai sinyal persistensi laba dan tidak menguji keberagaman sumber LTD, Blaylock *et al.* (2012) mengekspektasikan bahwa investor tidak akan memahami dengan benar perbedaan persistensi akrual antar-subsampel LTD.

Tabel 4.5 menunjukkan hasil estimasi ARC. Secara bersama-sama, variabel independen signifikan memengaruhi variabel dependen. Hal ini dibuktikan dengan signifikansi probabilitas (F-statistik) yang sebesar 0.033 (lebih kecil dari $\alpha = 5\%$). Dengan demikian, dapat diambil suatu kesimpulan bahwa model pengujian ARC secara keseluruhan menjelaskan dengan baik pengaruh $\Delta PTCF_{it}$, $\Delta PTACC_{it}$, $LPABTD_{it}$, $\Delta PTCF_{it} * LPABTD_{it}$, dan $\Delta PTACC_{it} * LPABTD_{it}$ terhadap CAR_{it} pada tingkat kepercayaan 95%. Nilai *adjusted R*² pada model tersebut adalah sebesar 0.048. Nilai *adjusted R*² ini mengindikasikan bahwa variabilitas variabel dependen (CAR_{it}) yang dapat dijelaskan oleh variabel independen adalah sebesar 4.8%. Sisanya yang sebesar 95.2% dijelaskan oleh variabel-variabel lain di luar model penelitian. Nilai *adjusted R*² yang sangat kecil ini sesuai dengan hasil penelitian Blaylock *et al.* (2012).

Pada pengujian individu, variabel $\Delta PTACC_{it}$ memiliki koefisien yang positif, yaitu sebesar 0.189. Koefisien variabel $\Delta PTACC_{it}$ ini merepresentasikan ARC untuk perusahaan dengan LPBTD yang berada dalam subsampel LPNBTD. Dalam Tabel 4.10 juga diketahui bahwa variabel $\Delta PTACC_{it}$ berpengaruh signifikan terhadap variabel CAR_{it} pada tingkat

kepercayaan 95%. Hal ini dapat dilihat dari nilai probabilitas (t-statistik) variabel ΔPTACC_{it} yang lebih kecil dari $\alpha = 5\%$.

Nilai positif dari akrual yang tidak diekspektasi pada subsampel LPNBTD ini akan membawa perubahan positif terhadap *return* pada periode penyajian laporan keuangan. Investor akan merespon perubahan positif dari *unexpected accruals* tersebut sebagai *good news* dan akan meningkatkan aksi jual beli saham. Peningkatan aktivitas jual beli saham ini dapat meningkatkan harga saham, yang pada akhirnya juga akan meningkat *return* saham.

Pengaruh LPABTD terhadap ARC dapat dilihat pada koefisien dan probabilitas (t-statistik) variabel interaksi antara ΔPTACC_{it} dan LPABTD_{it} . Dari hasil regresi diketahui bahwa variabel $\Delta\text{PTACC}_{it} * \text{LPABTD}_{it}$ memiliki nilai koefisien sebesar -0.145. Variabel $\Delta\text{PTACC}_{it} * \text{LPABTD}_{it}$ tidak signifikan memengaruhi variabel CAR_{it} . Hal ini mengindikasikan bahwa investor di Indonesia tidak memerhatikan LPABTD pada saat membuat keputusan investasinya. Dengan demikian, penelitian ini tidak dapat membuktikan bahwa LPABTD memperlemah ARC (H_{2b} tidak terbukti).

Namun demikian, koefisien variabel $\Delta\text{PTACC}_{it} * \text{LPABTD}_{it}$ yang negatif tersebut mengindikasikan bahwa variabel LPABTD_{it} memperlemah ARC suatu perusahaan. Nilai koefisien yang negatif tersebut juga mengindikasikan bahwa keberagaman ARC juga ditentukan oleh keberagaman persistensi akrual yang disebabkan oleh adanya perbedaan sumber LTD yang dominan. Berdasarkan hasil pengujian ini dapat diketahui bahwa ARC untuk perusahaan dengan LPBTD yang berada dalam subsampel LPABTD adalah sebesar 0.044, yang diperoleh dari penjumlahan antara koefisien ΔPTACC_{it} dan koefisien $\Delta\text{PTACC}_{it} * \text{LPABTD}_{it}$ ($\gamma_2 + \gamma_5$). Hal ini berarti bahwa ARC untuk perusahaan dengan LPABTD lebih rendah dibandingkan dengan ARC untuk perusahaan LPNBTD.

Tabel 4.5
Hasil Estimasi ARC (Pooled Sample)
 $(CAR_{it} = \gamma_0 + \gamma_1\Delta PTCF_{it} + \gamma_2\Delta P TACC_{it} + \gamma_3LPABTD_{it} + \gamma_4\Delta PTCF_{it} * LPABTD_{it} + \gamma_5\Delta P TACC_{it} * LPABTD_{it} + \gamma_6BV_{it} + \gamma_7LEV_{it} + \epsilon_{it+1})$

Variabel	Predicted sign	Koefisien	t-statistik	Prob. (t-statistik)	
C	?	-0.640	-3.998	0.024	**
$\Delta PTCF_{it}$	+	0.206	4.740	0.009	***
$\Delta P TACC_{it}$	+	0.189	3.484	0.042	**
$LPABTD_{it}$?	0.133	1.210	0.273	
$\Delta PTCF_{it} * LPABTD_{it}$	-	-0.524	-2.169	0.140	
$\Delta P TACC_{it} * LPABTD_{it}$	-(H _{2b})	-0.145	-1.741	0.193	
BV_{it}	?	0.952	6.356	0.001	***
LEV_{it}	?	0.705	4.255	0.017	**
Adjusted R²				0.048	
F-statistik				2.241	
Prob. (F-statistik)				0.033	**
*** Signifikan pada level kepercayaan 99%					
** Signifikan pada level kepercayaan 95%					
* Signifikan pada level kepercayaan 90%					
Jumlah observasi = 173					
Definisi variabel:					
CAR_{it} = <i>cumulative market-adjusted abnormal returns</i> untuk periode 12 bulan yang dimulai dari bulan keempat setelah akhir tahun fiskal t-1 dan berakhir pada bulan ketiga setelah tahun fiskal t;					
$\Delta PTCF_{it}$ = selisih antara arus kas sebelum pajak per lembar saham dari tahun t-1 ke tahun t yang diskalakan dengan harga saham awal tahun t;					
$\Delta P TACC_{it}$ = selisih antara akrual sebelum pajak per lembar saham dari tahun t-1 ke tahun t yang diskalakan dengan harga saham awal tahun t;					
$LPABTD_{it}$ = <i>dummy variable</i> , di mana “1” untuk perusahaan dengan LPABTD dalam <i>quintile</i> tertinggi dan “0” untuk lainnya;					
BV_{it} = nilai buku ekuitas per lembar saham untuk perusahaan i tahun t;					
LEV_{it} = rasio total liabilitas dan total aset.					

Sumber: Data diolah dengan menggunakan Eviews 6.0

4.5 Robustness Test

Tabel 4.6 dan Tabel 4.7 menyajikan hasil *robustness test* terkait pengujian pengaruh LPABTD terhadap ERC dan ARC. Untuk meyakinkan apakah model estimasi ERC dan ARC sebagaimana tersaji dalam Tabel 4.9 dan Tabel 4.10 *robust*, penulis melakukan pengujian ulang dengan memasukkan perusahaan dengan *expected earnings* negatif.

Dari hasil regresi yang disajikan dalam Tabel 4.6, terlihat bahwa koefisien variabel $\Delta P TBI_{it} * LPABTD_{it}$ adalah negatif. Berdasarkan hasil *robustness test* tersebut dapat diketahui bahwa ERC untuk perusahaan yang berada dalam subsampel LPABTD adalah sebesar 0.029. Hal ini berarti bahwa ERC untuk perusahaan dengan LPABTD lebih rendah dibandingkan

dengan persistensi laba untuk perusahaan LPNBTD (0.183). Dengan demikian, model estimasi ERC sebagaimana tersaji dalam Tabel 4.4 *robust*.

Tabel 4.6
Robustness Tests: ERC

Variabel	Koefisien	
C	-0.347 (0.096)	*
ΔPTBI_{it}	0.183 (0.008)	***
LPABTD_{it}	0.090 (0.315)	
ΔPTBI_{it}*LPABTD_{it}	-0.154 (0.125)	
BV_{it}	0.546 (0.011)	**
LEV_{it}	0.421 (0.063)	*
Adjusted R²	0.029	
F-statistik	2.198	
Prob. (F-statistik)	0.056	*
*** Signifikan pada level kepercayaan 99%		
** Signifikan pada level kepercayaan 95%		
* Signifikan pada level kepercayaan 90%		
Jumlah observasi = 201		
Definisi variabel:		
CAR _{it} = <i>cumulative abnormal returns</i> untuk periode 12 bulan yang dimulai dari bulan keempat setelah akhir tahun fiskal t-1 dan berakhir pada bulan ketiga setelah tahun fiskal t;		
Δ PTBI _{it} = selisih antara laba akuntansi sebelum pajak per lembar saham dari tahun t-1 ke tahun t yang diskalakan dengan harga saham awal tahun t;		
LPABTD _{it} = <i>dummy variable</i> , di mana “1” untuk perusahaan dengan LPABTD dalam <i>quintile</i> tertinggi dan “0” untuk lainnya;		
BV _{it} = nilai buku ekuitas per lembar saham untuk perusahaan i tahun t;		
LEV _{it} = rasio total liabilitas dan total aset.		

Sumber: Data diolah dengan menggunakan Eviews 6.0

Pada Tabel 4.7 terlihat bahwa koefisien variabel Δ PTBI_{it}*LPABTD_{it} adalah negatif. Hasil *robustness test* menunjukkan bahwa ARC untuk perusahaan yang berada dalam subsampel LPABTD adalah sebesar 0.038. Hal ini berarti bahwa ARC untuk perusahaan dengan LPABTD lebih rendah dibandingkan dengan persistensi aktual untuk perusahaan LPNBTD (0.164). Dengan demikian, model estimasi ARC sebagaimana tersaji dalam Tabel 4.5 juga *robust*.

Tabel 4.7
Robustness Tests: ARC

Variabel	Koefisien	
C	-0.382 (0.079)	*
Δ PTCF _{it}	0.192 (0.007)	***
Δ PTACC _{it}	0.164 (0.036)	**
LPABTD _{it}	0.093 (0.310)	
Δ PTCF _{it} *LPABTD _{it}	-0.392 (0.195)	
Δ PTACC _{it} *LPABTD _{it}	-0.126 (0.198)	
BV _{it}	0.574 (0.009)	***
LEV _{it}	0.463 (0.050)	**
Adjusted R²	0.023	
F-statistik	1.665	
Prob. (F-statistik)	0.120	
*** Signifikan pada level kepercayaan 99%		
** Signifikan pada level kepercayaan 95%		
* Signifikan pada level kepercayaan 90%		
Jumlah observasi = 201		
Definisi variabel:		
CAR _{it} = <i>cumulative abnormal returns</i> untuk periode 12 bulan yang dimulai dari bulan keempat setelah akhir tahun fiskal t-1 dan berakhir pada bulan ketiga setelah tahun fiskal t;		
Δ PTCF _{it} = selisih antara arus kas sebelum pajak per lembar saham dari tahun t-1 ke tahun t yang diskalakan dengan harga saham awal tahun t;		
Δ PTACC _{it} = selisih antara akrual sebelum pajak per lembar saham dari tahun t-1 ke tahun t yang diskalakan dengan harga saham awal tahun t;		
LPABTD _{it} = <i>dummy variable</i> , di mana “1” untuk perusahaan dengan LPABTD dalam <i>quintile</i> tertinggi dan “0” untuk lainnya		
BV _{it} = nilai buku ekuitas per lembar saham untuk perusahaan i tahun t;		
LEV _{it} = rasio total liabilitas dan total aset.		

Sumber: Data diolah dengan menggunakan Eviews 6.0

5 Kesimpulan

Penelitian ini bertujuan untuk menguji pengaruh LPABTD terhadap ERC dan ARC. Penelitian ini dilakukan untuk mengisi gap pada penelitian Hanlon (2005), Blaylock *et al.* (2012), dan Tang dan Firth (2012). Kontribusi penulis dalam penelitian ini ada dua hal. Pertama, penelitian ini memberikan proksi alternatif sumber LPBTD pada penelitian Blaylock *et al.* (2012). Berbeda dari penelitian Blaylock *et al.* (2012), penelitian ini membedakan LPBTD menjadi dua sumber, yaitu LPNBTD dan LPABTD, dengan

mengadopsi dan memodifikasi model penelitian Tang dan Firth (2012). Kedua, penelitian ini difokuskan pada LPABTD. Hal ini berbeda dari penelitian Tang dan Firth (2012) yang menggunakan LABTD pada nilai absolut (*unsigned*).

Sesuai dengan pembahasan hasil yang telah dilakukan pada bab sebelumnya, dapat diambil kesimpulan bahwa penelitian ini tidak dapat membuktikan secara empiris bahwa LPABTD memperlemah ERC dan ARC. Hal ini mengindikasikan bahwa investor di Indonesia tidak memerhatikan informasi tentang LPABTD saat membuat keputusan investasinya.

Berikut ini beberapa keterbatasan penelitian yang dapat dijadikan bahan pertimbangan untuk penelitian selanjutnya:

1. Penelitian ini hanya menggunakan enam tahun periode penelitian, yaitu 2006-2011. Periode penelitian yang cukup singkat ini membatasi jumlah sampel yang digunakan. Terlebih lagi penelitian ini hanya menggunakan perusahaan yang memiliki BTD pada *quintile* tertinggi. Apabila jumlah sampel terbatas, penentuan model estimasi komponen LPBTD tidak dapat dilakukan per industri dan per tahun. Hal ini perlu dilakukan lantaran tindakan *earnings management* dan *tax management* bersifat unik dan memiliki variasi yang berbeda di setiap tahun dan industri (Dechow *et al.*, 1995). Untuk mendapatkan jumlah sampel yang lebih banyak dan mencapai pengujian yang optimal, diperlukan periode penelitian yang lebih panjang.
2. Dalam periode penelitian terdapat beberapa kejadian yang disinyalir dapat memengaruhi data keuangan perusahaan, seperti krisis finansial, perubahan tarif pajak, dan konvergensi IFRS. Penulis mengontrol kejadian-kejadian tersebut hanya melalui pemilihan sampel, seperti mengeluarkan perusahaan yang bergerak di bidang perbankan dan keuangan karena sangat dipengaruhi oleh krisis finansial dan konvergensi IFRS, mengeluarkan Wajib Pajak Final karena memiliki tarif pajak khusus, dan lain-lain.

Daftar Pustaka

- Abahoonie, E. & Barbut, Y. (2008). Fair value accounting: Tax considerations. PricewaterhouseCoopers.
- Atwood, T. J., Drake, M. S., & Mayers, L. A. (2010). Book-tax conformity, earnings persistence and the association between earnings and future cash flow. *Journal of Accounting and Economics*, 50(1), 111-125.
- Barth, M. E., Beaver, W. H., & Landsman, W. R. (2000). The relevance of value relevance research. *Journal of Accounting and Economics*.
- Blaylock, B., Shevlin, T., & Wilson, R. (2012). Tax avoidance, large positive book-tax-differences, and earnings persistence. *The Accounting Review*, 87, 91-120.
- Collins, D. & Kothari, S. P. (1989). An analysis of the intertemporal and cross-sectional determinants of earnings response coefficients. *Journal of Accounting and Economics*, 11 (2-3), 143-181.
- Dechow, P. M. (1994). Accounting earnings and cash flows as measures of firm performance: The role of accounting accruals. *Journal of Accounting and Economics*, 18, 3-42.
- _____, Ge, W., & Schrand, C. (2010). Understanding earnings quality: A review of the proxies, their determinants and their consequences. *Journal of Accounting and Economics*, 50, 344-401.
- _____, Sloan, R. G., & Sweeney, A. P. (1995). Detecting earnings management. *The Accounting Review*, 70, 193-225.
- _____, S. P. Kothari, & R. Watts. (1998). The relation between earnings and cash flows. *Journal of Accounting and Economics*, 25, 133-168.
- Desai, M. A. & Dharmapala, D. (2006). Corporate tax avoidance and high-powered incentives. *Journal of Financial Economics*, 79, 145-179.
- Djamaluddin, S., Wijayanti, H. T., & Rachmawati. (2008). Analisis perbedaan antara laba akuntansi dan laba fiskal terhadap persistensi laba, akrual, dan aliran kas pada perusahaan perbankan yang terdaftar di Bursa Efek Jakarta. *Jurnal Riset Akuntansi Indonesia*, 11, 52-74.
- Fama, E. F. (1980). Agency problems and the theory of the firm. *The Journal of Political Economy*, 88 (2), 288-307.
- _____. (1970). Efficient market: A review of theory and empirical work. *Journal of Finance*, 25 (2), 383-417.
- Frank, M., Lynch, L. J., & Rego, S. O. (2009). Tax reporting aggressiveness and its relation to aggressive financial reporting. *The Accounting Review*, 84 (2), 467-496.
- _____ & Rego, S. (2006). Do managers use the valuation allowance account to manage earnings around certain earnings targets?. *The Journal of the American Taxation Association*, 28 (1), 43-65.
- Freeman, R. N., Ohlson, J. A., & Penman, S. H. (1982) Book rate-of-return and prediction of earnings changes: An empirical investigation. *Journal of Accounting Research*, 20 (2), 640-653.
- Gujarati, D. N. (2004). Basic econometrics (4th Edition). Singapura: McGraw Hill.
- Hanlon, M. (2005). The persistence and pricing of earnings, accruals and cash flows when firms have large book-tax differences. *The Accounting Review*, 80, 137-166.
- _____ & Heitzman, S. (2010). A review of tax research. *Journal of Accounting and Economics*, 50 (2-3), 127-178.
- Hutapea, D. C. (2009). Analisis pengaruh perbedaan laba akuntansi dan laba fiskal terhadap persistensi laba, akrual, arus kas, dan manajemen laba. *Tesis*. Program Studi Magister Akuntansi, Fakultas Ekonomi, Universitas Indonesia.
- Ikatan Akuntan Indonesia. (2007). *Standar Akuntansi Keuangan*. Jakarta: Salemba Empat.
- Jakarta Stock Industrial Classification Index. (2012).
- Jensen, M. C. & Meckling, W. H. (1976). Theory of the firm: Managerial behavior, agency cost and ownership structure. *Journal of Financial Economic*, 3, 305-360.
- Joos, P., Pratt, J., & Young, D. (2000). Book-tax differences and the value relevance of earnings. *Working Paper*. Massachusetts Institute of Technology, Indiana University and Insead.
- Kieso, D. & Jerry, W. (2008). Intermediate accounting, 13th ed. United States: John Wiley and Sons.
- Kormendi, R. & Lipe, R. (1986). Earnings innovations, earnings persistence and stock returns. *Journal of Business*, 60 (3): 323-345.



- Lev, B. & Zarowin, P. (1999). The boundaries of financial reporting and how to extend them. *Journal of Accounting Research*, 37 (2), 353–386.
- Lisowsky, P. (2010). Seeking shelter: Empirically modeling tax shelters using financial statement information. *The Accounting Review*, 85, 1693–1720.
- Manzon, G. & Plesko, G. (2002). The relation between financial and tax reporting measures of income. *Tax Law Review*, 55(2), 175–214.
- Persada, A. E. & Martani, D. (2008). Pengaruh book tax gap terhadap persistensi laba. *Jurnal Akuntansi Universitas Indonesia*.
- Miller, G. & Skinner, D. (1998). Determinants of the valuation allowance for deferred tax assets under SFAS No. 109. *The Accounting Review*, 73 (2), 213–233.
- Nachrowi, N. D. & Usman H. (2006). Pendekatan populer dan praktis ekonometrika untuk analisis ekonomi dan keuangan. Jakarta: Fakultas Ekonomi Universitas Indonesia.
- Penman, S. H. (2001). Financial statement analysis and security valuation. Singapore: Mc Graw Hill.
- Phillips, J., Pincus, M., & Rego, S. O. (2003). Earnings management: New evidence based on deferred tax expense. *The Accounting Review*, 78, 491–521.
- Ross, S. A. (1977). The determinant of financial structure: The incentive-signalling approach. *The Bell Journal of Economics*, 8 (1), 23-40.
- Schrand, C. & Wong, M. H. F. (2003). Earnings management using the valuation allowance for deferred tax assets under SFAS No. 109. *Contemporary Accounting Research*, 20 (3), 579–611.
- Schroeder, R. G., Myrtle, W. C., & Jack, M. C. (2009). Financial accounting theory and analysis. United States: John Wiley & Sons.
- Scott, W. (2009). Financial accounting theory (5th Edition). Prentice Hall.
- Sloan, R. G. (1996). Do stock prices fully reflect information in accruals and cash flows about future earnings?. *The Accounting Review*, 71, 289-315.
- Tang, T., & Firth, M. (2011). Can book-tax differences capture earnings management and tax management? Empirical evidence from China. *The International Journal of Accounting*, 46, 175–204.
- _____. (2012). Earnings persistence and stock market reactions to the different information in book-tax differences: Evidence from china. *The International Journal of Accounting*, 47, 369–397.
- Undang-Undang Nomor 28 Tahun 2007 tentang Perubahan Ketiga atas Undang-Undang Nomor 6 Tahun 1983 tentang Ketentuan Umum dan Tata Cara Perpajakan.
- Undang-Undang Nomor 36 Tahun 2008 tentang Perubahan Keempat atas Undang-Undang Nomor 7 Tahun 1983 tentang Pajak Penghasilan.
- Watts, R. & Zimmerman, J. (1986). Positive accounting theory. Englewood Cliffs, NJ: Prentice Hall.
- Weber, Daniel P. (2005). Book-tax differences, analyst' forecast error and stock return. *Working Paper*. University of Coldorado.
- Wijayanti, H. T. (2006). Analisis pengaruh perbedaan antara laba akuntansi dan laba fiskal terhadap persistensi laba, akrual, dan arus kas. *Simposium Nasional Akuntansi IX*, Padang.
- Wilkie, P. J. (1992). Empirical evidence of implicit taxes in the corporate sector. *The Journal of the American Taxation Association*, 14, 97–116.
- Wilson, R. (2009). An examination of corporate tax shelter participants. *The Accounting Review*, 84, 969–1000.
- Wooldridge, J. M. (2002). Economics analysis of cross section and panel data. London: The MIT Press.
- www.finance.yahoo.com
- www.idx.co.id
- Yin, Q. J. & Cheng, C. S. A. (2004). Earnings management of profit firms and loss firms in response to tax rate reductions. *Review of Accounting & Finance*, 3, 67-93.

LAMPIRAN 1: Daftar Nama Perusahaan dengan LPBTD
Bagian 1: Manufaktur

No.	2006	2007	2008	2009	2010	2011
1	KIAS	BIMA	ETWA	MLIA	MLIA	KARW
2	KBLI	LPIN	ULTJ	MLBI	RDTX	ERTX
3	SRSN	AUTO	KICI	BIMA	BIMA	MERK
4	RICY	AISA	RDTX	POLY	AUTO	SAIP
5	JKSW	DVLA	SMCB	SAIP	POLY	ETWA
6	BUDI	SIPD	SKLT	APLI	ETWA	AUTO
7	BIMA	BUDI	SIPD	RDTX	ASII	CPIN
8	NIPS	RDTX	ASII	AUTO	ARGO	RDTX
9	KBLM	KARW	BUDI	BUDI	ALMI	BIMA
10	SKLT	ULTJ	KIAS	SKLT	CPIN	ASII
11	CPIN	SPMA	CPIN	GJTL	SMGR	INDS
12	TSPC	ASII	TSPC	SQBI	KICI	BTON
13	INTP	SMCB	MRAT	SSTM	INDS	IMAS
14	SMCB	KBLM	BRNA	TBMS	JPRS	KAEF
15	SPMA	RICY	LMPI	SPMA	BUDI	SMGR
16	KDSI	INCI	TRST	CPIN	TSPC	TSPC
17	SAIP	SULI	AISA	PBRX	AISA	ALMI
18	TBMS	INTP	MYOR	SMCB	STTP	TRST
19	FASW	PBRX	UNIT	ASII	EKAD	HDTX

LAMPIRAN 1 (lanjutan):

Bagian 2: Non-Manufaktur

No.	2006	2007	2008	2009	2010	2011
1	WICO	LPLI	ASIA	ASIA	ITTG	MIRA
2	POOL	CENT	PJAA	CENT	MPPA	POOL
3	CMNP	HITS	TMAS	PGAS	MLPL	CMNP
4	ALKA	POOL	POOL	POOL	LPLI	FAST
5	HITS	BHIT	RALS	PLIN	PLAS	RALS
6	PLIN	FAST	SAFE	PNSE	ASIA	PTSP
7	MAPI	RALS	FAST	RALS	SAFE	PGAS
8	ISAT	SUGI	TGKA	ASGR	POOL	PUDP
9	FAST	PUDP	SMDR	WICO	PLIN	MDRN
10	INTD	SMDR	IDKM	PLAS	SUGI	ALKA
11	BHIT	MIRA	PNSE	IDKM	RALS	PLAS
12	LPLI	ASGR	LTLS	FAST	PGAS	PJAA
13	RALS	UNTR	SHID	MPPA	IDKM	PANR
14	MAMI	PNSE	RIMO	ALKA	MDRN	ASGR
15	CENT	TKGA	JTPE	PUDP	CMNP	ISAT

LAMPIRAN 2: Estimasi Komponen LPBTD

Bagian 1: Statistik Deskriptif

	BTDIT	BTDIT1	DINVIT	DREVIT	NOLIT	TLCIT
Mean	0.084843	-0.003476	0.043249	0.162238	-0.005292	0.025015
Median	0.039199	0.010806	0.037828	0.111438	0.000000	0.000000
Maximum	1.427496	0.717202	1.100316	2.701270	0.000000	0.549787
Minimum	0.003970	-0.782850	-2.595742	-3.595872	-0.224101	0.000000
Std. Dev.	0.153788	0.125937	0.259838	0.846344	0.023678	0.065270
Skewness	5.517127	-1.277158	-5.545239	7.908974	-6.519719	4.429121
Kurtosis	39.95552	18.41008	60.42760	105.5373	52.13947	27.99923
Jarque-Bera	12643.46	2073.958	29077.89	91494.91	21970.08	5979.155
Probability	0.000000	0.000000	0.000000	0.000000	0.000000	0.000000
Sum	17.30792	-0.709106	8.822841	33.09665	-1.079642	5.103161
Sum Sq. Dev.	4.801098	3.219623	13.70570	145.4087	0.113809	0.864819
Observations	204	204	204	204	204	204

Bagian 2: Pengujian Asumsi Klasik

a. Uji Normalitas

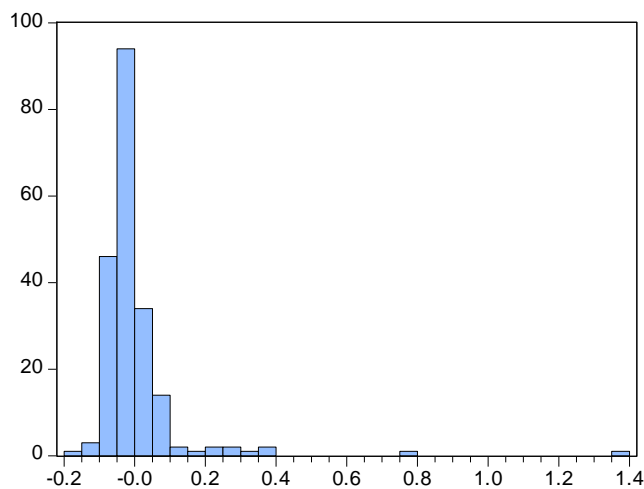

Series: RESID	
Sample 1 204	
Observations 204	
Mean	2.33e-17
Median	-0.027659
Maximum	1.357454
Minimum	-0.175806
Std. Dev.	0.133870
Skewness	6.543796
Kurtosis	59.23415
Jarque-Bera	28335.30
Probability	0.000000

LAMPIRAN 2 (lanjutan):

b. Uji Heteroskedastisitas

Heteroskedasticity Test: White

F-statistic	0.635615	Prob. F(20,183)	0.8822
Obs*R-squared	13.25063	Prob. Chi-Square(20)	0.8664
Scaled explained SS	363.4579	Prob. Chi-Square(20)	0.0000

Test Equation:

Dependent Variable: RESID^2

Method: Least Squares

Date: 06/13/13 Time: 08:41

Sample: 1 204

Included observations: 204

Variable	Coefficient	Std. Error	t-Statistic	Prob.
C	0.017028	0.013372	1.273417	0.2045
BTDIT1	-0.100307	0.198209	-0.506066	0.6134
BTDIT1^2	0.024764	0.387852	0.063849	0.9492
BTDIT1*DINVIT	0.466395	0.487258	0.957182	0.3397
BTDIT1*DREVIT	-0.143155	0.284505	-0.503172	0.6154
BTDIT1*NOLIT	-2.173798	9.978406	-0.217850	0.8278
BTDIT1*TLCIT	1.867969	2.051628	0.910482	0.3638
DINVIT	0.083250	0.100638	0.827229	0.4092
DINVIT^2	-0.088081	0.106107	-0.830121	0.4076
DINVIT*DREVIT	-0.248931	0.381566	-0.652393	0.5150
DINVIT*NOLIT	3.875544	7.237826	0.535457	0.5930
DINVIT*TLCIT	-7.383734	3.358116	-2.198773	0.0291
DREVIT	0.037315	0.025377	1.470439	0.1432
DREVIT^2	-0.002763	0.002696	-1.024683	0.3069
DREVIT*NOLIT	0.086736	3.250448	0.026684	0.9787
DREVIT*TLCIT	-0.360569	0.353777	-1.019198	0.3095
NOLIT	0.130025	1.872928	0.069423	0.9447
NOLIT^2	1.866929	18.07133	0.103309	0.9178
NOLIT*TLCIT	-9.956685	17.78581	-0.559811	0.5763
TLCIT	-0.337193	0.401962	-0.838867	0.4026
TLCIT^2	2.088362	1.824695	1.144499	0.2539

R-squared	0.064954	Mean dependent var	0.017833
Adjusted R-squared	-0.037237	S.D. dependent var	0.136424
S.E. of regression	0.138941	Akaike info criterion	-1.012288
Sum squared resid	3.532736	Schwarz criterion	-0.670717
Log likelihood	124.2534	Hannan-Quinn criter.	-0.874116
F-statistic	0.635615	Durbin-Watson stat	2.007774
Prob(F-statistic)	0.882243		



LAMPIRAN 2 (lanjutan):

c. Uji Autokorelasi

Breusch-Godfrey Serial Correlation LM Test:

F-statistic	2.471909	Prob. F(2,196)	0.0871
Obs*R-squared	5.019009	Prob. Chi-Square(2)	0.0813

Test Equation:

Dependent Variable: RESID

Method: Least Squares

Date: 06/13/13 Time: 08:43

Sample: 1 204

Included observations: 204

Presample missing value lagged residuals set to zero.

Variable	Coefficient	Std. Error	t-Statistic	Prob.
BTDIT1	-0.018738	0.098335	-0.190551	0.8491
DINVIT	-0.000726	0.042614	-0.017037	0.9864
DREVIT	-0.000377	0.011428	-0.033001	0.9737
NOLIT	0.147439	0.460128	0.320430	0.7490
TLCIT	-0.117261	0.163056	-0.719148	0.4729
C	0.003714	0.010945	0.339301	0.7347
RESID(-1)	0.169296	0.076408	2.215701	0.0279
RESID(-2)	-0.026569	0.072134	-0.368334	0.7130

R-squared	0.024603	Mean dependent var	2.33E-17
Adjusted R-squared	-0.010233	S.D. dependent var	0.133870
S.E. of regression	0.134554	Akaike info criterion	-1.135282
Sum squared resid	3.548516	Schwarz criterion	-1.005160
Log likelihood	123.7988	Hannan-Quinn criter.	-1.082645
F-statistic	0.706260	Durbin-Watson stat	1.995622
Prob(F-statistic)	0.666747		

d. Uji Multikolinearitas

Collinearity Statistics: Estimasi Komponen LPBTD

	Tolerance	VIF
ΔINV_{it}	0.729	1.372
ΔREV_{it}	0.956	1.046
NOL_{it}	0.773	1.294
TLC_{it}	0.915	1.093
BTD_{it-1}	0.588	1.700

LAMPIRAN 2 (lanjutan):

Bagian 3: Hasil Regresi

Model Regresi Terbaik (*Common Effect Model*)

Dependent Variable: BTDIT

Method: Least Squares

Date: 06/13/13 Time: 08:50

Sample: 1 204

Included observations: 204

Variable	Coefficient	Std. Error	t-Statistic	Prob.
BTDIT1	-0.163817	0.098501	-1.663099	0.0979
DINVIT	-0.204017	0.042888	-4.756955	0.0000
DREVIT	0.006316	0.011496	0.549384	0.5834
NOLIT	-0.052029	0.457089	-0.113827	0.9095
TLCIT	0.453904	0.152409	2.978194	0.0033
C	0.080442	0.010858	7.408547	0.0000
R-squared	0.242252	Mean dependent var		0.084843
Adjusted R-squared	0.223117	S.D. dependent var		0.153788
S.E. of regression	0.135550	Akaike info criterion		-1.129979
Sum squared resid	3.638022	Schwarz criterion		-1.032387
Log likelihood	121.2579	Hannan-Quinn criter.		-1.090502
F-statistic	12.66012	Durbin-Watson stat		1.710409
Prob(F-statistic)	0.000000			

LAMPIRAN 3: Pengujian Pengaruh LPABTD terhadap ERC dan ARC

Bagian 1: Statistik Deskriptif

	CAR	DPTBI	DPTCF	DPTACC	LPABTD	BV	LEV
Mean	0.279422	0.560487	0.191329	0.358582	0.202312	0.428266	0.580751
Median	0.030000	0.130000	0.030000	0.060000	0.000000	0.520000	0.500000
Maximum	3.410000	4.750000	5.680000	4.910000	1.000000	1.100000	2.290000
Minimum	-1.290000	0.000000	-5.190000	-3.370000	0.000000	-1.650000	0.020000
Std. Dev.	0.972590	1.091817	1.080237	1.099781	0.402890	0.488467	0.447933
Skewness	1.525416	2.772254	2.536464	1.952686	1.482053	-2.303384	1.924937
Kurtosis	5.528952	9.990199	20.13865	9.486247	3.196480	9.370020	7.493638
Jarque-Bera	113.1937	573.8154	2302.832	413.2057	63.61012	445.4712	252.3948
Probability	0.000000	0.000000	0.000000	0.000000	0.000000	0.000000	0.000000
Sum	48.34000	96.96425	33.09988	62.03471	35.00000	74.09000	100.4700
Sum Sq. Dev.	162.7003	205.0350	200.7088	208.0372	27.91908	41.03928	34.51080
Observations	173	173	173	173	173	173	173

Bagian 2: Pengujian Asumsi Klasik

a. Uji Normalitas

- ERC

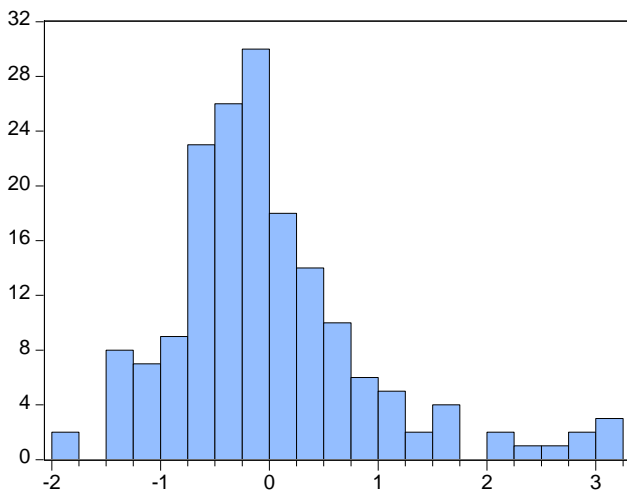

Series: Residuals	
Sample 1 173	
Observations 173	
Mean	-4.73e-17
Median	-0.153185
Maximum	3.189078
Minimum	-1.837335
Std. Dev.	0.931599
Skewness	1.288082
Kurtosis	5.291872
Jarque-Bera	85.70205
Probability	0.000000

LAMPIRAN 3 (lanjutan):

- ARC

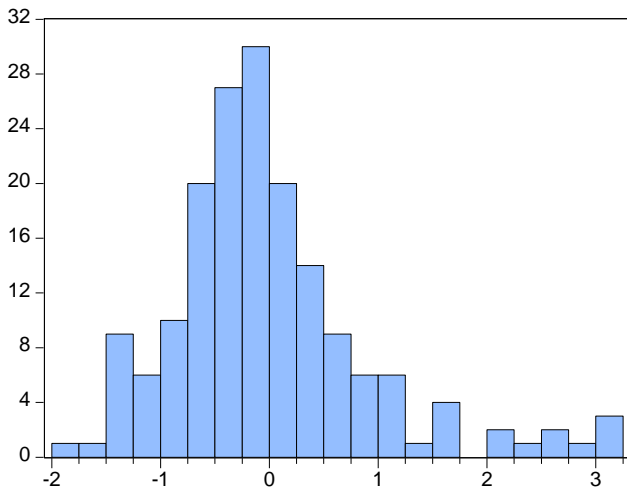

Series: Residuals	
Sample 1 173	
Observations 173	
Mean	-2.68e-17
Median	-0.158950
Maximum	3.223866
Minimum	-1.841271
Std. Dev.	0.929417
Skewness	1.266688
Kurtosis	5.272983
Jarque-Bera	83.50456
Probability	0.000000

LAMPIRAN 3 (lanjutan):

b. Uji Heteroskedastisitas

- ERC

Heteroskedasticity Test: White

F-statistic	1.481648	Prob. F(16,156)	0.1127
Obs*R-squared	22.82168	Prob. Chi-Square(16)	0.1186
Scaled explained SS	45.63574	Prob. Chi-Square(16)	0.0001

Test Equation:

Dependent Variable: RESID^2

Method: Least Squares

Date: 07/09/13 Time: 15:23

Sample: 1 173

Included observations: 173

Collinear test regressors dropped from specification

Variable	Coefficient	Std. Error	t-Statistic	Prob.
C	0.090442	0.908518	0.099549	0.9208
DPTBI	1.150800	0.825284	1.394428	0.1652
DPTBI^2	-0.102400	0.127419	-0.803644	0.4228
DPTBI*LPABTD	-0.548280	1.586750	-0.345537	0.7302
DPTBI*(DPTBI*LPA BTD)	0.163598	0.262500	0.623229	0.5340
DPTBI*LEV	-0.322724	0.562187	-0.574051	0.5668
DPTBI*BV	-0.034183	0.610742	-0.055969	0.9554
LPABTD	-3.819203	2.357118	-1.620285	0.1072
LPABTD*LEV	4.624920	2.296701	2.013723	0.0458
LPABTD*BV	3.314223	2.027181	1.634892	0.1041
(DPTBI*LPABTD)*L EV	-0.651932	0.916739	-0.711142	0.4781
(DPTBI*LPABTD)*B V	-0.539036	0.967161	-0.557338	0.5781
LEV	2.421437	2.385414	1.015101	0.3116
LEV^2	-1.736952	1.800262	-0.964833	0.3361
LEV*BV	-2.902444	2.532698	-1.145989	0.2536
BV	1.932231	2.195474	0.880097	0.3802
BV^2	-1.686299	1.747900	-0.964757	0.3362
R-squared	0.131917	Mean dependent var	0.862860	
Adjusted R-squared	0.042883	S.D. dependent var	1.792761	
S.E. of regression	1.753900	Akaike info criterion	4.054657	
Sum squared resid	479.8820	Schwarz criterion	4.364518	
Log likelihood	-333.7279	Hannan-Quinn criter.	4.180366	
F-statistic	1.481648	Durbin-Watson stat	2.067829	
Prob(F-statistic)	0.112708			



LAMPIRAN 3 (lanjutan):

- ARC

Heteroskedasticity Test: White

F-statistic	1.384966	Prob. F(26,146)	0.1173
Obs*R-squared	34.22673	Prob. Chi-Square(26)	0.1294
Scaled explained SS	66.51848	Prob. Chi-Square(26)	0.0000

Test Equation:

Dependent Variable: RESID^2

Method: Least Squares

Date: 07/09/13 Time: 15:24

Sample: 1 173

Included observations: 173

Collinear test regressors dropped from specification

Variable	Coefficient	Std. Error	t-Statistic	Prob.
C	0.695616	0.961922	0.723152	0.4707
DPTCF	1.576108	0.912594	1.727065	0.0863
DPTCF^2	-0.081478	0.135755	-0.600185	0.5493
DPTCF*DPTACC	-0.308281	0.268935	-1.146303	0.2535
DPTCF*LPABTD	-0.074088	4.398245	-0.016845	0.9866
DPTCF*(DPTACC*LPABTD)	1.342121	1.335159	1.005214	0.3165
DPTCF*(DPTCF*LPABTD)	7.100018	5.002386	1.419326	0.1579
DPTCF*BV	-0.617581	0.888088	-0.695405	0.4879
DPTCF*LEV	-0.762281	0.966937	-0.788346	0.4318
DPTACC	5.538687	2.870523	1.929505	0.0556
DPTACC^2	-0.213839	0.186631	-1.145783	0.2538
DPTACC*LPABTD	-7.038278	3.860230	-1.823279	0.0703
DPTACC*(DPTACC*LPABTD)	0.562448	0.356417	1.578062	0.1167
DPTACC*BV	-3.777918	2.764446	-1.366610	0.1738
DPTACC*LEV	-4.244375	2.917575	-1.454761	0.1479
LPABTD	-1.831802	2.789944	-0.656573	0.5125
LPABTD*BV	1.348376	2.455453	0.549135	0.5838
LPABTD*LEV	3.378606	2.698599	1.251985	0.2126
(DPTACC*LPABTD)*BV	3.986623	3.188142	1.250453	0.2131
(DPTACC*LPABTD)*LEV	3.365952	3.579997	0.940211	0.3487
(DPTCF*LPABTD)*BV	-5.909875	4.935756	-1.197359	0.2331
(DPTCF*LPABTD)*LEV	-6.407787	3.921306	-1.634095	0.1044
BV	1.002251	2.380656	0.420998	0.6744
BV^2	-1.262575	1.851780	-0.681817	0.4964
BV*LEV	-0.159694	3.167445	-0.050417	0.9599
LEV	-1.067265	3.054764	-0.349377	0.7273
LEV^2	0.962294	2.383820	0.403677	0.6870

R-squared	0.197842	Mean dependent var	0.858823
Adjusted R-squared	0.054992	S.D. dependent var	1.780442
S.E. of regression	1.730795	Akaike info criterion	4.077492



Sum squared resid	437.3649	Schwarz criterion	4.569624
Log likelihood	-325.7031	Hannan-Quinn criter.	4.277147
F-statistic	1.384966	Durbin-Watson stat	2.106994
Prob(F-statistic)	0.117310		

LAMPIRAN 3 (lanjutan):

c. Uji Autokorelasi

- ERC

Breusch-Godfrey Serial Correlation LM Test:

F-statistic	1.552649	Prob. F(2,165)	0.2148
Obs*R-squared	3.195715	Prob. Chi-Square(2)	0.2023

Test Equation:

Dependent Variable: RESID

Method: Least Squares

Date: 07/09/13 Time: 15:24

Sample: 1 173

Included observations: 173

Presample missing value lagged residuals set to zero.

Variable	Coefficient	Std. Error	t-Statistic	Prob.
DPTBI	-0.014164	0.085284	-0.166081	0.8683
LPABTD	-0.008727	0.215106	-0.040573	0.9677
DPTBI*LPABTD	0.023065	0.146286	0.157670	0.8749
LEV	-0.084871	0.325402	-0.260818	0.7946
BV	-0.043764	0.300256	-0.145757	0.8843
C	0.073676	0.319752	0.230417	0.8181
RESID(-1)	-0.130761	0.079188	-1.651271	0.1006
RESID(-2)	-0.066003	0.079779	-0.827319	0.4093

R-squared	0.018472	Mean dependent var	-4.73E-17
Adjusted R-squared	-0.023168	S.D. dependent var	0.931599
S.E. of regression	0.942329	Akaike info criterion	2.764214
Sum squared resid	146.5173	Schwarz criterion	2.910031
Log likelihood	-231.1045	Hannan-Quinn criter.	2.823371
F-statistic	0.443614	Durbin-Watson stat	1.991930
Prob(F-statistic)	0.873417		

LAMPIRAN 3 (lanjutan):

- ARC

Breusch-Godfrey Serial Correlation LM Test:

F-statistic	1.659727	Prob. F(2,163)	0.1934
Obs*R-squared	3.452786	Prob. Chi-Square(2)	0.1779

Test Equation:

Dependent Variable: RESID

Method: Least Squares

Date: 07/09/13 Time: 15:25

Sample: 1 173

Included observations: 173

Presample missing value lagged residuals set to zero.

Variable	Coefficient	Std. Error	t-Statistic	Prob.
DPTCF	-0.017352	0.087702	-0.197853	0.8434
DPTACC	-0.004702	0.108317	-0.043410	0.9654
LPABTD	0.001578	0.218179	0.007235	0.9942
DPTACC*LPABTD	0.012228	0.165762	0.073768	0.9413
DPTCF*LPABTD	-0.064063	0.485076	-0.132068	0.8951
BV	-0.042321	0.302875	-0.139731	0.8890
LEV	-0.085064	0.335392	-0.253626	0.8001
C	0.071452	0.324442	0.220230	0.8260
RESID(-1)	-0.138570	0.080288	-1.725898	0.0863
RESID(-2)	-0.065728	0.080493	-0.816564	0.4154
R-squared	0.019958	Mean dependent var	-2.68E-17	
Adjusted R-squared	-0.034154	S.D. dependent var	0.929417	
S.E. of regression	0.945156	Akaike info criterion	2.781131	
Sum squared resid	145.6110	Schwarz criterion	2.963402	
Log likelihood	-230.5678	Hannan-Quinn criter.	2.855077	
F-statistic	0.368828	Durbin-Watson stat	1.988207	
Prob(F-statistic)	0.948487			

LAMPIRAN 3 (lanjutan):

d. Uji Multikolinieritas

Collinearity Statistics

Panel A: ERC	<i>Tolerance</i>	VIF
$\Delta PTBI_{it}$	0.611	1.636
$LPABTD_{it}$	0.688	1.454
$\Delta PTBI_{it} * LPABTD_{it}$	0.465	2.152
BV_{it}	0.247	4.046
LEV_{it}	0.251	3.990
Panel B: ARC	<i>Tolerance</i>	VIF
$\Delta PTCF_{it}$	0.596	1.677
$\Delta PTACC_{it}$	0.368	2.717
$LPABTD_{it}$	0.673	1.487
$\Delta PTCF_{it} * LPABTD_{it}$	0.866	1.155
$\Delta PTACC_{it} * LPABTD_{it}$	0.390	2.565
BV_{it}	0.244	4.090
LEV_{it}	0.238	4.207

LAMPIRAN 3 (lanjutan):

Bagian 3: Hasil Regresi

a. Model Regresi ERC Terbaik (*Common Effect Model*)

Dependent Variable: CAR

Method: Least Squares

Date: 07/09/13 Time: 10:43

Sample: 1 173

Included observations: 173

Variable	Coefficient	Std. Error	t-Statistic	Prob.
DPTBI	0.200834	0.084443	2.378333	0.0185
LPABTD	0.118170	0.215753	0.547710	0.5846
DPTBI*LPABTD	-0.165566	0.146014	-1.133909	0.2585
LEV	0.645955	0.321480	2.009315	0.0461
BV	0.920298	0.296862	3.100090	0.0023
C	-0.596347	0.315283	-1.891464	0.0603
R-squared	0.082517	Mean dependent var		0.279422
Adjusted R-squared	0.055048	S.D. dependent var		0.972590
S.E. of regression	0.945442	Akaike info criterion		2.759738
Sum squared resid	149.2747	Schwarz criterion		2.869101
Log likelihood	-232.7173	Hannan-Quinn criter.		2.804106
F-statistic	3.003959	Durbin-Watson stat		2.234135
Prob(F-statistic)	0.012674			

b. Model Regresi ARC Terbaik (*Common Effect Model*)

Dependent Variable: CAR

Method: Least Squares

Date: 07/09/13 Time: 10:44

Sample: 1 173

Included observations: 173

Variable	Coefficient	Std. Error	t-Statistic	Prob.
DPTCF	0.205555	0.086731	2.370023	0.0189
DPTACC	0.188901	0.108439	1.742007	0.0834
LPABTD	0.132510	0.218979	0.605126	0.5459
DPTACC*LPABTD	-0.144686	0.166178	-0.870669	0.3852
DPTCF*LPABTD	-0.523922	0.483144	-1.084401	0.2798
BV	0.952097	0.299583	3.178077	0.0018
LEV	0.704927	0.331335	2.127538	0.0349
C	-0.639811	0.320049	-1.999103	0.0472
R-squared	0.086810	Mean dependent var		0.279422
Adjusted R-squared	0.048069	S.D. dependent var		0.972590
S.E. of regression	0.948927	Akaike info criterion		2.778170
Sum squared resid	148.5763	Schwarz criterion		2.923987
Log likelihood	-232.3117	Hannan-Quinn criter.		2.837327
F-statistic	2.240756	Durbin-Watson stat		2.245575
Prob(F-statistic)	0.033422			

LAMPIRAN 4: Robustness Test

Bagian 1: ERC

Dependent Variable: CAR
 Method: Least Squares
 Date: 07/09/13 Time: 10:20
 Sample: 1 201
 Included observations: 201

Variable	Coefficient	Std. Error	t-Statistic	Prob.
DPTBI	0.182741	0.075804	2.410696	0.0169
LPABTD	0.089872	0.186433	0.482060	0.6303
DPTBI*LPABTD	-0.154249	0.133923	-1.151777	0.2508
BV	0.546287	0.238233	2.293083	0.0229
LEV	0.420719	0.273922	1.535904	0.1262
C	-0.347900	0.265623	-1.309749	0.1918
R-squared	0.053346	Mean dependent var		0.212289
Adjusted R-squared	0.029072	S.D. dependent var		0.927595
S.E. of regression	0.914012	Akaike info criterion		2.687450
Sum squared resid	162.9065	Schwarz criterion		2.786056
Log likelihood	-264.0887	Hannan-Quinn criter.		2.727350
F-statistic	2.197716	Durbin-Watson stat		2.276458
Prob(F-statistic)	0.056098			

Bagian 2: ARC

Dependent Variable: CAR
 Method: Least Squares
 Date: 07/09/13 Time: 10:21
 Sample: 1 201
 Included observations: 201

Variable	Coefficient	Std. Error	t-Statistic	Prob.
DPTCF	0.198235	0.079822	2.483470	0.0139
DPTACC	0.163814	0.090386	1.812386	0.0715
LPABTD	0.093348	0.188257	0.495853	0.6206
DPTACC*LPABTD	-0.125498	0.147412	-0.851344	0.3956
DPTCF*LPABTD	-0.391544	0.454426	-0.861623	0.3900
LEV	0.463420	0.280557	1.651787	0.1002
BV	0.573635	0.241206	2.378195	0.0184
C	-0.381942	0.270008	-1.414556	0.1588
R-squared	0.056973	Mean dependent var		0.212289
Adjusted R-squared	0.022770	S.D. dependent var		0.927595
S.E. of regression	0.916974	Akaike info criterion		2.703511
Sum squared resid	162.2822	Schwarz criterion		2.834986
Log likelihood	-263.7029	Hannan-Quinn criter.		2.756712
F-statistic	1.665731	Durbin-Watson stat		2.285848
Prob(F-statistic)	0.119512			



Pengaruh Karakteristik Perusahaan terhadap Tingkat Pengungkapan Modal Intelektual (Studi pada Perusahaan *Go Public* yang Tergabung dalam Indeks LQ45 Tahun 2012 di Bursa Efek Indonesia)

NURUL FATIMAH*
IMAS PURNAMASARI
Universitas Pendidikan Indonesia

Abstract : *Increasing in the need of information about intellectual capital has not been followed by the increasing number of disclosure of such information in the annual report. Particularly in the context of Indonesia, intellectual capital disclosure is still low and varies, which is caused by several factors. This research examines the level of intellectual capital disclosure in annual reports prepared by listed firms on IDX's LQ45 Index on the year of 2012 and the influence of firm characteristics (firm size, profitability, leverage, age of listing, ownership structure, and independent commissioner) towards intellectual capital disclosure level. Content analysis is used as a tool for data collection to examine the level of intellectual capital disclosure expressed on firm's annual report. Sample was selected using purposive sampling method and 30 companies are collected. Applying multiple regression analysis and using F-test and t-test with significant level at 5%, we find that the average level of intellectual capital disclosure is 46,97% which is classified as low. This research also finds that firm size, age of listing, and ownership structure have positive and significant influences on intellectual capital disclosure level. The implication is that big, long listed and public firms like LQ45 Index firms should be more concerned to increase intellectual capital disclosure, in order to reduce assymetry of information between firms and users and increase credibility and accountability of the firms.*

Keywords : *Intellectual Capital Disclosure, Firm Characteristics, LQ45 Index, Annual Report.*

Acknowledgement:

Penulis mengucapkan terima kasih kepada Indra Y. Mambua atas diskusi model ekonometrika yang digunakan oleh penulis

* Corresponding author: nurulfatimah.upi@gmail.com

PENDAHULUAN

Dewasa ini globalisasi ekonomi semakin mendorong kepada persaingan bisnis yang ketat. Pada pasar modal misalnya, perusahaan publik bersaing untuk mendapatkan dana investasi yang optimal guna meningkatkan skala usahanya. Bagi perusahaan yang demikian, kredibilitas dan akuntabilitas perusahaan merupakan poin yang penting di mata investor. Selain itu, dalam rangka membangun kredibilitas dan akuntabilitas yang baik di pasar modal, perusahaan dapat memanfaatkan laporan keuangan tahunan, dikarenakan laporan keuangan merupakan sarana yang paling efisien untuk berkomunikasi dengan *stakeholder* dalam pengambilan keputusan (Guthrie, 2006:256). Di Indonesia sendiri, Bapepam-LK sebagai lembaga regulator pasar modal telah menerbitkan Peraturan No. X.K.6 tahun 2012, yang mewajibkan setiap emiten atau perusahaan publik untuk mempublikasikan laporan tahunannya tepat waktu. Hal ini dilakukan guna melindungi kepentingan pengguna informasi dalam pengambilan keputusan.

Kemudian seiring dengan berkembangnya ekonomi berbasis pengetahuan dan teknologi, kebutuhan *stakeholder* akan informasi lengkap mengenai potensi perusahaan semakin meningkat. Potensi yang dimaksud yaitu kemampuan perusahaan dalam mengelola pengetahuan dan sumber daya yang dimilikinya guna meningkatkan produktivitas dan efisiensi usaha, dalam rangka penciptaan kekayaan perusahaan. Oleh karena itu, laporan keuangan tahunan diharapkan dapat memenuhi kebutuhan informasi tersebut. Namun demikian kini beberapa penelitian mengemukakan bahwa laporan keuangan sudah tidak lagi memenuhi kebutuhan *user* serta kurang relevan sebagai dasar pengambilan keputusan (Oliveira et al, dalam Sutanto dan Supatmi, 2012:2). Anggapan ini berkembang sejak ditemukannya kesenjangan (*disparity*) yang besar antara nilai pasar dan nilai buku yang dilaporkan perusahaan yang disebut nilai tersembunyi (*hidden value*) dalam laporan keuangan (Mouritsen et al, dalam Suhardjanto dan Wardhani, 2010:72).

Saleh et al (2007:3) menyatakan penyebab dari adanya kesenjangan tersebut dikarenakan akuntansi tradisional gagal dalam melaporkan *knowledge assets*. Padahal *knowledge assets* merupakan aset terpenting dalam sebuah organisasi (Akhavan et al, 2009:276). Aset pengetahuan juga disebut-sebut sebagai faktor kunci (*pivotal factor*) dalam membangun *company's long term value* (Lev dan Zarowin, dalam Suhardjanto dan Wardhani, 2010:72). Oleh karena itu, pendekatan yang sesuai untuk meningkatkan lagi nilai guna laporan keuangan adalah dengan cara meningkatkan pengungkapan informasi mengenai aset pengetahuan (Canibano et al, dalam Suhardjanto dan Wardhani, 2010:72).

Pengungkapan informasi mengenai aset pengetahuan yang kemudian dikenal dengan nama modal intelektual (*intellectual capital*) di dalam laporan keuangan tahunan telah menjadi tema yang menarik, mengingat modal intelektual merupakan salah satu informasi yang dibutuhkan oleh investor untuk menilai kemampuan perusahaan dalam menciptakan kekayaan di masa depan (Goh dan Lim, 2004:501). Beberapa survey juga menunjukkan tingginya urgensi pengungkapan modal intelektual. Salah satunya, yaitu survey oleh *Price Waterhouse Coopers* yang menemukan bahwa lima dari sepuluh informasi yang dibutuhkan oleh *user* adalah informasi mengenai modal intelektual. Survey lain oleh Cuganesan et al (dalam Sutanto dan Supatmi, 2012:3) yang menemukan bahwa hampir 91% responden dalam survey mempertimbangkan informasi mengenai modal intelektual dalam pengambilan keputusan ekonominya.

Fenomena besarnya perhatian pasar tentang modal intelektual, ternyata kontradiktif dengan tingkat pengungkapan modal intelektual yang rendah di Indonesia. Hal ini terlihat dari hasil survey indeks sumber daya manusia oleh berbagai lembaga yang menunjukkan bahwa daya saing Indonesia masih rendah. Penelitian oleh Suhardjanto dan Wardhani (2010), Sutanto dan Supatmi (2012), dan Stephani dan Yuyetta (2012) juga menunjukkan tingkat pengungkapan modal intelektual pada perusahaan-perusahaan publik di Indonesia masih kurang dari 50%.

Selain jumlahnya yang rendah, tingkat pengungkapan modal intelektual dari setiap perusahaan juga bervariasi (Stephanie dan Yuyetta, 2012:1). Hal ini disebabkan oleh beberapa faktor, di antaranya faktor biaya pengungkapan yang cenderung mahal (Foster, dalam Sutanto dan Supatmi, 2012:3). Semakin banyak informasi yang diungkapkan maka semakin mahal biayanya. Seperti yang dikemukakan oleh Kieso (2008:48) bahwa biaya yang dikeluarkan atas pengungkapan harus sepadan dengan manfaat yang diperoleh dari pengungkapan tersebut.

Selain faktor biaya, Ahmad dan Sulaiman (dalam Suhardjanto dan Wardhani, 2010:75) menyebutkan faktor lain yaitu karakteristik perusahaan sebagai penyebab bervariasinya relevansi dan urgensi pengungkapan setiap perusahaan. Banyak penelitian telah dilakukan untuk menguji pengaruh dari faktor ini, antara lain Bukh et al (2005), Guthrie et al (2006), Purnomosidhi (2006), White et al (2007), Istanti (2009), Suhardjanto dan Wardhani (2010), Sutanto dan Supatmi (2012), dan lain-lain. Namun demikian, penelitian-penelitian tersebut menunjukkan hasil yang tidak konsisten, sehingga memotivasi peneliti untuk melakukan penelitian lebih lanjut guna mendapatkan temuan yang lebih konsisten dengan menggunakan karakteristik perusahaan yang mencakup ukuran perusahaan, profitabilitas, *leverage*, umur *listing*, struktur kepemilikan, dan komisaris independen.

Adapun sampel yang dijadikan objek penelitian ini, yakni perusahaan *go public* yang tergabung dalam indeks LQ45 tahun 2012 di Bursa Efek Indonesia (BEI). Pemilihan objek penelitian ini didasarkan pada asumsi bahwa pengungkapan modal intelektual merupakan informasi yang mengisyaratkan penyelenggaraan prinsip-prinsip *good corporate governance* oleh perusahaan (Istanti, 2009:23), sedangkan indeks LQ45 sebagai kelompok perusahaan publik terbesar di Indonesia telah dipandang memiliki kinerja dan tata kelola yang baik oleh pasar. Oleh karena itu, peneliti hendak menguji seberapa luas pengungkapan modal

intelektual yang dilakukan oleh perusahaan-perusahaan terbaik ini sebagai tolok ukur dalam menilai standar pengungkapan modal intelektual yang maksimal di Indonesia.

Lebih lanjut, penelitian mengenai pengungkapan modal intelektual juga menarik untuk dilakukan dalam konteks Indonesia karena beberapa alasan. Alasan pertama, yakni adanya program pemerintah yang tercantum dalam revisi PP Penanaman Modal di Bidang Usaha Tertentu dan/atau di Daerah Tertentu untuk memberikan pemotongan pajak dan tambahan kompensasi waktu bagi perusahaan yang melakukan riset dan pengembangan (R&D). Adapun riset dan pengembangan merupakan bagian dari modal intelektual. (Suhardjanto dan Wardhani, 2010; Sutanto dan Supatmi, 2012:3).

Alasan kedua, pengungkapan wajib (*mandatory disclosures*) yang disyaratkan oleh profesi Akuntansi selama ini hanya terkait dengan aset fisik, padahal pengungkapan itu saja kini tidak cukup untuk memenuhi kebutuhan *user* yang akhirnya menimbulkan asimetri informasi. Sebagai jawaban dari permasalahan ini maka penelitian lebih lanjut agar berujung pada dilakukannya penyusunan standar pengungkapan sukarela berupa informasi modal intelektual perlu diupayakan.

Berdasarkan fenomena yang telah dipaparkan di atas, permasalahan yang ingin dijawab sebagai tujuan dari penelitian ini adalah sebagai berikut:

1. Bagaimana pengungkapan modal intelektual dalam laporan tahunan, baik dari segi jumlah (*amount*) maupun kandungan (*content*) modal intelektual.
2. Bagaimana pengaruh karakteristik perusahaan yang mencakup ukuran perusahaan (*size*), profitabilitas, *leverage*, umur *listing*, struktur kepemilikan dan komisaris independen terhadap tingkat pengungkapan modal intelektual.

KERANGKA TEORITIS

Pengungkapan (*Disclosure*)

Hendriksen dan Breda (dalam Benardi dkk, 2009:4) menyebut pengungkapan (*disclosure*) sebagai penyajian informasi yang diperlukan dalam laporan keuangan untuk mencapai efisiensi pasar modal. Nuswandari (2009:49) kemudian menyatakan bahwa istilah pengungkapan tidak hanya merujuk pada penyampaian informasi keuangan saja, tetapi juga mencakup informasi tambahan (*supplementary communications*) yang terdiri atas catatan kaki, informasi tentang kejadian setelah tanggal pelaporan, analisis manajemen tentang operasi perusahaan di masa yang mendatang, prakiraan keuangan dan operasi, serta informasi lainnya.

Modal Intelektual (*Intellectual Capital*)

Istilah modal intelektual (*intellectual capital*) pertama kali dikemukakan oleh seorang ekonom bernama John Kenneth Galbraith pada tahun 1969. Dalam perkembangannya, definisi dari modal intelektual telah banyak dirumuskan oleh para ahli dengan cara yang beragam. Sullivan (dalam Keenan dan Aggestam, 2001:259) menyebut modal intelektual sebagai “*intellectual assets that can be converted into revenues*”. Sementara Bukh et al (2005:715) menyatakan bahwa istilah modal intelektual seringkali didefinisikan sebagai: “*...knowledge resources, in the form of employees, customers, processes or technology, which the company can mobilize in its value creation processes*”.

Meskipun tidak ada definisi yang berlaku secara umum, hampir semua definisi mengenai modal intelektual menggambarkan konsep yang sama bahwa modal intelektual terdiri atas tiga komponen utama, yaitu *human capital*, *structural capital*, dan *customer capital* (Khalique et al, 2011:343) sebagaimana yang diuraikan berikut:

1. Modal Manusia (*Human Capital*)

Menurut Edvinsson dan Malone (dalam Khalique et al, 2011:343), “*Human capital is the heart of intellectual capital*”. Sedangkan Sawarjuwono dan Kadir (2003:38) menyebutnya sebagai *lifeblood* dalam modal intelektual. Deskripsi mengenai *human capital* yang cukup aplikatif diberikan oleh Saleh et al (2007:6) yang menyebut *human capital* sebagai pengetahuan yang dibawa oleh karyawan ketika meninggalkan perusahaan. *Human capital* merupakan sumber pengetahuan, keterampilan, dan kompetensi dalam suatu perusahaan yang dapat meningkat seiring dengan kemampuan perusahaan dalam mengelola pengetahuan yang dimiliki oleh karyawannya.

2. Modal Struktural (*Structural Capital*)

Pengertian *structural capital* dikemukakan oleh Bontis (dalam Khalique et al, 2011:344) sebagai: “...*all the nonhuman storehouses of knowledge including databases, organizational charts, process manuals, strategies, routines and policies*”. Elemen kedua ini menunjukkan kemampuan organisasi atau perusahaan dalam menjalankan rutinitas perusahaan dan strukturnya sehingga mendukung usaha karyawan untuk menghasilkan kinerja intelektual yang optimal. Stewart (dalam Khalique et al, 2011:344) menjelaskan bahwa *structural capital* menyediakan lingkungan yang mendukung individu-individu untuk meningkatkan pengetahuannya. Seorang individu dapat memiliki tingkat intelektualitas yang tinggi, tetapi jika organisasi memiliki sistem dan prosedur yang buruk maka *intellectual capital* tidak dapat mencapai kinerja secara optimal (Sawarjuwono dan Kadir, 2003:38).

3. Modal Konsumen (*Customer Capital*)

Elemen ketiga ini merupakan komponen modal intelektual yang memberikan nilai secara nyata (Sawarjuwono dan Kadir, 2003:38). Bozzolan et al mendefinisikannya sebagai “*Valuable knowledge that interacts with the external sources of the organization like*

customers, suppliers and creditors through networks, strategic alliances and distribution channels” (Saleh et al, 2007:6). Modal konsumen dapat muncul dari berbagai pihak di luar lingkungan perusahaan yang dapat menambah nilai bagi perusahaan tersebut. Roos et al (dalam Khalique et al, 2011:344) menyatakan bahwa hubungan perusahaan dengan pelanggan sangatlah penting karena pelanggan merupakan sumber utama pendapatan perusahaan.

Pengungkapan Modal Intelektual (*Intellectual Capital Disclosure*)

Guthrie dan Petty (dalam Ulum, 2009:148) mengungkapkan definisi pengungkapan modal intelektual (*Intellectual capital disclosure*) secara implisit dengan menyebutkan bahwa pengungkapan modal intelektual kini memberikan manfaat yang lebih besar dibanding masa lalu. Manfaat-manfaat tersebut antara lain mengurangi asimetri informasi, mempertahankan likuiditas saham dan meningkatkan permintaan perusahaan terhadap sekuritas perusahaan (Bukh et al, 2005:715).

Mouritsen et al (dalam Ulum, 2009:149) mengemukakan bahwa pengungkapan atas modal intelektual dapat diungkapkan dengan mengkombinasikan angka, visualisasi dan naratif sehingga berguna dalam penciptaan nilai perusahaan. Penciptaan nilai perusahaan dapat terjadi manakala informasi yang disampaikan dalam laporan tahunan menggambarkan aktivitas perusahaan yang kredibel, terpadu dan “*true and fair*”.

Perumusan Hipotesis

Dalam penelitian ini digunakan enam variabel independen yang termasuk ke dalam karakteristik perusahaan, antara lain ukuran perusahaan, profitabilitas, *leverage*, umur *listing*, struktur kepemilikan, dan komisaris independen. Berikut ini adalah penjabaran dari masing-masing variabel yang digunakan dalam penelitian:

1. Ukuran Perusahaan

Menurut Cooke (dalam Suhardjanto dan Wardhani, 2010:75), ukuran perusahaan merupakan variabel penting yang menjelaskan luas pengungkapan dalam laporan tahunan. Berpijak pada teori agensi, Bernardi dkk (2009:5) menyebutkan bahwa semakin besar ukuran suatu perusahaan maka semakin banyak aktivitas yang dilakukannya. Kondisi ini akan sangat memungkinkan terjadinya konflik kepentingan antara manajer dan pemegang saham akibat adanya asimetri informasi.

Pengungkapan informasi mengenai modal intelektual dianggap dapat mengurangi asimetri informasi yang terjadi (Bukh et al, 2005:715). Dengan mengungkapkan modal intelektual, pemegang saham dan pemangku kepentingan lainnya mengetahui lebih banyak mengenai potensi, aktivitas dan kinerja perusahaan yang sebenarnya. Dengan demikian semakin besar ukuran suatu perusahaan maka semakin besar pula dorongan untuk mengungkapkan modal intelektual.

Ditinjau dari teori *stakeholder*, semakin besar perusahaan semakin besar pula perhatian atau sorotan *stakeholder*, oleh karena itu perusahaan akan semakin banyak melaporkan informasi (Suhardjanto dan Wardhani, 2010:75). Dari segi biaya, Raffournier (dalam Purnomosidhi, 2006:8-9) mengungkapkan bahwa perusahaan-perusahaan besar melakukan pengungkapan informasi lebih banyak daripada perusahaan-perusahaan yang lebih kecil, karena bagi perusahaan besar biaya pengungkapan secara relatif lebih murah (*less costly*) karena dianggap sudah menyediakan informasi tersebut untuk kepentingan intern. Berdasarkan hal tersebut, maka hipotesis yang dirumuskan adalah :

H_1 : *Ukuran perusahaan berpengaruh positif terhadap tingkat pengungkapan modal intelektual.*

2. Profitabilitas

Meek et al (dalam Purnomosidhi, 2006:10) mengungkapkan, salah satu mekanisme untuk membedakan perusahaan tingkat profitabilitasnya tinggi dengan perusahaan yang tingkat profitabilitasnya rendah adalah dengan melihat tingkat pengungkapan sukarelanya. Anggapan ini dilandaskan pada teori sinyal yang menyatakan bahwa *superior and profitable firm* (perusahaan besar dan memiliki profitabilitas tinggi) cenderung mengungkapkan lebih banyak informasi kepada investor (Ahmed dan Curtis, dalam Purnomosidhi, 2006:10). Singhvi dan Desai (dalam Benardi dkk, 2009) mengutarakan bahwa rentabilitas ekonomi dan *profit margin* yang tinggi akan mendorong para manajer untuk memberikan informasi yang lebih rinci, sebab manajer ingin menyakinkan investor terhadap profitabilitas perusahaan.

Penelitian oleh Haniffa dan Cooke juga menunjukkan hal yang sama. Argumentasi yang dikemukakan adalah karena semakin tinggi profitabilitas yang berarti semakin besar dukungan finansial perusahaan, maka akan semakin banyak pengungkapan informasi termasuk informasi mengenai modal intelektual. Dengan demikian, dapat disimpulkan bahwa profitabilitas memiliki pengaruh positif terhadap tingkat pengungkapan modal intelektual. Berdasarkan hal tersebut, maka hipotesis yang dirumuskan adalah :

H₂ : Profitabilitas berpengaruh positif terhadap tingkat pengungkapan modal intelektual.

3. Leverage

Teori agensi juga digunakan untuk menjelaskan hubungan antara *leverage* perusahaan dengan pengungkapan laporan tahunan perusahaan. Menurut Jensen dan Meckling (dalam Purnomosidhi, 2006:10-11) bahwa terdapat potensi untuk menransfer kekayaan dari *debtholder* kepada pemegang saham dan manajer pada perusahaan yang mempunyai tingkat ketergantungan utang sangat tinggi, sehingga menimbulkan biaya keagenan yang tinggi.

Perusahaan yang memiliki proporsi utang yang tinggi dalam struktur modalnya akan menanggung biaya keagenan yang lebih tinggi dibandingkan dengan perusahaan yang proporsi utangnya kecil. Untuk mengurangi biaya keagenan dalam bentuk biaya monitoring tersebut, manajemen akan melakukan pengungkapan yang lebih luas (komprehensif) guna meyakinkan kreditur (Aljifri dan Hussainey, dalam Benardi, 2009:6).

Sejalan dengan pendapat tersebut, Sutanto dan Supatmi (2012:8) mengemukakan bahwa pengungkapan informasi yang luas akan mempermudah kreditur untuk memperoleh informasi mengenai perusahaan secara detail. Manfaatnya dirasakan ketika perusahaan mengajukan pinjaman dana tambahan, kreditur yang sudah mendapatkan informasi yang lengkap mengenai perusahaan akan meminjamkan dana dengan biaya murah. Berdasarkan hal tersebut, maka hipotesis yang dirumuskan adalah :

H₃ : *Leverage* berpengaruh positif terhadap tingkat pengungkapan modal intelektual.

4. Umur *Listing*

Pengaruh dari variabel umur *listing* dilandaskan pada teori legitimasi yang menyebutkan bahwa setiap perusahaan harus secara berkelanjutan mencari cara untuk menunjukkan keberlangsungan usahanya berada dalam norma yang berlaku di masyarakat (Guthrie dan Parker, dalam Ulum, 2009:7). Artinya, semakin lama sebuah perusahaan berkecimpung di dunia bisnis, maka semakin banyak cara yang telah dilakukannya agar tetap diterima oleh masyarakat, salah satunya melalui pengungkapan informasi modal intelektual.

Wallace et al (dalam Agustina, 2008:22), perusahaan yang lebih tua umurnya melakukan pengungkapan informasi yang lebih luas dibandingkan perusahaan yang umurnya lebih pendek, dikarenakan perusahaan yang lebih tua memiliki pengalaman lebih banyak. Pendapat tersebut kemudian dikuatkan oleh Marwata (dalam Sutanto dan Supatmi, 2012:8) yang mengatakan bahwa perusahaan yang lebih tua memiliki pengetahuan yang lebih mendalam

tentang kebutuhan pengguna laporan akan informasi mengenai perusahaan. Berdasarkan hal tersebut, maka hipotesis yang dirumuskan adalah :

H₄ : Umur listing berpengaruh positif terhadap tingkat pengungkapan modal intelektual.

5. Struktur Kepemilikan

Menurut Sutanto dan Supatmi (2012:7), struktur kepemilikan perusahaan mempengaruhi luas pengungkapan informasi yang tercantum dalam laporan tahunan, yaitu bahwa semakin besar kepemilikan *insider* maka semakin sedikit informasi yang diungkapkan dalam laporan tahunan, karena *insider* memiliki akses yang luas terhadap informasi perusahaan tanpa melalui laporan tahunan yang dipublikasikan.

Berbeda halnya dengan perusahaan yang didominasi kepemilikan publik. Jensen dan Meckling (1976:5) menjelaskan bahwa berdasarkan teori agensi, biaya keagenan akan meningkat seiring dengan besarnya nilai saham yang beredar yang sangat erat kaitannya dengan proporsi kepemilikan terhadap perusahaan. Hal ini dikarenakan semakin banyak pemegang saham maka semakin banyak pula pihak-pihak yang berkepentingan (Subiyantoro, dalam Benardi dkk, 2009:6). Akibatnya, semakin banyak pihak membutuhkan informasi rinci mengenai perusahaan yang dituntut dipublikasikan di dalam laporan tahunan, termasuk informasi mengenai modal intelektual. Berdasarkan hal tersebut, maka hipotesis yang dirumuskan adalah :

H₅ : Struktur kepemilikan berpengaruh positif terhadap tingkat pengungkapan modal intelektual.

6. Komisaris Independen

Berpijak pada teori agensi, konflik kepentingan antara manajer dengan *stakeholder* dapat disebabkan oleh asimetri informasi. Asimetri informasi terjadi manakala manajer sebagai

pihak yang terlibat langsung dalam aktivitas perusahaan tidak menyediakan laporan yang lengkap mengenai kondisi perusahaan kepada *stakeholder* sebagai pihak yang tidak terlibat langsung dalam aktivitas perusahaan. Untuk melindungi kepentingan *stakeholder* tersebut, keberadaan komisaris independen menjadi penting sebagai perantara manajer dengan para *stakeholder*.

Menurut Istanti (2009:29), komisaris independen sebagai pihak yang netral, komisaris independen harus dapat mengawasi para pemegang saham sehubungan dengan aktivitas perusahaan dan mengendalikan perilaku para manajer perusahaan agar tidak merugikan pemegang saham. Hal ini didukung oleh beberapa penelitian, salah satunya White et al (2007) yang membuktikan adanya hubungan yang erat antara komisaris independen dengan pengungkapan sukarela modal intelektual. Berdasarkan hal tersebut, maka hipotesis yang dirumuskan adalah :

H₆ : Komisaris independen berpengaruh positif terhadap tingkat pengungkapan modal intelektual.

METODE PENELITIAN

Objek penelitian ini adalah perusahaan yang tergabung dalam Indeks LQ45 tahun 2012 di Bursa Efek Indonesia (BEI). Dari populasi tersebut, sampel diambil dengan metode *purposive sampling* dengan menetapkan empat kriteria sebagai berikut:

- 1) Perusahaan tergabung dalam indeks LQ45,
- 2) Perusahaan terdaftar di Bursa Efek Indonesia (BEI) selama 2 tahun berturut-turut,
- 3) Perusahaan telah menerbitkan laporan tahunan 2012,
- 4) Laporan keuangannya telah diaudit oleh KAP.

Berdasarkan kriteria tersebut, diperoleh 30 perusahaan yang menjadi sampel. Jenis data yang digunakan dalam penelitian ini adalah data sekunder berupa laporan tahunan 2012 dari

perusahaan-perusahaan yang tergolong indeks LQ45 tahun 2012 di BEI. Adapun data laporan tahunan ini dapat diperoleh melalui website BEI, yaitu www.idx.co.id.

Penelitian ini menggunakan satu variabel dependen dan enam variabel independen. Variabel dependen dalam penelitian ini adalah tingkat pengungkapan modal intelektual yang diukur dengan menggunakan indikator pengungkapan menurut Bukh et al yang terdiri dari 78 item (lihat tabel 1 di lampiran). Sementara itu, variabel independen terdiri atas enam variabel yaitu ukuran perusahaan, profitabilitas, *leverage*, umur *listing*, struktur kepemilikan, dan komisararis independen.

Pengukuran untuk setiap variabel yang digunakan dalam penelitian ini dapat dilihat dalam tabel 2 di lampiran. Pengujian hipotesis dilakukan dengan menggunakan alat uji regresi linear berganda, dengan persamaan sebagai berikut:

$$ICD_i = \beta_0 + \beta_1 SIZE_i + \beta_2 PROF_i + \beta_3 LEV_i + \beta_4 AGE_i + \beta_5 OWN_i + \beta_6 IND_i + u_i$$

Dimana:

ICD : Tingkat pengungkapan modal intelektual (*Index*)

SIZE : Ukuran perusahaan (*Log of Total Asset*)

PROF : Profitabilitas (*Return on Assets*)

LEV : *Leverage (Debt to Equity Ratio)*

AGE : Umur *Listing* di BEI (*year*)

OWN : Struktur Kepemilikan (*Ownership Structure*)

IND : Komisararis Independen (*Independent Commissioner*)

β_0 : Konstanta

β : Koefisien parameter

u : *Error term*

i : Observasi pada periode penelitian

Adapun hipotesis statistik yang disusun adalah sebagai berikut:

$$H_0 : \beta_i = 0 \quad H_1 : \beta_i > 0$$

HASIL PENELITIAN

Analisis Deskriptif

Dari tabel statistik deskriptif (lihat tabel 3 di lampiran) terlihat bahwa nilai rata-rata tingkat pengungkapan informasi modal intelektual hanya sebesar 46,97% dan tergolong kedalam kategori rendah. Pada tabel 1 (lihat lampiran), dilihat dari skor pengungkapan untuk setiap item informasi, tampak bahwa ada beberapa item yang diungkapkan oleh semua perusahaan, yaitu *statements of policy on competency development, description of competency development programs and activities*, dan *discussion of fringe benefits and company social programs*. Hal ini menunjukkan bahwa semua perusahaan menyadari akan pentingnya dimensi *employee* melalui kompetensi pegawai sebagai modal utama dalam persaingan di dunia bisnis. Sebagai realisasinya, perusahaan dapat mengadakan program-program pendidikan dan pelatihan bagi karyawannya. Program sosial juga merupakan item yang paling sering diungkapkan dengan tujuan untuk memberikan sinyal kepada masyarakat bahwa perusahaan mematuhi nilai dan norma di masyarakat guna mempertahankan eksistensi usahanya.

Berdasarkan tabel 3, diketahui bahwa seluruh perusahaan sampel tergolong kedalam perusahaan skala besar karena memiliki nilai total aset lebih dari Rp 10 miliar. Profitabilitas perusahaan sampel pada umumnya juga berada pada kategori sehat, karena melebihi angka 1,22%. Sedangkan tingkat *leverage* perusahaan sampel sangat bervariasi, ini disebabkan karena sampel terdiri atas beragam kelompok usaha, sehingga preferensi terhadap utang pada masing-masing perusahaan berbeda. Mengenai umur *listing*, secara rata-rata perusahaan sampel berusia 14,8 tahun atau lebih dari 13 tahun, yang menunjukkan bahwa perusahaan telah memiliki pengalaman yang cukup banyak di bursa efek.

Kemudian, ditinjau dari struktur kepemilikannya, perusahaan sampel memiliki rata-rata 34,42%, yang artinya kepemilikan publik dalam perusahaan masih minoritas dan perusahaan

lebih mempercayakan sahamnya kepada pihak *insider* daripada pihak publik. Untuk komisaris independen, rata-rata persentasenya pada perusahaan publik adalah sebesar 44,27% yang artinya seluruh perusahaan sampel telah mematuhi aturan Bapepam yang mensyaratkan persentase komisaris independen minimal 30%.

Pengujian Data

Uji asumsi klasik yang digunakan dalam penelitian ini terdiri atas uji normalitas, linieritas, multikolinieritas, dan heteroskedastisitas. Hasil uji normalitas data yang dilakukan dengan uji Jarque Berra menunjukkan bahwa data penelitian berdistribusi normal. Selanjutnya berdasarkan uji linieritas menggunakan diagram *scatter plot*, diketahui bahwa hubungan antara variabel-variabel independen memiliki hubungan linier terhadap variabel dependen.

Selanjutnya, hasil uji multikolinieritas menunjukkan tidak ada nilai koefisien korelasi yang berkisar 0,9 atau mendekati keeratan sempurna sehingga dapat dikatakan tidak ada masalah multikolinieritas. Sementara itu hasil uji heteroskedastisitas dengan *White-test* menunjukkan nilai $Obs \cdot R^2$ tidak melebihi nilai $\chi^2 df$ pada tabel $\chi^2 df$, sehingga tidak ada masalah heteroskedastisitas yang terjadi. Dengan demikian model regresi dalam penelitian telah lolos uji asumsi klasik dan memenuhi kriteria BLUE (*Best Linear Unbiased Estimator*).

Pengujian Hipotesis

Hasil uji regresi berganda yang dilakukan seperti disajikan dalam tabel 4 (lihat lampiran) menunjukkan bahwa seluruh variabel independen yang meliputi ukuran perusahaan, profitabilitas, *leverage*, umur *listing*, struktur kepemilikan, dan komisaris independen mempengaruhi variabel dependennya yaitu tingkat pengungkapan modal intelektual. Berdasarkan hasil uji t, terdapat tiga variabel independen yang berpengaruh positif terhadap

variabel dependen, yaitu ukuran perusahaan (X_1), umur *listing* (X_4) dan struktur kepemilikan (X_5).

Hasil regresi memiliki nilai Adjusted R^2 yang baik, yakni sebesar 71% yang artinya variabel-variabel independen dalam penelitian ini telah cukup mampu menjelaskan variasi pengungkapan modal intelektual pada perusahaan sampel. Sisanya sebesar 29% berarti tingkat pengungkapan modal intelektual dipengaruhi oleh faktor-faktor lain di luar model. Hasil uji t menunjukkan adanya pengaruh positif dari ukuran perusahaan, umur *listing* dan struktur kepemilikan terhadap tingkat pengungkapan modal intelektual pada $\alpha = 5\%$. Ini berarti bahwa semakin besar ukuran perusahaan, semakin lama umur *listing* perusahaan dan semakin besar porsi kepemilikan saham publik dalam perusahaan menandakan semakin tingginya tingkat pengungkapan modal intelektual yang dilakukan perusahaan. Dengan demikian dapat disimpulkan bahwa hipotesis H_1 , H_4 dan H_5 diterima.

Ukuran perusahaan ditemukan sebagai prediktor yang kuat dalam menjelaskan variasi pengungkapan modal intelektual. Hal ini mendukung teori yang jadi landasannya, yaitu teori agensi. Ditinjau dari teori ini, semakin besar ukuran sebuah perusahaan maka semakin tinggi kemungkinan biaya keagenan yang terjadi. Biaya keagenan (*agency cost*) muncul ketika antara pemilik modal (*principal*) dan manajer (*agent*) terdapat konflik keagenan yang diakibatkan oleh adanya asimetri informasi. Sebagai konsekuensinya, maka perusahaan dituntut untuk mengungkapkan informasi lebih banyak, termasuk informasi mengenai modal intelektual. Hasil penelitian ini konsisten dengan penelitian oleh Cook et al (1992); Meek et al (1995); Marwata (2001); Purnomosidhi (2006); Ariestyowati dkk (2009); Suhardjanto dan Wardhani (2010); dan Sutanto dan Supatmi (2012).

Umur *listing* juga memiliki pengaruh positif dan signifikan terhadap tingkat pengungkapan modal intelektual, sehingga mendukung pendapat dari Marwata (dalam Ulum, 2009) yang menyebutkan bahwa semakin tua umur *listing* perusahaan artinya semakin banyak

pengalaman yang dimiliki perusahaan tersebut dalam mempublikasikan laporan tahunannya. Perusahaan yang sudah berpengalaman tentu telah belajar banyak tentang masalah pertumbuhan, sehingga sifatnya lebih terbuka dalam hal pengungkapan informasi. Hasil penelitian ini menguatkan beberapa penelitian terdahulu antara lain Marwata (2001), dan Ariestyowati et al (2009), namun bertentangan dengan hasil penelitian oleh Istanti (2009), Suhardjanto dan Wardhani (2010), Stephani dan Yuyetta (2012), dan Sutanto dan Supatmi. Menurut Haniffa dan Cooke (2002), perusahaan yang lebih muda justru mengungkapkan informasi yang lebih banyak untuk mengurangi sikap skeptis dari investor.

Struktur kepemilikan dalam penelitian ini juga berpengaruh positif dan signifikan terhadap tingkat pengungkapan modal intelektual. Hal ini dapat dikarenakan semakin banyak kepemilikan pihak publik, yang berarti semakin banyak pihak yang membutuhkan informasi mengenai perusahaan maka permintaan akan keterbukaan informasi sangat besar. Konsekuensinya, perusahaan didorong untuk mengungkapkan lebih banyak informasi yang mencakup modal intelektual guna mengurangi asimetri informasi. Hasil penemuan ini konsisten dengan temuan dari Simanjuntak dan Widiastuti (2004) dan Bukh et al (2005) yang menyatakan bahwa struktur kepemilikan merupakan pemicu tingkat serta variasi pengungkapan modal intelektual. Namun hasil penelitian ini menentang hasil penelitian oleh Marwata (2001), White et al (2007), Istanti (2009), dan Sutanto dan Supatmi (2012) yang justru menemukan bahwa struktur kepemilikan bukan pertimbangan utama dalam kebijakan pengungkapan informasi perusahaan.

Lain halnya dengan profitabilitas, variabel ini ditemukan tidak berpengaruh terhadap tingkat pengungkapan informasi modal intelektual. Hal ini menunjukkan bahwa tingkat profitabilitas yang tinggi ternyata bukan jaminan perusahaan akan mengungkapkan informasi lebih banyak dalam laporan tahunannya. Hasil ini kurang mendukung teori sinyal, dikarenakan perusahaan tidak hanya memanfaatkan laporan tahunan sebagai media untuk mengirimkan sinyal

mengenai keberhasilan (*good news*) atas kinerja keuangannya. Purnomosidhi (2006) menyebutkan, terdapat sarana lain yang dapat digunakan oleh perusahaan untuk tujuan tersebut semisal *press release*. Hasil penelitian ini konsisten dengan penelitian oleh Meek et al (1995); Purnomosidhi (2006); Stephanie dan Yuyetta (2012); dan Sutanto dan Supatmi (2012).

Leverage juga bukan merupakan faktor yang dapat menjelaskan variasi pengungkapan modal intelektual. Menurut Sutanto dan Supatmi (2012), hal ini dapat dikarenakan perusahaan memiliki strategi sendiri dalam pemenuhan hak kreditur untuk perolehan dana tambahan selain dengan cara mengungkapkan modal intelektual. Hasil penelitian ini konsisten dengan penelitian oleh Marwata (2001); Istanti (2009); Suhardjanto dan Wardhani (2010); dan Sutanto dan Supatmi (2012).

Variabel komisaris independen juga ditemukan tidak mempengaruhi tingkat pengungkapan modal intelektual perusahaan. Fenomena ini bertentangan dengan teori dasarnya yaitu teori *stakeholder*, peran komisaris independen dalam hal ini diharapkan dapat menjembatani kepentingan *stakeholders*. Selain itu, menurut Istanti (2009), keberadaan komisaris independen seharusnya mendukung prinsip tanggung jawab, yakni melalui pengungkapan modal intelektual sebagai wujud penerapan *good corporate governance*. Namun fakta sebaliknya yang ditemukan dari hasil penelitian ini menunjukkan bahwa penerapan *good corporate governance* pada perusahaan indeks LQ45 masih dipertanyakan. Hasil penelitian ini konsisten dengan penelitian oleh Istanti (2009) dan bertentangan dengan hasil penelitian White et al (2007) yang justru menemukan komisaris independen sebagai faktor yang signifikan dalam menjelaskan variasi pengungkapan modal intelektual.

Secara keseluruhan tingkat pengungkapan modal intelektual yang rendah dan bervariasi pada penelitian ini disebabkan oleh beberapa faktor:

- 1) Pengungkapan modal intelektual merupakan pengungkapan sukarela (*voluntary disclosure*) sehingga dimungkinkan ada perusahaan yang tidak mengungkapkan item modal intelektual sekalipun perusahaan tersebut memilikinya, hal ini wajar dalam konteks perusahaan-perusahaan di Indonesia, karena merujuk pada penelitian oleh Sihite (2010), bahwa tingkat pengungkapan yang sifatnya wajib (*mandatory disclosure*) pun di Indonesia masih tergolong rendah.
- 2) Mengingat biaya pengungkapan informasi yang cenderung mahal, maka perusahaan akan sangat mempertimbangkan faktor tersebut dalam mengungkapkan informasi dalam laporan tahunannya. Hal ini sejalan dengan teori *cost and benefit* yang mengatakan bahwa jumlah biaya yang dikeluarkan untuk mengungkapkan informasi harus sepadan dengan manfaat yang diperoleh dari pengungkapan itu sendiri.
- 3) Adanya skeptisme dari perusahaan dalam mengungkapkan informasi yang terlalu luas, termasuk informasi modal intelektual. Pasalnya di dalam modal intelektual terkandung strategi-strategi bisnis perusahaan yang sebaiknya tidak diketahui oleh pesaing. Sebagaimana yang dikemukakan oleh Heally dan Palepu (1993), bahwa pengungkapan strategi bisnis yang terlalu luas akan menyebabkan perusahaan kehilangan *comparative advantage*-nya.

KESIMPULAN, IMPLIKASI DAN KETERBATASAN PENELITIAN

Berdasarkan hasil pengolahan data dan pengujian hipotesis seperti telah diuraikan sebelumnya, dapat diambil beberapa kesimpulan sebagai berikut:

1. Berdasarkan hasil *content analysis* terhadap 30 laporan tahunan perusahaan, ditemukan rata-rata pengungkapan sebanyak 46,97% dan termasuk ke dalam kategori rendah. Sedangkan dari segi isi (*content*), pengungkapan atas modal intelektual pada perusahaan sampel paling banyak dilakukan pada dimensi *strategic statement* (66%), *processes*

- (59,58%), *employees* (47,65%), *technology information* (42,67%), *customers* (33,57%), dan *research and development* (17,04%).
2. Berdasarkan hasil penelitian ini diketahui bahwa terdapat pengaruh positif dari ukuran perusahaan terhadap tingkat pengungkapan modal intelektual. Dengan demikian dapat disimpulkan bahwa ukuran perusahaan (*size*) merupakan pemicu utama adanya variasi dalam praktik pengungkapan modal intelektual pada perusahaan indeks LQ45.
 3. Profitabilitas sebagai gambaran kinerja keuangan perusahaan ditemukan tidak memiliki pengaruh terhadap tingkat pengungkapan modal intelektual. Dengan demikian dalam konteks Indonesia, penelitian ini kurang mendukung teori sinyal (*signalling theory*) dan aspek *financial performance* bukanlah pemicu pengungkapan modal intelektual.
 4. Hasil penelitian ini menunjukkan bahwa *leverage* bukan prediktor untuk menjelaskan variasi pengungkapan modal intelektual. Selain itu, dalam rangka pemenuhan hak kreditur perusahaan lebih memilih alternatif lain di luar pengungkapan modal intelektual.
 5. Penelitian ini berhasil menunjukkan adanya pengaruh positif dari umur *listing* terhadap tingkat pengungkapan modal intelektual. Perusahaan yang umur *listing*-nya lebih tua cenderung mengungkapkan lebih banyak informasi daripada perusahaan yang lebih muda.
 6. Struktur kepemilikan memiliki pengaruh positif terhadap tingkat pengungkapan modal intelektual. Porsi kepemilikan publik yang semakin tinggi memungkinkan peluang terjadinya asimetri informasi yang besar sehingga kebutuhan akan pengungkapan informasi termasuk modal intelektual semakin meningkat.
 7. Hasil uji statistik tidak berhasil menemukan adanya pengaruh antara komisaris independen sebagai pendorong pengungkapan modal intelektual. Keberadaan komisaris independen yang dianggap dapat menjembatani asimetri informasi antara perusahaan dengan *stakeholder* bukan pertimbangan utama dalam kebijakan pengungkapan perusahaan.

Implikasi Penelitian

Tingkat pengungkapan modal intelektual pada perusahaan yang tergabung dalam indeks LQ45 dalam penelitian ini masih tergolong rendah yaitu 46,97%. Hal ini tentu belum sesuai dengan yang diharapkan *stakeholders* secara umum. Padahal indeks LQ45 sebagai kelompok perusahaan yang fundamentalnya diasumsikan sangat baik oleh pasar semestinya mengungkapkan informasi lebih baik dari segi kualitas maupun kuantitas. Oleh karena itu, guna meningkatkan kredibilitasnya di mata publik, perusahaan LQ45 sebaiknya meningkatkan tingkat pengungkapan modal dengan tetap memperhitungkan *cost and benefit* bagi perusahaan.

Keterbatasan Penelitian

Penelitian ini menggunakan populasi yang kecil yaitu 45 perusahaan dan sampel 30 perusahaan, sehingga disarankan peneliti selanjutnya menggunakan sampel yang lebih besar untuk memperoleh gambaran atas fenomena yang lebih akurat. Penelitian ini juga masih menggunakan variabel karakteristik perusahaan yang sudah banyak diuji oleh penelitian terdahulu. Bagi peneliti selanjutnya, diharapkan dapat mengeksplorasi karakteristik perusahaan lain misalnya tipe industri, basis perusahaan, dan rasio likuiditas untuk menemukan faktor-faktor yang secara konsisten mempengaruhi tingkat pengungkapan modal intelektual. Selain itu, penggunaan kerangka pengungkapan modal intelektual lain dalam literatur yang tersedia juga diperlukan untuk memperlihatkan objektivitas, konsistensi serta pengembangan item-itemnya.

REFERENSI

- Agustina, L. 2008. Pengaruh Karakteristik Perusahaan terhadap Luas Pengungkapan Informasi Keuangan pada Website Perusahaan.
- Akhavan, P., Hosnavi R., and Sanjaghi, M.E. 2009. Identification of knowledge management critical success factors in Iranian academic research centers, *Education, Business and Society : Contemporary Middle Eastern Issues* 2 (4): 276-288.
- Badan Pengawas Pasar Modal. 1997. *Keputusan Ketua Badan Pengawas Pasar Modal Nomor Kep-11/PM/1997*. Jakarta: Badan Pengawas Pasar Modal.
- Bank Indonesia. 2008. *Undang-Undang No. 20 Tahun 2008 Tentang Usaha Mikro, Kecil, dan Menengah*. Jakarta: Bank Indonesia.
- Bursa Efek Indonesia. 2004. *Keputusan Direksi PT.Bursa Efek Jakarta tentang Peraturan Nomor I-A tentang Pencatatan Saham dan Efek Bersifat Ekuitas Selain Saham yang Diterbitkan Oleh Perusahaan Tercatat*. Jakarta: Bursa Efek Indonesia.
- Bursa Efek Indonesia. 2013. *Daftar Saham yang Masuk Perhitungan Indeks LQ45 Periode Agustus 2012 s.d. Januari 2013*. Jakarta: Bursa Efek Indonesia.
- Benardi, M., Sutrisno, dan Assih, P. 2009. Faktor-faktor yang Mempengaruhi Luas Pengungkapan dan Implikasinya terhadap Asimetri Informasi (Studi Pada Perusahaan-perusahaan Sektor Manufaktur yang Go Public di Bursa Efek Indonesia).
- Bukh, P.N., Nielsen C, Gormsen P, and Mouritsen J. 2005. Disclosure Of Information on Intellectual Capital in Danish Ipo Prospectuses, *Accounting, Auditing & Accountability Journal* 18 (6): 713-732.
- Canibano, Leandro, M.G. Ayuso, and P.Sanchez. 2000. Accounting for Intangibles: A Literature Review. *Journal of Accounting Literature* 19: 102-130.
- Goh P.C. and Lim, K.P. (2004).Disclosing Intellectual Capital in Company Annual Reports, *Journal of Intellectual Capital* 5 (3): 500-510.
- Gujarati, D.N dan Porter, D.C. (2009). *Basic Econometrics Fifth Edition*. New York: McGraw-Hill.
- Guthrie, J, Petty, R., dan Ricceri, F. 2006. The voluntary reporting of intellectual capital – Comparing evidence from Hong Kong and Australia, *Journal of Intellectual Capital* 7 (2): 254-271.
- Haniffa, R. M. dan Cooke, T. E. 2002. Culture, Corporate Governance, and Disclosure in Malaysian Corporations. *Abacus*, 38 (3): 317- 349.
- Heally, P.M., and Palepu, K.G. 1993. The Effect of Firms 'Financial Disclosure Strategies on Stock Prices, *Accounting Horizons* 7 (1): 1-11.
- Istanti, S. 2009. *Faktor-faktor yang mempengaruhi Pengungkapan sukarela modal intelektual*. Tesis Magister. UNDIP, Semarang.
- Jensen, Michael C. and William H. Meckling. 1976. Theory of the Firm: Managerial Behavior, Agency Costs, and Ownership Structure, *Journal of Financial Economics* 3(4).
- Keenan, J., and Aggestam, M. 2001. Corporate Governance and Intellectual Capital : Some Conceptualisations, *Empirical Research-Based and Theory-Building Papers* 9: 259-275.
- Khalique, M., Shaari, J. and Isa, A. 2011. Research Article Intellectual Capital And Its Major Components, *International Journal of Current Research* 3 (6): 343-347.

Kieso, D.E., Weygandt, J.J., and Kimmel, P.D. 2004. *Intermediate Accounting 11th ed.* New York: John Wiley and Sons.

Marwata. 2001. Hubungan Antara Karakteristik Perusahaan dan Kualitas Ungkapan Sukarela dalam Laporan Tahunan Perusahaan Publik di Indonesia. *Simposium Nasional Akuntansi IV*: 155-172.

Meek, Gary K., Clare B. Roberts, and Sidney J.Gray. 1995. Factors Influencing Voluntary Annual Report Disclosures by US, UK, and Continental European Multinational Corporations, *Journal of International Business Studies* 26(3): 555-573.

Mouritsen, J., Bukh, P. N. dan Marr, B. 2004. Intellectual Capital and New Public Management: Reintroducing Enterprise. *Learning Organization*, 11 (4/5): 380-392.

Nuswandari, C. 2009. Pengungkapan Pelaporan Keuangan dalam Perspektif Signalling Theory, *Kajian Akuntansi* 1 (1): 48-57.

Oliveira, Lúcia, Lúcia Lima Rodrigues, dan Russell Craig. 2008. Applying Voluntary Disclosure Theories to Intangibles Reporting: Evidence from the Portuguese Stock Market.

Purnomosidhi, B. 2006. Analisis Empiris Terhadap Determinan Praktik Pengungkapan Modal Intelektual pada Perusahaan Publik di BEJ, *Jurnal Riset Akuntansi Indonesia* 9 (1): 1-20.

Saleh, N. M, Rahman, Mara, R. A, dan Hasan. M. S. 2007. Ownership Structure and Intellectual Capital Performance in Malaysian Companies Listed in MESDAQ.

Sawarjuwono, T. dan Kadir, A. P. Intellectual Capital : Perlakuan, Pengukuran, dan Pelaporan (Sebuah Library Research). *Jurnal Akuntansi & Keuangan* 5(1): 35-57.

Simanjuntak, Binsar H., dan L. Widiastuti. 2004. Faktor-faktor yang Mempengaruhi Kelengkapan Pengungkapan Laporan Keuangan pada Perusahaan Manufaktur yang Terdaftar di Bursa Efek Jakarta. *Jurnal Riset Akuntansi Indonesia* 7(3): 351-366.

Stephani, T. dan Yuyetta, E.N. 2012. Analisis Faktor-faktor yang Mempengaruhi Intellectual Capital Disclosure (ICD), *Diponegoro Journal of Accounting* 1(2): 2-8.

Suhardjanto, D. dan Wardhani, M. 2009. Praktik Intellectual Capital Disclosure Perusahaan yang Terdaftar di Bursa Efek Indonesia, *JAAI* 14(1): 71-85.

Sutanto, F. D dan Supatmi. 2012. Pengaruh Karakteristik Perusahaan terhadap Tingkat Pengungkapan Intellectual Capital di Dalam Laporan Tahunan.

Ulum, I. 2009. *Intellectual Capital Konsep dan Kajian Empiris*. Yogyakarta: Graha Ilmu.

White, G., Lee, A., and Tower, G. Drivers of Voluntary Intellectual Capital Disclosure in Listed Biotechnology Companies, *Journal of Intellectual Capital* 8(3): 517-537.

LAMPIRAN

Tabel 1. Indikator Pengungkapan Modal Intelektual dan Frekuensi Pengungkapannya

Item-item Pengungkapan		Jumlah	%	
<i>Employees (27 Items)</i>	<i>Employee breakdown by age</i>	E1	19	63.33
	<i>Employee breakdown by seniority</i>	E2	1	3.33
	<i>Employee breakdown by gender</i>	E3	8	26.67
	<i>Employee breakdown by Nationality</i>	E4	0	0.00
	<i>Employee breakdown by department</i>	E5	2	6.67
	<i>Employee breakdown by job function</i>	E6	21	70.00
	<i>Employee breakdown by level of education</i>	E7	25	83.33
	<i>Rate of employee turnover</i>	E8	15	50.00
	<i>Comments on changes in the number of employees</i>	E9	12	40.00
	<i>Comment on employee health and safety</i>	E10	25	83.33
	<i>Employee absenteeism rate</i>	E11	1	3.33
	<i>Discussion of employee interviews</i>	E12	13	43.33
	<i>Statements of policy on competency development</i>	E13	30	100.00
	<i>Description of competency development programs and activities</i>	E14	30	100.00
	<i>Education and training expense</i>	E15	14	46.67
	<i>Education and training expenses by number of employees</i>	E16	5	16.67
	<i>Employee expenses by number of employees</i>	E17	0	0.00
	<i>Recruitment policies of the firm</i>	E18	27	90.00
	<i>Separate indication firm has a HRM department, division or function</i>	E19	21	70.00
	<i>Job rotation opportunities</i>	E20	12	40.00
	<i>Career opportunities</i>	E21	27	90.00
	<i>Remuneration and incentive systems</i>	E22	23	76.67
	<i>Pensions</i>	E23	27	90.00
	<i>Insurance policies</i>	E24	15	50.00
	<i>Statements of dependence on key personnel</i>	E25	9	30.00
	<i>Revenues per employee</i>	E26	1	3.33
	<i>Value added per employee</i>	E27	2	6.67
<i>Customers (14 Items)</i>	<i>Number of customers</i>	C1	14	46.67
	<i>Sales breakdown by customer</i>	C2	12	40.00
	<i>Annual sales per segment or product</i>	C3	25	83.33
	<i>Average purchase size by customer</i>	C4	2	6.67
	<i>Dependence on key customers</i>	C5	5	16.67
	<i>Description of customer involvement in firm's operations</i>	C6	10	33.33
	<i>Description of customer relations</i>	C7	14	46.67
	<i>Education/training of customers</i>	C8	6	20.00
	<i>Ratio of customers to employees</i>	C9	1	3.33
	<i>Value added per customer or segment</i>	C10	1	3.33
	<i>Absolute market share (per cent) of the firm within its industry</i>	C11	16	53.33
	<i>Relative market share (not expressed as percentage) of the firm</i>	C12	15	50.00
	<i>Market share (per cent) breakdown by country, segment, product</i>	C13	17	56.67
	<i>Repurchases</i>	C14	3	10.00
<i>Technology Information (IT) (5 Items)</i>	<i>Description of investments in IT</i>	IT 1	16	53.33
	<i>Description of existing IT systems</i>	IT 2	22	73.33
	<i>Software assets held or developed by the firm</i>	IT 3	13	43.33
	<i>Description of IT facilities</i>	IT 4	12	40.00

Item-item Pengungkapan			Jumlah	%
	<i>IT expenses</i>	IT 5	1	3.33
<i>Processes (8 Items)</i>	<i>Information and communication within the company</i>	P1	25	83.33
	<i>Efforts related to the working environment</i>	P2	26	86.67
	<i>Working from home</i>	P3	0	0.00
	<i>Internal sharing of knowledge and information</i>	P4	14	46.67
	<i>External sharing of knowledge and information</i>	P5	10	33.33
	<i>Measure of internal or external processing failures</i>	P6	28	93.33
	<i>Discussion of fringe benefits and company social programs</i>	P7	30	100.00
	<i>Environmental approvals and statements/policies</i>	P8	10	33.33
<i>Research and Development (9 Items)</i>	<i>Statements of policy, strategy and/or objectives of R&D activities</i>	RD1	12	40.00
	<i>R&D expenses</i>	RD2	4	13.33
	<i>Ratio of R&D expenses to sales</i>	RD3	0	0.00
	<i>R&D invested into basic research</i>	RD4	4	13.33
	<i>R&D invested into product design and development</i>	RD5	6	20.00
	<i>Details of future prospects regarding R&D</i>	RD6	5	16.67
	<i>Details of existing company patents</i>	RD7	6	20.00
	<i>Number of patents and licenses, etc.</i>	RD8	6	20.00
	<i>Information on pending patents</i>	RD9	2	6.67
<i>Strategic Statement (15 Items)</i>	<i>Description of new production technology</i>	SS1	19	63.33
	<i>Statements of corporate quality performance</i>	SS2	28	93.33
	<i>Information about strategic alliances of the firm</i>	SS3	11	36.67
	<i>Objectives and reason for strategic alliances</i>	SS4	8	26.67
	<i>Comments on the effects of the strategic alliances</i>	SS5	4	13.33
	<i>Description of the network of suppliers and distributors</i>	SS6	16	53.33
	<i>Statements of image and brand</i>	SS7	20	66.67
	<i>Corporate culture statements</i>	SS8	26	86.67
	<i>Statements about best practices</i>	SS9	26	86.67
	<i>Organisational structure of the firm</i>	SS10	29	96.67
	<i>Utilization of energy, raw materials and other input goods</i>	SS11	13	43.33
	<i>Investment in the environment</i>	SS12	22	73.33
	<i>Description of community involvement</i>	SS13	25	83.33
	<i>Information on corporate social responsibility and objective</i>	SS14	29	96.67
	<i>Description of employee contracts/contractual issues</i>	SS15	21	70.00

Tabel 2. Pengukuran Variabel Penelitian

Variabel Penelitian	Pengukuran
Variabel Dependen	
Tingkat Pengungkapan Modal Intelektual	<p>Skor (1) diberikan untuk item modal intelektual yang diungkapkan oleh perusahaan sedangkan (0) untuk item yang tidak diungkapkan.</p> $Score = \left(\sum_{i=1}^m \frac{d_i}{M} \right) \times 100\%$
Variabel Independen	
Ukuran Perusahaan	Diukur dengan logaritma natural total aset yang dimiliki oleh perusahaan.
Profitabilitas	Diukur berdasarkan ROA perusahaan, dengan membagi laba setelah pajak dengan total aset.
<i>Leverage</i>	Diukur berdasarkan rasio liabilitas terhadap total modal (DER).
Umur <i>Listing</i>	Diukur dari lamanya perusahaan <i>listing</i> di BEI hingga tahun 2012 dengan mengurangkan tahun 2012 dengan tahun IPO di BEI.
Struktur Kepemilikan	Diukur dengan besarnya proporsi kepemilikan publik terhadap total saham yang beredar di akhir tahun.
Komisaris Independen	Diukur berdasarkan proporsi komisaris independen dalam dewan komisaris

Tabel 3. Statistik Deskriptif

Variable	Mean	Maximum	Minimum	Std. Deviation
SIZE	13.94	14.80	12.63	13.86
PROF	11.94	40.37	0.29	123.95
LEV	180.86	752.78	17.18	136.16
AGE	14.62	31	2.25	17.68
OWN	38.29	82.48	15	14.04
IND	45.07	80	30	12.24

Sumber : Data diolah, 2013

Tabel 4. Hasil Uji Regresi

Dependent Variable: Y
 Method: Least Squares
 Date: 07/18/13 Time: 19:41
 Sample: 1 30
 Included observations: 30

Variable	Coefficient	Std. Error	t-Statistic	Prob.
C	-82.31568	26.51480	-3.104519	0.0050
LOG(SIZE)	3.646321	0.928663	3.926419	0.0007
PROF	0.067021	0.108184	0.619509	0.5417
LEV	0.005115	0.004802	1.065173	0.2979
AGE	0.360917	0.118616	3.042743	0.0058
OWN	0.233018	0.102617	2.270758	0.0328
IND	0.013008	0.090770	0.143308	0.8873
R-squared	0.768402	Mean dependent var		46.96567
Adjusted R-squared	0.707986	S.D. dependent var		8.593519
S.E. of regression	4.643796	Akaike info criterion		6.109905
Sum squared resid	495.9913	Schwarz criterion		6.436851
Log likelihood	-84.64857	Hannan-Quinn criter.		6.214498
F-statistic	12.71837	Durbin-Watson stat		1.896662
Prob(F-statistic)	0.000003			

Sumber : Perhitungan menggunakan *Eviews v.06 for Windows*

Dinamika Relasi Faktor Risiko Likuiditas dan Return Saham pada Kondisi *Bullish* dan *Bearish* di Pasar Modal Indonesia dan Jepang

IGO FEBRIANTO

Perguruan Tinggi Teknokrat Lampung

ERNI EKAWATI¹

Universitas Kristen Duta Wacana

Abstract: *The purpose of this research is to empirically examine the dynamic effect of liquidity as a risk factor affecting stock returns in different market conditions (bullish and bearish), and in two different market developments (emerging and developed). Several measures of levels and level variability of liquidity are employed. The data used is from Indonesian and Japanese capital markets representing emerging and developed markets, respectively.*

The results of the study show that liquidity is found to be an important factor affecting portfolio returns. Liquidity has also different effect in bullish and bearish stock market condition. Liquidity risk factor, however, could not clearly explain the different characteristics of emerging and developed stock markets. The results also show the pattern correlation between liquidity effect and particular liquidity category in the developed portfolios. These findings highlight future avenues through which liquidity risk factor can potentially transcend into accounting research, related to information quality and transparency.

Keywords: *Liquidity, Portfolio Return, Bullish, Bearish, Emerging, Developed.*

¹ Corresponding author: erni.ekawati@yahoo.com

I. Pendahuluan

Penelitian yang terkait dengan likuiditas telah berkembang pesat dalam beberapa dekade terakhir ini. Salah satu cara untuk menjelaskan evolusi perkembangan literatur likuiditas adalah implikasinya bagi manajemen investasi. Dalam hal ini, ada tiga tahap yang dapat diidentifikasi. Yang pertama, sebelum awal tahun 1980, likuiditas dipahami sebagai bentuk biaya transaksi, yang oleh para praktisi digunakan untuk menghitung perbedaan keuntungan bersih dari berbagai *trading strategies* dalam investasi. Tahap berikut, dimulai oleh Amihud dan Mendelson (1986), likuiditas dipahami sebagai premium yang disyaratkan oleh investor sebagai kompensasi atas dana yang diinvestasikan pada sekuritas yang tidak likuid. Tahap terakhir, pengertian likuiditas berkembang bukan saja sebagai level likuiditas, tetapi juga menjadi komponen dari risiko sistematis yang menentukan harga sekuritas (Pastor dan Stambaugh, 2003).

Amihud dan Mendelson (1986) adalah yang pertama memperkenalkan likuiditas, sebagai faktor risiko dalam penelitian akademik dan hubungannya dengan *return* aset. Mereka menggunakan data secara *cross sectional* dan menemukan hubungan yang positif dan signifikan antara *return* dan *illiquidity*. Eleswaru dan Reinganum (1993) kemudian menguji pengaruh likuiditas dengan menggunakan pengukuran yang sama dengan Amihud dan Mendelson, namun menggunakan perioda yang berbeda dan menemukan bahwa hubungan antara likuiditas dan *return* saham hanya terbatas pada bulan Januari. Penelitian selanjutnya yang dilakukan oleh Brennan dan Subrahmanyam (1998) menyangkal penemuan Eleswaru dan Reinganum dan mendukung hasil penelitian Amihud dan Mendelson (1986). Chordia, Roll dan Subrahmanyam (2000) juga menunjukkan bahwa terdapat hubungan yang signifikan antara pengaruh berbagai ukuran dari likuiditas terhadap *return* aset. Chordia, Subrahmanyam dan Anshuman (2001) kembali menemukan hubungan yang negatif dan signifikan antara *return* rata-rata dan aktifitas perdagangan yang berhubungan dengan karakteristik likuiditas.

Fama dan French (1992) berpendapat bahwa meskipun likuiditas adalah isu yang penting namun tidak dibutuhkan pengukuran dan pencatatan secara spesifik karena merupakan pengelompokan dari kombinasi antara *size* dan *book-to-market*. Meskipun demikian, penelitian *cross sectional* yang lain seperti Chordia, Subrahmanyam, dan Anshuman (2001) menunjukkan bahwa likuiditas perlu untuk diperhitungkan untuk saham individual. Penelitian tersebut menunjukkan bahwa setelah mengontrol *size*, *book-to-market* dan variabel yang lain, likuiditas tetap menjadi faktor yang penting dalam menjelaskan *return* saham. Mereka menemukan bahwa *return* rata-rata secara negatif berhubungan dengan fluktuasi likuiditas dan *expected return* berhubungan positif dengan nilai perdagangan dalam dollar dan berhubungan negatif dengan koefisien variasi dari nilai volume perdagangan. Chordia, Subrahmanyam, dan Anshuman (2001) kemudian menyimpulkan bahwa likuiditas memiliki peranan yang penting dalam perhitungan *return* yang diharapkan, sebagai faktor risiko, seperti halnya faktor beta, *size*, dan *book-to-market*. Penelitian Brennan dan Subrahmanyam (1996) tentang likuiditas menggunakan analisis secara *pooled cross section* dan *time series*. Mereka menemukan hubungan yang negatif dan signifikan antara *expected returns* dan likuiditas, bahkan setelah memasukkan faktor risiko seperti *size* dan *book-to-market* dalam model perhitungan.

Penelitian yang menganalisis pengaruh faktor likuiditas terhadap *return* saham juga telah dilakukan di Indonesia. Hidayah (2005) menemukan bahwa *turnover* saham berpengaruh negatif dan signifikan terhadap *return* pada beberapa portofolio saham yang terbentuk. Berbeda dengan Hidayah (2005), penelitian lain tentang likuiditas di Indonesia juga dilakukan oleh Kambuaya (2008) yang menggunakan ukuran *bid-ask spread*, *amihud ratio*, *trading turnover*, *trading volume*, dan *activity trading day* dan menemukan bahwa *trading volume* dan *activity trading day* berpengaruh negatif dan signifikan terhadap *return*

saham dan tidak menemukan hubungan yang signifikan terhadap *turnover* seperti hasil penelitian Hidayah (2005).

Keene dan Peterson (2007) melakukan penelitian tentang pentingnya peran likuiditas dalam model *asset pricing* selama periode Juli 1963 sampai Desember 2002 dengan menggunakan enam ukuran likuiditas. Mereka menggunakan metoda pembentukan portofolio seperti yang dilakukan oleh Fama dan French (1993) dan membentuk 54 portofolio berdasarkan kategori likuiditas, *size*, *book-to-market* dan momentum dengan menggunakan data bulanan. Hasil penelitian mereka menunjukkan bahwa likuiditas dapat menjelaskan bagian dari variasi *return* saham begitupun juga ketika faktor likuiditas tersebut dimasukkan ke dalam model perhitungan bersamaan dengan variabel risiko yang lain, termasuk beta.

Hal lain yang menjadi perhatian dalam penelitian ini adalah faktor kondisi pasar modal itu sendiri, dalam hal ini tingkat preferensi risiko investor akan berbeda dalam kondisi pasar yang berbeda. Salah satu perubahan yang kemudian memiliki pengaruh pada faktor likuiditas saham adalah kondisi pasar yang *bullish* dan *bearish*. Pasar yang *bullish* adalah pasar dengan pola kecenderungan yang meningkat, sedangkan pasar yang *bearish* adalah pasar yang memiliki pola kecenderungan menurun. Bhardwaj dan Brooks (1993) menemukan perbedaan yang signifikan antara beta dalam kondisi pasar yang *bullish* dan *bearish* dengan variabel ukuran perusahaan sebagai kontrol.

Kondisi pasar yang *bullish* dan *bearish* berkaitan erat dengan preferensi investor terhadap likuiditas aset yang dimilikinya. Likuiditas dan *return* saham diharapkan memiliki hubungan negative, dalam hal ini ketika aset dengan tingkat likuiditas yang semakin rendah, atau dengan kata lain risiko yang semakin tinggi, maka *return* aset juga diharapkan akan semakin tinggi. Hubungan ini mungkin akan memiliki derajat pengaruh yang berbeda dalam kondisi pasar yang berbeda. Pada periode pasar yang *bullish*, seorang investor membutuhkan tingkat likuiditas yang tidak terlalu tinggi. Hal ini disebabkan oleh keinginan investor untuk

mempertahankan saham-saham yang *winner* dan menjual saham-saham *loser* yang dimilikinya. Oleh karena itu dalam kondisi pasar *bullish*, dalam hal ini semua investor dapat memperoleh keuntungan maka kecenderungan yang terjadi adalah investor mengurangi aktifitas portofolionya (Keene dan Peterson, 2007). Sebaliknya dalam kondisi pasar yang *bearish*, dalam hal ini perilaku investor dipengaruhi oleh keadaan pasar yang tidak stabil maka kebutuhan investor akan likuiditas akan meningkat. Hal ini akan memperkuat pengaruh likuiditas terhadap *return* saham. Salah satu kemungkinan yang terjadi adalah, dalam kondisi pasar yang *bearish*, investor ingin secepat mungkin untuk membeli dan menjual saham-saham yang dianggapnya *winner* dan *loser*.

Kondisi pasar lain yang juga dianalisis dalam penelitian ini adalah pengaruh likuiditas dalam pasar modal yang baru tumbuh (*emerging*) dibandingkan dengan pasar modal yang sudah berkembang (*developed*). Pada umumnya pasar modal yang baru tumbuh diartikan sebagai pasar modal yang sedang mengalami perubahan baik dalam hal ukuran dan kecanggihan pasar (Cahyono, 2002). Beberapa perbedaan karakteristik yang membedakan antara pasar yang baru tumbuh dan pasar yang telah berkembang adalah karakteristik mata dagangan, perilaku pelaku pasar, mekanisme transaksi aset dan peraturan yang berlaku. Mobius (1999) berpendapat bahwa pasar yang baru tumbuh merupakan tempat investasi yang sangat menarik dan menjanjikan *return* yang tinggi.

Penelitian tentang risiko likuiditas dan pengaruhnya terhadap *return* saham dalam pasar modal yang baru tumbuh (*emerging*) menjadi penting untuk dilakukan karena pasar yang baru tumbuh memiliki perbedaan karakteristik dengan pasar modal yang telah maju, khususnya pada tingkat likuiditas yang lebih rendah. Survei yang dilakukan Chuhan pada tahun 1992, dalam Qin (2007) menunjukkan bahwa faktor likuiditas merupakan salah satu alasan penting yang menghalangi investor asing untuk berinvestasi di pasar yang baru tumbuh. Bekaert, Harvey dan Lundblad (2003) berpendapat bahwa investor akan

memberikan perhatian lebih pada faktor likuiditas dalam pasar yang baru tumbuh jika dibandingkan pasar yang telah berkembang dan pengaruh likuiditas seharusnya lebih besar dalam pasar yang baru tumbuh dibandingkan pasar yang telah berkembang.

Secara umum penelitian ini dilakukan dengan tujuan untuk menguji secara empiris pengaruh likuiditas terhadap *return* saham dalam berbagai kondisi pasar yang berbeda. Kondisi pasar yang dimaksudkan dalam penelitian ini adalah pasar dalam kondisi *bullish* dan *bearish* baik dalam pasar modal yang baru tumbuh (*emerging*) maupun pasar modal yang sudah berkembang (*developed*). Hasil dari penelitian ini akan menambah kontribusi pada pengembangan literatur likuiditas, yang kemudian dapat diteruskan lagi untuk pengembangan literatur akuntansi, khususnya terkait dengan penelitian di bidang kualitas dan transparansi informasi akuntansi. Secara natural terdapat hubungan yang erat antara literatur likuiditas dan literatur akuntansi, karena informasi akuntansi merupakan sumber utama yang digunakan oleh para investor dalam mengambil keputusan investasi di pasar modal. Studi dari Kyle (1985) dan Admati dan Pfleiderer (1988) menunjukkan bahwa saham yang ilikuid adalah fungsi dari interaksi antara investor yang memiliki informasi (*informed traders*), investor penyedia likuiditas (*discretionary liquidity traders*), dan *noise traders*. Dengan demikian informasi akuntansi dapat digunakan untuk mengurangi asimetri informasi dengan cara menyediakan informasi yang berkualitas dan transparan yang akan mendorong peningkatan likuiditas saham (Diamond dan Verrechia, 1991).

Lingkup penelitian kali ini hanya dibatasi pada studi likuiditas saja, sebagai salah satu faktor risiko, yang berpengaruh negatif terhadap *return* saham. Selain itu likuiditas juga memiliki pengaruh yang lebih tinggi pada *return* saham dalam kondisi pasar *bearish* dibandingkan dalam kondisi pasar *bullish*. Penelitian ini menggunakan data dari pasar modal yang baru tumbuh (*emerging*), yaitu Bursa Efek Indonesia dan pasar modal yang telah berkembang (*developed*), yaitu untuk Bursa Efek Tokyo untuk menguji pengaruh likuiditas

pada dua kondisi pasar modal tersebut. Hasil dari penelitian ini diharapkan dapat dilanjutkan untuk pengembangan literatur akuntansi terkait kualitas dan transparansi informasi akuntansi yang dibutuhkan untuk mengurangi risiko likuiditas.

II. Dasar Teori dan Pengembangan Hipotesis

Penelitian-penelitian sebelumnya telah menemukan peran likuiditas sebagai faktor risiko dalam *asset pricing* (Amihud dan Mendelson 1986; Brennan dan Subrahmanyam 1996; Chordia, Subrahmanyam, dan Anshuman 2001). Investor tentu berharap bahwa hasil investasinya dapat memenuhi kebutuhan di masa yang akan datang sesuai dengan preferensinya terhadap *return* dan risiko. Investor dapat memilih investasi dengan periode jangka panjang maupun jangka pendek, namun salah satu syarat penting yang dipertimbangkan adalah bahwa investasi yang dimilikinya akan dapat secara cepat ditransfer dalam bentuk uang dan sebaliknya dalam jumlah yang diinginkan (likuid), baik dengan alasan prediksi keadaan pasar maupun untuk konsumsi. Jika investor tidak dapat melakukan hal tersebut maka investor akan menghadapi risiko likuiditas dan investor akan mensyaratkan *return* tertentu sebagai kompensasi atas kondisi tersebut. Kebutuhan investor terhadap likuiditas seharusnya membuat investor memperhitungkan likuiditas sebagai salah satu sumber risiko dalam berinvestasi, khususnya pada saham. Hal inilah yang kemudian mendasari penentuan likuiditas sebagai faktor risiko. Persepsi investor terhadap likuiditas tentu berbeda-beda sesuai dengan tingkat preferensinya terhadap risiko, namun ketika investor dihadapkan pada pilihan antara investasi yang likuid dan tidak likuid maka investor yang *risk averse* tentu akan memilih aset yang likuid untuk mengurangi risiko tidak terjualnya aset di masa yang akan datang atau dengan kata lain investor akan menuntut kompensasi atas faktor likuiditas sebuah aset.

Konsep likuiditas sendiri minimal memiliki empat dimensi, yaitu: (i) *Immediacy*, yang menunjukkan transaksi dalam jumlah dan tingkat harga tertentu dengan segera; (ii) *Width*, yang menunjukkan selisih antara minat beli terbaik dan minat jual terbaik dalam jumlah tertentu; (iii) *Depth*, yang menunjukkan jumlah dan nilai transaksi yang dapat dilaksanakan pada tingkat harga tertentu; (iv) *Resiliency*, yang menunjukkan seberapa cepat harga dapat kembali pada tingkat yang seharusnya apabila pada suatu saat terdapat arus permintaan yang tidak seimbang. Konsep likuiditas dalam penelitian ini meliputi *immediacy* yang tercermin dalam *turnover* saham dan konsep *depth* yang diwakili oleh nilai volume transaksi.

Chordia, Subrahmanyam, dan Anshuman (2001) menunjukkan bahwa likuiditas perlu untuk diperhitungkan untuk saham individual. Penelitian tersebut menunjukkan bahwa setelah mengontrol *size*, *book-to-market* dan variabel yang lain, likuiditas tetap menjadi faktor yang penting dalam menjelaskan *return* saham. Mereka kemudian menyimpulkan bahwa likuiditas memiliki peranan yang penting dalam perhitungan *return* yang diharapkan, sebagai faktor risiko, seperti halnya faktor beta, *size*, dan *book-to-market*. Keene dan Peterson (2007) melakukan penelitian tentang pentingnya peran likuiditas dalam model *aset pricing*. Mereka menggunakan metoda pembentukan portofolio seperti yang dilakukan oleh Fama dan French (1993) dan membentuk 54 portofolio berdasarkan kategori likuiditas, *size*, *book-to-market* dan momentum dengan menggunakan data bulanan. Hasil penelitian mereka menunjukkan bahwa likuiditas dapat menjelaskan secara negatif bagian dari variasi *return* saham begitupun juga ketika faktor likuiditas tersebut dimasukkan ke dalam model perhitungan bersamaan dengan variabel risiko yang lain, termasuk beta. Berdasarkan argumen tersebut dan hasil penelitian sebelumnya, penelitian ini mengajukan hipotesis sebagai berikut:

H1: *Likuiditas berpengaruh negatif terhadap return saham.*

Sejumlah penelitian telah menunjukkan bahwa analisis yang memasukkan variasi waktu (*time varying*) ke dalam model dapat lebih menjelaskan hubungan antara *return* dan risiko dalam *asset pricing*. Merton (1973) mengembangkan CAPM yang semula hanya menggunakan satu perioda menjadi model dengan beberapa perioda yang waktunya kontinu dan dikenal dengan *intertemporal* CAPM (ICAPM). Ferson dan Harvey (1991) mengembangkan penelitian dengan memprediksi tingkat *return* saham dan obligasi dari waktu ke waktu dan menemukan bahwa variasi waktu dalam menentukan beta *risk premium* dapat menjelaskan tingkat *return* pada level portofolio. Jagannathan dan Wang (1996) mengajukan *conditional* CAPM dengan melonggarkan asumsi periode yang statis dalam CAPM dan menganalisis variasi waktu dalam menganalisis beta dan *return*. Banyak penelitian yang kemudian menemukan *time varying risk premium*, seperti Keim dan Stambaugh (1986) dan Fama dan French (1988). Mereka menyatakan bahwa konsep *time varying risk premium* tidak dapat dijelaskan secara tepat oleh model yang sifatnya statis seperti *single factor* CAPM.

Kondisi pasar yang *bullish* dan *bearish* berkaitan erat dengan preferensi investor terhadap likuiditas aset yang dimilikinya, yang dapat menggambarkan berlakunya konsep *time varying risk premium*, karena perilaku investor terhadap likuiditas juga dipengaruhi oleh kondisi pasar modal itu sendiri. Fabozzi dan Francis (1979) menganalisis risiko sistematis yang dihadapi oleh reksadana dalam pasar yang *bullish* dan *bearish*. Chen (1982) menemukan beta yang berbeda, yang berarti tingkat risiko yang berbeda yang dihadapi investor dalam pasar yang *bullish* dan *bearish*. Bhardwaj dan Brooks (1993) menggunakan dual beta untuk membedakan hubungan antara *return* dan risiko saham dalam kondisi pasar *bullish* dan *bearish*.

Kondisi pasar *bullish* dan *bearish* tersebut kemudian juga akan mempengaruhi kebutuhan investor akan likuiditas. Saham yang tidak likuid pada saat investor memiliki

harapan akan likuiditas tinggi, baik dengan pertimbangan kondisi pasar maupun kebutuhan konsumsi, akan dipandang sebagai sumber risiko dalam portofolio investasinya. Jika pasar dalam kondisi yang membaik (*bullish*) maka kebutuhan investor terhadap likuiditas akan menjadi lebih rendah karena semua investor dapat memperoleh keuntungan dan kecenderungan yang terjadi adalah investor mengurangi aktivitas portofolionya (Keene dan Peterson, 2007), namun sebaliknya jika pasar dalam kondisi yang memburuk (*bearish*) maka investor lebih membutuhkan kepastian kas akan investasinya baik disebabkan oleh pertimbangan ketidakpastian maupun kebutuhan akan kas. Perbedaan preferensi dalam kondisi pasar yang berbeda tersebut akan membuat investor memandang risiko likuiditas dengan cara yang berbeda pula. Oleh karena itu hipotesis kedua yang diajukan dalam penelitian ini adalah:

H2: *Likuiditas memiliki pengaruh yang lebih tinggi pada return saham dalam kondisi pasar bearish dibandingkan dalam kondisi pasar bullish.*

Sebagai salah satu faktor risiko, maka investor akan mensyaratkan *return* yang lebih tinggi pada aset-aset dengan likuiditas yang lebih rendah, baik dilihat dari sisi kecepatan transaksi maupun volume perdagangan. Hal ini berlaku juga dalam kondisi pasar secara keseluruhan yang dihadapi oleh sebuah negara. Karakteristik pasar modal yang baru tumbuh dengan nilai kapitalisasi pasar yang belum begitu besar, jumlah emiten yang terbatas dan peluang para pelaku pasar untuk mempengaruhi pasar membuat para investor harus melakukan analisis yang lebih berhati-hati ketika berinvestasi di pasar modal yang baru tumbuh. Bekaert, Harvey dan Lundblad (2003) menemukan bahwa investor memberikan perhatian lebih pada faktor likuiditas dalam pasar yang baru tumbuh jika dibandingkan pasar yang telah berkembang dan likuiditas memiliki pengaruh yang lebih besar dalam pasar yang

baru tumbuh dibandingkan pasar yang telah berkembang. Penelitian Qin (2007) kemudian mendukung Bekaert, Harvey dan Lundblad (2003) dan juga menemukan bahwa investor lebih memperhatikan risiko likuiditas dalam pasar yang baru tumbuh dibandingkan dengan pasar yang telah berkembang.

Pasar modal yang baru tumbuh memiliki karakteristik yang berbeda dibandingkan dengan pasar modal yang telah berkembang. Jika dilihat dari regulasi dan mekanisme perdagangan, kapitalisasi pasar, jumlah emiten dan pelaku pasar, maka pada pasar modal yang baru berkembang likuiditas seharusnya menjadi faktor pertimbangan yang penting karena terkait seberapa cepat dan seberapa banyak saham-saham yang ada dapat diperjualbelikan. Oleh karena itu hipotesis ketiga dapat dinyatakan sebagai berikut:

H3: *Likuiditas memiliki pengaruh yang lebih tinggi pada return saham dalam kondisi pasar modal yang baru tumbuh dibandingkan pasar modal yang telah berkembang.*

III. Data dan Metoda Penelitian

Penelitian ini menggunakan data sekunder yang meliputi data saham perusahaan yang terdaftar di Bursa Efek Indonesia sebagai pasar modal yang baru tumbuh (*emerging*) dan pada Bursa Efek Tokyo yang mewakili pasar modal yang telah berkembang (*developed*). Periode pengamatan penelitian dimulai dari bulan Juli 2002 sampai dengan Juni 2008, agar dapat memperoleh sampel dan periode estimasi yang representatif untuk melakukan pengujian secara statistik. Peneliti mengeluarkan perusahaan yang melakukan kebijakan stock split dan perusahaan yang tidak memiliki data transaksi saham selama periode pengamatan dari sampel penelitian.

Berdasarkan kriteria yang telah ditentukan tersebut, dari masing-masing pasar modal diperoleh data selama 72 bulan pengamatan dengan total jumlah perusahaan di Bursa Efek Indonesia sebanyak 104 perusahaan dan total jumlah perusahaan di Bursa Efek Tokyo sebanyak 1360 perusahaan.

Variabel Dependen

Variabel dependen dalam penelitian ini adalah *excess return* portofolio saham berdasarkan *value-weighted return* bulanan. *Excess return* didapatkan dengan mengurangi *return* portofolio saham dengan tingkat bunga bebas risiko. Peneliti akan menggunakan Suku Bunga Bank Indonesia (SBI) satu bulan untuk data dari Bursa Efek Indonesia dan *one month Gensaki rate* untuk data dari Bursa Efek Tokyo (Daniel *et al*, 2001) sebagai tingkat bunga bebas risiko

Variabel Independen

Variabel independen dalam penelitian ini terdiri dari enam ukuran likuiditas yang akan diuji secara terpisah, yaitu; *turnover* saham yang dihitung dengan membagi jumlah saham yang diperdagangkan dengan jumlah saham beredar. Ukuran yang kedua adalah nilai volume perdagangan yang dihitung dengan mengkalikan jumlah saham yang diperdagangkan dengan harga saham yang berlaku saat itu. Kedua ukuran tersebut dihitung sebagai nilai rata-rata tahunan berdasarkan data bulanan. Ukuran ketiga dan keempat adalah deviasi standar dari *turnover* saham dan deviasi standar dari volume perdagangan, yang dihitung selama 12 bulan. Ukuran kelima dan keenam adalah koefisien variasi dari *turnover* saham dan koefisien variasi dari volume perdagangan, yang juga dihitung selama 12 bulan yang dimulai pada bulan Juli tahun sebelumnya hingga bulan Juni tahun selanjutnya.

Keene dan Peterson (2007) membagi keenam ukuran likuiditas tersebut dalam dua level ukuran, yaitu level ukuran likuiditas dan level ukuran variabilitas likuiditas. Level

ukuran likuiditas terdiri dari *turnover* saham dan nilai volume perdagangan (Amihud, 2001) sedangkan level variabilitas likuiditas terdiri dari deviasi standar dan koefisien variasi *turnover* dan volume perdagangan (Chordia, Subrahmanyam dan Anshuman, 2001). Peneliti akan menggunakan metoda yang serupa dengan Amihud (2002) dengan menghitung rata-rata tahunan masing-masing pengukuran likuiditas berdasarkan data bulannya.

Pembentukan Portofolio

Peneliti akan membentuk portofolio saham menggunakan data selama 72 bulan pengamatan untuk 104 saham di Bursa Efek Indonesia dan 1360 saham di Bursa Efek Tokyo berdasarkan kategori ukuran perusahaan, likuiditas, dan *book-to-market*. Pada bulan Juni setiap tahunnya, perusahaan di masing-masing bursa akan diurutkan berdasarkan ukuran perusahaan dan dibagi ke dalam dua kelompok dengan dua kategori yaitu perusahaan besar dan perusahaan kecil. Langkah selanjutnya adalah, dari portofolio yang telah dibentuk berdasarkan ukuran perusahaan akan diurutkan kembali berdasarkan likuiditas dengan dua kategori yaitu perusahaan dengan likuiditas tinggi dan perusahaan dengan likuiditas rendah. Keempat portofolio yang terbentuk berdasarkan ukuran perusahaan dan tingkat likuiditas kemudian dibagi lagi berdasarkan *book-to-market* dengan kategori portofolio perusahaan dengan *book-to-market* tinggi dan perusahaan dengan *book-to-market* rendah. Gambar 1 menunjukkan formasi pembentukan portofolio.

Gambar 1

Untuk kategori ukuran perusahaan dihitung berdasarkan harga saham pada bulan Juni dikalikan dengan jumlah saham yang beredar, sedangkan untuk kategori *book-to-market* dikelompokkan berdasarkan nilai *book-to-market* pada akhir tahun sebelumnya dibagi dengan harga saham pada akhir tahun tersebut. Nilai likuiditas *turnover* saham dan nilai volume perdagangan merupakan rata-rata likuiditas saham perusahaan selama 12 bulan, yang berawal

di bulan Juli tahun sebelumnya sampai dengan Juni tahun berikutnya, sedangkan untuk ukuran likuiditas deviasi standar dan koefisien variasi *turnover* saham dan volume perdagangan dihitung selama 12 bulan, yang berawal di bulan Juli tahun sebelumnya sampai dengan Juni tahun berikutnya.

Delapan portofolio yang terbentuk kemudian dianalisis untuk pengujian hipotesis tentang pengaruh likuiditas terhadap *return* saham dalam berbagai kondisi pasar, baik dalam kondisi pasar *bullish* dan *bearish* maupun kondisi pasar modal yang baru tumbuh maupun pasar yang telah berkembang. Metoda pembagian bulan *bullish* dan *bearish* menggunakan nilai median *return* pasar (Bhardwaj dan Brooks, 1993) yang akan membagi bulan observasi dalam kondisi *bullish* dan *bearish* dengan jumlah yang sama, yaitu 36 bulan dalam kondisi *bearish* dan 36 bulan dalam kondisi *bullish*.

Teknik Analisis dan Pengujian Hipotesis

Dalam melakukan pengukuran likuiditas, peneliti akan menggunakan model analisis seperti yang digunakan oleh Keene dan Peterson (2007), yaitu dengan menghitung likuiditas sebagai residual, untuk menjamin bahwa likuiditas tersebut tidak berkorelasi dengan variabel yang lain. Fama dan French (1992) berpendapat bahwa likuiditas berhubungan dengan faktor ukuran perusahaan. Oleh karena itu Keene dan Peterson (2007), seperti yang juga akan dilakukan peneliti, menggunakan *factor mimicking portfolio* dengan membentuk portofolio berdasarkan kategori ukuran perusahaan dan likuiditas.

$$LIK = \eta_0 + \eta_1MKT + \eta_2SIZE + \eta_3BM + e_{LIK} \quad (1)$$

- dalam hal ini:
- LIK: Rata-rata *return* portofolio perusahaan dengan likuiditas rendah dikurangi rata-rata *return* perusahaan dengan likuiditas tinggi
 - SIZE: Rata-rata *return* portofolio perusahaan kecil dikurangi rata-rata *return* perusahaan besar,
 - BM: Rata-rata *return* portofolio perusahaan dengan *book-to-market* tinggi dikurangi rata-rata *return* perusahaan dengan *book-to-market* rendah.
 - MKT: *Market excess return* dan
 - e_{LIK} : Residual likuiditas

Persamaan (1) akan dihitung masing-masing untuk keenam pengukuran likuiditas dan akan menghasilkan variabel e_{LIK} yang kemudian akan menjadi variabel independen untuk menjelaskan *return* portofolio dengan persamaan sebagai berikut:

$$RP_m - Rf_m = A + L (e_{LIK,m}) + e_m \tag{2}$$

dalam hal ini, RP_m : *Return* portofolio
 Rf_m : *Risk free rate*
 e_{LIK} : Residual likuiditas pada persamaan (1)

Pasar dalam kondisi *bullish* dan *bearish* akan ditentukan menggunakan metoda Bhardwaj dan Brooks (1993), yaitu dengan mengklasifikasikan seluruh bulan pada bulan dalam kondisi *bullish* dan *bearish* berdasarkan nilai median pasar selama periode pengamatan. Peneliti akan menggunakan nilai median dari Indeks Harga Saham Gabungan (IHSG) untuk Bursa Efek Indonesia dan Indeks NIKKEI 225 untuk Bursa Efek Tokyo dalam menentukan kondisi pasar yang *bullish* dan *bearish*. Jika nilai IHSG dan NIKKEI 225 pada bulan tersebut lebih tinggi dari median selama periode pengamatan maka bulan tersebut dikategorikan bulan dalam kondisi *bullish*, dan jika nilainya lebih rendah dari mediannya maka dikategorikan ke dalam pasar dalam kondisi *bearish*. Untuk menguji hipotesis kedua tentang pengaruh likuiditas dalam kondisi pasar yang *bullish* dan *bearish* maka digunakan model *time varying risk market model* sebagai berikut:

$$RP_m - Rf_m = A + A1(DB) + L (e_{LIK})_m + L1 (e_{LIK} \times DB) + e_m \tag{3}$$

dalam hal ini, RP_m : *Return* portofolio
 Rf_m : *Risk free rate*
 e_{LIK} : Residual likuiditas pada persamaan (1)
 DB : Variabel *dummy* dengan nilai satu untuk pasar dalam kondisi *bearish* dan nilai nol untuk pasar dalam kondisi *bullish*



Peneliti menggunakan model *time varying risk market model* seperti pada persamaan (3) untuk menguji hipotesis tiga, namun dengan nilai *dummy* sama dengan 1 (satu) untuk pasar dalam kondisi baru tumbuh, yaitu Bursa Efek Indonesia, dan nilai 0 (nol) untuk pasar dalam kondisi telah berkembang, yaitu Bursa Efek Tokyo.

$$RP_m - Rf_m = A + A1(ED) + L (e_{LIK})_m + L1 (e_{LIK} \times ED) + e_m \quad (4)$$

dalam hal ini, RP_m : *Return* portofolio

Rf_m : *Risk free rate*

e_{LIK} : Residual likuiditas pada persamaan (1)

ED: Variabel *dummy* dengan nilai satu untuk pasar modal yang baru tumbuh dan nilai nol untuk pasar modal yang telah berkembang

IV. Hasil Pengujian Empiris

Statistik Deskriptif

Peneliti menggunakan total 104 perusahaan untuk Bursa Efek Indonesia dan 1360 perusahaan untuk Bursa Efek Tokyo dengan periode pengamatan selama 72 bulan yang dimulai pada bulan Juli 2002 sampai dengan Juni 2008. Statistik deskriptif untuk sampel perusahaan untuk masing-masing bursa dapat dilihat pada tabel berikut:

Tabel 1 dan Tabel 2

Tabel 1 dan Tabel 2 menunjukkan bahwa secara rata-rata *return* saham perusahaan yang terdaftar di Bursa Efek Indonesia memberikan tingkat pengembalian yang lebih besar daripada saham perusahaan pada Bursa Efek Tokyo. Tingkat likuiditas perusahaan juga dapat dilihat dari nilai *turnover*, volume perdagangan dan nilai volume perdagangan. Nilai ekstrem minimum yang mendekati nol untuk ukuran likuiditas menunjukkan bahwa terdapat saham-saham yang melakukan transaksi sangat sedikit dengan nilai yang kecil selama periode pengamatan.

Tabel 3

Secara umum tabel 3 menunjukkan bahwa tidak terlihat pola hubungan antara risiko dan *return*. Risiko portofolio dapat dilihat dari nilai deviasi standar, sedangkan *return* portofolio dilihat dari nilai rata-ratanya. Sebagai contoh, pada portofolio ukuran likuiditas *turnover*, portofolio dengan nilai risiko paling tinggi adalah portofolio lima dengan nilai deviasi standar sebesar 0.124 namun nilai rata-rata *return* yang paling tinggi terdapat pada portofolio satu dengan nilai rata-rata sebesar -0.029. Hal yang sama juga dapat dilihat pada ukuran likuiditas nilai volume, portofolio dengan risiko paling tinggi juga portofolio lima dengan nilai deviasi standar sebesar 0.113 namun portofolio dengan nilai rata-rata *return* yang paling tinggi adalah portofolio dua dengan nilai rata-rata -0.033.

Tabel 4

Tabel 4 juga menunjukkan hubungan yang tidak konsisten antara *return* dan risiko untuk data pada Bursa Efek Tokyo. Pada pembentukan portofolio dengan ukuran likuiditas *turnover*, portofolio lima adalah portofolio dengan risiko yang paling tinggi dengan nilai deviasi standar sebesar 0.078, namun portofolio dengan nilai *return* paling tinggi adalah portofolio enam dengan nilai rata-rata sebesar -0.023.

Statistik Deskriptif Factor Mimicking Portfolio

Faktor likuiditas yang digunakan dalam penelitian ini adalah residual dari masing-masing ukuran likuiditas yang kemudian akan digunakan sebagai variabel independen dalam pengujian hipotesis. Nilai residual tersebut didapatkan dengan membentuk portofolio berdasarkan *factor mimicking portfolio* (Keene dan Peterson, 2007). Alasan pembentukan portofolio dengan menggunakan *factor mimicking* adalah untuk mendapatkan nilai likuiditas yang terbebas dari pengaruh variabel risiko lain yang telah memiliki hubungan yang kuat dengan *return* saham, terutama ukuran perusahaan. (Fama dan French, 1992).

Tabel 5

Factor mimicking portfolio berdasarkan likuiditas adalah selisih antara *return* portofolio dengan likuiditas rendah dan portofolio dengan likuiditas tinggi. Nilai rata-rata *factor mimicking portfolio* untuk ukuran *turnover* saham adalah -0.018, sedangkan nilai rata-rata untuk nilai volume perdagangan adalah sebesar -0.012. Untuk ukuran variabilitas likuiditas, nilai rata-rata deviasi standar *turnover* dan volume perdagangan masing-masing adalah 0.022 dan 0.017 dan nilai rata-rata koefisien variasi *turnover* dan volume perdagangan masing-masing adalah 0.002 dan 0.003. Nilai residual likuiditas untuk masing-masing ukuran likuiditas yang kemudian akan digunakan sebagai variabel independen dalam pengujian hipotesis.

Tabel 6

Data pada Bursa Efek Tokyo menunjukkan nilai rata-rata *factor mimicking portfolio* dengan ukuran *turnover* dan nilai volume perdagangan masing-masing adalah -0.006 dan -0.004. Ukuran variabilitas likuiditas deviasi standar *turnover* sebesar 0.008 dan untuk volume perdagangan sebesar 0.006. *Factor mimicking portfolio* berdasarkan likuiditas koefisien variasi *turnover* dan volume perdagangan memiliki nilai yang sama yaitu 0.011.

Analisis Regresi

Uji Hipotesis Tentang Pengaruh Likuiditas Terhadap Return Saham

Hipotesis pertama dalam penelitian ini adalah bahwa likuiditas berpengaruh negatif terhadap *return* saham. Seluruh sampel perusahaan pada masing-masing pasar modal akan dimasukkan ke dalam delapan kategori portofolio sesuai metoda formasi pembentukan portofolio. *Return* dari delapan portofolio yang terbentuk tersebut yang kemudian akan digunakan sebagai variabel dependen dalam analisis regresi dengan residual likuiditas dari *factor mimicking portfolio* sebagai variabel independennya. Total uji regresi untuk hipotesis satu dilakukan sebanyak 48 kali (8 portofolio x 6 ukuran likuiditas) untuk masing-masing pasar modal.

Tabel 7

Tabel 7 menyajikan hasil pengujian hipotesis satu untuk data Bursa Efek Indonesia. Pada panel ukuran *turnover* saham, likuiditas mampu menjelaskan enam *return* portofolio dari delapan portofolio yang terbentuk. *Turnover* saham berpengaruh signifikan pada P1, P2, P3, P4, P5, dan P6. Tingkat signifikan 1% terdapat pada P1, P2, P4 dan P6. Ukuran likuiditas volume perdagangan mampu menjelaskan *return* empat portofolio yaitu P4, P5, P6 dan P8 dengan tingkat signifikan 1% pada P4 dan P8. Pada level variabilitas likuiditas, deviasi standar *turnover* dan deviasi standar volume perdagangan memiliki hasil yang sama dengan hanya mampu menjelaskan empat *return* portofolio, yaitu P2, P4, P7 dan P8, sedangkan ukuran koefisien variasi *turnover* dan volume perdagangan hanya mampu menjelaskan dua *return* portofolio yaitu P4 dan P6.

Pada Bursa Efek Indonesia, hasil uji hipotesis juga menunjukkan bahwa ukuran likuiditas *turnover* saham mampu menjelaskan *return* portofolio lebih baik dibandingkan dengan kelima ukuran likuiditas yang lain. Meskipun demikian, ukuran level variabilitas likuiditas, khususnya ukuran deviasi standar *turnover* dan volume perdagangan secara konsisten mampu menjelaskan dua kelompok portofolio yang tidak dapat dijelaskan oleh ukuran likuiditas *turnover*, yaitu P7 dan P8. Hasil ini sesuai dengan penelitian Hidayah (2005), yang juga menemukan bahwa *turnover* saham tidak mampu menjelaskan kelompok saham dengan likuiditas rendah.

Tabel 8

Hasil uji regresi untuk hipotesis satu pada Bursa Efek Tokyo juga menunjukkan hasil yang serupa dengan Bursa Efek Indonesia. Tabel 8 memperlihatkan bahwa ukuran *turnover* dapat lebih menjelaskan *return* portofolio dibandingkan dengan ukuran yang lain, baik pada level likuiditas maupun pada level variabilitas likuiditas. Ukuran likuiditas *turnover* saham mampu menjelaskan enam *return* portofolio dari delapan portofolio yang terbentuk. Keenam

portofolio tersebut juga memiliki kriteria yang sama dengan enam portofolio pada Bursa Efek Indonesia, yaitu P1, P2, P3, P4, P5 dan P6.

Hasil pengujian juga memperlihatkan sebuah pola hubungan antara likuiditas dan *return* portofolio, baik di Bursa Efek Indonesia maupun Bursa Efek Tokyo. Pola yang terlihat adalah koefisien likuiditas yang bernilai negatif pada kelompok portofolio yang memiliki likuiditas tinggi, yaitu P1, P2, P5, P6 dan memiliki nilai yang positif pada kelompok portofolio dengan likuiditas rendah, yaitu P3, P4, P7, P8. Hasil ini sesuai hasil penelitian Keene dan Peterson (2007). Salah satu penjelasan dari hal tersebut adalah bahwa likuiditas merupakan faktor yang dapat menjelaskan variasi waktu (*time varying*) dalam hubungan antara *return* dan risiko. Koefisien yang berbeda menjelaskan hubungan *return* dan risiko yang dapat berbeda ketika portofolio saham dalam kondisi likuiditas tinggi dan likuiditas rendah. Penjelasan lainnya adalah bahwa investor akan memiliki preferensi risiko yang berbeda terhadap investasi yang dilakukannya ketika sebuah saham atau sebuah portofolio saham berada pada tingkat likuiditas yang berbeda.

Uji Hipotesis Tentang Pengaruh Likuiditas Terhadap Return Saham dalam Kondisi Bullish dan Bearish

Metoda pembagian bulan *bullish* dan *bearish* dengan menggunakan nilai median *return* pasar (Bhardwaj dan Brooks, 1993) akan membagi bulan observasi dalam kondisi *bullish* dan *bearish* dengan jumlah yang sama, yaitu 36 bulan dalam kondisi *bearish* dan 36 bulan dalam kondisi *bullish*. Hipotesis dua akan memasukkan kondisi pasar *bullish* dan *bearish* sebagai variabel pemoderasi. Pengujiannya akan dilakukan dengan uji regresi menggunakan variabel *dummy* untuk menjelaskan keadaan pasar yang *bullish* dan *bearish*. Variabel *dummy* untuk pasar dalam kondisi *bullish* bernilai 0 (nol) dan nilai 1 (satu) untuk kondisi pasar yang *bearish*.

Tabel 9

Tabel 9 menunjukkan bahwa faktor likuiditas tetap dapat menjelaskan sebagian *return* portofolio. Namun berbeda dengan pengujian hipotesis satu, ukuran likuiditas yang paling dapat menjelaskan *return* portofolio adalah deviasi standar *turnover* dengan menjelaskan *return* pada P1, P3, P4, P7 dan P8. Ukuran likuiditas *turnover* mampu menjelaskan empat *return* portofolio yaitu P1, P2, P5 dan P6, sedangkan nilai volume perdagangan hanya mampu menjelaskan dua *return* portofolio saja yaitu P4 dan P8.

Hasil uji regresi hipotesis dua pada Bursa Efek Indonesia dengan menggunakan kondisi pasar yang *bullish* dan *bearish* sebagai variabel pemoderasi ternyata tidak mendukung hipotesis dua. Hal ini dapat dilihat dari nilai koefisien L dan L1 pada uji regresi yang menunjukkan hasil yang tidak signifikan di seluruh portofolio pada masing-masing ukuran likuiditas. Selanjutnya disajikan hasil uji hipotesis dua untuk data pada Bursa Efek Tokyo:

Tabel 10

Tabel 10 menunjukkan hasil uji hipotesis dua pada Bursa Efek Tokyo. Pengujian regresi dengan data pada Bursa Efek Tokyo memperlihatkan perbedaan yang signifikan antara *return* portofolio saat pasar dalam kondisi *bullish* dan *bearish*. Hal ini dapat dilihat pada nilai koefisien A1 yang bernilai positif dan signifikan pada sebagian besar portofolio dengan semua ukuran likuiditas.

Ukuran likuiditas yang paling dapat menjelaskan *return* portofolio dalam kondisi pasar *bullish* dan *bearish* adalah koefisien variasi *turnover* dan volume perdagangan. Koefisien variabel interaksi (L1) untuk kedua ukuran tersebut menunjukkan nilai yang positif dan signifikan yang berarti bahwa likuiditas memiliki pengaruh yang lebih tinggi pada *return* portofolio dalam kondisi pasar yang *bearish* dibandingkan dengan pasar yang *bullish*. Hasil uji regresi untuk ukuran koefisien variasi *turnover* saham dan volume perdagangan untuk data Bursa Efek Tokyo mendukung hipotesis dua. Hasil pengujian menunjukkan bahwa dengan

menggunakan analisis variasi waktu (*time varying*), faktor likuiditas dapat menjelaskan *return* portofolio, khususnya dengan menggunakan ukuran koefisien variasi *turnover* dan volume perdagangan.

Uji Hipotesis Tentang Pengaruh Likuiditas Terhadap Return Saham dalam Kondisi Pasar Modal yang Baru Tumbuh dan Telah Berkembang

Hipotesis ketiga dalam penelitian ini adalah bahwa likuiditas memiliki pengaruh yang lebih tinggi pada *return* saham dalam kondisi pasar modal yang baru tumbuh dibandingkan dengan pasar modal yang telah berkembang.

Pengujian hipotesis dilakukan dengan memasukkan kondisi pasar modal sebagai variabel pemoderasi dalam uji regresi. Peneliti menggunakan variabel *dummy* untuk menjelaskan kondisi pasar modal yang berbeda tersebut dengan memberikan nilai 0 (nol) untuk seluruh data yang berasal dari Bursa Efek Tokyo dan nilai 1 (satu) untuk data yang berasal dari Bursa Efek Indonesia.

Tabel 11

Tabel 11 menunjukkan hasil uji regresi untuk hipotesis tiga pada Bursa Efek Indonesia dan Bursa Efek Tokyo. Faktor likuiditas tetap dapat menjelaskan sebagian *return* portofolio untuk semua ukuran likuiditas. Pola hubungan antara likuiditas dan *return* juga kembali terlihat, namun hasil uji regresi tidak mendukung hipotesis tiga.

Hasil pengujian tidak menemukan perbedaan yang signifikan antara pasar yang baru tumbuh dan pasar yang telah berkembang dalam menjelaskan *return* portofolio. Hal ini dapat dilihat dari koefisien L dan koefisien variabel interaksi L1 yang menunjukkan nilai tidak signifikan di semua portofolio dan ukuran likuiditas.

V. Simpulan, Implikasi, dan Keterbatasan Penelitian

Hasil pengujian empiris pada hipotesis satu menunjukkan bahwa likuiditas berpengaruh terhadap *return* saham. Hal ini dapat dilihat pada semua ukuran likuiditas, terutama pada ukuran *turnover* saham. Para investor dapat memanfaatkan hasil pengujian tersebut untuk mempertimbangkan faktor likuiditas sebagai salah satu sumber risiko ketika berinvestasi pada saham. Implikasi lain yang dapat diperhitungkan adalah, investor harus memperhatikan karakteristik likuiditas saham yang akan dibeli maupun yang telah dimilikinya. Hal ini terkait dengan hasil pengujian yang menunjukkan pengaruh likuiditas yang berbeda terhadap *return* saham, antara kelompok saham yang likuid dengan kelompok saham yang tidak likuid. Hasil penelitian ini mendukung Keene dan Peterson (2007), dimana faktor likuiditas yang dihitung sebagai residual, berpengaruh terhadap *return* saham. Nilai likuiditas sebagai residual menjamin ukuran likuiditas yang terbebas dari pengaruh faktor risiko lain seperti beta, *size* dan *book-to-market*, oleh karena itu pengembangan riset akuntansi untuk menguji kualitas informasi dan transparansi informasi, dapat menggunakan proksi risiko likuiditas tersebut. Penelitian di bidang keuangan dan pasar modal juga dapat memanfaatkan hasil penelitian ini untuk memasukkan likuiditas sebagai faktor risiko dalam melakukan analisis *asset pricing*.

Investor kemudian dapat memanfaatkan hasil pengujian untuk hipotesis dua, terkait dengan pengaruh likuiditas terhadap *return* saham dalam kondisi pasar yang berbeda. Para investor, khususnya investor di Bursa Efek Tokyo maupun yang berminat untuk berinvestasi pada bursa tersebut, dapat mempertimbangkan faktor likuiditas ke dalam model analisis investasinya ketika pasar modal berada dalam kondisi yang *bullish* atau *bearish*. Investor dapat mempergunakan ukuran variabilitas likuiditas koefisien variasi *turnover* saham dan volume perdagangan ketika memperhitungkan *return* yang diharapkan dalam kondisi pasar yang *bullish* atau *bearish*. Hasil pengujian untuk Bursa Efek Tokyo menunjukkan bahwa likuiditas memiliki pengaruh yang lebih tinggi terhadap *return* saham saat pasar dalam

kondisi *bearish* dibandingkan *bullish*. Hasil tersebut tidak ditemukan pada Bursa Efek Indonesia. Hal ini juga memberikan informasi bagi investor bahwa pasar modal di masing-masing negara memiliki karakteristik yang berbeda ketika berada dalam kondisi pasar yang berbeda. Hasil pengujian untuk hipotesis dua, khususnya pada Bursa Efek Tokyo, memperlihatkan pengaruh likuiditas dalam *model time varying asset pricing*. Hal ini dapat dimanfaatkan para akademisi untuk memperhitungkan dan melakukan eksplorasi terhadap faktor likuiditas sebagai salah satu sumber risiko dan pengaruhnya terhadap *return* investasi dalam model pengembangan CAPM, seperti *intertemporal CAPM* atau *conditional CAPM*.

Hasil pengujian untuk hipotesis tiga menunjukkan bahwa faktor likuiditas tidak memiliki pengaruh yang berbeda terhadap *return* saham pada pasar modal yang baru tumbuh maupun yang telah berkembang. Hasil tersebut memberikan informasi bahwa investor tidak dapat mempergunakan faktor likuiditas untuk membedakan karakteristik Bursa Efek Indonesia dan Bursa Efek Tokyo. Hal ini bermanfaat bagi para investor yang memiliki portofolio saham di kedua pasar modal tersebut untuk menentukan strategi investasi yang paling tepat terkait dengan likuiditas saham. Hasil penelitian ini berbeda dengan Qin (2007) yang menemukan perbedaan pengaruh likuiditas pada pasar modal yang baru tumbuh dan yang telah berkembang. Hal tersebut menunjukkan bahwa ukuran likuiditas dengan dimensi *immediacy*, yang tercermin dalam *turnover* saham, dan *depth* yang diwakili oleh nilai volume perdagangan ternyata tidak dapat menangkap perbedaan karakteristik perkembangan pasar modal tersebut. Para peneliti kemudian dapat mengembangkan dan menggunakan kemungkinan ukuran likuiditas lain yang dapat mencakup keempat dimensi likuiditas, yaitu *immediacy*, *width*, *depth* dan *resiliency* dan pengaruhnya pada *return* saham pada berbagai kondisi pasar untuk mendapatkan hasil yang lebih komprehensif.

Beberapa hal penting lain yang ditemukan dalam penelitian ini adalah adanya pola hubungan antara likuiditas dan *return* saham pada portofolio saham dengan karakteristik

likuiditas yang berbeda. Likuiditas berpengaruh negatif terhadap *return* saham pada portofolio saham dengan likuiditas tinggi dan berpengaruh positif pada portofolio saham dengan likuiditas rendah. Investor dapat mempergunakan hasil penelitian ini untuk memperhitungkan *return* saham dengan mempertimbangkan karakteristik likuiditas portofolio saham yang akan dibeli maupun yang telah dimilikinya. Terkait dengan hasil penelitian tersebut, Keene dan Peterson (2007) kemudian menjelaskan kemungkinan likuiditas menjadi faktor yang dapat menerangkan variasi waktu (*time varying*) dalam analisis *asset pricing*, dalam hal ini risiko akan memiliki pengaruh yang berbeda terhadap *return* saham dalam kondisi likuiditas yang berbeda. Hasil penelitian ini dapat menjadi dasar pengembangan penelitian tentang pengaruh likuiditas terhadap *return* saham selanjutnya.

Daftar Pustaka

- Amihud, Y., 2002, Illiquidity and stock returns: Cross-section and time-series effects, *Journal of Financial Markets* 5, 31–56.
- Amihud, Y., and H. Mendelson, 1986, Asset pricing and the bid-ask spread, *Journal of Financial Economics* 17, 223-249.
- Banz, R.W., 1981, The relationship between returns and market value of common stocks, *Journal of Financial Economics* 9, 3-18.
- Bekaert, G., C. R. Harvey, and C. Lundblad, 2006, Liquidity and expected returns: Lessons from emerging markets. *Working paper*.
- Bhardwaj, R. K., and L. D. Brooks, 1993, Dual betas from bull and bear markets: Reversal of the *size* effect. *The Journal of Financial Research* 16, 269-283.
- Black, F., 1972, Capital market equilibrium with restricted borrowing, *Journal of Business* 45, 444-455
- Bossaerts, P., 2002, The Paradox of Asset Pricing, *Princeton University Press*.
- Breeden, D.T., 1979, An intertemporal asset pricing model with stochastic consumption and investment opportunities, *Journal of Financial Economics* 7, 265-296.
- Brennan, M.J., 1970, Taxes, market valuation and corporate financial policy, *National Tax Journal* 23, 417-427.
- Brennan, M.J., T. Chordia, and A. Subrahmanyam, 1998, Alternative factor specifications, security characteristics and the cross-section of expected stock returns, *Journal of Financial Economics* 49, 345-373.

- Cahyono, J.E., 2002, Strategi dan teknik meraih untung di bursa saham: Investing in JSX Now? No, I'm Not That Fool, *Elex Media Komputindo*.
- Carhart, M.M., 1997, On persistence in mutual fund performance, *Journal of Finance* 52, 57-82.
- Chan, L.K., Y. Hamao, and J. Lakonishok, 1991, Fundamentals and stock returns in Japan, *Journal of Finance* 46, 1739-1789.
- Chen, S, 1982, An examination of risk return relationship in bull and bear markets using time varying betas, *Journal of Financial and Quantitative Analysis* 17, 265-285.
- Chordia, T., A. Subrahmanyam, and V. R. Anshuman, 2001, Trading activity and expected stock returns, *Journal of Financial Economics* 59, 3-32.
- Chordia, T., R. Roll, and A. Subrahmanyam, 2000, Commonality in liquidity, *Journal of Financial Economics* 56, 3-28
- Cochrane, J.H., 2001, Asset Pricing, *Princeton University Press*.
- Daniel, K., S. Titman and K.C. J. Wei, 2001, Explaining the cross-section of stock returns in Japan: Factors or characteristics? *The Journal of Finance* 56, 743-766.
- Datar, T.V., Y.N. Naragan, and R. Radcliffe, 1998, Liquidity and stock returns: An alternative test, *Journal of Financial Markets* 1, 203-219.
- Diamond, D.W., Verrecchia, R.E., 1991, Disclosure, liquidity, and the cost of capital, *Journal of Finance* 46, 1325-1359.
- Eleswarapu, V. R. and M. Reinganum, 1993, The seasonal behavior of liquidity premium in asset pricing, *Journal of Financial Economics* 34, 373-86.
- Fabozzi, F. J., and J. C. Francis, 1977, Stability tests for alphas and betas over bull and bear market conditions, *Journal of Finance* 32, 1093-1099.
- Fabozzi, F. J., and J. C. Francis, 1979, Mutual fund systematic risk for bull and bear markets: An empirical examination, *Journal of Finance* 34, 1243-1250.
- Fama, E. and J.D. MacBeth, 1973, Risk, return and equilibrium: Empirical tests, *Journal of Political Economy* 81, 607-636.
- Fama, E. F. and K. R. French, 1992, The cross-section of expected stock returns, *Journal of Finance* 47, 427-66.
- Fama, E. F. and K. R. French, 1993, Common risk factors in the returns on bonds and stocks, *Journal of Financial Economics* 33, 3-56.
- Fama, E. F. and K. R. French, 1996, Multifactor explanations of asset pricing anomalies, *Journal of Finance* 51, 55-84.
- Ferson, W. E., and C. R. Harvey, 1991, The variation of economic risk premiums, *Journal of Political Economy* 99, 385-415.
- Gibbons, M.R., and W. Farson, 1985, Testing asset pricing models with changing expectations and a unobservable market portfolio, *Journal of Financial Economics* 14, 217-236
- Hartono, J., 2008, Teori Portofolio dan Analisis Investasi, *BPFE Yogyakarta*.
- Hidayah, N.L., 2005, Faktor likuiditas pada return saham Bursa Efek Jakarta, *Usahawan* 10, 20-27.
- Jagannathan, R., and Z. Wang, 1996, The conditional CAPM and the cross-section of expected returns, *Journal of Finance* 51, 3-53.

- Kambuaya, Q.F., 2008, Analisis pengaruh likuiditas terhadap return saham di pasar modal Indonesia, *Master Theses*.
- Keene, M.A. and D.R. Peterson, 2007, The importance of liquidity as a factor in asset pricing, *Journal of Financial Research* 30, 91-109.
- Keim, D.B. and R.F. Stambaugh, 1986, Predicting *returns* in stock and bond markets, *Journal of Financial Economics* 17, 357-90.
- Kyle, A.S., 1985, Continuous auctions and insider trading, *Econometrica* 53, 1315-1335.
- Lehman, B. and M.M David, 1988, The empirical foundation of the arbitrage pricing theory, *Journal of Financial Economics* 21, 213-254.
- Lintner, J., 1965, The valuation of risk asset and the selection of risky investment in stick portfolios and capital budgets, *Review of Economics and Statistics* 47, 13-37.
- Liu, W., 2006, A liquidity-augmented capital asset pricing model, *Journal of Financial Economics* 82, 631-671.
- Markowitz, H., 1952, Portfolio selection, *Journal of Finance* 7, 77-91.
- Merton, R.C., 1973, An intertemporal capital asset pricing model, *Econometrica* 41, 867-887.
- Mobius, M., 1999, Passport to Profits: A Guide To Global Investing, *Orion Publishing Co*.
- O'Hara, M., 2001, Designing markets for developing countries, *International Review of Finance* 4, 205-215.
- Pastor, L., Stambaugh, R.F., 2003, Liquidity risk and expected stock returns, *Journal of Political Economy* 111, 642-685.
- Pepper, G dan M.J. Oliver, 2006, The Liquidity Theory of Asset Prices, *John Wiley & Sons Ltd*.
- Qin, Y., 2007, Liquidity and commonality in emerging markets, *Journal of Banking and Finance*.
- Rosenberg, B., K. Reid, and R. Lanstein, 1985, Persuasive evidence of market inefficiency, *Journal of Portfolio Management*, 11, 9-17.
- Ross, S.A, 1976, An arbitrage theory of capital asset pricing. *Journal of Economic Theory* 13, 341-360.
- Sharpe, W. F., 1964, Capital asset prices: A theory of market equilibrium under conditions of risk, *Journal of Finance* 19, 452-442.
- Stattman, D., 1980, Book values and stock returns, *The Chicago MBA: A Journal of Selected Papers* 4, 25-45.
- Solnik, R.E., 1974, An equilibrium model of the international capital market, *Journal of Economic Theory* 8, 500-24.
- Wiggins, J.B., 1992, Betas in up and down markets, *The Financial Review* 27,107-123.

DAFTAR TABEL dan GAMBAR

Tabel 1. Statistik Deskriptif Sampel Perusahaan Pada Bursa Efek Indonesia

	N	Minimum	Maksimum	Mean	Deviasi Standar
<i>Return</i> pasar (IHSG)	72	-0.120	0.136	0.023	0.061
Risk free rate (SBI 1 bulan)	72	0.053	0.129	0.076	0.021
<i>Return</i> Kapitalisasi	7488	-0.750	1.663	0.024	0.173
(dlm triliunan rupiah)	7488	0.005	159.113	3.491	10.400
Vol. Perdagangan (dlm jutaan)	7488	0.001	11,227.234	155.257	554.448
Nilai Vol. Perdagangan (dlm miliaran rupiah)	7488	0.000	26,790.865	135.705	807.704
<i>Turnover</i> Saham	7488	0.000	15.968	0.067	0.481
<i>Book-to-Market</i>	7488	0.010	34.079	1.637	1.854

Keterangan: Data untuk Bursa Efek Indonesia diperoleh dari 72 bulan pengamatan untuk 104 perusahaan

Tabel 2. Statistik Deskriptif Sampel Perusahaan Pada Bursa Efek Tokyo

	N	Minimum	Maksimum	Mean	Deviasi Standar
<i>Return</i> pasar (NIKKEI)	72	-0.112	0.106	0.004	0.048
Risk free rate (Gensaki 1 bulan)	72	0.004	0.120	0.037	0.025
<i>Return</i> Kapitalisasi	97920	-0.738	1.632	0.009	0.102
(dlm triliunan yen)	97920	0.000	28.952	0.207	0.747
Vol Perdagangan (dlm jutaan)	97920	0.000	3968.292	19.544	77.933
Nilai Vol Perdagangan (dlm miliaran yen)	97920	0.000	8863.546	19.475	105.577
<i>Turnover</i> Saham	97920	0.000	17.064	0.085	0.260
<i>Book-to-Market</i>	97920	0.009	20.382	1.037	0.701

Keterangan: Data untuk Bursa Efek Tokyo diperoleh dari 72 bulan pengamatan untuk 1360 perusahaan

Tabel 3. Statistik Deskriptif *Return* Portofolio Pada Bursa Efek Indonesia

Likuiditas Turnover		N	Min	Maks	Mean	Dev Std
P1:	<i>Size Besar-Likuid Tinggi-BM Tinggi</i>	72	-0.286	0.284	-0.029	0.121
P2:	<i>Size Besar-Likuid Tinggi-BM Rendah</i>	72	-0.240	0.258	-0.031	0.099
P3:	<i>Size Besar-Likuid Rendah-BM Tinggi</i>	72	-0.217	0.283	-0.049	0.102
P4:	<i>Size Besar-Likuid Rendah-BM Rendah</i>	72	-0.318	0.249	-0.052	0.087
P5:	<i>Size Kecil-Likuid Tinggi-BM Tinggi</i>	72	-0.289	0.322	-0.039	0.124
P6:	<i>Size Kecil-Likuid Tinggi-BM Rendah</i>	72	-0.279	0.233	-0.052	0.106
P7:	<i>Size Kecil-Likuid Rendah-BM Tinggi</i>	72	-0.236	0.254	-0.054	0.098
P8:	<i>Size Kecil-Likuid Rendah-BM Rendah</i>	72	-0.218	0.111	-0.069	0.072
Likuiditas Nilai Trade Volume		N	Min	Maks	Mean	Dev Std
P1:	<i>Size Besar-Likuid Tinggi-BM Tinggi</i>	72	-0.280	0.258	-0.042	0.105
P2:	<i>Size Besar-Likuid Tinggi-BM Rendah</i>	72	-0.279	0.234	-0.033	0.097
P3:	<i>Size Besar-Likuid Rendah-BM Tinggi</i>	72	-0.223	0.195	-0.056	0.079
P4:	<i>Size Besar-Likuid Rendah-BM Rendah</i>	72	-0.365	0.170	-0.054	0.072
P5:	<i>Size Kecil-Likuid Tinggi-BM Tinggi</i>	72	-0.296	0.222	-0.049	0.113
P6:	<i>Size Kecil-Likuid Tinggi-BM Rendah</i>	72	-0.279	0.168	-0.057	0.096
P7:	<i>Size Kecil-Likuid Rendah-BM Tinggi</i>	72	-0.284	0.210	-0.054	0.104
P8:	<i>Size Kecil-Likuid Rendah-BM Rendah</i>	72	-0.250	0.138	-0.063	0.074

Keterangan: Portofolio dibentuk untuk masing-masing ukuran likuiditas berdasarkan kategori ukuran perusahaan, likuiditas dan *book-to-market* selama 72 bulan periode pengamatan. Data yang disajikan hanya untuk ukuran turnover dan nilai volume perdagangan

Tabel 4. Statistik Deskriptif *Return* Portofolio Bursa Efek Tokyo

Likuiditas Turnover		N	Min	Maks	Mean	Dev Std
P1:	<i>Size Besar-Likuid Tinggi-BM Tinggi</i>	72	-0.162	0.126	-0.029	0.060
P2:	<i>Size Besar-Likuid Tinggi-BM Rendah</i>	72	-0.161	0.087	-0.024	0.057
P3:	<i>Size Besar-Likuid Rendah-BM Tinggi</i>	72	-0.135	0.070	-0.029	0.048
P4:	<i>Size Besar-Likuid Rendah-BM Rendah</i>	72	-0.131	0.044	-0.031	0.044
P5:	<i>Size Kecil-Likuid Tinggi-BM Tinggi</i>	72	-0.197	0.216	-0.026	0.078
P6:	<i>Size Kecil-Likuid Tinggi-BM Rendah</i>	72	-0.190	0.136	-0.023	0.071
P7:	<i>Size Kecil-Likuid Rendah-BM Tinggi</i>	72	-0.159	0.095	-0.033	0.053
P8:	<i>Size Kecil-Likuid Rendah-BM Rendah</i>	72	-0.135	0.056	-0.032	0.047
Likuiditas Nilai Trade Volume		N	Min	Maks	Mean	Dev Std
P1:	<i>Size Besar-Likuid Tinggi-BM Tinggi</i>	72	-0.145	0.098	-0.031	0.054
P2:	<i>Size Besar-Likuid Tinggi-BM Rendah</i>	72	-0.175	0.069	-0.027	0.056
P3:	<i>Size Besar-Likuid Rendah-BM Tinggi</i>	72	-0.152	0.086	-0.029	0.051
P4:	<i>Size Besar-Likuid Rendah-BM Rendah</i>	72	-0.141	0.051	-0.028	0.047
P5:	<i>Size Kecil-Likuid Tinggi-BM Tinggi</i>	72	-0.207	0.191	-0.027	0.073
P6:	<i>Size Kecil-Likuid Tinggi-BM Rendah</i>	72	-0.186	0.123	-0.025	0.067
P7:	<i>Size Kecil-Likuid Rendah-BM Tinggi</i>	72	-0.170	0.108	-0.033	0.056
P8:	<i>Size Kecil-Likuid Rendah-BM Rendah</i>	72	-0.139	0.059	-0.033	0.048

Keterangan: Portofolio dibentuk untuk masing-masing ukuran likuiditas berdasarkan kategori ukuran perusahaan, likuiditas dan *book-to-market* selama 72 bulan periode pengamatan. Data yang disajikan hanya untuk ukuran turnover dan nilai volume perdagangan

Tabel 5. Statistik Deskriptif *Factor Mimicking Portfolio* Bursa Efek Indonesia

	N	Minimum	Maksimum	Mean	Dev Std
<i>Value Weighted Market Excess Return</i>	72	-0.249	0.214	-0.038	0.084
<i>Mimicking SIZE</i>	72	-0.669	0.131	-0.024	0.097
<i>Mimicking Book-to-Market</i>	72	-0.170	0.689	0.013	0.099
<i>Mimicking Lik. Turnover</i>	72	-0.158	0.147	-0.018	0.053
<i>Residual Likuiditas Turnover</i>	72	-0.131	0.170	0.000	0.048
<i>Mimicking Lik. Nilai Trade Volume</i>	72	-0.101	0.096	-0.012	0.047
<i>Residual Lik. Nilai Trade Volume</i>	72	-0.086	0.100	0.000	0.039
<i>Mimicking Lik. Std Dev Turnover</i>	72	-0.107	0.201	0.022	0.058
<i>Residual Lik. Std Dev Turnover</i>	72	-0.127	0.151	0.000	0.049
<i>Mimicking Lik. Std Dev Trade Volume</i>	72	-0.093	0.147	0.017	0.051
<i>Residual Lik. Std Dev Trade Volume</i>	72	-0.108	0.125	0.000	0.040
<i>Mimicking Lik. Koef Var Turnover</i>	72	-0.113	0.176	0.002	0.057
<i>Residual Lik. Koef Var Turnover</i>	72	-0.092	0.192	0.000	0.050
<i>Mimicking Lik. Koef Var Trade Volume</i>	72	-0.113	0.176	0.003	0.056
<i>Residual Lik. Koef Var Trade Volume</i>	72	-0.086	0.179	0.000	0.048

Tabel 6. Statistik Deskriptif *Factor Mimicking Portfolio* Bursa Efek Tokyo

	N	Minimum	Maksimum	Mean	Dev Std
<i>Value Weighted Market Excess Return</i>	72	-0.138	0.073	-0.028	0.049
<i>Mimicking SIZE</i>	72	-0.062	0.076	0.000	0.029
<i>Mimicking Book-to-Market</i>	72	-0.055	0.048	-0.002	0.021
<i>Mimicking Lik. Turnover</i>	72	-0.086	0.050	-0.006	0.028
<i>Residual Likuiditas Turnover</i>	72	-0.057	0.045	0.000	0.020
<i>Mimicking Lik. Nilai Trade Volume</i>	72	-0.058	0.031	-0.004	0.019
<i>Residual Lik. Nilai Trade Volume</i>	72	-0.035	0.028	0.000	0.014
<i>Mimicking Lik. Std Dev Turnover</i>	72	-0.052	0.107	0.008	0.030
<i>Residual Lik. Std Dev Turnover</i>	72	-0.046	0.061	0.000	0.021
<i>Mimicking Lik. Std Dev Trade Volume</i>	72	-0.044	0.088	0.006	0.024
<i>Residual Lik. Std Dev Trade Volume</i>	72	-0.039	0.043	0.000	0.016
<i>Mimicking Lik. Koef Var Turnover</i>	72	-0.037	0.094	0.011	0.023
<i>Residual Lik. Koef Var Turnover</i>	72	-0.035	0.043	0.000	0.015
<i>Mimicking Lik. Koef Var Trade Volume</i>	72	-0.034	0.100	0.011	0.023
<i>Residual Lik. Koef Var Trade Volume</i>	72	-0.037	0.042	0.000	0.016

Tabel 7. Hasil Uji Hipotesis Satu Pada Bursa Efek Indonesia

TURNOVER		$RP_m - Rf_m = A + L (e_{LIK_TURNOVER,m}) + e_m$			
		A	t(A)	L	t(L)
P1:	Size Besar-Likuid Tinggi-BM Tinggi	-0.017	-1.337	-0.733	-2.877 ***
P2:	Size Besar-Likuid Tinggi-BM Rendah	-0.017	-1.685	-0.603	-3.024 ***
P3:	Size Besar-Likuid Rendah-BM Tinggi	-0.038	-3.315	0.486	2.068 **
P4:	Size Besar-Likuid Rendah-BM Rendah	-0.030	-3.447	0.628	3.765 ***
P5:	Size Kecil-Likuid Tinggi-BM Tinggi	-0.028	-1.995	-0.539	-1.897 *
P6:	Size Kecil-Likuid Tinggi-BM Rendah	-0.033	-2.895	-0.633	-2.823 ***
P7:	Size Kecil-Likuid Rendah-BM Tinggi	-0.040	-3.513	0.231	1.012
P8:	Size Kecil-Likuid Rendah-BM Rendah	-0.069	-8.079	0.007	0.038
NILAI VOLUME		$RP_m - Rf_m = A + L (e_{LIK_NILAIVOL,m}) + e_m$			
		A	t(A)	L	t(L)
P1:	Size Besar-Likuid Tinggi-BM Tinggi	-0.029	-2.432	-0.276	-0.912
P2:	Size Besar-Likuid Tinggi-BM Rendah	-0.018	-1.705	-0.210	-0.801
P3:	Size Besar-Likuid Rendah-BM Tinggi	-0.043	-4.639	0.050	0.209
P4:	Size Besar-Likuid Rendah-BM Rendah	-0.040	-5.424	0.817	4.272 ***
P5:	Size Kecil-Likuid Tinggi-BM Tinggi	-0.032	-2.538	-0.719	-2.271 **
P6:	Size Kecil-Likuid Tinggi-BM Rendah	-0.041	-3.783	-0.678	-2.472 **
P7:	Size Kecil-Likuid Rendah-BM Tinggi	-0.040	-3.348	0.236	0.762
P8:	Size Kecil-Likuid Rendah-BM Rendah	-0.063	-7.515	0.601	2.756 ***

Keterangan: *** Signifikan pada α 1% , ** Signifikan pada α 5% , * Signifikan pada α 10%
 Data yang disajikan hanya untuk ukuran turnover dan nilai volume perdagangan

Tabel 8. Hasil Uji Hipotesis Satu Pada Bursa Efek Tokyo

TURNOVER		$RP_m - Rf_m = A + L (e_{LIK_TURNOVER,m}) + e_m$			
		A	t(A)	L	t(L)
P1:	Size Besar-Likuid Tinggi-BM Tinggi	-0.0165	-2.5775	-0.7871	-2.6498 ***
P2:	Size Besar-Likuid Tinggi-BM Rendah	-0.0137	-2.2237	-0.7438	-2.6012 **
P3:	Size Besar-Likuid Rendah-BM Tinggi	-0.0170	-3.3471	0.4640	1.9538 *
P4:	Size Besar-Likuid Rendah-BM Rendah	-0.0192	-4.1411	0.4626	2.0954 **
P5:	Size Kecil-Likuid Tinggi-BM Tinggi	-0.0137	-1.6699	-0.8186	-2.1822 **
P6:	Size Kecil-Likuid Tinggi-BM Rendah	-0.0143	-1.8469	-0.7830	-2.1594 **
P7:	Size Kecil-Likuid Rendah-BM Tinggi	-0.0166	-3.0578	0.1583	0.6469
P8:	Size Kecil-Likuid Rendah-BM Rendah	-0.0171	-3.6058	0.2663	1.2345
NILAI VOLUME		$RP_m - Rf_m = A + L (e_{LIK_NILAIVOL,m}) + e_m$			
		A	t(A)	L	t(L)
P1:	Size Besar-Likuid Tinggi-BM Tinggi	-0.0160	-2.8627	-0.5708	-1.6384
P2:	Size Besar-Likuid Tinggi-BM Rendah	-0.0180	-2.8082	-0.4508	-1.0668
P3:	Size Besar-Likuid Rendah-BM Tinggi	-0.0168	-3.0885	0.6126	1.7622 **
P4:	Size Besar-Likuid Rendah-BM Rendah	-0.0167	-3.3875	0.5906	1.8577 **
P5:	Size Kecil-Likuid Tinggi-BM Tinggi	-0.0144	-1.8784	-0.9234	-1.9353 **
P6:	Size Kecil-Likuid Tinggi-BM Rendah	-0.0156	-2.1021	-0.7424	-1.5452
P7:	Size Kecil-Likuid Rendah-BM Tinggi	-0.0168	-2.9178	0.2175	0.6128
P8:	Size Kecil-Likuid Rendah-BM Rendah	-0.0171	-3.4535	0.3525	1.1466

Keterangan: *** Signifikan pada α 1% , ** Signifikan pada α 5% , * Signifikan pada α 10%
 Data yang disajikan hanya untuk ukuran turnover dan nilai volume perdagangan

Tabel 9. Hasil Uji Hipotesis Dua Pada Bursa Efek Indonesia

TURNOVER		$RP_m - Rf_m = A + A1(DB) + L(eLIK_TO)_m + L1(eLIK_TOxD) + e_m$								
		A	t(A)	A1	t(A1)	L	t(L)	L1	t(L1)	
P1:	Size Besar-Lik Tinggi-BM Tinggi	-0.03	-1.48	0.02	0.77	-0.87	-2.06	**	0.22	0.42
P2:	Size Besar-Lik Tinggi-BM Rendah	-0.02	-1.34	0.00	0.19	-0.78	-2.36	**	0.28	0.68
P3:	Size Besar-Lik Rendah-BM Tinggi	-0.04	-2.27	0.00	-0.05	0.52	1.31		-0.05	-0.11
P4:	Size Besar-Lik Rendah-BM Rendah	-0.04	-3.40	0.02	1.31	0.08	0.32		0.89	2.73
P5:	Size Kecil-Lik Tinggi-BM Tinggi	-0.03	-1.26	0.00	-0.17	-0.94	-1.99	**	0.63	1.06
P6:	Size Kecil-Lik Tinggi-BM Rendah	-0.04	-2.22	0.01	0.31	-0.99	-2.71	***	0.58	1.25
P7:	Size Kecil-Lik Rendah-BM Tinggi	-0.04	-2.56	0.00	0.20	0.11	0.28		0.20	0.41
P8:	Size Kecil-Lik Rendah-BM Rendah	-0.06	-5.08	-0.01	-0.74	0.12	0.39		-0.16	-0.41
NILAI VOLUME		$RP_m - Rf_m = A + A1(DB) + L(eLIK_NV)_m + L1(eLIK_NVxD) + e_m$								
		A	t(A)	A1	t(A1)	L	t(L)	L1	t(L1)	
P1:	Size Besar-Lik Tinggi-BM Tinggi	-0.03	-1.86	0.01	0.25	-0.19	-0.47		-0.18	-0.29
P2:	Size Besar-Lik Tinggi-BM Rendah	-0.02	-1.40	0.01	0.32	-0.28	-0.80		0.18	0.34
P3:	Size Besar-Lik Rendah-BM Tinggi	-0.05	-4.04	0.02	1.05	0.31	0.97		-0.56	-1.17
P4:	Size Besar-Lik Rendah-BM Rendah	-0.04	-4.17	0.01	0.50	0.93	3.64	***	-0.25	-0.65
P5:	Size Kecil-Lik Tinggi-BM Tinggi	-0.04	-2.00	0.01	0.30	-0.45	-1.06		-0.63	-0.97
P6:	Size Kecil-Lik Tinggi-BM Rendah	-0.04	-2.91	0.01	0.32	-0.36	-0.99		-0.73	-1.31
P7:	Size Kecil-Lik Rendah-BM Tinggi	-0.04	-2.38	0.00	0.10	0.23	0.55		0.01	0.02
P8:	Size Kecil-Lik Rendah-BM Rendah	-0.05	-4.65	-0.02	-1.06	0.88	2.98	***	-0.62	-1.44

Keterangan: *** Signifikan pada α 1% , ** Signifikan pada α 5% , * Signifikan pada α 10%
 Data yang disajikan hanya untuk ukuran turnover dan nilai volume perdagangan

Tabel 10. Hasil Uji Hipotesis Dua Pada Bursa Efek Tokyo

TURNOVER		$RP_m - Rf_m = A + A1(DB) + L(eLIK_TO)_m + L1(eLIK_TOxD) + e_m$									
		A	t(A)	A1	t(A1)	L	t(L)	L1	t(L1)		
P1:	Size Besar-Lik Tinggi-BM Tinggi	-0.03	-3.62	0.03	2.12	**	-1.32	-2.11	**	0.64	0.90
P2:	Size Besar-Lik Tinggi-BM Rendah	-0.03	-3.18	0.02	1.85	*	-1.69	-2.85	***	1.19	1.76
P3:	Size Besar-Lik Rendah-BM Tinggi	-0.03	-4.64	0.03	2.63	**	0.06	0.12		0.46	0.82
P4:	Size Besar-Lik Rendah-BM Rndh	-0.03	-4.66	0.02	1.89	*	0.07	0.14		0.49	0.94
P5:	Size Kecil-Lik Tinggi-BM Tinggi	-0.04	-3.19	0.04	2.54	**	-1.04	-1.31		0.19	0.21
P6:	Size Kecil-Lik Tinggi-BM Rendah	-0.04	-3.56	0.04	2.88	***	-0.74	-1.00		-0.11	-0.13
P7:	Size Kecil-Lik Rendah-BM Tinggi	-0.03	-4.56	0.03	2.72	***	-0.16	-0.31		0.36	0.61
P8:	Size Kecil-Lik Rendah-BM Rendah	-0.03	-4.65	0.02	2.41	**	0.13	0.28		0.14	0.27
NILAI VOLUME		$RP_m - Rf_m = A + A1(DB) + L(eLIK_NV)_m + L1(eLIK_NVxD) + e_m$									
		A	t(A)	A1	t(A1)	L	t(L)	L1	t(L1)		
P1:	Size Besar-Lik Tinggi-BM Tinggi	-0.03	-4.17	0.03	2.40	**	-0.99	-1.28		0.51	0.59
P2:	Size Besar-Lik Tinggi-BM Rendah	-0.03	-3.30	0.02	1.56		-1.17	-1.29		0.90	0.88
P3:	Size Besar-Lik Rendah-BM Tinggi	-0.03	-4.29	0.03	2.51	**	0.43	0.57		0.16	0.18
P4:	Size Besar-Lik Rendah-BM Rndh	-0.03	-4.21	0.02	2.14	**	0.50	0.73		0.07	0.09
P5:	Size Kecil-Lik Tinggi-BM Tinggi	-0.04	-3.31	0.04	2.50	**	-0.80	-0.76		-0.25	-0.21
P6:	Size Kecil-Lik Tinggi-BM Rendah	-0.04	-3.62	0.04	2.74	***	-0.32	-0.31		-0.60	-0.51
P7:	Size Kecil-Lik Rendah-BM Tinggi	-0.04	-4.45	0.03	2.74	***	0.08	0.11		0.11	0.12
P8:	Size Kecil-Lik Rendah-BM Rendah	-0.03	-4.63	0.02	2.46	**	0.38	0.56		-0.08	-0.10

Keterangan: *** Signifikan pada α 1% , ** Signifikan pada α 5% , * Signifikan pada α 10%
 Data yang disajikan hanya untuk ukuran turnover dan nilai volume perdagangan



Tabel 11. Hasil Uji Hipotesis Tiga Pada Bursa Efek Indonesia dan Bursa Efek Tokyo

TURNOVER		$RP_m - Rf_m = A + A1(ED) + L(eLIK_TO)_m + L1(eLIK_TOxD) + e_m$								
		A	t(A)	A1	t(A1)	L	t(L)	L1	t(L1)	
P1:	Size Besar-Lik Tinggi-BM Tinggi	-0.02	-1.67	0.00	-0.22	-0.72	-3.62	***	-0.01	-0.03
P2:	Size Besar-Lik Tinggi-BM Rendah	-0.02	-2.04	0.00	0.19	-0.60	-3.69	***	-0.12	-0.27
P3:	Size Besar-Lik Rendah-BM Tinggi	-0.04	-4.11	0.01	1.13	0.50	2.79	***	0.03	0.06
P4:	Size Besar-Lik Rendah-BM Rendah	-0.03	-4.38	0.01	1.16	0.63	4.71	***	-0.17	-0.48
P5:	Size Kecil-Lik Tinggi-BM Tinggi	-0.02	-2.15	0.01	0.36	-0.54	-2.37	**	-0.16	-0.26
P6:	Size Kecil-Lik Tinggi-BM Rendah	-0.03	-3.26	0.02	1.17	-0.63	-3.35	***	-0.10	-0.21
P7:	Size Kecil-Lik Rendah-BM Tinggi	-0.04	-4.28	0.01	1.05	0.24	1.33		0.02	0.03
P8:	Size Kecil-Lik Rendah-BM Rendah	-0.06	-7.91	0.03	2.84	***	0.03	0.18	0.42	1.12

NILAI VOLUME		$RP_m - Rf_m = A + A1(ED) + L(eLIK_NV)_m + L1(eLIK_NVxD) + e_m$								
		A	t(A)	A1	t(A1)	L	t(L)	L1	t(L1)	
P1:	Size Besar-Lik Tinggi-BM Tinggi	-0.03	-2.95	0.01	0.43	-0.26	-1.11		-0.17	-0.26
P2:	Size Besar-Lik Tinggi-BM Rendah	-0.02	-2.18	0.00	0.13	-0.21	-0.95		-0.27	-0.45
P3:	Size Besar-Lik Rendah-BM Tinggi	-0.04	-5.22	0.02	1.69	*	0.04	0.22	0.64	1.16
P4:	Size Besar-Lik Rendah-BM Rendah	-0.04	-5.88	0.02	1.87	*	0.82	5.06	***	-0.15
P5:	Size Kecil-Lik Tinggi-BM Tinggi	-0.03	-2.76	0.01	0.70	-0.75	-2.86	***	-0.09	-0.13
P6:	Size Kecil-Lik Tinggi-BM Rendah	-0.04	-4.13	0.02	1.56	-0.68	-2.92	***	0.01	0.02
P7:	Size Kecil-Lik Rendah-BM Tinggi	-0.04	-4.04	0.01	0.97	0.22	0.91		0.15	0.21
P8:	Size Kecil-Lik Rendah-BM Rendah	-0.05	-6.73	0.02	2.19	**	0.60	3.37	***	-0.10

Keterangan: *** Signifikan pada α 1% , ** Signifikan pada α 5% , * Signifikan pada α 10%
 Data yang disajikan hanya untuk ukuran turnover dan nilai volume perdagangan

Gambar 1. Metoda Pembentukan Portofolio

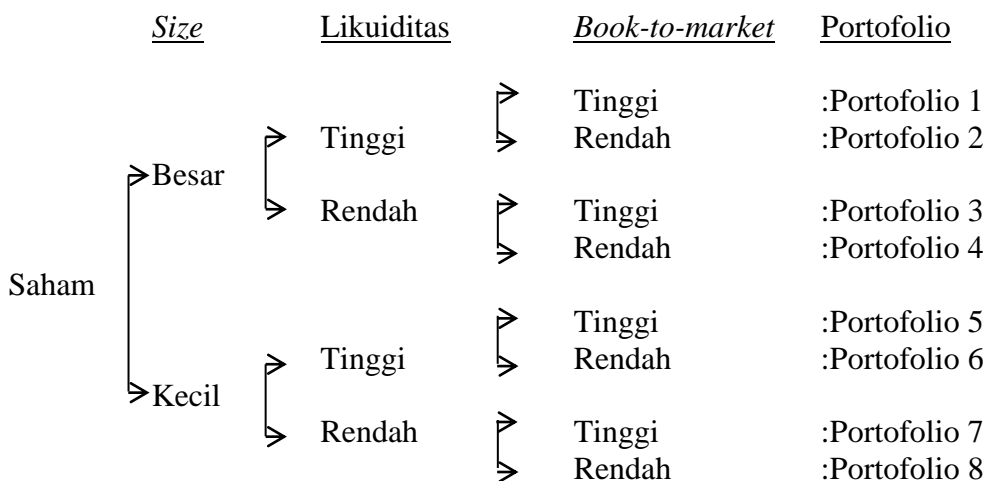

Analisis Pengaruh Efektivitas Dewan Komisaris terhadap Praktik *Real Earning Management*

DEWI SETYANINGRUM

VERA DIYANTY*

Universitas Indonesia

Abstract: *The aims of this research are to investigate the effect of Board of Directors' (BoD) effectiveness toward Real Earning Management (REM) through sales manipulation, overproduction, and a reduction in discretionary expenses. Furthermore, it also examines the impact of the effectiveness of the BoD on overall methods which are aggregately measured through the REM Index. Samples used in this research are non-financial companies listed on the Indonesian Stock Exchange in the year of 2009 and 2010. The result shows that the effectiveness of the BoD can neither limit the REM which is conducted through activities including sales manipulation, overproduction, a reduction in discretionary expenses nor control the REM index. This shows that the Corporate Governance mechanism proxied by the BoD is not effective enough for controlling and monitoring the REM activities.*

Keywords: *Board of Directors' Effectiveness, Real Earning Management, Sales Manipulation, Overproduction, Discretionary Expense.*

* Corresponding author: veradi@yahoo.com

1. Pendahuluan

Penelitian-penelitian terdahulu tentang manajemen laba membuktikan bahwa intervensi manajemen dalam proses pelaporan tidak hanya dilakukan melalui kebijakan dan estimasi akuntansi yang disebut sebagai manajemen laba akrual, namun juga melalui keputusan-keputusan operasi riil perusahaan atau disebut juga sebagai *Real Earning Management* (REM) (Xu, Taylor dan Dugan, 2007). Hal ini dibuktikan oleh Graham, Harvey dan Rajgopal (2005) yang menemukan bahwa manajer, paska kasus Enron, cenderung mengelola labanya melalui variabel-variabel riil dibandingkan harus menerima risiko atas konsekuensi hukum dan kejatuhan reputasi perusahaan yang akan dihadapi apabila melakukan manajemen laba akrual yang dilakukan secara agresif[†].

Roychowdhury (2006) menyatakan bahwa motivasi utama manajer dalam melakukan pengelolaan laba adalah untuk menghindari pelaporan kerugian. Untuk menghindari pelaporan kerugian, manajer dapat melakukan manajemen laba akrual untuk menutupi penurunan laba pada akhir tahun berjalan. Roychowdhury (2006) Strategi ini berisiko jika peningkatan laba yang dibutuhkan untuk mencapai target laba jauh lebih besar dibandingkan saldo laba yang didapat dari pengelolaan laba akrual murni. Jika hal tersebut terjadi, laba yang dilaporkan akan jauh berada di bawah laba yang ditargetkan atau bahkan di bawah ambang batas laba 0. Hal ini mungkin terjadi karena manajemen laba akrual sendiri dibatasi oleh standar akuntansi yang berlaku (Roychowdhury, 2006). Manajer akan mengurangi risiko tersebut, dengan melakukan manipulasi aktivitas riil sepanjang tahun berjalan untuk meningkatkan pelaporan laba dibandingkan hanya mengandalkan manajemen laba akrual murni (Roychowdhury (2006).

[†] Scott (2012) mengemukakan bahwa manajer mulai menggunakan *Real Earning Management* sejak penggunaan manajemen laba akrual melalui variabel akuntansi menimbulkan risiko biaya yang lebih besar, seperti kegagalan pelaporan keuangan seperti Enron dan Worldcom yang memicu Sarbanes Oxley Act tahun 2002 untuk memberlakukan standar akuntansi yang lebih ketat keleluasan manajer dalam melakukan pilihan-pilihan akuntansi berkurang.

Insentif lain untuk melakukan REM adalah kecilnya kemungkinan auditor untuk mengawasi dan atau turut campur terhadap keputusan riil perusahaan (Roychowdhury, 2006). Menurut Roychowdhury (2006) manajemen laba akrual kemungkinan besar akan menarik lebih perhatian auditor dan regulator dibanding dengan keputusan-keputusan riil, seperti penetapan harga dan produksi. Scott (2012) mengemukakan bahwa manajer mulai menggunakan REM sejak penggunaan manajemen laba akrual melalui variabel akuntansi menimbulkan risiko biaya yang lebih besar, seperti halnya kegagalan pelaporan keuangan Enron dan Worldcom yang memicu Sarbanes Oxley Act tahun 2002 untuk memberlakukan standar akuntansi yang lebih ketat dan membatasi keleluasaan manajer dalam melakukan pilihan-pilihan akuntansi.

Xu, Taylor dan Dugan (2007) menyimpulkan bahwa REM secara oportunistik dilakukan perusahaan untuk menghindari kerugian dan memenuhi ekspektasi laba. Aktivitas tersebut dapat dilakukan melalui (1) manipulasi penjualan, (2) overproduksi, serta (3) pengurangan biaya diskresioner seperti biaya R&D (biaya riset dan pengembangan), biaya iklan, dan biaya SG&A (biaya administrasi, penjualan dan umum).

Gunny (2005) menyatakan bahwa secara umum REM memiliki implikasi negatif terhadap kinerja perusahaan di masa depan karena manajer berkeinginan untuk mengorbankan aliran kas masa depan untuk meningkatkan laba pada periode berjalan. Roychowdhury (2006); Cohen, Dey dan Lys (2008); Cohen dan Zarowin (2010), REM berpotensi menimbulkan beban biaya kepada pemegang saham karena manipulasi aktivitas-aktivitas riil dalam REM berpengaruh negatif terhadap aliran kas di masa depan yang dapat menurunkan nilai perusahaan dalam jangka panjang. Hal ini dapat terjadi akibat (1) aktivitas pemberian diskon secara temporer dan kredit termin lunak yang dapat menurunkan margin pendapatan di masa depan (2) berkurangnya kesempatan perusahaan untuk melakukan investasi yang menjanjikan

keuntungan yang disebabkan oleh pengurangan biaya R&D dan SG&A, dan (3) investasi berlebihan melalui overproduksi.

Keberadaan dari Dewan Komisaris yang efektif diperlukan untuk mengawasi manajemen dalam mengelola perusahaan (Hermawan, 2009). Pengawasan yang efektif yang dilakukan oleh Dewan Komisaris diharapkan dapat memberikan nasihat dan pertimbangan kepada manajemen mengenai kebijakan operasional perusahaan dengan melindungi kepentingan pemegang saham serta diharapkan dapat mengurangi asimetri informasi sehingga dapat mencegah peluang manajemen untuk melakukan REM.

Berdasarkan penjelasan dari latar belakang diatas, penelitian ini bertujuan untuk memberikan bukti empiris pengaruh efektivitas Dewan Komisaris terhadap praktik *Real Earning Management* (REM) melalui aktivitas manipulasi penjualan, overproduksi, pengurangan biaya diskresioner

2. Tinjauan Literatur dan Pengembangan Hipotesis

2.1 *Real Earning Management*

Roychowdhury (2006) mendefinisikan REM sebagai aktivitas yang berbeda dari praktik operasi normal perusahaan, didorong oleh keinginan manajer untuk memberikan pemahaman yang menyesatkan kepada beberapa *stakeholder* agar *stakeholder* meyakini bahwa target keuangan tertentu perusahaan telah dicapai dalam praktik operasi normal perusahaan. Berikut ini adalah teknik-teknik REM yang dapat dilakukan oleh manajemen menurut Roychowdhury (2006)

1. Manipulasi Penjualan

Roychowdhury (2006) mendefinisikan manipulasi penjualan sebagai usaha manajer untuk meningkatkan penjualan secara temporer dan/atau memberikan persyaratan kredit yang lebih lunak kepada pembeli. Metode yang digunakan manajer untuk menghasilkan peningkatan penjualan atau mempercepat penjualan dari tahun fiskal pada periode mendatang ke periode

tahun berjalan adalah dengan menawarkan diskon harga dalam jangka waktu yang terbatas. Peningkatan volume penjualan sebagai akibat dari diskon kemudian cenderung menghilang ketika perusahaan kembali memberlakukan harga normal. Sehingga arus kas masuk pada setiap penjualan setelah dikurangi diskon dari penambahan penjualan dan margin laba menjadi lebih rendah. Metode lain untuk mendorong peningkatan volume penjualan secara temporer untuk meningkatkan laba menurut Roychowdhury (2006) adalah dengan menawarkan persyaratan kredit yang lebih lunak. Sebagai contoh, perusahaan manufaktur automotif dan *retail* seringkali menawarkan tingkat bunga yang lebih rendah (*zero-percent financing*) pada akhir tahun fiskal mereka. Tingkat bunga yang lebih rendah pada dasarnya menyerupai diskon harga dan mengakibatkan arus kas masuk yang menjadi lebih rendah selama masa penjualan, apalagi ketika *supplier* bahan baku atau barang jadi tidak menawarkan diskon pembelian yang sesuai untuk mengimbangi pemberian diskon penjualan perusahaan.

Roychowdhury (2006) dan Cohen, Dey dan Lys (2008) menyatakan bahwa aktivitas manipulasi penjualan akan menyebabkan rendahnya level arus kas masuk dari kegiatan operasi. Dengan demikian aktivitas manipulasi penjualan akan menghasilkan abnormal *cash flow from operation* yang rendah, dimana abnormal *cash flow from operation* dihitung sebagai selisih arus kas masuk aktual dengan arus kas normal dalam tahun berjalan.

2. Overproduksi

Roychowdhury (2006) mengemukakan bahwa untuk meningkatkan pendapatan, manajer perusahaan manufaktur dapat memproduksi barang dalam skala besar untuk memenuhi ekspektasi permintaan yang diharapkan perusahaan. Teknik ini biasa dilakukan oleh manajer perusahaan manufaktur. Dengan tingkat produksi yang lebih tinggi, biaya *fixed overhead* akan dibagi dengan jumlah unit barang yang lebih besar sehingga dapat menurunkan biaya tetap per unit. Selama pengurangan biaya tetap per unit tidak diikuti dengan peningkatan biaya

marjinal per unit, total biaya per unit akan mengalami penurunan. Akibatnya harga pokok penjualan atau *cost of goods sold* (COGS) menjadi lebih rendah sehingga perusahaan dapat melaporkan margin operasi yang lebih tinggi.

Namun demikian, Roychowdhury (2006) menyatakan level produksi perusahaan dalam skala besar akan menimbulkan peningkatan *holding cost*, yaitu biaya untuk menyimpan barang persediaan sampai barang persediaan tersebut laku terjual. Apabila barang persediaan tersebut tidak terjual sampai akhir tahun berjalan, *holding cost* tidak akan terealisasi pada periode yang sama dengan periode produksi persediaan tersebut. Akibatnya, arus kas dari kegiatan operasi perusahaan menjadi lebih rendah dari tingkat penjualan dan produksi normal. *Ceteris paribus*, biaya marjinal tambahan yang dikeluarkan untuk memproduksi persediaan tambahan mengakibatkan biaya produksi tahunan yang relatif lebih tinggi terhadap penjualan sehingga dapat dikatakan bahwa overproduksi dapat menyebabkan tingginya biaya produksi yang abnormal yang disebut sebagai abnormal *production cost* (Roychowdhury, 2006).

3. Pengurangan Biaya Diskresioner

Roychowdhury (2006), pengurangan biaya diskresioner kemungkinan besar terjadi apabila pengeluaran tersebut tidak menghasilkan pendapatan secara langsung. Jika manajer mengurangi biaya-biaya diskresioner untuk memenuhi target pendapatan, manajer akan menunjukkan pelaporan biaya-biaya diskresioner yang sangat rendah. Biaya diskresioner didefinisikan sebagai jumlah dari R&D (*research and development*), biaya periklanan, dan biaya SG&A (*selling, general & administrative expense*). Roychowdhury (2006), biaya SG&A terdiri dari biaya pelatihan karyawan, biaya perawatan dan pemeliharaan, biaya perjalanan, dan lain-lain. Jika pengeluaran diskresioner dikeluarkan dalam bentuk uang tunai, pengurangan biaya diskresioner akan mengurangi arus kas keluar dan memiliki pengaruh positif terhadap arus kas operasi abnormal pada periode berjalan, dengan risiko arus kas yang mungkin lebih rendah di masa depan (Roychowdhury, 2006). Sehingga rendahnya level arus

kas keluar akibat pengeluaran diskresioner ini oleh Roychowdhury (2006) disebut sebagai abnormal *discretionary expense*. Semakin rendah pengeluaran diskresioner aktual tahun berjalan dibandingkan pengeluaran diskresioner normal semakin rendah pula abnormal *discretionary expense* perusahaan yang mengindikasikan bahwa perusahaan melakukan pengurangan biaya diskresioner.

2.2 Dewan Komisaris

Dewan Komisaris bertindak sebagai wakil dari pemilik perusahaan yang mengawasi manajemen dalam mengelola perusahaan (Hermawan, 2009). Fama dan Jensen (1983) menyatakan bahwa BoD merupakan mekanisme pengendalian internal yang paling kuat untuk memonitor tindakan *top management* dalam hubungannya dengan masalah keagenan yang terjadi karena pemisahan antara kepemilikan dan pengendalian kebijakan. Hermawan (2009) peran monitoring yang efektif dari Dewan Komisaris dapat mencegah manajemen menyajikan laporan keuangan yang berkualitas rendah. Dengan demikian diharapkan keefektifan Dewan Komisaris dapat melakukan peran monitoring yang lebih baik sehingga manajemen atau agen akan bertindak lebih hati-hati dan lebih transparan dalam menjalankan aktivitas bisnis perusahaan sehingga tindakan ekspropriasi yang dilakukan oleh manajemen atas *principal* yang dilakukan melalui laporan keuangan dapat dihindari.

2.3 Pengembangan Hipotesis

2.3.1 Efektivitas Dewan Komisaris dan Manipulasi Penjualan

Dampak dari aktivitas manipulasi penjualan yaitu rendahnya abnormal *cash flow from operation*. Manipulasi penjualan dapat mengurangi kemampuan perusahaan dalam melunasi pinjaman, memelihara kemampuan operasi perusahaan, membayar dividen, dan melakukan investasi baru tanpa mengandalkan sumber pendanaan dari luar pada tahun berjalan.

Keberadaan Dewan Komisaris yang efektif diharapkan dapat memberikan pengawasan atas operasi bisnis perusahaan terutama jika hal tersebut memberikan konsekuensi bagi

performa perusahaan, termasuk di dalamnya adalah performa arus kas dari operasi perusahaan yang memperlihatkan kemampuan perusahaan dalam membiayai kegiatan operasionalnya tanpa mengandalkan sumber dana dari pihak luar. Pengawasan dari Dewan Komisaris yang efektif diharapkan dapat memberikan pertimbangan terbaiknya terhadap keputusan manajemen agar dapat sejalan dengan keinginan pemegang saham dan untuk mengurangi asimetri informasi yang dapat berakibat pada munculnya peluang untuk melakukan manajemen laba riil melalui manipulasi penjualan yang akan berdampak pada rendahnya rendahnya abnormal *cash flow from operation*. Berdasarkan argument tersebut sebagai berikut dapat disusun hipotesa sebagai berikut:

Hipotesis 1a : Efektivitas Dewan Komisaris berpengaruh positif terhadap abnormal *cash flow from operation*

2.3.2 Efektivitas Dewan Komisaris dan *Over*-produksi

Peran Dewan Komisaris yang efektif diperlukan untuk mengawasi aktivitas yang dinilai dapat merugikan perusahaan, salah satunya adalah *over*-produksi yang dilakukan oleh manajemen. Bagi perusahaan, persediaan yang besar akan menimbulkan risiko munculnya biaya-biaya tertentu seperti *holding cost* yang justru dapat meningkatkan biaya produksi. Di samping itu *over*produksi juga akan berpengaruh negatif terhadap peningkatan penjualan dan pendapatan perusahaan jika pada tahun berjalan terjadi perubahan kondisi perkonomian global yang dapat melemahkan daya beli konsumen dan/atau perubahan pola konsumsi masyarakat dan/atau perubahan *trend* dan teknologi yang membuat barang persediaan menjadi usang dan/atau banyaknya pilihan barang serupa dari perusahaan kompetitor dengan harga yang lebih ekonomis. Berdasarkan uraian tersebut, hipotesis berikutnya adalah:

Hipotesis 1b : Efektivitas Dewan Komisaris berpengaruh negatif terhadap abnormal *production cost*.

2.3.3 Efektivitas Dewan Komisaris dan Pengurangan Biaya Diskresioner

Sama halnya dengan peran Dewan Komisaris terhadap manipulasi penjualan, dan overproduksi, Dewan Komisaris yang efektif diharapkan dapat memberikan pengawasan dan pertimbangan terbaiknya bagi manajemen atas kebijakan biaya diskresioner. Pengurangan biaya diskresioner dapat berarti penghematan bagi perusahaan namun juga bisa berarti sebagai pengabaian pendapatan dan/atau arus kas yang lebih besar di masa depan yang mungkin diperoleh perusahaan. Misalkan perusahaan menjadi kehilangan peluang untuk mendapatkan proyek dengan NPV yang positif karena manajemen mengambil keputusan untuk berkonsentrasi pada peningkatan laba tahun berjalan dengan melakukan penghematan biaya-biaya diskresioner. Pengurangan biaya diskresioner juga dapat dimotivasi oleh sifat *risk averse* yang dimiliki oleh manajer, yaitu dengan memperlihatkan laba yang lebih tinggi tanpa membuat penilaian kemampuan manajerialnya terlihat buruk karena keputusannya mengambil proyek yang berisiko besar dengan potensi keuntungan yang besar yang tentu saja akan banyak diminati oleh pemegang saham. Keputusan manajemen untuk melakukan pengurangan diskresioner secara berlebihan bisa jadi akan memperburuk kondisi perusahaan jika perusahaan di masa depan kemudian tidak dapat bersaing dengan kompetitor lain karena investasi perusahaan-perusahaan tersebut lebih besar pada R&D di masa sekarang.

Dewan Komisaris yang efektif diharapkan dapat turut serta mengawasi tindakan manajemen yang berkaitan dengan pengeluaran diskresioner. Berdasarkan uraian tersebut hipotesis yang dapat disusun adalah:

Hipotesis 1c: Efektivitas Dewan Komisaris berpengaruh positif terhadap abnormal *discretionary expense*

2.3.4 Efektivitas Dewan Komisaris dan Indeks *Real Earning Management*

Peran monitoring yang efektif dari Dewan Komisaris dapat mencegah manajemen menyajikan laporan keuangan yang berkualitas rendah. Karakteristik Dewan Komisaris yang

baik dapat mempengaruhi efektivitas Dewan Komisaris dalam melakukan peran monitoring akibatnya manajemen atau agen akan bertindak lebih hati-hati dan lebih transparan dalam menjalankan aktivitas bisnis perusahaan sehingga tindakan ekspropriasi yang dilakukan oleh manajemen atas *principal* yang dilakukan melalui laporan keuangan dapat dihindari.

Efektivitas Dewan Komisaris diharapkan dapat mencegah terjadinya aktivitas Real Earning Management yang berdampak pada abnormal *cash flow from operation* dan abnormal *production* dan abnormal *discretionary expense* . Dengan demikian hipotesis berikutnya adalah:

Hipotesis 1d : Efektivitas Dewan Komisaris berpengaruh negatif terhadap praktek *Real Earning Management*.

3. Metodologi Penelitian

3.1 Populasi dan Sampel Penelitian

Populasi data untuk penelitian ini merupakan seluruh perusahaan publik yang terdaftar di Bursa Efek Indonesia (BEI) pada tahun 2009 dan 2010 yang data laporan keuangannya terdapat pada Bloomberg dan Datastream. Kriteria pemilihan sampel dapat dilihat pada lampiran 1.

3.2 Operasionalisasi Variabel

3. 2.1 Variabel Bebas

Skor Efektivitas Dewan Komisaris (EFFECT)

Efektifitas peran Dewan Komisaris (DK) perusahaan akan diukur mengacu pada metode pengukuran skor efektivitas Dewan Komisaris yang dilakukan oleh Hermawan (2009). Penilaian dilakukan dengan kriteria yang telah ditetapkan dalam laporan tahunan atau laporan tata kelola perusahaan. Kriteria efektivitas Dewan Komisaris meliputi 4 karakteristik yaitu, independensi, aktivitas, ukuran dan kompetensi Dewan Komisaris .

Penataan skor dan metode konversi keefektifan Dewan Komisaris pada penelitian ini mengacu pada Hermawan (2009), yang mengikuti metode penelitian Dahliwal (2007). Untuk setiap pertanyaan, penilaian akan terdiri dari 2 kemungkinan jawaban, yaitu *Good* dan *Poor*, dan 3 kemungkinan jawaban, yaitu *Good*, *Fair*, dan *Poor*. Jawaban *Good* diberi nilai 3, Fair diberi nilai 2, dan *Poor* diberi nilai 1. Untuk pertanyaan yang tidak dapat diperoleh informasinya dari laporan tahunan perusahaan, maka akan diberi jawaban *Poor* (nilai 1). Total pertanyaan untuk pengukuran skor Dewan Komisaris adalah 17 pertanyaan, dengan kemungkinan nilai masing-masing 1, 2, dan 3. Skor efektifitas Dewan Komisaris maksimal yang dapat diperoleh tiap perusahaan adalah 51.

3.2.2 Variabel Terikat

Mengacu pada Dechow, Kothari dan Watts (1998), Roychowdhury (2006) membuat 3 model aktivitas normal penjualan, produksi dan biaya diskresioner. Yaitu: (1) arus kas dari kegiatan operasi normal (*normal_CFO*) perusahaan sebagai fungsi linear dari penjualan dan perubahan penjualan pada periode berjalan, (2) biaya produksi normal (*normal_PROD*) perusahaan sebagai fungsi linear dari penjualan kontemporer perusahaan dan model pertumbuhan persediaan normal, (3) biaya diskresioner normal (*normal_Discexp*) sebagai fungsi dari penjualan tahun sebelumnya. Model *normal_CFO* disajikan pada persamaan (3.1), *normal_PROD* pada persamaan (3.2), dan *normal_Discexp* pada persamaan (3.3) berikut ini:

Model regresi *normal_CFO*:

$$CFO_{i,t}/A_{i,t-1} = \alpha + \beta_1*(1/A_{i,t}) + \beta_2*(S_{i,t}/A_{i,t-1}) + \beta_3*(\Delta S_{i,t}/A_{i,t-1}) + \epsilon_{i,t} \quad (3.1)$$

Model regresi *normal_PROD*

$$PROD_{i,t}/A_{i,t-1} = \alpha + \gamma_1*(1/A_{i,t-1}) + \gamma_2*(S_{i,t}/A_{i,t-1}) + \gamma_3*(\Delta S_{i,t}/A_{i,t-1}) + \gamma_4*(\Delta S_{i,t-1}/A_{i,t-1}) + \epsilon_{i,t} \quad (3.2)$$

Model regresi *normal_Discexp*

$$Discexp_{i,t}/A_{i,t-1} = \alpha + \omega_1*(1/A_{i,t-1}) + \omega_2*(S_{i,t-1}/A_{i,t-1}) + \epsilon_{i,t} \quad (3.3)$$

Keterangan :

$CFO_{i,t}$: Arus kas dari kegiatan operasi pada periode t
$PROD_{i,t}$: Biaya produksi selama periode t ($COGS_t + (Inventory_t - Inventory_{t-1})$)
$Discexp_{i,t}$: Jumlah dari biaya iklan, R&D (biaya riset dan pengembangan) dan SG&A (biaya penjualan, umum dan administrasi). Menurut Roychowdhury (2006) ketika biaya R&D dan biaya iklan tidak material, biaya-biaya tersebut tidak diungkap secara terpisah pada laporan keuangan dan mungkin dimasukkan dalam biaya SG&A. Maka dari itu penelitian ini menggunakan SG&A sebagai biaya diskresioner. Apabila terdapat pengungkapan biaya iklan, biaya riset, dan pengembangan, biaya penjualan, biaya tersebut turut dijumlahkan kedalam biaya diskresioner pada periode t
$A_{i,t-1}$: Total aset pada akhir periode t-1
$A_{i,t}$: Total aset pada akhir periode t
$S_{i,t}$: Penjualan selama periode t
$S_{i,t-1}$: Penjualan selama periode t-1
$\Delta S_{i,t}$: Perubahan penjualan pada t: $\Delta S_{i,t} = S_{i,t} - S_{i,t-1}$
$\Delta S_{i,t-1}$: Perubahan penjualan pada t-1: $\Delta S_{i,t-1} = S_{i,t-1} - S_{i,t-2}$
α	: konstanta
$\varepsilon_{i,t}$: error

Selanjutnya Roychowdhury (2006) menghitung nilai residual (selisih antara nilai aktual dan normal dari koefisien yang diestimasi pada model normal) sebagai nilai abnormal cash flow from operation (Abn_CFO = residual model 3.1, digunakan sebagai proksi manipulasi penjualan), nilai abnormal production-cost (Abn_PROD = residual model 3.2, digunakan sebagai proksi overproduksi), nilai abnormal discretionary expense ($Abn_Discexp$ = residual model 3.1, digunakan sebagai proksi pengurangan biaya diskresioner).

Sementara itu pengukuran indeks REM dilakukan berdasarkan penelitian Cohen, Dey, dan Lys (2008) bahwa perusahaan yang mengelola peningkatan laba cenderung memiliki arus kas dari kegiatan operasi yang rendah secara abnormal, dan atau biaya diskresioner yang rendah secara abnormal, dan atau biaya produksi yang tinggi secara abnormal. Cohen, Dey dan Lys (2008) mengkombinasikan tiga model pengukuran REM yang dilakukan oleh Roychowdhury (2006) yaitu abnormal cash flow from operation (Abn_CFO), abnormal production (Abn_PROD), abnormal discretionary expense ($Abn_Discexp$), dengan menjumlahkan nilai standardisasi dari ketiga model tersebut. Chi, Lisic dan Pevzner (2011) kemudian menyusun metode untuk mengukur indeks REM dengan tetap mempertimbangkan keunikan masing-masing teknik REM. formula indeks REM adalah sebagai berikut:

$$REM_Index = \frac{\text{standardized } Abn_Prod - \text{standardized } Abn_CFO - \text{standardized } Abn_Discexp}{\text{standardized } Abn_Discexp} \quad (3.4)$$

3.3 Model Penelitian

Penelitian ini akan menggunakan 4 persamaan regresi *cross-sectional* untuk menguji hipotesis yang telah disebutkan sebelumnya. Penelitian ini melibatkan variabel kontrol yang digunakan dalam penelitian Kang dan Kim (2012), Hashemi dan Rabiee (2011), dan Roychowdhury (2006) yaitu: (1) *dummy* manufaktur (MANF) bernilai 1 jika perusahaan merupakan perusahaan manufaktur dan bernilai 0 untuk perusahaan non manufaktur, (2) ukuran perusahaan (SIZE) dihitung berdasarkan logaritma natural dari total asset perusahaan, (3) peluang pertumbuhan atau *market to book ratio* (MTB) yaitu harga pasar saham dikali jumlah saham beredar dibagi harga buku saham dikali jumlah saham beredar, (4) fleksibilitas manajemen laba (INVREC) yaitu persediaan awal tahun dan *receivables* diskala dengan total aset, (5) *current liability* (CLA) yaitu *current liability* diskala total aset perusahaan. Persamaan regresi akan menguji pengaruh efektivitas Dewan Komisaris terhadap REM, dengan model sebagai berikut :

Model 1a :

$$\begin{aligned} \text{Abn_CFO} &= \alpha_0 + \alpha_1 * (\text{EFFECT}_{i,t}) + \alpha_2 * (\text{MANF}_{i,t}) + \alpha_3 * (\text{SIZE}_{i,t-1}) + \alpha_4 * (\text{MTB}_{i,t-1}) + \\ &\alpha_5 * (\text{INVREC}_{i,t-1}) + \alpha_6 * (\text{CLA}_{i,t-1}) + \varepsilon_{i,t} \end{aligned} \quad (3.5)$$

Model 1b :

$$\begin{aligned} \text{Abn_PROD} &= \alpha_0 + \alpha_1 * (\text{EFFECT}_{i,t}) + \alpha_2 * (\text{MANF}_{i,t}) + \alpha_3 * (\text{SIZE}_{i,t-1}) + \alpha_4 * (\text{MTB}_{i,t-1}) + \\ &\alpha_5 * (\text{INVREC}_{i,t-1}) + \alpha_6 * (\text{CLA}_{i,t-1}) + \varepsilon_{i,t} \end{aligned} \quad (3.6)$$

Model 1c :

$$\begin{aligned} \text{Abn_Discexp} &= \alpha_0 + \alpha_1 * (\text{EFFECT}_{i,t}) + \alpha_2 * (\text{MANF}_{i,t}) + \alpha_3 * (\text{SIZE}_{i,t-1}) + \alpha_4 * (\text{MTB}_{i,t-1}) + \\ &\alpha_5 * (\text{INVREC}_{i,t-1}) + \alpha_6 * (\text{CLA}_{i,t-1}) + \varepsilon_{i,t} \end{aligned} \quad (3.7)$$

Model 3.1d :

$$\begin{aligned} \text{REM_Index} &= \alpha_0 + \alpha_1 * (\text{EFFECT}_{i,t}) + \alpha_2 * (\text{MANF}_{i,t}) + \alpha_3 * (\text{SIZE}_{i,t-1}) + \alpha_4 * (\text{MTB}_{i,t-1}) + \\ &\alpha_5 * (\text{INVREC}_{i,t-1}) + \alpha_6 * (\text{CLA}_{i,t-1}) + \varepsilon_{i,t} \end{aligned} \quad (3.8)$$

Keterangan:

Abn_CFO	: <i>abnormal cash flow from operation</i> yang merupakan residual model 3.1;
Abn_PROD	: <i>abnormal production-operating cost</i> yang merupakan residual model 3.2;
Abn_Discexp	: <i>abnormal discretionary expense</i> yang merupakan residual model 3.3;
REM_Index	: indeks <i>Real Earning Management</i> yang hitung melalui model 3.4;
EFFECT	: skor efektifitas Dewan Komisaris;
MANF	: variabel <i>dummy</i> perusahaan yang berada pada sektor manufaktur, bernilai 1, jika perusahaan merupakan perusahaan manufaktur, dan 0 lainnya;
SIZE	: kinerja masa lalu perusahaan (<i>Ln market value of equity</i>) pada awal tahun;
MTB	: peluang pertumbuhan perusahaan (<i>market to book ratio</i>) diformulasikan dengan <i>market value of common equity</i> (harga per lembar saham x jumlah saham beredar pada awal tahun) dibagi nilai buku saham biasa yang beredar pada awal tahun;
INVREC	: fleksibilitas manajemen laba rasio <i>inventory</i> pada awal tahun dan <i>receivables</i> terhadap total aset perusahaan,
CLA	: <i>current liability</i> diskala dengan total aset

4. Analisis dan Hasil Penelitian

4.1 Statistik Deskriptif

Dapat dilihat pada lampiran 2 bahwa variabel Abn_CFO dengan jumlah data (N) sebanyak 299 memiliki rata-rata sebesar 0.000 dan median -0.013. Hal ini menunjukkan bahwa sebanyak 165 perusahaan memiliki nilai *abnormal cash flow from operation* negatif yang berarti terdapat kemungkinan perusahaan melakukan manipulasi penjualan, perusahaan berhasil melebihi *volume* penjualan normal namun arus kas masuk aktual lebih kecil dari pada normal. Sementara itu sebanyak 134 perusahaan memiliki nilai *abnormal cash flow from operation* positif yang artinya arus kas masuk dari penjualan pada tahun berjalan perusahaan secara aktual lebih tinggi daripada arus kas masuk dengan penjualan normal. Variabel Abn_PROD dengan jumlah data (N) sebanyak 299 memiliki rata-rata sebesar 0.000 dan median -0.005, Sebanyak 154 perusahaan memiliki nilai *abnormal production-cost* positif yang berarti terdapat kemungkinan perusahaan melakukan overproduksi karena biaya produksi aktual lebih besar daripada biaya produksi normal. Apabila pengeluaran biaya produksi dilakukan secara tunai dapat dikatakan bahwa arus kas keluar perusahaan secara aktual lebih besar dari pada arus kas keluar ketika perusahaan memproduksi secara normal. Sementara itu sebanyak 144 perusahaan memiliki nilai *abnormal production-cost* negatif yang berarti biaya produksi dan operasi aktual lebih kecil daripada biaya produksi dan operasi normal. Apabila pengeluaran biaya produksi dan operasi dilakukan secara tunai dapat

dikatakan bahwa arus kas keluar dari perasi perusahaan secara aktual lebih kecil dari pada arus kas keluar operasi ketika perusahaan memproduksi secara normal

Variabel *Abn_Discexp* dengan jumlah data (N) sebanyak 299 memiliki rata-rata sebesar 0.000 dan median -0.037. Sebanyak 194 perusahaan dengan nilai abnormal *discretionary expense* negatif yang mengindikasikan bahwa perusahaan melakukan pengurangan beban diskresioner. Apabila pengeluaran biaya diskresioner dilakukan secara tunai dapat dikatakan bahwa arus kas keluar perusahaan secara aktual lebih kecil dari pada normal. Sementara itu sebanyak 105 perusahaan memiliki nilai abnormal *discretionary expense* positif yang berarti biaya diskresioner perusahaan secara aktual lebih tinggi daripada normal.

Variabel *REM_Index* menunjukkan nilai rata-rata sebesar 0.000 dan median 0.246. Sebanyak 175 perusahaan memiliki indeks REM positif dan 124 perusahaan memiliki indeks REM negatif.

4.2 Hasil Pengujian Hipotesis Utama

Dari hasil regresi pada lampiran 3, dapat diketahui bahwa: (1) *EFFECT* (Skor Efektivitas Dewan Komisaris) tidak berpengaruh terhadap abnormal *cash flow from operation*, abnormal *production cost* serta abnormal *discretionary expense* tidak terbukti. Disamping itu Hipotesis 1d yang menyatakan bahwa efektivitas Dewan Komisaris berpengaruh negatif terhadap indeks REM juga tidak terbukti.

Dari tabel tersebut dapat ditarik kesimpulan bahwa Efektivitas Dewan Komisaris yang diukur secara agregat untuk menggambarkan mekanisme internal CG pada perusahaan-perusahaan di Indonesia ternyata tidak cukup kuat untuk mengendalikan dan mengawasi aktivitas manipulasi penjualan, overproduksi, pengurangan biaya diskresioner dan indeks REM yang menggambarkan level aktivitas-aktivitas tersebut secara agregat. Diduga pengawasan yang dilakukan oleh dewan komisaris belum cukup untuk mencegah tindakan manajemen dalam melakukan aktivitas real earning manajemen. Hal ini dapat dijelaskan

dimana hasil laporan penilaian CG (*Report on the Observance of Standards and Codes*) dari World Bank pada tahun 2010, menyatakan bahwa remunerasi Dewan Komisaris di Indonesia ditentukan oleh RUPS, namun kewenangan pembayarannya dapat didelegasikan kepada manajemen. Hal ini tentu berpotensi mengurangi objektivitas Dewan Komisaris dalam melakukan pengendalian dan pengawasan terhadap manajemen. Karena dapat dikatakan bahwa pihak manajemen dan Dewan Komisaris memiliki hubungan transaksional yang berkaitan dengan kesejahteraan salah satu pihak (kompensasi Dewan Komisaris). Hal ini juga memperbesar potensi *conflict of interest* antara manajemen dan Dewan Komisaris. Sehingga dapat memperlemah efektivitas Dewan Komisaris dalam melakukan tugas pengendalian dan pengawasannya, terutama terhadap manajemen.

Adapun pengaruh variabel kontrol adalah sebagai berikut: (1) Perusahaan cenderung terlibat dalam aktivitas pengurangan biaya diskresioner, dan tidak terlibat dalam aktivitas manipulasi penjualan. Hasil ini tidak sesuai dengan argumentasi Roychowdhury (2006) yang menyatakan bahwa perusahaan manufaktur memiliki kecenderungan dalam melakukan manipulasi penjualan dan overproduksi karena sifat dari operasi bisnis perusahaan tersebut. Diduga perusahaan dalam industri manufaktur di Indonesia telah melakukan perencanaan cermat dalam aktivitas penjualan dan produksinya dibandingkan perusahaan dari sektor industri lain. (2) Semakin kecil ukuran perusahaan, perusahaan cenderung terlibat dalam aktivitas manipulasi penjualan, pengurangan biaya diskresioner, dan perusahaan tersebut memiliki indeks REM yang semakin tinggi. Diduga perusahaan berukuran kecil (*small sized firms*) di Indonesia melakukan aktivitas-aktivitas REM tersebut untuk menghindari pelaporan kerugian dan mencapai *earning benchmark* yang diekspektasikan analis dan maka dari itu secara agregat, aktivitas manipulasi penjualan dan pengurangan biaya diskresioner yang dilakukan tindak membuat indeks REM menjadi semakin tinggi. Hasil ini sesuai dengan hasil penelitian Kim, Liu dan Rhee (2003) yang menguji hubungan antara ukuran perusahaan dengan tujuan pengelolaan laba yang dilakukan manajemen. (3) Perusahaan dengan peluang pertumbuhan yang semakin tinggi cenderung terlibat pada aktivitas pengurangan biaya

diskresioner, namun tidak terlibat pada aktivitas manipulasi penjualan, overproduksi, dan memiliki indeks REM yang rendah. Diduga untuk menghindari reaksi negatif dari pasar saham sebagaimana diargumentasikan oleh Skinner dan Sloan (2002), Perusahaan dengan peluang pertumbuhan yang semakin tinggi di Indonesia menghindari pelaporan kerugian dengan cara mengurangi biaya diskresioner, namun tidak dengan melalui aktivitas REM yang lain. (4) Perusahaan dengan fleksibilitas perusahaan yang semakin tinggi melakukan aktivitas manipulasi penjualan, pengurangan diskresioner dan memiliki indeks REM yang tinggi, hasil ini mendukung dugaan Roychowdhury (2006) bahwa tingkat persediaan yang tinggi di awal tahun dan tingkat piutang yang tinggi memberikan insentif bagi manajemen untuk melakukan REM, namun argumen ini tidak terbukti pada aktivitas overproduksi. (5) Perusahaan dengan tingkat utang lancar yang semakin tinggi tidak terbukti melakukan aktivitas manipulasi penjualan, overproduksi, pengurangan biaya diskresioner maupun memiliki indeks REM yang tinggi. Hasil ini tidak sesuai dugaan sebelumnya bahwa *debt covenant hypothesis* sebagaimana diutarakan oleh Watts dan Zimmerman (1986) mendasari perilaku manajemen untuk melakukan manajemen laba.

4.3 Pengujian tambahan

4.3.1 Independensi, Aktivitas, Ukuran dan Kompetensi Dewan Komisaris

Hermalin dan Weisbach (2003) berargumen bahwa variabel karakteristik BoD dan performa perusahaan merupakan variabel endogen dan menemukan bahwa hasil pengujian untuk menemukan hubungan antara keduanya seringkali tidak konsisten. Penelitian-penelitian yang ada saat ini tentang karakteristik dan struktur BoD seringkali mengabaikan isu variabel endogen ini. Sehingga dalam penelitian ini, sebagaimana dilakukan dalam penelitian Kang dan Kim (2012) juga akan dilakukan pengujian terhadap karakteristik Dewan Komisaris secara individu terhadap REM. Mengingat skor efektivitas Dewan Komisaris pada pengujian hipotesis utama merupakan penjumlahan atau level agregat dari karakteristik-karakteristik

Dewan Komisaris yang apabila diukur secara individu mungkin memiliki pengaruh yang inkonsisten terhadap aktivitas REM. Pengujian ini juga dimaksudkan untuk memberikan landasan analisis untuk hasil dari pengujian hipotesis utama. Pengujian ini dilakukan dengan meregresikan variabel karakteristik Dewan Komisaris yang diukur secara individu yaitu independensi, aktivitas, ukuran dan keahlian dan kompetensi terhadap manipulasi penjualan, overproduksi, pengurangan biaya diskresioner, dan indeks REM.

Lampiran 4 menunjukkan bahwa aktivitas Dewan Komisaris berpengaruh negatif dan signifikan terhadap abnormal *cash flow from operation*, aktivitas Dewan Komisaris berpengaruh positif signifikan terhadap abnormal *production-cost*, dan aktivitas Dewan Komisaris berpengaruh positif dan signifikan terhadap indeks REM. Artinya, semakin tinggi aktivitas Dewan Komisaris, justru menyebabkan tingginya aktivitas manipulasi penjualan, aktivitas overproduksi dan level REM yang dimiliki perusahaan. Aktivitas Dewan Komisaris ini sendiri diharapkan dapat mengurangi aktivitas-aktivitas REM. Dimana Dewan Komisaris dengan aktivitas yang tinggi, diduga lebih disiplin dalam melaksanakan tugas dan tanggung jawabnya. Namun demikian hasil ini sesuai dengan penelitian Kang dan Kim (2012), yang menemukan bahwa manajemen diduga mengambil kesempatan untuk melakukan manipulasi penjualan dan overproduksi ketika frekuensi pertemuan Dewan komisaris meningkat. Menurut Kang dan Kim (2012), peningkatan aktivitas Dewan Komisaris memberikan indikasi bahwa terdapat banyak permasalahan pada perusahaan yang perlu didiskusikan dan dipertimbangkan oleh Dewan Komisaris. Oleh karena itu, Dewan Komisaris akan lebih berkonsentrasi pada permasalahan-permasalahan tersebut. Akibatnya manajemen memiliki peluang dan keleluasaan untuk melakukan diskresi terkait kebijakan operasional penjualan (melakukan penjualan secara agresif dengan menerapkan diskon dan menurunkan suku bunga pinjaman atau memperlunak *term* pembelian kredit untuk konsumen) dan overproduksi melalui pengambilan keputusan dalam internal manajemen, dengan atau tanpa pertimbangan

lebih lanjut Dewan Komisaris, mengingat banyaknya permasalahan lain dalam perusahaan yang mungkin lebih menjadi prioritas bagi Dewan Komisaris.

Lampiran4 juga menunjukkan bahwa independensi Dewan Komisaris berpengaruh negatif dan signifikan terhadap abnormal *production cost*. Artinya semakin tinggi independensi yang dimiliki Dewan Komisaris, semakin kuat pembatasan terhadap aktivitas overproduksi yang dilakukan manajemen. Hasil ini sesuai dengan penelitian Hashemi dan Rabiee (2011) dan Kang dan Kim (2012) yang menemukan bahwa proporsi Dewan Komisaris independen yang lebih besar, melakukan pembatasan yang lebih kuat terhadap aktivitas overproduksi. Hasil ini membuktikan secara empiris bahwa, semakin independen suatu Dewan Komisaris, semakin efektif pengendalian dan pengawasan yang dilakukan terkait kebijakan biaya produksi perusahaan yang ditetapkan manajemen.

Lampiran 4 menunjukkan bahwa ukuran Dewan Komisaris berpengaruh negatif dan signifikan terhadap abnormal *production cost*, dan ukuran Dewan Komisaris berpengaruh negatif dan signifikan terhadap indeks REM Artinya semakin optimal ukuran Dewan komisaris (mengacu pada *scoring checklist* Hermawan (2009) yang menyatakan bahwa kriteria ukuran suatu Dewan Komisaris yang dianggap *good* adalah 5-10 orang), semakin kuat pembatasan yang dilakukan terhadap aktivitas overproduksi. Hasil penelitian ini berbeda berlawanan dengan argumentasi dan hasil penelitian Yermack (1996) dalam Adam, Hermalin dan Weisbach (2009) yang menemukan bahwa ukuran Dewan Komisaris yang lebih kecil, berhubungan dengan kinerja perusahaan yang lebih baik karena ukuran Dewan Komisaris lebih responsif terhadap dalam mendeteksi penurunan performa perusahaan dibandingkan dengan ukuran Dewan Komisaris yang lebih besar. Hasil penelitian ini juga berbeda dengan hasil penelitian Kang dan Kim (2012) dan Hashemi dan Rabiee (2011) yang menemukan bahwa semakin besar ukuran Dewan Komisaris, semakin besar pembatasan yang dapat dilakukan terhadap aktivitas overproduksi. Hasil penelitian Kang dan Kim (2012) sendiri

dilandasi argumen bahwa ukuran Dewan Komisaris yang lebih besar memiliki jumlah Dewan Komisaris Independen yang lebih besar pula dan memiliki lebih banyak anggota yang berpengalaman, dan maka dari itu lebih efektif dalam melakukan pembatasan REM.

Diduga Dewan Komisaris pada perusahaan-perusahaan di Indonesia dengan ukuran antara 5-10 orang sebagaimana disarankan oleh IICD dalam penelitian Hermawan (2009) memang ukuran Dewan Komisaris yang optimal dalam konteks REM, yaitu memiliki kemampuan untuk mengambil tindakan secara lebih efektif dan responsif terhadap aktivitas overproduksi yang dilakukan manajemen dibandingkan ukuran Dewan Komisaris yang terlalu kecil maupun terlalu besar. Hal ini cukup beralasan mengingat Kouki, Elkhadri, Atri dan Souid (2010) menyatakan bahwa ukuran Dewan Komisaris seharusnya tidak terlalu besar maupun terlalu kecil sehingga opini dalam pengambilan keputusan atau diskusi yang dilakukan dalam Dewan Komisaris tidak terlalu memihak ataupun tidak terlalu terpecah, yang tentunya akan mengurangi objektivitas pengambilan keputusan dalam Dewan Komisaris ataupun memperlambat Dewan Komisaris dalam melakukan tugas pengendaliannya terhadap tindakan manajemen.

Namun demikian hasil tersebut tidak konsisten dengan karakteristik Dewan Komisaris yang lain, bahwa aktivitas Dewan yang semakin tinggi justru meningkatkan manipulasi penjualan, overproduksi dan indeks REM. Diduga peningkatan aktivitas Dewan Komisaris mengindikasikan adanya permasalahan lain dalam perusahaan yang menjadi prioritas Dewan Komisaris, sehingga memberikan peluang bagi manajemen untuk melakukan manipulasi penjualan dan overproduksi, karena kebijakan tersebut dapat dilakukan melalui diskresi manajemen, dan dapat ditetapkan melalui pertimbangan internal antara manajemen sendiri. Inkonsistensi ini diduga merupakan penyebab efektivitas Dewan Komisaris yang diukur secara agregat pada pengujian hipotesis utama tidak berpengaruh signifikan manipulasi penjualan, overproduksi, pengurangan biaya diskresioner dan indeks REM.

5. Kesimpulan, Keterbatasan dan Implikasi Hasil Penelitian

5.1. Kesimpulan.

Penelitian ini tidak berhasil memberikan bukti bahwa efektivitas Dewan Komisaris yang diukur secara agregat dengan skor efektivitas Dewan Komisaris dapat membatasi praktik-praktik REM yang meliputi manipulasi penjualan, overproduksi, pengurangan biaya diskresioner. Penelitian ini juga tidak berhasil memberikan bukti bahwa efektivitas Dewan Komisaris dapat membatasi metode-metode REM yang diukur secara agregat.

Namun demikian, berdasarkan hasil ujian tambahan, dapat diketahui bahwa, ukuran Dewan Komisaris yang semakin optimal yaitu antara 5-10 orang merupakan ukuran Dewan Komisaris yang efektif dalam memberikan pembatasan terhadap REM. Ukuran Dewan Komisaris yang semakin optimal dapat membatasi aktivitas manipulasi penjualan dan aktivitas overproduksi yang dilakukan oleh manajemen. Ukuran Dewan Komisaris yang semakin optimal juga dapat mengurangi level REM secara agregat.

Berdasarkan hasil ujian tambahan, dapat diketahui pula bahwa independensi Dewan Komisaris dapat memberikan pembatasan yang lebih kuat terhadap aktivitas manipulasi penjualan. Namun independensi Dewan Komisaris tidak berpengaruh terhadap metode REM lainnya dan tidak berpengaruh terhadap REM secara agregat.

Hasil juga menunjukkan bahwa, semakin tinggi aktivitas Dewan Komisaris, mengindikasikan aktivitas manipulasi penjualan dan overproduksi dan level REM secara agregat yang semakin tinggi pula. Diduga peningkatan aktivitas Dewan Komisaris mengindikasikan adanya permasalahan lain dalam perusahaan yang menjadi prioritas Dewan Komisaris, sehingga memberikan peluang bagi manajemen untuk melakukan manipulasi penjualan dan overproduksi, karena kebijakan tersebut dapat dilakukan melalui diskresi manajemen, dan dapat ditetapkan melalui pertimbangan internal antara manajemen sendiri.

Terlepas dari hasil pengujian tambahan, tidak terbuktinya pengujian hipotesis utama, yaitu efektivitas Dewan Komisaris yang diukur secara agregat dengan skor efektivitas Dewan Komisaris dalam membatasi praktik-praktik REM, menunjukkan bahwa mekanisme internal CG yang diwakili oleh Dewan Komisaris di Indonesia belum cukup efektif untuk mengendalikan dan mengawasi penyimpangan kebijakan operasional yang dilakukan oleh manajemen.

5.2. Keterbatasan dan Saran

1. Tidak terbuktinya pengaruh efektivitas Dewan Komisaris dalam membatasi manipulasi penjualan, overproduksi, pengurangan biaya diskresioner dan indeks REM dapat terjadi karena efektivitas Dewan Komisaris menjadi satu-satunya aspek CG yang diukur dalam penelitian. Mekanisme CG lain seperti efektivitas komite audit dan struktur kepemilikan tidak diikut sertakan dalam penelitian ini sehingga mekanisme CG yang diukur menjadi kurang kuat dalam mempengaruhi REM. Oleh karena itu, untuk penelitian selanjutnya agar melibatkan mekanisme- mekanisme tersebut untuk melihat pengaruh CG secara komprehensif terhadap manajemen laba yang dilakukan manajemen.
2. Penelitian ini hanya menggunakan jangka waktu dua tahun, yaitu 2009 dan 2010 dalam pengujiannya. Akibatnya jumlah sampel yang diteliti tidak terlalu banyak sehingga dapat mempengaruhi tingkat signifikansi masing-masing variabel. Untuk penelitian selanjutnya, diharapkan untuk melakukan pengujian dengan rentang waktu yang lebih panjang.

5.3. Implikasi Hasil Penelitian

- a. Untuk memberikan informasi Kepada Investor bahwa terdapat praktik REM melalui manipulasi arus kas operasi, biaya produksi, dan biaya-biaya diskresioner yang bagi sebagian investor yang tidak memahami operasi normal perusahaan mungkin akan sedikit menyesatkan. Informasi ini diharapkan dapat memberikan pertimbangan lain bagi investor yang ingin menanamkan modal pada sejumlah perusahaan.
- b. Memberikan gambaran peran pengawasan Dewan Komisaris terhadap perusahaan perlu ditingkatkan efektifitas fungsinya sehingga pengawasan dapat berjalan dengan baik .

6. Kepustakaan

- Adams, R.B., Hermalin, B.E., & Weisbach, M.S. (2009). *The role of boards of directors in corporate governance: a conceptual framework and survey*. (Working Paper), University of Queensland, University of California and Ohio State University.
- Beasley, M. S. (1996). An empirical analysis of the relation between the board of director composition and financial fraud. *The Accounting Review*, 71(4): 443-65.
- Chi, W., Lisic, L.L., & Pevzner, M. (2011). Is enhanced audit quality associated with greater real earning management?. *Accounting Horizons*, 25(2), 315-335.
- Cohen, D., & Zarowin, P. (2010). Accrual-based and real earnings management activities around seasoned equity offerings. *Journal of Accounting and Economics*, 50, 2–19.
- Chtourou, Marrakachi., Bedard, Jean., & Courteau, Louucie. (2001). *Corporate Governance and earning management*. (Working paper). <http://papers.ssrn.com>.
- Dechow, P.M., Kothari, S.P. & Watts, R.L. (1998). The relation between earnings and cash flows. *Journal of Accounting and Economics*, 25: 133-168.
- Diyanty, Vera. (2012). *Pengaruh kepemilikan pengendali akhir terhadap transaksi pihak berelasi dan kualitas laba*. (Unpublished doctoral dissertation). Universitas Indonesia, Depok.
- Enomoto, M., Kimura, F., & Yamaguchi, T. (2012). *Accrual-based and real earnings management: an international comparison for investor protection*. <http://ssrn.com>.
- Fama, E., and Jensen, M.C. (1983). Separation of ownership and control. *Journal of Law and Economics*, 26, 301-325.
- Fama, Eugene. (1980). Agency problem and the theory of the firm. *Journal of Political Economy*, 88(2).
- Graham, J. R., Harvey, C. R., & Rajgopal, S. (2005). The economic implications of corporate financial reporting. *Journal of Accounting and Economics*, 40, 3–73.
- Guay, W.R., Kothari, S.P., & Watts, R.L. (1996). A market-based evaluation of discretionary accruals models. *Journal of Accounting and Research*, 83-105.
- Gunny, K. (2005). What are the consequences of real earnings management?. (Working paper). University of Colorado.
- Hashemi, S.A. & Rabiee, H. (2011). The role of corporate governance in real earnings management: Evidence from Iran. *Interdisciplinary Journal of Contemporary Research in Business*, 3(6), 848-857.
- Hermawan, A. (2009). *Pengaruh efektivitas dewan komisaris dan komite audit, kepemilikan oleh keluarga, dan peran monitoring bank terhadap kandungan informasi laba*. (Unpublished doctoral dissertation). Universitas Indonesia, Depok.
- Hermalin, Benjamin E., dan Michael S. Weisbach. (1996). Boards of Directors as an Endogenously Determined Institution: A Survey of the Economic Literature. *Economic Policy Review*, 9(1), 7–26.
- Indonesian Institute for Corporate Directorship. www.iicd.or.id
- Jensen, M.C., & Meckling, W. (1976). Theory of firm: Managerial behaviour, agency cost, and ownership structure. *Journal of Financial Economics*, 3, 305-360.
- Kang, Sun-A & Kim, Yong-Shik. (2012). Effect of corporate governance on real activity-based earning management: evidence from Korea. *Journal of Business Economics and Management*. <http://www.thefreelibrary.com>.
- Kouki, M., Elkhadi, A., Atri, H., Souid, S. (2011). Does corporate governance constraint earning management? Evidence from U.S. firms. *European Journal of Economics, Finance and Administrative Science*, 35, 59-71.

- Nachrowi, D.N., & Usman, H. (2006). *Ekonometrika untuk analisis ekonomi dan keuangan*. Jakarta: Lembaga Penerbit Fakultas Ekonomi Universitas Indonesia.
- Richardson, V.J. (2000). Information asymmetry and earnings management: some evidence. *Review of Quantitative Finance and Accounting*, 15, 325-347.
- Roychowdhury, S. (2006). Earnings management trough real activities manipulation. *Journal of Accounting and Economic*, 42, 335-370.
- Schipper, K. (1989). Commentary on earnings management. *Accounting Horizon*, 91-102.
- Scott, W.R. (2012). *Financial accounting theory* (6th edition). New Jersey: Prentice Hall.
- Shleifer, A., & Vishny, R.W. (1997). A survey of corporate governance. *The Journal of Finance*, 52, 737-783.
- Skinner, D.J., dan Sloan, R.G. (2002). Earning surprises, growth expectations and stock returns, or, don't let an earning torpedo sink your portofolio. *Review of Accounting Studies*.
- The World Bank. (2010). *Report on the Observance of Standards and Codes (ROSC): corporate governance country assesment Indonesia*. www.worldbank.org
- The Indonesian Institute for Corporate Governance (IICG). www.iicg.org
- Undang-Undang Nomor 40 tahun 2007 tentang Perseroan Terbatas.
- Watts, R.L., & Zimmerman, J.L. (1986). *Positive accounting theory*, New Jersey: Prentice Hall.
- Wilcox, R.R. (2010). *Fundamental of modern statistical methods: substantially improving power and accuracy* (2nd edition). Springer Science and Business Media. www.springer.com
- Xu, Z.R., Taylor, G.K., & Dugan, M.T. (2007). Review of real earnings management literature. *Journal of Accounting Literature*, 26, 195-228.

Lampiran 1. Sampel penelitian

No.	Kriteria	2009	2010	Jumlah
1	Seluruh perusahaan publik terdaftar di BEI pada tahun 2009 dan 2010.	400	422	822
2	Tidak termasuk dalam sampel adalah perusahaan publik sektor perbankan dan jasa keuangan lainnya.	(70)	(70)	(140)
3	Tidak termasuk dalam sampel adalah perusahaan yang tidak memiliki seluruh data yang diperlukan untuk mendapatkan indeks REM, abnormal cash flow from operation, abnormal production cost, abnormal discretionary expense dan seluruh data untuk variabel kontrol.	(83)	(92)	(175)
4	Tidak termasuk dalam sampel adalah perusahaan di luar kriteria sampel perusahaan yang diteliti oleh Roychowdhury (2006). Kriteria sampel Roychowdhury (2006) mengacu pada penelitian Burgstahler dan Dichev (1997), yaitu perusahaan dengan laba diskala dengan total aset pada awal tahun berada dalam interval -0.075 sampai dengan +0.075.	(85)	(89)	(174)
5	Tidak termasuk dalam sampel adalah perusahaan yang laporan pelaksanaan Good Corporate Governance (GCG) yang dapat digunakan untuk melakukan penilaian terhadap efektivitas Dewan Komisaris tidak ditemukan.	(20)	(14)	(34)
Jumlah sampel penelitian		142	157	299
Jumlah total sampel yang digunakan				299

Lampiran 2. Statistik deskriptif

Variabel	N	Mean	Med	Std. Dev	Min	Max
Abn_CFO	299	0	-0.013	0.119	-0.432	0.466
Abn_PROD	299	0	-0.005	0.374	-1.15	4.589
Abn_Discexp	299	0	-0.037	0.2	-0.354	1.429
REM_Index	299	0	0.246	2.267	-12.278	12.631
EFFECT	299	35.679	36	5.647	18	47
MANF	299	0.411	0	0.493	0	1
SIZE	299	14.276	14.263	1.497	10.656	18.399
MTB	299	1.522	0.891	2.3	-1.261	22.77
INVREC	299	0.359	0.213	0.557	0.001	4.533
CLA	299	0.569	0.09	1.852	0	21.31

Lampiran 3. Pengujian Hipotesis Utama

Model 1a															
Abn_CFO	=	$\alpha_0 + \alpha_1*(EFFECT_{i,t}) + \alpha_2*(MANFi,t) + \alpha_3*(SIZE_{i,t-1}) + \alpha_4*(MTBi,t-1) + \alpha_5*(INVRECI,t-1) + \alpha_6*(CLAI,t-1) + \epsilon_{i,t}$													
H1a	:	Efektivitas Dewan Komisaris berpengaruh positif terhadap abnormal <i>cash flow from operation</i>													
Model 1b															
Abn_PROD	=	$\alpha_0 + \alpha_1*(EFFECT_{i,t}) + \alpha_2*(MANFi,t) + \alpha_3*(SIZE_{i,t-1}) + \alpha_4*(MTBi,t-1) + \alpha_5*(INVRECI,t-1) + \alpha_6*(CLAI,t-1) + \epsilon_{i,t}$													
H1b	:	Efektivitas Dewan Komisaris berpengaruh negatif terhadap abnormal <i>production cost</i>													
Model 1c															
Abn_Discexp	=	$\alpha_0 + \alpha_1*(EFFECT_{i,t}) + \alpha_2*(MANFi,t) + \alpha_3*(SIZE_{i,t-1}) + \alpha_4*(MTBi,t-1) + \alpha_5*(INVRECI,t-1) + \alpha_6*(CLAI,t-1) + \epsilon_{i,t}$													
H1c	:	Efektivitas Dewan Komisaris berpengaruh positif terhadap abnormal <i>discretionary expense</i>													
Model 1d															
REM_Index	=	$\alpha_0 + \alpha_1*(EFFECT_{i,t}) + \alpha_2*(MANFi,t) + \alpha_3*(SIZE_{i,t-1}) + \alpha_4*(MTBi,t-1) + \alpha_5*(INVRECI,t-1) + \alpha_6*(CLAI,t-1) + \epsilon_{i,t}$													
H1d	:	Efektivitas Dewan Komisaris berpengaruh negatif terhadap indeks <i>Real Earning Management</i>													

Model	1a				1b				1c				1d				VIF.
	Variabel	H	Koef	Prob.*	H	Koef	Prob.*	H	Koef	Prob.*	H	Koef	Prob.*				
C			-0.102	0.071			0.038	0.382			-0.132	0.057			1.5	0.08	
EFFECT	+		-0.001	0.281	-		0.001	0.301	+		-0.001	0.17	-		0.019	0.14	
MANF	-		0.022	0.056	*	+	0.013	0.282	-		-0.031	0.022	*	+	-0.032	0.437	
SIZE	+		0.006	0.073	*	-	-0.003	0.37	+		0.01	0.045	*	-	-0.116	0.055	
MTB	-		0.027	0	***	+	-0.047	0	***	+	0.027	0	***	+	-0.443	0	
INVREC	-		-0.068	0.015	*	+	0.008	0.439	-		-0.047	0.082	*	+	0.819	0.035	
CLA	-		0.047	0.022	*	+	0.028	0.276	-		0.017	0.254		+	-0.274	0.226	
R ²			0.097				0.074				0.095				0.104		
F statistic			5.213				3.911				5.107				5.629		
Prob (F-stat.)			0				0.001				0				0		

*** signifikan pada level 1% , ** signifikan pada level 5%, * signifikan pada level 10%

Keterangan:
Abn_CFO = *abnormal cash flow from operation* yang merupakan residual model 3.1; **Abn_PROD** = *abnormal production-operating cost* yang merupakan residual model 3.2; **Abn_Discexp** = *abnormal discretionary expense* yang merupakan residual model 3.3; **REM_Index** = indeks *Real Earning Management* yang hitung melalui model 3.4; **EFFECT** = skor efektivitas Dewan Komisaris; **MANF** = variabel *dummy* perusahaan yang berada pada sektor manufaktur, bernilai 1, jika perusahaan merupakan perusahaan manufaktur, dan 0 lainnya; **SIZE** = kinerja masa lalu perusahaan (*Ln market value of equity*) pada awal tahun; **MTB** = peluang pertumbuhan perusahaan (*market to book ratio*) diformulasikan dengan *market value of common equity* (harga per lembar saham x jumlah saham beredar pada awal tahun) dibagi nilai buku saham biasa yang beredar pada awal tahun; **INVREC** = fleksibilitas manajemen laba rasio *inventory* pada awal tahun dan *receivables* terhadap total aset perusahaan, **CLA** = *current liability* diskala dengan total aset
Prob.* : *default* pada aplikasi Eviews adalah *two tailed*, sedangkan pengujian hipotesis ini adalah *one-tailed*, maka probabilitas yang disajikan dalam tabel ini merupakan probabilitas output Eviews dibagi 2



Lampiran 4. Karakteristik Dewan Komisaris individual

Model. 1a.1

Abn_CFO = $\alpha_0 + \alpha_1*(IND_{i,t}) + \alpha_2*(ACT_{i,t}) + \alpha_3*(UK_{i,t}) + \alpha_4*(KOMP_{i,t}) + \alpha_5*(MANF_{i,t}) + \alpha_6*(SIZE_{i,t-1}) + \alpha_7*(MTB_{i,t-1}) + \alpha_8*(INVREC_{i,t-1}) + \alpha_9*(CLA_{i,t-1}) + \epsilon_{i,t}$

Model. 1b.1

Abn_PROD = $\alpha_0 + \alpha_1*(IND_{i,t}) + \alpha_2*(ACT_{i,t}) + \alpha_3*(UK_{i,t}) + \alpha_4*(KOMP_{i,t}) + \alpha_5*(MANF_{i,t}) + \alpha_6*(SIZE_{i,t-1}) + \alpha_7*(MTB_{i,t-1}) + \alpha_8*(INVREC_{i,t-1}) + \alpha_9*(CLA_{i,t-1}) + \epsilon_{i,t}$

Model. 1c.1

Abn_Discexp = $\alpha_0 + \alpha_1*(IND_{i,t}) + \alpha_2*(ACT_{i,t}) + \alpha_3*(UK_{i,t}) + \alpha_4*(KOMP_{i,t}) + \alpha_5*(MANF_{i,t}) + \alpha_6*(SIZE_{i,t-1}) + \alpha_7*(MTB_{i,t-1}) + \alpha_8*(INVREC_{i,t-1}) + \alpha_9*(CLA_{i,t-1}) + \epsilon_{i,t}$

Model. 1d.1

REM_Index = $\alpha_0 + \alpha_1*(IND_{i,t}) + \alpha_2*(ACT_{i,t}) + \alpha_3*(UK_{i,t}) + \alpha_4*(KOMP_{i,t}) + \alpha_5*(MANF_{i,t}) + \alpha_6*(SIZE_{i,t-1}) + \alpha_7*(MTB_{i,t-1}) + \alpha_8*(INVREC_{i,t-1}) + \alpha_9*(CLA_{i,t-1}) + \epsilon_{i,t}$

Model Variabel	1a.1			1b.1			1c.1			1d.1			VIF.
	Koef	Prob.*		Koef	Prob.*		Koef	Prob.*		Koef	Prob.*		
C	-0.049	0.257		-0.147	0.152		-0.057	0.284		0.012	0.496		
IND	0.002	0.249		-0.011	0.021	*	0.001	0.434		-0.050	0.129		1.486
ACT	-0.004	0.085	*	0.009	0.026	*	-0.002	0.280		0.074	0.032	*	1.390
UK	0.009	0.133		-0.024	0.034	*	0.010	0.125		-0.217	0.030	*	1.353
KOMP	-0.001	0.418		0.007	0.104		-0.006	0.119		0.057	0.115		1.371
MANF	0.023	0.051	*	0.004	0.440		-0.025	0.071	*	-0.105	0.303		1.192
SIZE	0.002	0.319	**	0.010	0.155		0.005	0.215		-0.013	0.439		1.692
MTB	0.026	0.000	***	-0.045	0.000	***	0.027	0.000	***	-0.434	0.000	***	1.105
INVREC	-0.068	0.013	*	0.012	0.411		-0.052	0.070	*	0.859	0.027	*	1.478
CLA	0.046	0.024	*	0.029	0.265		0.017	0.255		-0.258	0.235		1.479
R ²	0.106			0.105			0.104			0.127			
F-stat	3.793			3.775			3.737			4.674			
Prob (F-stat.)	0.000			0.000			0.000			0.000			

*** signifikan pada level 1% , ** signifikan pada level 5%, * signifikan pada level 10%

Keterangan:

Abn_CFO = abnormal *cash flow from operation* yang merupakan residual model (3.1); **Abn_PROD** = abnormal *production* yang merupakan residual model (3.2); **Abn_Discexp** = abnormal *discretionary expense* yang merupakan residual model (3.3); **REM_Index** = Indeks *Real Earning Management* yang dihitung melalui model (3.4); **IND** = independensi DEKOM; **ACT** = aktivitas DEKOM; **UK** = ukuran DEKOM; **KOMP** = keahlian dan pengalaman DEKOM; **MANF** = variabel *dummy* perusahaan yang berada pada sektor manufaktur, bernilai 1, jika perusahaan merupakan perusahaan manufaktur, dan 0 lainnya; **SIZE** = ukuran perusahaan (*Ln total asset*); **MTB** = peluang pertumbuhan perusahaan (*market to book ratio*) diformulasikan dengan *market value of common equity* (harga per lembar saham x jumlah saham beredar) dibagi nilai buku saham biasa; **INVREC** = fleksibilitas manajemen laba (rasio *inventory* dan *receivables* terhadap total aset perusahaan); **CLA** = *current liability* (rasio *current liability* terhadap total aset).

Prob.* : default pada aplikasi Eviews adalah *two tailed*, sedangkan pengujian hipotesis ini adalah *one-tailed*, maka probabilitas yang disajikan dalam tabel ini merupakan probabilitas output Eviews dibagi 2



TREN PENGUNGKAPAN *INTELLECTUAL CAPITAL* INDUSTRI PERBANKAN: SEBUAH BUKTI EMPIRIS DI INDONESIA

ERLIN MELANI*
ENDAH SUWARNI
ELVYRA HANDAYANI
Politeknik Negeri Malang

Abstract: *The purpose of this research are to analyze intellectual capital disclosure's volume of banking industries in Indonesia and provide additional empirical evidence of variations in IC disclosure that includes internal capital, external capital and human capital in the banking companies in Indonesia.*

This research used trend least square method to analyze intellectual capital disclosure trends. Furthermore, One Way Anova test was used to determine if there is difference in the volume of internal capital disclosure, external capital and human capital.

The results of this study showed that there is an increase in intellectual capital disclosure trends, although not as a whole. One of the total sample shows decrease in intellectual capital disclosure trend. There is no difference in the volume of disclosure of the three categories in intellectual capital. This is because the IC is still a voluntary disclosure and there are government regulations that indirectly encourage companies to disclose IC such as taxation and labor laws.

Keywords: *Trends, Disclosures, Banking Industries, Intellectual Capital.*

* Corresponding author: erlinmelani13@gmail.com

1. Pendahuluan

Kemajuan pertumbuhan ekonomi dalam perspektif ekonomi modern berkaitan dengan ekonomi berbasis pengetahuan (*knowledge-based economic*) dan implementasi manajemen pengetahuan (Iswati dan Anshori, 2007). Sistem ini memunculkan opini bahwa modal konvensional seperti sumber daya alam, sumber daya keuangan dan aset berwujud lainnya tidak memiliki arti apapun tanpa adanya modal yang berbasis pengetahuan dan teknologi (Iswati dan Anshori, 2007). Implementasi modal yang berbasis pengetahuan dan teknologi dalam sebuah perusahaan akan mempercepat efisiensi dan efektivitas implementasi sumber daya lainnya sehingga secara keseluruhan dapat mempengaruhi keunggulan kompetitif perusahaan.

Perkembangan ekonomi baru yang dikendalikan oleh informasi dan pengetahuan membawa peningkatan perhatian pada *intellectual capital* (Stewart, 1998). *Intellectual capital* telah menjadi landasan yang lebih penting dan diakui sebagai komponen esensial bisnis dan sumber daya strategis. *Intellectual capital* di Indonesia masih belum dikenal secara luas (Abidin, 2000). Dalam banyak kasus, sampai dengan saat ini perusahaan-perusahaan di Indonesia cenderung menggunakan *conventional based* dalam membangun bisnisnya sehingga produk yang dihasilkannya masih miskin kandungan teknologi. Namun, dalam perkembangan selanjutnya telah banyak perusahaan publik di BEI yang menyadari akan pentingnya peran *intellectual capital* dalam menciptakan nilai tambah perusahaan dan meningkatkan keunggulan kompetitif. Hal ini dibuktikan oleh Purnomosidhi (2006), yang menemukan bahwa pengungkapan informasi *intellectual capital* dalam laporan tahunan pada perusahaan publik di BEI secara kualitatif tinggi.

Saat ini, pemakai laporan keuangan tidak hanya mempertimbangkan aspek informasi keuangan yang bersifat *mandatory* saja dalam proses pengambilan keputusan, namun juga

memperhatikan informasi yang bersifat *voluntary*. Pengungkapan informasi terkait dengan *intellectual capital* yang dimiliki perusahaan merupakan salah satu bentuk *voluntary disclosure*. Pengungkapan *intellectual capital* menjadi faktor yang penting yaitu sebagai sinyal kepada investor terkait *affairs* perusahaan secara intens dalam lingkungan ekonomi global yang kompetitif (Abeysekera, 2008).

Pengungkapan *intellectual capital* dipengaruhi oleh faktor lokal dan global serta tingkat pembangunan ekonomi dari suatu negara, apakah negara tersebut termasuk negara sedang berkembang, moderat-berkembang atau berkembang (Abeysekera, 2008). Contohnya, di tahun 1998 Singapura mengimplementasikan sebuah framework peraturan terkait dengan filosofi pengungkapan untuk mendorong praktik pengungkapan oleh perusahaan yang terdaftar di bursa efek Singapura (Cheng et al., 2002). Di Indonesia, pemerintah telah mencanangkan program pemberian intensif pajak bagi perusahaan yang melakukan proses penelitian dan pengembangan (*research and development*) sejak tahun 2003. Kebijakan ini diharapkan dapat meningkatkan perhatian perusahaan terhadap pentingnya *intellectual capital*, yang pada akhirnya meningkatkan pengungkapan sukarela (*voluntary*) *intellectual capital*.

Penelitian ini merupakan replikasi dari penelitian yang dilakukan oleh Rafinda dkk (2011), perbedaannya pada sampel yang digunakan. Pada penelitian ini digunakan sampel perusahaan perbankan yang terdaftar di Bursa Efek Indonesia. Penelitian ini menggunakan perusahaan perbankan merupakan bagian dari industri jasa keuangan yang bersifat *knowledge intensive* karena aktivitasnya lebih banyak memanfaatkan *intellectual capital* dibandingkan industri manufaktur yang lebih banyak menggunakan aset fisik (Firer dan William, 2003). Perusahaan perbankan Indonesia cukup menarik untuk diteliti karena sektor industri ini merupakan yang terdepan dalam pemanfaatan teknologi informasi dan pengembangan kualitas SDM (Halim, 2003) yang merupakan bagian dari *intellectual capital*.

Dari latar belakang yang telah dikemukakan di atas, maka rumusan masalah dalam penelitian ini adalah:

1. Apakah terdapat tren peningkatan pengungkapan *intellectual capital* pada perusahaan perbankan di BEI?
2. Bagaimanakah variasi pengungkapan *intellectual capital* pada perusahaan perbankan di BEI?

2. Tinjauan Pustaka

Teori *stakeholder* menyatakan bahwa semua *stakeholder* mempunyai hak untuk diberikan informasi mengenai aktifitas perusahaan yang mempengaruhi mereka (seperti misalnya polusi, gerakan kemasyarakatan, usaha perusahaan untuk keselamatan kerja). Para *stakeholder* tersebut bisa memilih untuk tidak menggunakan informasi tersebut dan juga mereka tidak dapat secara langsung memainkan peranan untuk membangun keberlangsungan usaha perusahaan (Deegan, 2004 dalam Boedi, 2008). Teori ini menyatakan bahwa organisasi akan memilih secara sukarela (*voluntary*) mengungkapkan informasi tentang kinerja lingkungan, sosial dan intelektual mereka, melebihi dan di atas permintaan wajibnya, untuk memenuhi ekspektasi sesungguhnya atau yang diakui oleh *stakeholder*.

Pandangan teori *legitimacy*, perusahaan harus secara kontinyu beroperasi sejalan dengan nilai-nilai masyarakat. Hal ini seringkali dicapai melalui laporan perusahaan bentuk medium (Guthrie et al., 2006). Lindblom, 1994 (dalam Guthrie et al., 2006) menyarankan bahwa perusahaan dapat menggunakan *disclosure* untuk memperlihatkan perhatian manajemen terhadap nilai-nilai masyarakat atau untuk mengalihkan perhatian masyarakat dari pangaruh negatif dari aktifitas perusahaan.

Implementasi teori *legitimacy* berkaitan erat dengan pelaporan IC. Perusahaan akan lebih memilih untuk melaporkan IC-nya apabila perusahaan mempunyai kebutuhan khusus akan hal itu, dalam hal ini ketika perusahaan mendapatkan dirinya tidak dapat untuk

melegitimasi status mereka dengan dasar aset-aset nyata yang mereka miliki yang secara tradisional merupakan simbol akan kesuksesan suatu perusahaan (Guthrie *et al.*, 2004).

Fireer dan Williams (2003) menyatakan bahwa *intellectual capital* adalah informasi dan pengetahuan yang diaplikasikan dalam pekerjaan untuk menciptakan nilai. Dalam aplikasinya, *intellectual capital* menggabungkan unsur pengetahuan, teknologi, dan informasi (Romli, 2002). Edvinsson dan Malone (1997) dalam Chen *et al.*, (2005) mendefinisikan perbedaan antara nilai pasar perusahaan dan nilai buku sebagai nilai *intellectual capital*. Bontis (2000) mendefinisikan *intellectual capital* sebagai pengetahuan pekerja individual dan organisasi yang memberikan kontribusi terhadap keunggulan kompetitif yang berkelanjutan. *Intellectual capital* mencakup seluruh karyawan, organisasi dan kemampuan mereka untuk menciptakan nilai tambah yang dievaluasi oleh pasar (Pulic, 2001 dalam Pek, 2005).

Elemen *intellectual capital* yang diidentifikasi oleh Bontis *et al.* (2000) dijelaskan sebagai berikut:

1. *Human Capital*

Human capital merupakan kombinasi dari pengetahuan, keahlian, kemampuan melakukan inovasi, dan kemampuan menyelesaikan tugas, meliputi nilai perusahaan, kultur dan filsafatnya. Menurut Bontis *et al.* (2000), secara sederhana *human capital* merepresentasikan *individual knowledge stock* suatu organisasi yang direpresentasikan oleh karyawannya. Pada industri berbasis pengetahuan, *human capital* merupakan faktor utama karena sumber daya ini merupakan *cost* yang dominan dalam proses produksi perusahaan. *Human capital* akan meningkat jika perusahaan mampu menggunakan pengetahuan yang dimiliki oleh karyawannya.

2. *Structural Capital*

Structural capital merupakan kemampuan organisasi dalam memenuhi rutinitas perusahaan dan strukturnya yang mendukung usaha karyawan untuk menghasilkan kinerja

intelektual yang optimal serta kinerja bisnis secara keseluruhan, misalnya: sistem operasional perusahaan, proses manufaktur, budaya organisasi, filosofi manajemen, dan semua bentuk *intellectual property* yang dimiliki perusahaan (Sawarjuwono dan Kadir, 2003). Bontis (2000) menyebutkan bahwa *structural capital* meliputi seluruh *non-human storehouses of knowledge* dalam organisasi. Termasuk dalam hal ini adalah *database, organizational charts, process manuals, strategies, routines* dan segala hal yang membuat nilai perusahaan lebih besar daripada nilai materialnya.

3. *Relational (Customer) Capital*

Relational capital atau disebut juga dengan *customer capital* menggambarkan potensi organisasi untuk memiliki sumber daya *intangible* yang berada di luar perusahaan dan merupakan tambahan kekuatan bagi *human capital* dan *structural capital*. Elemen ini merupakan komponen *intellectual capital* yang memberikan nilai secara nyata dan merupakan hubungan yang harmonis (*association network*) yang dimiliki oleh perusahaan dengan para mitranya, baik yang berasal dari para pemasok yang andal dan berkualitas, berasal dari pelanggan yang loyal dan merasa puas akan pelayanan perusahaan yang bersangkutan, berasal dari hubungan perusahaan dengan pemerintah maupun masyarakat sekitar (Sawarjuwono dan Kadir, 2003).

Mouritsen *et al* (2001) menyatakan bahwa *disclosure IC* dalam suatu laporan keuangan sebagai suatu cara untuk mengungkapkan bahwa laporan tersebut menggambarkan aktifitas perusahaan yang kredibel, terpadu (kohesif) serta "true and fair". Mouritsen *et al.*(2001) merujuk pada laporan IC yang telah banyak dari beberapa literature *disclosure IC* berdasarkan pada analisis tekstual atas laporan keuangan. Perusahaan saat ini sangat sedikit dalam menyampaikan pelaporan *Intellectual Capital* secara terpisah. Hal ini dikarenakan ketika *IC disclosure* dilaksanakan dengan cara yang berbeda, kemungkinan akan menyebabkan laporan-laporan yang kohesif, sehingga tidak perlu untuk menyediakan

disclosure yang kredibel mengenai kegiatan perusahaan. Menurut Mouritsen *et al* (2001) menyatakan bahwa *disclosure* IC dikomunikasikan untuk *stakeholder intern* dan *ekstern* yaitu dengan mengkombinasikan laporan berbentuk angka, visualisasi dan naratif yang bertujuan sebagai penciptaan nilai. Bukh *et al* (2001) dalam Bukh *et al* (2005) juga menegaskan hal tersebut, bahwa laporan IC dalam prakteknya, mengandung informasi finansial dan non finansial yang beragam seperti perputaran karyawan, kepuasan kerja, *in-service training*, kepuasan pelanggan, ketepatan pasokan, dan sebagainya.

Banyak perusahaan yang meyakini bahwa *intellectual capital* merupakan sumber daya strategis bagi perusahaan, karena itulah diperlukan pengungkapan *intellectual capital* secara *regularly*. Hasil-hasil penelitian sebelumnya juga menunjukkan semakin pentingnya informasi IC bagi pihak internal maupun pihak eksternal perusahaan.

Abdolmohammadi (2005) membuktikan bahwa jumlah pengungkapan komponen modal intelektual dalam laporan tahunan berpengaruh signifikan terhadap nilai kapitalisasi pasar perusahaan. Artinya, perusahaan yang mengungkapkan lebih banyak komponen modal intelektual dalam laporannya cenderung memiliki nilai kapitalisasi pasar yang lebih tinggi. Penelitian yang dilakukan oleh Sihotang dan Winata (2008) dengan mengambil sampel perusahaan publik di Indonesia yang berbasis teknologi, menemukan bukti bahwa ada kecenderungan peningkatan dalam pengungkapan modal intelektual selama periode pengamatan. Penelitian tersebut juga menemukan bukti bahwa terdapat hubungan positif antara tingkat pengungkapan modal intelektual dengan kapitalisasi pasar.

Penelitian Guthrie dan Petty (2000), juga mengungkapkan bahwa pengungkapan *intellectual capital* lebih banyak (95%) disajikan secara terpisah dan tidak ada yang disajikan dalam angka atau kuantitatif, serta tidak terdapat pola tertentu dalam laporan-laporan tersebut. Beberapa temuan empiris tersebut menunjukkan adanya kecenderungan perusahaan untuk meningkatkan luas pengungkapan IC dalam laporan tahunan mereka (Petty, 2000; White *et*

al., 2007; Bruggen *et al.*, 2008; Vandemaele *et al.*, 2005; Abdolmohammadi, 2005; Purnomosidhi, 2006; Sihotang dan Winata, 2008).

Berdasarkan beberapa hasil penelitian tersebut maka hipotesis pertama penelitian ini adalah:

H1 : Terdapat tren peningkatan volume IC disclosure pada perusahaan perbankan di Indonesia pada periode tahun 2009-2011.

Perbedaan format laporan keuangan dipengaruhi oleh kesepakatan standar yang digunakan pada setiap negara. Beberapa peneliti telah memberikan bukti empiris bahwa setiap negara memiliki variasi luas IC disclosure dalam *annual report* yang berbeda-beda.

Intellectual capital dapat dibentuk dari tiga kategori pengetahuan seperti yang telah dijelaskan sebelumnya, yaitu: *human capital*, *customer/ external capital*, dan *internal/ organizational capital*. Berdasarkan teori dan hasil-hasil penelitian sebelumnya, peneliti tertarik untuk mengetahui variasi volume IC disclosure di beberapa perusahaan perbankan di Indonesia melalui beberapa dugaan sementara berikut ini:

H2 : Terdapat perbedaan volume IC disclosure pada kategori internal capital pada perusahaan perbankan di Indonesia selama periode tahun 2009-2011.

H3 : Terdapat perbedaan volume IC disclosure pada kategori external capital pada perusahaan perbankan di Indonesia selama periode tahun 2009-2011.

H4 : Terdapat perbedaan volume IC disclosure dalam kategori human capital pada perusahaan perbankan di Indonesia selama periode tahun 2009-2011.

3. Metode Penelitian

Populasi dan Sampel Penelitian

Penelitian ini menggunakan populasi perusahaan perbankan yang terdaftar di Bursa Efek Indonesia. Perusahaan perbankan dipilih sebagai populasi karena lebih intensif

pengetahuan dan teknologi komunikasi, sehingga dalam menjalankan aktivitasnya lebih banyak menggunakan *intellectual capital* dibandingkan dengan aset fisik pada perusahaan manufaktur (Firer dan William, 2003). Pemilihan sampel dilakukan secara *purposive sampling*, yaitu pengambilan sampel berdasarkan kriteria tertentu. Kriteria sampel yang dipilih yaitu:

1. Perusahaan perbankan yang telah *go public* di Bursa Efek Indonesia dan mempublikasikan laporan keuangan yang telah diaudit per 31 Desember secara konsisten dari tahun 2009 sampai tahun 2011.
2. Perusahaan harus mempunyai laporan keuangan tahunan yang berakhir pada tanggal 31 Desember. Perusahaan yang laporan keuangannya tidak berakhir tanggal 31 Desember dikeluarkan dari sampel. Hal ini dilakukan untuk menghindari adanya pengaruh waktu parsial dalam pengukuran variabel.

Jenis dan Metode Pengumpulan Data

Penelitian ini menggunakan data sekunder yang berupa data dokumenter yang dipublikasikan, yaitu *annual report* untuk tahun buku 2009 sampai dengan 2011. Data diperoleh dari Direktori Pasar Modal Indonesia (*Indonesian Capital Market Directory*) dan *annual report* yang tersedia secara *online* pada situs www.idx.co.id.

Teknik Analisis Data

a. Indikator IC disclosure

Intellectual Capital pada penelitian diukur dengan menggunakan 18 item yang dapat digolongkan dalam tiga kategori: *internal capital*, *external capital*, dan *human capital*. Indikator ini merupakan indikator yang telah dimodifikasi oleh Sveiby (1997) dan digunakan untuk mengukur IC *disclosure* secara profesional (IFAC, 1998; SMAC, 1998). Kelima belas item tersebut ditampilkan dalam tabel 3.1.

b. Content Analysis

Alat *content analysis* yang digunakan dalam penelitian ini adalah *Word count* (WC) yaitu mengukur volume IC *disclosure* dengan menghitung banyaknya jumlah kata yang berhubungan dengan IC.

Pengujian Hipotesis

Pengujian hipotesis 1 dilakukan dengan menggunakan metode peramalan. Metode ini dapat digunakan untuk mengetahui keadaan di masa mendatang. Ramalan yang dilakukan umumnya akan berdasar pada data yang didapat pada masa lampau yang dianalisis dengan cara-cara tertentu (Umar, 2003). Alat analisis yang digunakan untuk menguji hipotesis 1 adalah *trend least square* dengan persamaan dan rumus sebagai berikut (Supranto, 2001):

$$Y = a + bX$$

Dimana : X = waktu (tahun)

Y = Data berkala atau nilai trend untuk periode tertentu

$$a = \sum Y/N$$

$$b = \sum XY / \sum X^2$$

N=jumlahtahun

Untuk menguji apakah terdapat perbedaan volume IC *disclosure* (hipotesis 2, 3, dan 4) digunakan uji *One Way ANOVA* (*Analysis of Variance*). Alat uji ini untuk menguji apakah dua populasi atau lebih yang independen, memiliki rata-rata yang berbeda. Teknik ANOVA akan menguji variabilitas dari observasi masing-masing kelompok dan variabilitas antar mean kelompok. Melalui kedua variabilitas tersebut, akan dapat ditarik kesimpulan mengenai mean populasi.

Hasil dari uji ANOVA menunjukkan adanya perbedaan volume IC *disclosure* secara keseluruhan, tetapi tidak dapat menunjukkan bank mana yang memiliki perbedaan yang signifikan apabila antar bank diperbandingkan. Untuk itu, jika dari hasil uji ANOVA diketahui terdapat perbedaan, maka pengujian dilanjutkan dengan uji *post hoc* untuk

mengetahui perbedaan volume IC *disclosure* yang terjadi antar kelompok yang diperbandingkan.

4. Pembahasan Hasil Penelitian

Data dalam penelitian ini diperoleh dari Bursa Efek Indonesia dengan sampel perusahaan jasa keuangan sektor perbankan. Proses pemilihan sampel berdasarkan kriteria yang telah ditetapkan menghasilkan total 72 perusahaan dengan periode pengamatan selama 3 tahun (2009-2011). Prosedur pemilihan sampel dapat dilihat pada lampiran tabel 4.1.

Pengujian Hipotesis Pertama

Analisis *trend* merupakan suatu metode analisis yang ditujukan untuk melakukan suatu estimasi atau peramalan pada masa yang akan datang. Uji *trend* dalam penelitian ini menggunakan *least square*. Uji ini digunakan untuk mengetahui kecenderungan (*trend*) naik atau turunnya suatu rata-rata pada periode waktu tertentu. Hasil uji *trend least square* disajikan pada lampiran tabel 5.3.

Hasil uji *trend least square* secara keseluruhan menunjukkan bahwa 23 dari 24 perusahaan sampel memiliki koefisien b positif (+), hanya satu perusahaan saja yang memiliki nilai koefisien b negatif (-) yaitu Bank Windu. Hasil penelitian ini tidak mendukung hipotesis yang telah diajukan. Dengan kata lain tidak terdapat tren peningkatan volume IC *disclosure* pada perusahaan perbankan di Indonesia pada periode tahun 2009-2011. Hasil penelitian ini sejalan dengan penelitian Abeysekera (2008) dan Rafinda dkk (2011) yang menemukan tidak ada perkembangan pengungkapan IC pada perusahaan sampel.

Peningkatan pengungkapan IC yang terjadi pada 23 perusahaan sampel mendukung *legitimacy theory* dimana perusahaan akan mengambil tindakan untuk meyakinkan bahwa kegiatan operasi mereka akan diterima (Miller dan Whitingm, 2005). Perusahaan akan lebih memilih untuk melaporkan IC-nya apabila perusahaan mempunyai kebutuhan khusus akan hal itu, dalam hal ini ketika perusahaan mendapatkan dirinya tidak dapat untuk melegitimasi

status mereka dengan dasar aset-aset nyata yang mereka miliki yang secara tradisional merupakan simbol akan kesuksesan suatu perusahaan (Guthrie *et al.*, 2004). Tren pengungkapan IC ini juga mendukung teori *stakeholder* yang menyatakan bahwa organisasi akan memilih secara sukarela (*voluntary*) mengungkapkan informasi tentang kinerja lingkungan, sosial dan intelektual mereka, melebihi dan di atas permintaan wajibnya, untuk memenuhi ekspektasi sesungguhnya atau yang diakui oleh *stakeholder*. Pengungkapan *intellectual capital* telah menjadi suatu bentuk komunikasi baru yang mengendalikan ”kontrak” antara manajemen dan pekerja untuk membuat strategi untuk memenuhi permintaan *stakeholder* serta meyakinkan *stakeholder* atas keunggulan kebijakan perusahaan.

Bank Windu adalah satu-satunya perusahaan sampel yang mengalami tren negatif pengungkapan IC. Pada rentang tahun 2009-2010, fokus bank Windu adalah memperkuat organisasi karena bank ini adalah hasil merger antara 2 perusahaan yaitu PT Bank Multicor Tbk dan PT Bank Windu Kentjana Tbk. Proses merger dimulai sejak tahun 2007, dan penguatan organisasi masih terus berlangsung pada rentang tahun 2009-2011. Berikut kutipan yang menunjukkan kebijakan perusahaan terkait dengan fokus strateginya:

Dalam suasana kondusif dengan penuh keyakinan dan optimisme, dalam tahun 2010 Bank Windu merencanakan mengambil langkah-langkah strategis untuk memperkuat organisasi, memperluas jaringan kantor dan meningkatkan volume usaha, termasuk upaya-upaya konkrit dalam peningkatan penyaluran kredit, khususnya pada sektor UMKM dan konsumsi.

Untuk melangkah kedepan, Bank Windu membangun suatu horizon baru yang ingin dicapai sebagai perusahaan yang menguntungkan dengan produktivitas tinggi, melalui langkah-langkah dalam pengelolaan kualitas aktiva, efisiensi biaya dan pricing yang optimal. Tingkat produktivitas tinggi dapat terlaksana dengan pertumbuhan tinggi, system dan operasi yang efisien, serta manajemen yang efektif.

Untuk memperkuat organisasinya Bank Windu berfokus pada perluasan jaringan dalam rangka meningkatkan volume usahanya. Sebagai bank hasil merger, Bank Windu ingin meyakinkan *stakeholder* terkait kemampuan perusahaan untuk meningkatkan kinerjanya. Upaya tersebut dilakukan dengan memperbanyak pengungkapan informasi terkait dengan

strategi-strategi bisnis yang akan dilakukan. Hal ini dilakukan untuk meyakinkan *stakeholder* bahwa merger yang dilakukan akan dapat meningkatkan kinerja perusahaan.

Pengujian Hipotesis Kedua

Berdasarkan hasil uji *one way ANOVA* untuk *internal capital* diperoleh hasil *p-value* $0,484 > 0,05$; artinya secara keseluruhan tidak terdapat perbedaan signifikan dalam hal volume pengungkapan pada kategori *internal capital*. Dengan demikian hipotesis kedua yang menyatakan bahwa terdapat perbedaan volume IC *disclosure* pada kategori *internal capital* pada perusahaan perbankan di Indonesia selama periode tahun 2009-2011 ditolak.

Hasil ini sejalan dengan penelitian yang dilakukan oleh Rafinda dkk (2011), yaitu tidak terdapat perbedaan volume ICD pada perusahaan perbankan di Eropa. Hal ini dapat dibenarkan karena unsur *internal capital* adalah aset perusahaan yang tidak bisa diungkapkan sepenuhnya pada *stakeholders* khususnya eksternal (Rafinda dkk, 2011). Unsur-unsur dalam *internal capital* seperti *management policy*, *organizational flexibility*, dan *information system* merupakan rahasia perusahaan dalam menjalankan organisasinya (Rafinda dkk, 2011).

Homogenitas pengungkapan *internal capital* pada perusahaan perbankan Indonesia bisa terjadi karena pengungkapan (*disclosure*) bersifat sukarela. Sifat sukarela ini menciptakan kecenderungan untuk mengungkapkan hal yang sama dan nyaris seragam setiap tahunnya. Bahkan dalam kelompok industri yang sama ada kecenderungan muncul “standar informal” tentang apa yang harus diungkapkan.

Pengujian Hipotesis Ketiga

Hasil uji ANOVA untuk *eksternal capital* menunjukkan *p-value* $0,149 > 0,05$. Dengan demikian hipotesis ketiga yang menyatakan terdapat perbedaan volume IC *disclosure* pada kategori *external capital* pada perusahaan perbankan di Indonesia selama periode tahun 2009-2011 ditolak. Hasil penelitian ini tidak mendukung penelitian Rafinda dkk (2011).

Seperti hasil pengujian pada *internal capital*, keseragaman pengungkapan volume *external capital* terjadi karena sifat pengungkapan yang *voluntary*. Tidak ada aturan formal yang mengatur tentang apa saja yang harus diungkapkan terkait IC (*internal capital*, *external capital*, dan *human capital*). Harusnya ketiadaan aturan tersebut dapat menciptakan keberagaman pengungkapan, seperti hasil penelitian Rafinda dkk (2011) yang dilakukan di Eropa. Namun kondisi di Indonesia berbeda. Hal ini bisa disebabkan karena karakter dunia bisnis di Indonesia, yaitu perusahaan tidak akan mengungkapkan informasi yang lebih banyak jika “pesaingnya” tidak melakukan hal yang sama. Jadi jika perusahaan A hanya melaporkan mengungkapkan 5 item, maka perusahaan lainnya dalam kelompok industri tersebut rata-rata juga akan mengungkapkan 5 item.

Volume pengungkapan *external capital* yang tidak berbeda bisa juga disebabkan karena adanya peraturan pemerintah yang mengatur. Di Indonesia, pemerintah telah mencanangkan program pemberian intensif pajak bagi perusahaan yang melakukan proses penelitian dan pengembangan (*research and development*) sejak tahun 2003. Kebijakan ini diharapkan dapat meningkatkan perhatian perusahaan terhadap pentingnya *intellectual capital*, yang pada akhirnya meningkatkan pengungkapan sukarela (*voluntary*) *intellectual capital*.

Hasil Pengujian Hipotesis Keempat

Hasil pengujian menunjukkan nilai *p-value* $0,169 > 0,05$. Dengan demikian hipotesis keempat juga ditolak, yaitu tidak terdapat perbedaan volume pengungkapan *human capital* pada perusahaan perbankan di Indonesia untuk periode 2009-2010. Hal ini tidak sesuai dengan hasil penelitian Rafinda dkk (2011).

Kebijakan perusahaan terkait dengan sumber daya manusia didasarkan pada aturan ketenagakerjaan yang berlaku. Peraturan tenaga kerja yang dikeluarkan oleh pemerintah menciptakan keseragaman kebijakan perusahaan dalam mengelola SDM. Hal ini juga

berdampak pada keseragaman pengungkapan *human capital*. Misalnya terkait dengan kebijakan pengembangan sumber daya manusia, hampir seluruh sampel mengungkapkan hal yang sama yaitu telah melakukan pelatihan dan pendidikan untuk meningkatkan kualitas karyawannya.

Implikasi Hasil Penelitian

Hasil penelitian ini menunjukkan adanya peningkatan tren pengungkapan *intellectual capital* meskipun tidak secara keseluruhan. Dari 24 sampel, hanya satu yang menunjukkan tren negatif atau penurunan. Ini merupakan sinyal positif bagi perkembangan *intellectual capital* itu sendiri, karena menunjukkan peningkatan *awareness* perusahaan akan arti *intellectual capital*. Perusahaan semakin banyak yang menyadari arti penting *intellectual capital* sebagai *value creation* yang akan meningkatkan kinerja dan nilai perusahaan.

Hasil penelitian ini juga mengindikasikan investor di Indonesia juga semakin menyadari makna *intellectual capital*. Dengan meningkatnya tren pengungkapan *intellectual capital* yang dilakukan perusahaan, mengindikasikan adanya peningkatan ‘kebutuhan informasi’ oleh investor yang harus dipenuhi oleh perusahaan. Pengungkapan *intellectual capital* sendiri merupakan upaya perusahaan untuk menekankan bahwa *intellectual capital* merupakan hal penting untuk menuju sukses dalam menghadapi persaingan masa depan.

Peningkatan pengungkapan *intellectual capital* ternyata tidak diikuti dengan volume pengungkapan. Penelitian ini menunjukkan tidak terdapat perbedaan volume pengungkapan *internal capital*, *external capital*, dan *human capital*. Hal ini disebabkan karena sifat pengungkapan sukarela sehingga perusahaan hanya melaporkan apa yang ingin dilaporkan, dan kecenderungannya informasi yang diungkapkan antar perusahaan adalah sama.

Implikasi hasil penelitian ini secara keseluruhan yaitu diperlukan adanya sebuah standar baku yang mengatur tentang pengungkapan *intellectual capital*. Aturan ini akan

mewajibkan pengungkapan, sehingga tidak lagi bersifat sukarela. Walaupun saat ini pengungkapan *intellectual capital* belum menjadi *mandatory*, namun akan lebih baik bila regulator memotivasi perusahaan untuk mengungkapkan *intellectual capital* agar dapat meningkatkan daya banding antar perusahaan.

Peran akuntan dalam perusahaan juga dibutuhkan dalam era kemunculan *intellectual capital* saat ini. Peran tersebut diperlukan terkait dengan pengukuran dan penilaian *intellectual capital*. Akuntan seharusnya dapat melakukan pengukuran dan penilaian *intellectual capital* secara tepat dan dengan segera, karena jika tidak, pengaruh dan peran penting *intellectual capital* mungkin tidak akan pernah disadari oleh *stakeholders*.

Simpulan

Penelitian ini menganalisis tren pengungkapan *intellectual capital* yang dilakukan oleh perusahaan perbankan di Indonesia dalam kurun waktu tahun 2009-2011. Hasilnya menunjukkan dari 24 sampel perusahaan, 23 perusahaan menunjukkan tren positif atau mengalami peningkatan dan satu perusahaan menunjukkan tren negatif atau mengalami penurunan. Kecenderungan tren positif pada sebagian besar sampel mendukung teori legitimasi dan *stakeholders theory*.

Hasil *One Way Anova* atas *internal capital*, *external capital*, dan *human capital* menunjukkan tidak adanya perbedaan volume pengungkapan masing-masing item tersebut selama tahun 2009-2011. Homogenitas pengungkapan *intellectual capital* pada perusahaan perbankan Indonesia bisa terjadi karena pengungkapan (*disclosure*) bersifat sukarela. Sifat sukarela ini menciptakan kecenderungan untuk mengungkapkan hal yang sama dan nyaris seragam setiap tahunnya. Bahkan dalam kelompok industri yang sama ada kecenderungan muncul “standar informal” tentang apa yang harus diungkapkan. Keseragaman pengungkapan juga bisa terjadi karena ada peraturan-peraturan yang dikeluarkan pemerintah

yang membuat perusahaan merasa wajib mengungkapkan informasi tertentu, misalnya terkait dengan upaya yang telah dilakukan perusahaan untuk mengembangkan SDM.

Saran

Berdasarkan hasil penelitian ini manajemen perusahaan disarankan untuk mengungkapkan informasi terkait *intellectual capital*, meskipun hal ini belum diatur dalam standar akuntansi dan masih berupa *voluntary*. Hal ini perlu dilakukan perusahaan mengingat tren pengungkapan *intellectual capital* yang makin meningkat khususnya pada kelompok industri perbankan di Indonesia. Dengan semakin banyak mengungkapkan *intellectual capital*, perusahaan dapat meyakinkan investor akan kemampuan bersaing perusahaan. *Intellectual capital* telah diyakini sebagai sumber daya yang dapat menciptakan nilai bagi perusahaan dan keunggulan kompetitif yang berkelanjutan, sehingga akan menjadi suatu kerugian jika tidak diungkapkan. Hal ini berkaitan juga dengan bertambahnya *awareness* dari investor atas keberadaan *intellectual capital* dan kemampuannya menciptakan nilai bagi perusahaan.

Keterbatasan dan Implikasi Penelitian

Penelitian ini tidak tentu saja tidak terlepas dari keterbatasan, yaitu populasi yang digunakan dalam penelitian hanyalah perusahaan jasa keuangan khususnya kelompok perbankan yang terdaftar di Bursa Efek Indonesia (BEI) sehingga jumlahnya terbatas. Keterbatasan jumlah sampel ini mengakibatkan masalah validitas eksternal yang relatif lemah. Berdasarkan pada keterbatasan di atas maka untuk penelitian selanjutnya disarankan untuk memperluas populasi penelitian untuk lebih meningkatkan generalisasi. Hal ini bisa dilakukan dengan menggunakan populasi kelompok perusahaan lainnya yang sifat industrinya *knowledge intensive*.

DAFTAR PUSTAKA

- Abdolmohammadi, M.J. 2005. Intellectual capital disclosure and market capitalization. *Journal of Intellectual Capital* **6** (3): 397 – 416.
- Abidin. 2003. Pelaporan MI: Upaya Mengembangkan Ukuran-ukuran Baru. *Media Akuntansi* **7** (VIII): 46-47
- Abeysekera. 2008. Intellectual Capital Disclosure Trends : Singapore and Sri Langka. *Journal of Intellectual Capital* **9**(4): 723-737
- Boedi, S. 2008. *Pengungkapan Intellectual capital dan Kapitalisasi Pasar (Studi Empiris pada Perusahaan Publik di Indonesia)*. (Tidak dipublikasikan). Magister Sains Akuntansi Universitas Diponegoro
- Bontis, Nick. 2000. Assessing knowledge assets: a review of the models used to measure intellectual capital. www.business.queensu.ca/kbe. Diakses Maret 2009.
- Bruggen A, Philip V, Mai Dao. 2009. Determinants of intellectual capital disclosure : evidence from Australia. *Journal of Intellectual Capital* **47**(2): 233-245.
- Bukh, P. N., Nielsen, C., Gormsen, P., Mouritsen, J. 2005. Disclosure of information on intellectual capital in Danish IPO prospectuses. *Accounting, Auditing & Accountability Journal* **186**: 713-732.
- Chen, Ming-Chin., Shu-Jun Cheng., and Yuhchang Hwang. 2005. An empirical investigation of the relationship between intellectual capital and firms' market value and financial performance. *Journal of Intellectual Capital* **6** (2): 159 – 176.
- Cheng, H.K., Fok, C.K. & Low, S.M. 2002. An empirical investigation of voluntary intellectual capital disclosure practices among publicly listed companies in Singapore. Final Year Project. Nanyang Technological University
- Firer, S., and S. Mitchell Williams. 2003. Intellectual capital and traditional measures of corporate performance. *Journal of Intellectual Capital* **4** (3): 348 – 360.
- Guthrie, J. et al. 2006. The voluntary reporting of Intellectual capital. *Journal of Intellectual Capital* **7**(2): 254-271
- Guthrie, J., R. Petty., K. Yongvanich. 2004. Using Content Analysis as a research method to inquire into intellectual capital reporting. *Journal of Intellectual Capital* **5**(2) : 282-293
- Halim, 2003. Teknologi Informasi Indonesia dalam Sorotan. *eBizz Asia*. Vol. 1 No. 11. www.ebizzasia.com/eBizzAsiaV02/. April 2009
- Iswati, Sri and Muslich Anshori. 2007. The influence of intellectual capital to financial performance at insurance companies in Jakarta Stock Exchange (JSE). *Proceedings of the 13th Asia Pasific Management Conference Melbourne, Australia*. 1393 – 1399.
- Miller, J.C., and R.H. Whiting. 2005. Voluntary disclosure of intellectual capital and the “hidden value”. *Journal of Economics Literature* **M 41**.
- Mouritsen, J., and H.T Larsen. 2001. Reading an intellectual capital statement: describing and prescribing knowledge management strategies. *Journal of Intellectual Capital* **2** (4): 359 – 383.
- Pek, Chen Goh. 2005. Intellectual capital performance of commercial banks in Malaysia. *Journal of Intellectual Capital* **6** (3): 385 – 396.
- Petty, R. and Guthrie, J. 2000. Intellectual capital literature review: Measurement, reporting and management. *Journal of Intellectual Capital* **1** (2): 155-176.
- Purnomosidhi, Bambang. 2006. *Analisis empiris terhadap determinan praktik pengungkapan modal intelektual pada perusahaan publik di BEJ*. Disertasi tidak dipublikasikan. Malang: Program Pascasarjana Unibraw Malang.

- Rafinda, Ascaryana., Pramuka, Bambang Agus., dan Kusuma, Poppy Dian Indira. 2011. Trend dan Variasi *Intellectual Capital Disclosure* pada Perusahaan-perusahaan Perbankan di Eropa. Simposium Nasional Akuntansi XIV Aceh.
- Romli, Muhammad. 2002. Pentingnya *Intellectual Capital* di Era Persaingan Bebas. *Media Akuntansi*. Edisi 25. April – Mei: 622 -650.
- Sawarjuwono, Tjiptohadi dan Agustine Prihatin Kadir. 2003. *Intellectual capital: perlakuan, pengukuran dan pelaporan* (sebuah *library research*). *Jurnal Akuntansi dan Keuangan* 5 (1): 35 – 57.
- Sihotang, P., A. Winata. 2008. The Intellectual Capital Disclosures Of Technology-Driven Companies: Evidence From Indonesia, *Int. J. Learning and Intellectual Capital* 5 (1): 63-82.
- Stewart, Thomas A. 1998. *Modal Intelektual: Kekayaan Baru Organisasi*. Jakarta: PT Elex Media Komputindo.
- Supranto, J. 2000. *Statistik. Teori dan Aplikasi Jilid 1*. Ed.6. Erlangga. Jakarta
- Sveiby, K.E. 2001. A knowledge based theory of the firm to guide in strategy formulation. *Journal of Intellectual Capital* 4 (2): 344 – 358.
- Sveiby, K. E. 1997. *The New Organizational Wealth : Managing and Measuring Knowledge-based Asset*, San Fransisco, CA : *Berret-Koehler Publisher*.
- Umar, Husein. 2003. **Riset akuntansi: Panduan Lengkap untuk Membuat Skripsi Bidang Akuntansi**. Jakarta: PT Gramedia Pustaka Utama
- Vandemaele, S. N., Vergauwen, P. G. M. C. & A. J. Smits. 2005. Intellectual capital disclosure in The Netherlands, Sweden and the UK: A longitudinal and comparative study. *Journal of Intellectual Capital* 6(3): 417-426
- White, G., A. Lee, dan G. Tower. 2007. Drivers Of Voluntary Intellectual Capital Disclosure In Listed Biotechnology Companies. *Journal of Intellectual Capital* 8 (3): 517-537

LAMPIRAN

Tabel 3.1
Indikator *Intellectual Capital*

INTERNAL CAPITAL	INDIKATOR
<i>Intellectual property</i>	Ada atau tidaknya pengungkapan mengenai : <i>Patent, Copyright, Trademark</i> , merek dagang, <i>trade secret</i> .
<i>Management philosophy</i>	Ada atau tidaknya pengungkapan mengenai nilai-nilai/etika esensi yang dianut pemimpin perusahaan dalam menjalankan tugasnya (Brooking, 1966:62).
Budaya perusahaan	Ada atau tidaknya pengungkapan mengenai budaya perusahaan seperti seperangkat nilai kunci, kepercayaan, perilaku dan pemahaman yang terdapat dalam suatu organisasi dan dapat mengendalikan cara anggota organisasi berinteraksi. Meliputi informasi mengenai deskripsi budaya perusahaan dan nilai, cerita yang membangun mengenai orang-orang atau peristiwa yang bersangkutan dengan perusahaan tersebut.
Manajemen proses ,	Ada atau tidaknya pengungkapan mengenai kebijakan manajemen, prosedur manajemen, proses manajemen, <i>organization flexibility, organization structure, R&D program, quality & mgt improvement, accreditation</i>
<i>Information/Networking system</i>	Ada atau tidaknya pengungkapan mengenai sistem dan jaringan komunikasi antar karyawan dalam perusahaan seperti penggunaan teknologi informasi, intranet, <i>video conference, voicemail, email, internet, groupwave, dan newsletters</i> .
<i>Financial Relation</i>	Ada atau tidaknya pengungkapan mengenai hubungan pemberi dana kepada perusahaan. Seperti hubungan dengan bank central, investor, dsb.
EXTERNAL CAPITAL	
<i>Brands</i>	Ada atau tidaknya pengungkapan mengenai <i>merk</i> , citra merk, penghargaan merk, strategi dan aktivitas pencitraan perusahaan.
<i>Customer</i>	Ada atau tidaknya pengungkapan mengenai jumlah pelanggan, tipe pelanggan, nama pelanggan, reputasi pelanggan, persepsi pelanggan, <i>customer acquisition, customer training</i> .
<i>Customer satisfaction</i>	Ada atau tidaknya pengungkapan mengenai index kepuasan <i>customer</i> , manajemen komplain perusahaan, dan

	aktivitas lainnya untuk meningkatkan hubungan dengan pelanggan
<i>Company name</i>	Ada atau tidaknya pengungkapan mengenai <i>company awards, company reputation, achievement</i> .
<i>Distribution channel</i>	Ada atau tidaknya pengungkapan mengenai saluran distribusi dari perusahaan ke konsumen. Seperti cabang perusahaan, dan <i>e-branch</i> , dsb.
<i>Business collaboration</i>	Ada atau tidaknya pengungkapan mengenai merger, joint venture, akuisisi, konglomerasi, <i>take over</i> , aliansi, partnership dengan tujuan meningkatkan efisiensi dan efektifitas perusahaan.
<i>Licensing Agreement</i>	Ada atau tidaknya pengungkapan mengenai kontrak atau kesepakatan lisensi dengan pihak lain yang dapat saling menguntungkan antar perusahaan.
HUMAN CAPITAL	
Karyawan	Ada atau tidaknya pengungkapan mengenai jumlah karyawan, umur karyawan, keanekaragaman karyawan, <i>employee equality</i> , loyalitas karyawan, apresiasi karyawan, kepuasan karyawan, <i>employee behavior, employee commitment</i> , motivasi karyawan, produktivitas karyawan, <i>employee capabilities, employee teamwork</i> .
Pendidikan	Ada atau tidaknya pengungkapan mengenai latar belakang pendidikan karyawan, atau program pendidikan
<i>Training</i>	Ada atau tidaknya pengungkapan mengenai <i>training</i> karyawan, program peningkatan kualitas karyawan.
<i>Work-related knowledge</i>	Ada atau tidaknya pengungkapan mengenai kesesuaian rekrutment karyawan dengan latar belakang pendidikan dan kemampuan karyawan tersebut.
<i>Entrepreneur spirit</i>	Ada atau tidaknya pengungkapan mengenai inovasi, kreatifitas, ide baru, dan kemampuan untuk berubah ke arah positif dalam perusahaan.

Tabel 4.1
Proses Pemilihan Sampel

Populasi	29 perusahaan
Dikurangi perusahaan yang tidak mempublikasikan laporan keuangan selama 3 periode berturut-turut (2009-2011)	(5 perusahaan)
Sampel terpilih	24 perusahaan

Sumber: Data diolah

Tabel 5.3
Hasil Uji Trend Least Square

No	Nama Bank	Persamaan Trend Least Square
1	BANK AGRO	$Y = 457 + 7,5x$
2	BANK ARTHA GRAHA	$Y = 496,7 + 27,5x$
3	BANK WINDU	$Y = 469 - 2x$
4	BCIC (Mutiarabank)	$Y = 480 + 28x$
5	CIMB Niaga Bank	$Y = 567,7 + 33 x$
6	BNI	$Y = 403,8 + 8,9 x$
7	BRI	$Y = 467,7 + 12x$
8	OCBC NISP	$Y = 391 + 33,5x$
9	BANK MEGA	$Y = 406,2 + 22,7x$
10	BANK EKONOMI	$Y = 335,3 + 39x$
11	BANK SWADESI	$Y = 466,7 + 20,5x$
12	BANK VICTORIA	$Y = 348,7 + 16x$
13	BANK PERMATA	$Y = 478,3 + 12x$
14	BANK ICB BUMIPUTERA	$Y = 451,1 + 24,9x$
15	BANK CAPITAL	$Y = 428,1 + 14,9x$
16	BANK BCA	$Y = 495,4 - 7,1x$
17	BANK BNP	$Y = 454,8 + 11,3x$
18	BANK DANAMON	$Y = 453,5 + 7,7x$
19	BANK EKSEKUTIF	$Y = 338,7 + 61,9x$
20	BANK KESAWAN	$Y = 305,8 + 32,3x$
21	BANK MANDIRI	$Y = 393,2 + 12,3x$
22	BANK BUMI ARTA	$Y = 354,9 + 21,7x$
23	BII	$Y = 296,5 + 28,3x$
24	BANK PANIN	$Y = 295,3 + 37,5x$

Sumber: Data diolah

Tabel 5.4
Hasil Uji One Way ANOVA untuk Internal Capital

	Sum of Squares	Df	Mean Square	F	Sig.
Between Groups	,250	2	,125	,734	,484
Within Groups	11,750	69	,170		
Total	12,000	71			

Sumber: Data Diolah

Tabel 5.5
Hasil Uji One Way ANOVA untuk External Capital

	Sum of Squares	Df	Mean Square	F	Sig.
Between Groups	4,083	2	2,042	1,959	,149
Within Groups	71,917	69	1,042		
Total	76,000	71			

Sumber: Data diolah

Tabel 5.6
Hasil Uji One Way ANOVA untuk External Capital

	Sum of Squares	Df	Mean Square	F	Sig.
Between Groups	3,216	3	1,072	1,731	,169
Within Groups	42,103	68	,619		
Total	45,319	71			

Sumber: Data diolah

Relevansi Nilai Informasi Akuntansi dan *Value Sell-Buy* Investor Domestik: *Trend* Fase Akumulasi, Fase Partisipasi Publik, dan Fase Distribusi Pasar Modal Indonesia

ELIZABETH LUCKY MARETHA SITINJAK¹

YUSNI WARASTUTI

HERIBERTUS SRI SULISTYANTO

Unika Soegijapranata

Abstract: *The purpose of this study was to investigate the value relevance of accounting information (EPS, BVE, and CFO) of the decision to sell or hold the stock (sell or hold). This study uses regression model value price sell-buy (VSB) domestic investors to see the value relevance of accounting information on the behavior of buying, selling and holding shares in the Indonesian Capital Market. Sample of companies used in this study all of the LQ45 appeared for three consecutive years from 2010 until 2012. This study also saw movement in the primary trend of technical analysis. The primary trend divided into three phases (accumulation phase, public participation phase, and distribution phase). The results of this study, the variables have value relevance of accounting information. Variable EPS, BVE, and the CFO is a variable considered by investors in the transaction to buy, sell and hold stocks, both on trend accumulation phase, public participation, and distribution.*

Keywords: *Relevance Score, Earnings per Share (EPS), Book Value Equity (BVE), Cash Flow Operation (CFO), Trend Phase.*

¹ Corresponding author: eluckymaretha@gmail.com

Pendahuluan

Strategi pemilihan saham yang sering dilakukan adalah mengkombinasi analisis fundamental dan analisis teknikal. Analisis fundamental diantaranya melihat kondisi perekonomian suatu negara secara makro, kemudian melakukan kajian industri yang ditawarkan, serta melihat kondisi laporan keuangan perusahaan. Laporan keuangan yang dipublikasikan perusahaan menjadi sarana para investor untuk memutuskan membeli, menjual, atau memegang saham perusahaan tersebut. Sedangkan analisis teknikal digunakan untuk melihat saat kapan yang tepat para investor membeli, menjual, atau memegang saham perusahaan tersebut. Oleh karena itu penelitian disini mengkombinasi analisis tersebut dengan tiga fase *trend* pergerakan Pasar Modal di Indonesia (kondisi pasar modal 2010 s.d. 2012), serta analisis relevansi nilai informasi akuntansi yang sering digunakan investor dalam melakukan transaksinya.

Ekonomi Indonesia secara makro selama periode pengamatan, memperlihatkan pertumbuhan ekonomi dan pertumbuhan pasar modal yang meningkat. Pertumbuhan ekonomi tiga tahun terakhir bekisar 6,1 persen sampai dengan 6,3 persen, serta pelaku pasar investor lokal bertambah menjadi 12,43 persen (www.idx.co.id). Kinerja pasar saham domestik mampu bertumbuh positif meski indeks saham gabungan (IHSG) diwarnai beberapa gejolak sebagai imbas peningkatan risiko eksternal. IHSG tahun 2012 ditutup pada level 4.216,69 atau tumbuh sebesar 12,9 persen dibandingkan tahun 2011 (www.bi.go.id; www.idx.co.id). Dibalik meningkatnya pertumbuhan pasar modal disamping dipengaruhi faktor makro ekonomi ada informasi akuntansi dari perusahaan-perusahaan yang *listed* di Bursa Efek Indonesia yang diberikan berupa laporan keuangan tri wulanan, tengah tahunan, dan tahunan. Laporan keuangan dilaporkan kepada publik untuk memberikan laporan kinerja sesuai dengan periode yang dilaporkan.

Disamping itu pula karakteristik kualitatif pokok laporan keuangan salah satunya adalah informasi akuntansi harus relevan untuk memenuhi kebutuhan pengguna dalam proses pengambilan keputusan. Informasi memiliki kualitas relevan kalau dapat mempengaruhi keputusan ekonomi pengguna dengan membantu mereka mengevaluasi peristiwa masa lalu, masa kini, atau masa depan, menegaskan, atau mengoreksi, hasil evaluasi pengguna masa lalu (IAI, 2009). Namun demikian, penelitian tentang besaran nilai relevansi laporan keuangan di pasar modal masih beragam, ada memiliki besaran 2 sampai 5 persen untuk jangka pendek, 1 sampai 10 persen untuk jangka panjang (Lev, 1989). Lev (1989) menunjukkan relevansi nilai laba bersih sekitar 2 sampai 5 persen untuk periode jendela pendek, dan 1 sampai 10 persen untuk jendela panjang (selama 16 bulan imbal hasil dari laporan keuangan tahunan). Barth et al. (2001) menunjukkan relevansi nilai laba bersih paling tinggi 10 persen.

Hasil penelitian Ragab dan Omran (2006) menguji secara empiris investor nasional dan internasional di Pasar Modal Mesir terhadap informasi akuntansi berdasarkan Standar Akuntansi Mesir. Informasi akuntansi memiliki *value relevance* terhadap harga pasar. Hal ini dikarenakan Laporan Keuangan di Egypt memiliki kualitas yang tinggi. Pasar Modal Egyptian lebih banyak memiliki *short-term horizon*, dikarenakan EPS pada tahun itu sendiri lebih signifikan berpengaruh daripada *earnings levels* maupun *earnings changes*. Dengan kata lain EPS lebih sering digunakan oleh para investor dalam membuat keputusan berinvestasi.

Bartov et al. (2002) melakukan investigasi perbandingan *value relevance* dengan menggunakan U.S. GAAP dan IAS, mengukur *slope* koefisien hasil regresi dihasilkan. Perpindahan *Accounting Standard* ke US GAAP lebih memiliki nilai *R square* yang tinggi dibanding lainnya, sebesar 20,6 persen. Perusahaan yang pindah *Accounting Standard*nya ke IAS memiliki 5,2 persen. Nilai relevansi German GAAP vs US GAAP dan IAS berdasarkan

earnings adalah 14,3 persen. Nilai relevansi German GAAP vs US GAAP dan IAS berdasarkan *earnings*, MB, LEV, dan SIZE adalah 15,7 persen. Nilai relevansi German GAAP vs US GAAP dan IAS berdasarkan *earnings*, MB, LEV, dan SIZE perusahaan kecil adalah 18,9 persen, sedangkan perusahaan SIZE besar adalah 12,7 persen. Hal ini menunjukkan perbedaan standar akuntansi yang digunakan dapat memperkuat atau memperlemah relevansi nilai informasi akuntansi yang diberikan kepada para investor.

Disamping informasi *earnings* atau *Earnings per Share* (EPS) yang diperhatikan oleh investor, informasi akuntansi lainnya adalah nilai buku ekuitas dan arus kas operasi perusahaan. Aboody, *et al.* (2002) dalam penelitiannya menguji ketiga informasi tersebut. Hasil penelitiannya mengungkapkan koefisien *earnings* sebesar 90 persen, *book value* 82 persen, serta *cash flow* sebesar 62,4 persen. Sejalan dengan penelitian Aboody, *et al* (2002), hasil penelitian yang dilakukan Kwon (2009) mengatakan *earnings*, *book value*, serta *cash flow* masing-masing memiliki arah yang positif, namun diantara ketiganya yang paling besar koefisiennya adalah *cash flow* sebesar 98 persen, sedangkan *book value* sebesar 37 persen dan *earnings* mendekati nol persen. Dia membedakan perusahaan yang memiliki keuntungan (*profit*) dan kerugian (*loss*). *Book value* untuk perusahaan yang *profit* memiliki *adjusted R square* 37 persen, dan perusahaan yang *loss* memiliki *adjusted R square* 34 persen. *Cash flow* untuk perusahaan yang profit memiliki *adjusted R square* 26 persen, dan untuk perusahaan yang *loss* memiliki *adjusted R square* 21 persen. Hal ini memperlihatkan pasar modal Korea cenderung melihat informasi akuntansi *cash flow* terlebih dahulu daripada informasi lainnya.

Penelitian Karunarathne, *et al.*(2009) untuk perusahaan listed di Colombo Stock Exchange (CSE), EPS memiliki relevansi nilai yang tinggi yaitu sebesar 34,6 persen, sedangkan *book value* dan *cash flow* masing-masing memiliki relevansi nilai sebesar 25, 4 persen, dan 8,3 persen. Hal ini memperlihatkan EPS lebih sering digunakan investor dalam membuat keputusan berinvestasi, diikuti oleh informasi akuntansi *book value* dan *cash flow*.

Penelitian-penelitian relevansi nilai informasi akuntansi yang dilakukan di Indonesia oleh Lako (2005) menunjukkan relevansi Nilai Buku Ekuitas (NBE) dan Laba Bersih (LB) memiliki 0,6 persen sampai dengan 29,8 persen. Data secara panel menghasilkan 4,4 pesen, yang berarti 95,6 persen perubahan dalam imbal hasil saham dijelaskan oleh faktor-faktor lain diluar informasi LK. Mayangsari (2004) menunjukkan adanya penurunan relevansi nilai buku ekuitas dan laba bersih pada tahun 1995-1998. Suwardi (2005) mendapatkan bukti bahwa relevansi nilai buku ekuitas dan laba meningkat selama tahun 1992-1994, 1996-1997, dan 1999-2001, namun menurun pada tahun 1995 dan 1998. Hasil-hasil ini menunjukkan adanya tinggi atau rendahnya nilai relevansi informasi akuntansi dikarena salah satunya dikarenakan peran informasi akuntansi yang dinamis. Semakin tingginya tingkat transparansi dan semakin mudahnya para investor memperoleh informasi serta melakukan transaksi dimanapun dan kapan pun, maka informasi akuntansi tetap menjadi *point* penting dalam pembuatan keputusan. Hal ini telah dilakukan oleh Sitinjak (2012) menunjukkan informasi akuntansi dapat meningkatkan tingkat kepercayaan dan tingkat risiko investor individu dalam membuat keputusan untuk membeli, menjual, atau menahan saham.

Perbedaan akan hasil relevansi nilai informasi akuntansi penelitian-penelitian sebelumnya menjadi menarik dikaitakan dengan perilaku investor di Indonesia. Perilaku pada saat laporan keuangan tahunan diumumkan pada publik, dari sisi pembelian (*buy and hold*), perilaku investor cenderung untuk membeli saham yang memiliki nilai intrisik yang murah dan prospek yang baik. Sisi penjualan (*sell or hold*), perilaku investor yang cenderung melepaskan sahamnya pada saat saham *winner* dan memegang sahamnya pada saat saham *losser* (Sitinjak, 2012).

Atas dasar perbedaan hasil penelitian terdahulu di atas, maka penelitian ini dilakukan untuk menjawab pertanyaan yaitu apakah terdapat relevansi nilai informasi akuntansi *Earnings per Share* (EPS), *Book Value Equity* (BVE), *Cash Flow Operation* (CFO) terhadap

value sell-buy (VSB) investor domestik? Secara umum penelitian ini bertujuan untuk menginvestigasi nilai relevansi informasi akuntansi *Earnings per Share* (EPS), *Book Value Equity* (BVE), *Cash Flow Operation* (CFO) terhadap pembuatan keputusan investasi pasar modal (*buy*, *sell* dan *hold* saham).

Manfaat dari penelitian ini dapat menjadi masukan dalam riset akuntansi keuangan yaitu mengembangkan relevansi nilai informasi akuntansi dan penelitian perilaku investor lebih lanjut. Disamping itu, hasil penelitian ini juga dapat menjadi masukan bagi akademisi, investor individu, dan manajer investasi. Adapun manfaat ini dapat diperinci sebagai berikut: Bagi akademisi, penelitian ini memberikan kontribusi pada penelitian akuntansi keuangan melalui relevansi nilai. Penelitian ini menyajikan informasi akuntansi yang sering digunakan oleh investor dalam membuat keputusan membeli, menjual dan menahan saham yang ditawarkan. Sehingga, mengetahui relevansi nilai informasi akuntansi mana yang paling tinggi pada saat keputusan membeli atau menjual saham tersebut. Bagi investor individu, penelitian ini memberikan masukan mengenai relevansi nilai informasi akuntansi (EPS, BVE, dan CFO) dengan kondisi pasar modal mengalami fase akumulasi, fase partisipasi, dan fase distribusi (*DOW Theory*). Bagi manajer investasi, penelitian ini memberikan masukan mengenai informasi akuntansi mana yang lebih sensitif terhadap menjual serta membeli saham oleh investor domestik.

Telaah Pustaka dan Pengembangan Hipotesis

Kandungan Informasi (*Information Content*)

Penelitian yang menggunakan kandungan informasi (*information content*) biasanya menggunakan studi peristiwa (*eventstudy*). Studi peristiwa merupakan studi yang mempelajari reaksi pasar terhadap suatu peristiwa yang informasinya dipublikasikan sebagai suatu pengumuman. Jika pengumuman tersebut mengandung informasi maka pasar diharapkan

akan bereaksi pada waktu pengumuman tersebut diterima pasar. Reaksi pasar tersebut ditunjukkan dengan adanya perubahan harga saham perusahaan bersangkutan dan diukur dengan menggunakan *abnormal return*.

Strong (1992) dan Brown dan Warner (1985), seperti dikutip oleh Gunawan (1999), menjelaskan bahwa studi peristiwa merupakan investigasi empiris terhadap hubungan antara harga saham dengan peristiwa (kejadian) ekonomi. Mayangsari dan Murtanto (2002) menambahkan bahwa studi peristiwa bertujuan mengukur hubungan antara suatu peristiwa yang mempengaruhi saham dan *return* saham tersebut serta menaksir apakah ada *abnormal return* yang diperoleh investor dari peristiwa tersebut. Ada tiga faktor yang mempengaruhi kandungan informasi suatu pengumuman, yaitu: (1) ekspektasi pasar terhadap kandungan informasi pada saat terjadinya pengumuman, (2) implikasi pengumuman terhadap distribusi *return* saham pada masa depan, dan (3) kredibilitas sumber informasi.

Penelitian mengenai pengaruh kandungan informasi terhadap harga saham pertama kali dilakukan oleh Ball dan Brown (1968). Penelitian tersebut menguji apakah pengumuman laba (*earnings announcement*) mempunyai hubungan positif dengan harga saham. Hasilnya menunjukkan adanya *abnormal return* positif akibat pengumuman. Sejalan dengan penelitian tersebut, Beaver (1968) menemukan bukti bahwa pengumuman laba mempunyai kandungan informasi yang mempengaruhi reaksi investor yang tercermin pada perubahan harga dan volume saham perusahaan bersangkutan.

Bamber (1986) melakukan investigasi *information content* terhadap pengumuman laba tahunan, serta melakukan investigasi *information content* laba tahunan dengan menggunakan pengukuran yang berbeda, yaitu dengan menggunakan *market trading volume*. Peneliti menginterpretasikan harga pasar merespon informasi laba tahunan. Hasilnya ada pengaruh kandungan informasi pengumuman laba tahunan menyimpulkan adanya reaksi

pasar yang positif, yang tercermin dari harga dan volume saham yang diperdagangkan meningkatkan setelah pengumuman laba dilakukan.

Choi dan Kim (2001) mengembangkan model sederhana tentang volume *trading* yang mengandung imbal hasil saham dimasa depan. Modelnya menjelaskan sangat kuat bukti volume trading yang tinggi memprediksi adanya informasi positif yang diberikan, terutama untuk pengumuman laba. *Information content* yang positif (pengumuman laba) akan memberikan *trading* volume yang tinggi, harga saham pun akan bergerak naik. Hal ini mengindikasikan bahwa pasar merespon secara positif pengumuman tersebut.

Prinsip-prinsip Akuntansi dan Rasio Keuangan

Aturan akuntansi dirancang untuk memberikan pandangan yang jujur tentang laba, aset, dan liabilitas suatu perusahaan kepada investor. Para akuntan terus melakukan revisi untuk dapat digunakan secara harmoni di dunia pasar modal dunia. Namun demikian angka-angka akuntansi dalam bentuk rasio-rasio ini sebagai langkah awal investor untuk mengajukan pertanyaan yang tepat, seperti apakah perusahaan ini mengalami kenaikan atau penurunan selama periode pengamatan 2 tahun atau lebih. Berikut ini ada beberapa analisis yang berkaitan dengan angka-angka akuntansi dan rasio-rasio keuangan.

Analisis profitabilitas fokus pada kemampuan perusahaan menghasilkan *profit* (keuntungan). Kemampuan ini merefleksikan hasil operasi perusahaan yang dilaporkan ke dalam laporan *income statement* (laba rugi). Kemampuan untuk menghasilkan keuntungan tergantung juga pada aset perusahaan yang tersedia untuk digunakan pada operasi perusahaan. Oleh karena itu, laporan keuangan yang selain Laporan Laba Rugi Komprehensif adalah Laporan Posisi Keuangan (neraca), Laporan Perubahan Ekuitas, dan Laporan Arus Kas. Hubungan Laporan Laba Rugi Komprehensif dengan Laporan Posisi Keuangan atau

neraca memiliki hubungan yang sering digunakan dalam melakukan evaluasi profitabilitas (Warren, *et al.* 2009).

Earning Per Share (EPS)

EPS pada saham biasa untuk mengukur keuntungan setiap lembar saham. EPS sering digunakan untuk *financial press* (Warren, *et al.* 2009). Semakin tinggi EPS yang dihasilkan akan semakin disukai oleh investor, EPS merupakan informasi akuntansi yang ada dalam urutan beberapa informasi yang sering menjadi pertimbangan oleh investor (Lawrence dan Kercsmar, 1999). EPS sering juga disebut Laba per Lembar Saham (LPS). LPS adalah data yang banyak digunakan untuk analisis keuangan. LPS dikaitkan dengan harga pasar saham dapat memberikan gambaran tentang kinerja perusahaan, dibanding dengan harga saham yang beredar (IAI, 2009).

Laporan Posisi Keuangan (Neraca)

Laporan Posisi Keuangan merupakan laporan yang menggambarkan posisi keuangan yang menunjukkan aset, liabilitas, dan ekuitas dari Perusahaan Efek (PE) pada tanggal tertentu. Akun Aset disajikan berdasarkan urutan likuiditas, sedangkan akun liabilitas dilaporkan berdasarkan urutan jatuh tempo (PAPE, 2012). Adapun menurut likuiditasnya aset terdiri dari aset lancar, investasi, aset tidak lancar atau aset tetap, dan aset tidak berwujud.

Penelitian tentang relevansi nilai yang menggunakan Nilai Buku Ekuitas (NBE) merupakan selisih dari total aset dengan total liabilitasnya sebagai perwakilan dari informasi laporan posisi keuangan yang sering diperhatikan oleh investor dalam melakukan investasi sahamnya (Lako, 2005).

Arus Kas Operasi

Laporan arus kas adalah laporan yang menunjukkan penerimaan dan pengeluaran kas dan setara kas dalam aktivitas PE selama periode tertentu dan diklasifikasikan menurut aktivitas operasi, investasi, dan pendanaan. Arus kas adalah arus masuk dan arus keluar kas dan setara kas. Setara kas adalah investasi yang sifatnya sangat likuid, berjangka pendek dan yang dengan cepat dijadikan kas dalam jumlah yang dapat ditentukan dengan risiko perubahan nilai yang tidak signifikan (PAPE, 2012).

Arus kas operasi adalah aktivitas penghasil utama pendapatan dan aktivitas lain yang bukan aktivitas investasi dan pendanaan. Jumlah arus kas yang berasal dari operasi merupakan indikator utama untuk menentukan apakah operasi PE dapat menghasilkan arus kas yang cukup untuk melunasi pinjaman, memelihara kemampuan operasi perusahaan PE, membayar dividen, dan melakukan investasi baru tanpa mengandalkan sumber pendanaan dari luar. Informasi tentang unsur tertentu arus kas historis, bersama dengan informasi lain, berguna dalam memprediksi arus kas operasi masa depan (PAPE, 2012).

Penelitian relevansi nilai arus kas operasi sering dilakukan salah satunya Kwon (2009) melakukan investigasi *book value equity*, *operating cash flow* dan *earnings per share*. Hasil penelitiannya mengatakan Earnings per Share (EPS) memiliki arah positif dan berpengaruh terhadap keputusan berinvestasi di pasar modal. Relevansi nilainya tinggi, dengan *adjusted R²* sebesar 34,6 persen. Diikuti oleh *Book Value Equity* (BVE) dengan *adjusted R²* sebesar 25,4 persen. Serta, *Operating Cash Flow* (OCF) memiliki nilai *adjusted R²* sebesar 8,3 persen.

Relevansi Nilai (*Value Relevance*) Informasi Akuntansi dan Informasi Pasar

Informasi akuntansi harus mampu membuat perbedaan dalam sebuah keputusan. Jika tidak mempengaruhi keputusan, maka informasi tersebut dikatakan tidak relevan terhadap keputusan yang diambil. Suatu angka akuntansi didefinisikan sebagai value relevance jika

angka tersebut berasosiasi dengan nilai-nilai pasar ekuitas (Lako, 2007). Namun demikian, seringkali investor individu menggunakan analisis teknikal dalam melakukan prediksi harga saham, walaupun ada analisis fundamental yang menjadi pemikiran pada saat pertama sekali membeli saham (Sitinjak, 2012).

Kothari (2001) mengatakan ada hubungan antara pasar modal dengan laporan keuangan. Sumber utama permintaan riset empiris di pasar modal dalam akuntansi adalah analisis fundamental, valuasi, dan pengujian pasar efisiensi. Analisis fundamental dengan menggunakan rasio-rasio keuangan untuk meramalkan keuntungan masa depan, dengan menggunakan metode peramalan time-series dan peramalan analisis. Hasilnya, rasio-rasio dapat memprediksi pertumbuhan pendapatan. Besarnya rasio-rasio yang ada, memprediksi pula strategi trading dengan mengeksploitasi informasi tentang pertumbuhan pendapatan. Signal prediksi pendapatan ini juga menghasilkan imbal hasil yang tidak normal. Sitinjak (2012) mengatakan rasio-rasio yang sering diperhatikan oleh investor adalah EPS, dan OCI (berkaitan dengan laba), perubahan aset lancar, aset tetap, dan aset tidak berwujud, serta rasio DER dan DAR (berkaitan dengan liabilitas). Informasi akuntansi ini secara signifikan mempengaruhi pembuatan keputusan di pasar saham.

Ball dan Brown (1968) memperlihatkan harga saham naik atau turun dikarenakan perusahaan melaporkan labanya naik atau turun, dengan menggunakan model *simple time-series* untuk ekspektasinya. Lako (2007) melakukan riset tentang kadungan informasi (*information content*) yang menguji reaksi investor terhadap publikasi laporan keuangan korporasi. Hasilnya mengatakan secara empiris para investor menrespon secara signifikan publikasi laporan keuangan. Secara agregat, publikasi laporan keuangan LQ 45 di Bursa Efek Jakarta (1998-2001), hanya memberikan kontribusi 4% untuk keputusan investor. Namun, pada tanggal publikasi laporan keuangan untuk kadungan laba meningkat (*good news* bagi investor) memberikan kontribusi sebesar 7,5 persen. Pada saat laba menurun atau bahkan

rugi (*bad news* bagi investor) hanya sebesar 0,1 persen. Temuan lainnya, ada efek pengganggu (*confounding effects*) berupa peristiwa politik, ekonomi, sosial, keamanan dan peristiwa global, kontribusinya sebesar 10,2 persen.

Lako (2007) mengatakan bahwa relevansi nilai laporan keuangan sebelum krisis (1990-1996) sebesar 0,6 persen jauh lebih rendah daripada periode setelah krisis (1997-2004) sebesar 7,1 persen. Bahkan pada saat multi krisis pada tahun 1998, laporan keuangan memiliki relevansi nilai (16,9 persen). Hal ini mengindikasikan bahwa laporan keuangan semakin berguna bagi investor ketika lingkungan eksternal mengalami krisis atau gejolak.

Momentum Investing

Beberapa akademik untuk studi investasi jangka panjang menyebutkan pasar modal itu tidak efisien pada saat pasar sedang turun atau pasar sedang *overreaction* untuk informasi baru yang diterima oleh para investor di pasar modal. Tipe investor momentum melakukan investasinya berdasarkan *price momentum*, sebagian disaat momentum pengumuman *earning* atau pendapatan, dengan kata lain pada saat laporan keuangan dikeluarkan oleh perusahaan, maka investor melihat laporan itu sebagai salah satu pembuat keputusan melakukan transaksi saham (Thiagarajan dan McDonald, 2001).

Daniel, et al. (1998) mengungkapkan bahwa perilaku investor yang *overconfidence* merupakan model yang menjelaskan secara empirikal memperhatikan imbal hasil *abnormal* dari investasi pada saat momentum. Model perilaku *overconfidence* disebabkan oleh bias psikologi, yaitu investor *overconfidence* dan *self-attribution*. Bias pertama dikaitkan dengan *overconfidence*, dimana investor biasanya akan *overestimasi* dengan *signal* informasi *private*, informasi yang diperoleh dari sumber terpercaya untuk perusahaan tertentu, serta bukan *signal* dari informasi yang dipublikasikan oleh perusahaan. Bias kedua, berdasarkan ide investor sendiri terhadap pengamatan signal positif untuk informasi yang diperoleh terhadap

suatu saham. Dua bias kognisi membuat para *trader* melakukan transaksinya untuk saham-saham yang *winner* sebagai referensi untuk melakukan transaksi kembali, namun untuk saham-saham *losser* tidak menjadi referensinya dalam membuat keputusan transaksi pembelian saham. Hal ini membuat *confidence* para investor akan ke arah positif signal terhadap saham-saham *winner* karena berada di atas nilai fundamentalnya.

Hong dan Stein (1997) memiliki model *overreaction* dan *underreaction*, model ini memiliki dua kelompok investor yang melakukan transaksinya dengan informasi yang berbeda. Kelompok pertama, para investor memiliki informasi fundamental berupa *future cash flow* namun mengabaikan informasi harga historis. Hal ini berkontribusi untuk model *underreaction*. Kelompok kedua, para investor melakukan transaksinya berdasarkan harga historis dan tidak menggunakan informasi fundamental. Perilaku yang dibentuk dengan model ini biasanya melakukan *overreaction* dengan saham-saham yang pernah *winner* dimasa lalu.

Teori prospek oleh Kahneman dan Tversky (1979), juga memprediksi hasil momentum investasi. Teori prospek memprediksi para investor akan cenderung menjual sahamnya dengan cepat pada saat mengalami keuntungan, sebaliknya bila mengalami kerugian pada saham, investor akan menahan saham tersebut. Perilaku ini membuat para investor tidak menyukai risiko atau cenderung *risk averse*. Sebaliknya, menurut Scott, *et al.* (1999) mengatakan perilaku cenderung *risk seeking* atau suka akan risiko untuk saham-saham losses, karena para investor memegangnya terlalu lama untuk saham-saham losses ketika harga turun, dengan demikian penyebab harga saham turun dikarenakan momentum negatif untuk menekan nilai-nilai fundamentalnya.

DOW Theory

Dow Theory oleh Charles Dow (pendiri The Wall Steet Journal), merupakan grandfather analisis teknikal. Tujuan Dow Theory adalah identifikasi trend jangka panjang harga pasar saham. Ada dua indikator pada Dow Theory, yaitu Dow Jones Industrial Average (DJIA) dan Dow Jones Transportation Average (DJTA). DJIA adalah kunci indikator pembuatan trend, sedangkan DJTA sebagai signal konfirmasi menerima atau menolak.

DOW Theory memiliki 3 jenis trend, yaitu *trend* utama, *trend* tengah, dan *trend* minor. Trend utama merupakan pergerakan harga saham dengan jangka waktu yang panjang (beberapa bulan atau beberapa tahun). *Trend* tengah dibentuk dengan pergerakan harga saham jangka pendek.

----- Gambar 1 -----

Trend minor, merupakan pergerakan harian dan mencangkup lebih kecil pergerakan harga sahamnya dibanding *trend* tengah atau medium. DOW Theory juga mengungkapkan pergerakan pasar merefleksikan informasi. Pergerakan *trend* utama memiliki 3 fase, yaitu fase akumulasi, fase partisipasi publik, dan fase distribusi.

----- Gambar 2 -----

Perilaku Investor

Sitinjak (2012) mengatakan bahwa perilaku investor individu cenderung meningkat tingkat kepercayaan dan tingkat risiko yang akan dihadapi oleh para investor setelah membaca informasi akuntansi. Perilaku investor juga menunjukkan cepat menjual saham *winner* dari pada saham *losser*. Perilaku membeli saham yang ditunjukkan pada penelitian Sitinjak (2012) adalah membaca ekonomi makro dan rekomendasi saham yang harus dibeli dari beberapa rekomendasi bagian riset yang disediakan oleh sekuritas.

Susilawati (2011) mengatakan rekomendasi menjual saham dari bagian riset sekuritas sangat akurat, dikarenakan para analis memprediksi ke depan dengan menggunakan data-data keuangan dan non keuangan. Sebaliknya, rekomendasi beli yang diberikan analisis sekuritas

tidak sepenuhnya akurat, dikarenakan variabel makro lebih sangat mempengaruhi pemilihan saham setelah masuk ke dalam pasar modal. Namun demikian analisis fundamental masih sangat optimis pemilihan saham dengan valuasi sahamnya dapat dipergunakan sebagai rekomendasi dalam membeli saham pada saat awal masuk ke dalam pasar modal.

Ragab dan Omran (2006) memperlihatkan dari sisi membeli dan memegang saham (BHR), penelitiannya memperlihatkan valuasi saham sangat akurat dalam memilih saham yang akan dibeli, dikarenakan relevansi nilai informasi akuntansi di Mesir sekitar 6 sampai 17 persen, baik itu berdasarkan *price* model maupun *return* model (*Emerging Market Data Base/ EMDB*). Relevansi nilai untuk perubahan laba sekitar 6 sampai 21 persen. Relevansi nilai market value dan earning secara tahunan, sekitar 40,36 sampai 76,04 persen. Hal ini menunjukkan perilaku investor untuk pengumuman tahunan lebih tinggi relevansi nilainya.

Kerangka Pemikiran Teoritis

Uraian di atas membuat peneliti merangkai sebuah kerangka konseptual seperti pada gambar ini:

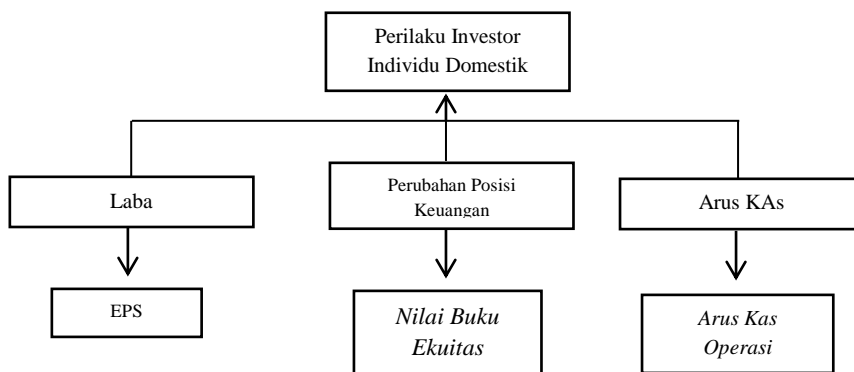

Gambar 3. Rerangka Pemikiran Penelitian

Hipotesis Relevansi Nilai Informasi Akuntansi terhadap Value Sell-Buy (VSB)

Thiagarajan dan McDonald (2001) mengungkapkan adanya pasar modal itu tidak efisien, dikarenakan saat ada penjualan yang besar membuat pasar modal turun atau bila ada

pembelian yang besar membuat pasar modal naik dikarenakan adanya perilaku *overreaction*. Perilaku *overreaction* ini disebabkan adanya informasi baru yang diterima oleh para investor di pasar modal seperti informasi fundamental (laporan keuangan) atau informasi historis (harga saham itu sendiri). Keadaan seperti ini sering disebabkan investor melakukan investasinya berdasarkan *price momentum*, sebagian disaat momentum pengumuman *earning* atau pendapatan, sebagian lagi informasi fundamental lainnya, maka investor melihat laporan publikasi itu sebagai salah satu pembuat keputusan membeli, menjual atau memegang saham.

Penelitian Daniel, et al. (1998) memperlihatkan perilaku investor yang *overconfidence* menghasilkan *abnormal return* pada saat momentum. Model perilaku *overconfidence* merupakan bias kognisi membuat para investor membeli saham-saham *winner* kembali, dikarenakan pernah merasakan keuntungan dengan membeli saham tersebut. Sebaliknya, saham-saham *losser* yang pernah dialami oleh investor dalam melakukan transaksi tidak menjadi referensi untuk keputusan membeli saham.

Penelitian Hong dan Stein (1998) menunjukkan model *overreaction* dan *underreaction*, terdiri dari investor yang melakukan traksaksinya dengan informasi yang berbeda. Kelompok investor pertama, memiliki informasi fundamental berupa *future cash flow* namun mengabaikan informasi harga historis. Kelompok investor pertama ini berkontribusi untuk model *underreaction*. Kelompok investor kedua, melakukan transaksinya berdasarkan harga historis dan tidak menggunakan informasi fundamental. Kelompok investor ini melakukan perilaku *overreaction* dengan saham-saham yang pernah *winner* pada saat para investor melakukan transaksi beli, jual atau memegang saham.

Pada tiga penelitian sebelumnya menjelaskan adanya reaksi investor dengan menggunakan momentum strategi yang membuat pasar *overreaction*. Namun demikian dibalk adanya momentum tersebut, ada peristiwa yang sering menjadi momentum, yaitu pada saat pengumuman laporan keungan kepada publik. Barth, et al. (2000) menjelaskan motivasi,

kontribusi, keterbatasan dan relevansi nilai relevan yang selama ini ada pada literatur. Motivasi penelitian relevansi nilai adalah seberapa jauh angka-angka akuntansi yang ada pada laporan keuangan berhubungan dengan nilai pasar sekuritas. Motivasi pokok peneliti-peneliti relevansi nilai adalah informasi akuntansi dapat berpengaruh formasi modal dan alokasinya. Model relevansi nilai yang sering digunakan adalah *valuation models* dan *prices model*. Tujuannya melakukan *bechmark* jumlah angka-angka akuntansi yang merefleksikan informasi serta digunakan oleh investor dalam membuat keputusan berinvestasi. Relevansi nilai juga mengakomodasi konservatisme. Artinya sebuah hasil aplikasi kriteria reliabilitas dan masih banyak tidak konsistenan hasil penelitiannya. Secara empiris, implementasi model valuasi dapat diperluas serta dapat digunakan untk menjawab pertanyaan penelitian tentang relevansi nilai. Kebutuhan akan kualitas yang tinggi terhadap laporan keuangan yang dipublikasikan akan bertambah, sejalan dengan perkembangan pasar semakin kompleks dan standard akuntansi yang semakin ketat.

Bartov, *et al.* (2002) melakukan investigasi perbandingan *value relevance* dengan menggunakan U.S. GAAP dan IAS, mengukur *slope* koefisien hasil regresi imbal hasil atau laba yang dihasilkan. German GAAP vs IAS hasilnya imbal hasil 12 bulan *buy and hold* 3 bulan setelah akhir tahun *fiscal* (RET), total aset (ASSET), dan *market value of equity at the end of fiscal year* (MVE) berbeda secara signifikan. German GAAP vs US GAAP hasilnya imbal hasil (RET), *earnings* (E), *market value of equity to total stocholders equity* (MB), *Total liability to total Asset* (LEV), *Asset*, MVE semuanya berbeda secara signifikan. IAS vs US GAAP hasilnya MB, LEV, dan ASSET berbeda secara signifikan. Nilai relevansi German GAAP vs US GAAP dan IAS berdasarkan *earnings* adalah 14,3 persen. Nilai relevansi German GAAP vs US GAAP dan IAS berdasarkan *earnings*, MB, LEV, dan SIZE adalah 15,7 persen. Nilai relevansi German GAAP vs US GAAP dan IAS berdasarkan *earnings*, MB, LEV, dan SIZE perusahaan kecil adalah 18,9 persen, sedangkan perusahaan SIZE besar

adalah 12,7 persen. Perpindahan *Accounting Standard* ke US GAAP lebih memiliki nilai R^2 yang tinggi dibanding lainnya, sebesar 20,6 persen. Perusahaan yang pindah *Accounting Standard* ke IAS hanya memiliki 5,2 persen. Hasil penelitian secara garis besar mengatakan *earnings*, *market to book value*, *leverage* dan *asset* memiliki nilai relevansi dengan kecenderungan arah positif terhadap harga di pasar saham.

Dari uraian diatas, maka peneliti merumuskan hipotesis sebagai berikut:

H2a: *Informasi akuntansi Earnings per Share (EPS) berpengaruh positif terhadap value sell-buy (VSB) investor domestik.*

Beaver (1968) menguji secara empiris harga saham biasa dengan *earnings* yang menghasilkan nilai informasional. Studinya memperlihatkan reaksi investor terhadap pengumuman laba adalah positif, terlihat dari volume dan harga saham selama satu minggu setelah pengumuman. Hal ini menjelaskan bahwa pengumuman laba memiliki kandungan informasi yang mempengaruhi reaksi investor yang tercermin dari perubahan harga dan volume saham perusahaan bersangkutan.

Ragab dan Omran (2006) menguji secara empiris investor domestik dan *foreign* di Pasar Modal Mesir pada saat menerima informasi akuntansi berdasarkan Standar Akuntansi Mesir yang digunakan untuk melakukan valuasi saham. Data yang digunakan tahun 1998 sampai dengan 2002, dimana hasil secara keseluruhan mengatakan informasi akuntansi *Earnings per Share (EPS)* dan *Book Value (BV)* memiliki relevansi nilai terhadap harga saham dengan menggunakan *price model*. EPS dan BV masing-masing memiliki signifikansi positif.

Lako (2005) menguji akan relevansi nilai informasi laporan keuangan untuk investor Pasar Modal Indonesia. Hasil penelitiannya mengatakan relevansi Nilai Buku Ekuitas atau *Book Value Equity (BVE)* dan Laba bersih memiliki R square secara gabungan berkisar 0,6

persen sampai dengan 29,8 persen. Serta arah yang dihasilkan masing-masing memiliki nilai positif. Namun demikian Relevansi nilai ini memiliki fluktuasi dari tahun ke tahun. Pada tahun 1991 sampai dengan 1992 memiliki nilai *R square* cukup tinggi, tahun 1993 sampai dengan 1997 cenderung menurun. Demikian juga periode sebelum krisis ekonomi (1990-1996) lebih rendah nilai *R square* dibanding sesudah krisis ekonomi (1997-2002).

Dari uraian diatas, maka peneliti merumuskan hipotesis sebagai berikut:

H2b: *Informasi akuntansi Book Value Equity (BVE) berpengaruh positif terhadap value sell-buy (VSB) investor domestik.*

Beisland (2009) melakukan *review* penelitian tentang relevansi nilai informasi akuntansi terhadap pasar ekuitas. Beberapa hasil penelitian yang telah *direview* memperlihatkan pengumuman laba akuntansi secara tahunan memberikan relevansi nilai sebesar 85 persen sampai dengan 90 persen. Relevansi nilai untuk *balance sheet measures* sensitif untuk *various asset* dan *debt components*. Studi yang *direview* berkaitan dengan *financial health*. Bila sensitif *equity book value to equity market* nilainya bertambah, maka *financial health*-nya berkurang. *Cross-equity ownership* berpengaruh negatif terhadap relevansi nilai. Persediaan dan piutang dagang memiliki hubungan negatif terhadap harga saham. *Loans* dan *long-term debt* memiliki relevansi nilai. Kapitalisasi R&D berpengaruh negatif terhadap harga saham atau imbal hasil tidak normalnya. Maka secara garis besar *review* yang dilakukan sensitifitas harga pasar terhadap informasi akuntansi yang diberikan sebagai berikut laba, aset, dan ekuitas memiliki tanda positif, sedangkan piutang, persediaan, hutang jangka pendek atau jangka panjang, serta R&D memiliki tanda negatif.

Kwon (2009) melakukan investigasi relatif dan *incremental* relevansi nilai *book value, earnings dan cash flow* terhadap harga saham di Pasar Modal Korea. Hasil penelitiannya mengatakan *book value* dan *cash flow* lebih memiliki relevansi nilai dari pada

earnings. Adj. R² *book value* 37 persen, *Cash flow* 98 persen, dan *earnings* 0 persen. BV untuk perusahaan yang *profit* memiliki Adj. R² 37 persen, dan untuk perusahaan yang *loss* memiliki Adj. R² 34 persen. *Cash flow* untuk perusahaan yang *profit* memiliki Adj. R² 26 persen, dan untuk perusahaan yang *loss* memiliki Adj. R² 21 persen. Hasil penelitian Kwon (2009) mengungkapkan bahwa perusahaan yang menguntungkan akan lebih diperhatikan oleh investor dalam membeli saham, dan perusahaan yang mengalami kerugian akan lebih diperhatikan oleh investor dalam menjual saham perusahaan yang rugi tersebut.

Dari uraian diatas, maka peneliti merumuskan hipotesis sebagai berikut:

H2c: *Informasi akuntansi Cash Flow Operation (CFO) berpengaruh positif terhadap value sell-buy (VSB) investor domestik.*

Metode Penelitian

Sampel

Sampel perusahaan penelitian ini diperoleh dengan menggunakan *puporsive sampling* (LQ 45 periode 2010-2012) untuk saham-saham yang *listed* di Bursa Efek Indonesia (BEI). Data-data yang diperlukan tersebut meliputi data mengenai indeks LQ 45 yang diperoleh dari Bursa Efek Indonesia (BEI) yaitu data *Earnings per Share* (EPS), *Book Value Equity* (BVE), dan *Cash Flow Operation* (CFO). Data diambil dari beberapa sumber baik melalui internet (*soft copy* laporan keuangan di www.idx.co.id maupun *hardcopy* yang telah tersedia pada *Indonesia Capital Market Directory* (ICMD)).

Definisi dan Pengukuran

Penelitian ini melakukan investigasi terhadap relevansi nilai EPS, BVE, dan CFO dengan menggunakan R *square*. Serta melihat tingkat sensitivitas dari masing-masing variabel. Adapun model masing-masing hipotesis menjadi:

Model Penelitian:

$$\text{Hipotesis 1a: } VSB_{it} = \alpha + \beta_1 \text{EPS}_t + \varepsilon_t$$

$$\text{Hipotesis 1b: } VSB_{it} = \alpha + \beta_1 \text{BVE}_t + \varepsilon_t$$

$$\text{Hipotesis 1c: } VSB_{it} = \alpha + \beta_1 \text{CFO}_t + \varepsilon_t$$

Dimana: VSB = Nilai Pasar = Value Sell-Buy Domestik

i = perusahaan

t = periode tahunan

EPS = *earning per share*

BVE = *book value equity*

CFO = *cash flow operation*

Reaksi pasar ditunjukkan dengan adanya perubahan harga dari sekuritas yang bersangkutan. Perubahan harga saham dapat diukur dengan menggunakan imbal hasil saham sebagai nilai perubahan harga saham dan *abnormal return* saham (BHAR) yang merupakan selisih antara imbal hasil yang sesungguhnya terjadi dengan imbal hasil ekspektasi pasar. Imbal hasil ekspektasi adalah penghasilan saham yang diharapkan akan diperoleh investor. Dalam penelitian ini digunakan market model untuk menghitung *return* ekspektasi menggunakan LQ-45. EPS pada saham biasa untuk mengukur keuntungan setiap lembar saham. *Book value equity* (BVE) merupakan hasil pengurangan antara total aset dengan utang. Arus Kas Operasi (CFO) adalah jumlah arus kas yang berasal dari aktivitas operasi perusahaan.

Analisis Statistik Deskriptif

Penelitian ini menggunakan variabel independen, yaitu *Earning per Share* (EPS), *Book Value Equity* (BVE) dan *Cash Flow Operation* (CFO). Masing-masing mewakili laporan keuangan yang diberikan kepada para investor. *Earning per Share* (EPS) mewakili

laporan laba rugi komprehensif, *Book Value Equity* (BVE) mewakili laporan posisi keuangan, serta *Cash Flow Operation* (CFO) mewakili laporan arus kas.

Tabel 1. statistik deskriptif, memperlihatkan bahwa *Earning per Share* (EPS) pada tahun 2010 memiliki nilai rata-rata Rp623,00 per lembar saham, kemudian naik menjadi Rp872,00 per lembar saham pada tahun 2011, namun turun kembali menjadi Rp678,00 per lembar saham. Hal ini memperlihatkan keuntungan per lembar saham yang ditawarkan kepada investor masih menjadi faktor yang penting untuk dijaga keberadaannya. Nilai maksimum EPS tahun 2010 sebesar Rp3.549,00 per lembar saham, tahun 2011 sebesar Rp5.273 per lembar saham, kedua tahun tersebut diberikan oleh ASII, namun berbeda untuk tahun 2012. Pada tahun 2012, EPS tertinggi diberikan oleh ITMG sebesar Rp 4.110,00.

Book value equity (BVE) merupakan nilai buku ekuitas yang memperlihatkan berapa besar ekuitas perusahaan pada periode tertentu. Pada tabel statistik deskriptif memperlihatkan pada tahun 2010, rata-rata nilai BVE sebesar Rp18.271,00 miliar sedangkan nilai BVE paling tinggi sebesar Rp58.689,00 miliar. Pada tahun 2011, rata-rata nilai BVE sebesar Rp22.516,00 miliar. Nilai paling tingginya sebesar Rp75,838,00 miliar. Pada tahun 2012, nilai BVE paling tinggi senilai Rp83.648,00 miliar. Nilai BVE paling tinggi dipegang oleh ASII berturut-turut. Namun bila dibagi dengan per lembar saham yang beredar, maka nilai *book value per share* (BVS) nilainya akan turun, dikarenakan ASII melakukan *stock split* pertengahan tahun 2012. Hal ini menunjukkan bahwa perusahaan dengan nilai BVE tinggi bila melakukan *stock split*, maka saham yang beredar bertambah dan dapat menurunkan nilai buku per lembar sahamnya (BVS). Aturan jempol yang digunakan oleh investor dalam membeli saham salah satunya memilih nilai buku per lembar saham yang tidak terlalu tinggi, karena secara fundamental dapat dikatakan saham tersebut mahal atau *overvalue*.

----- Tabel 1 -----

Arus kas operasi (CFO) pada tahun 2010 memiliki nilai rata-rata sebesar Rp6.651,10 miliar dengan nilai paling tinggi CFO sebesar Rp54.336,00 miliar dipegang oleh BBRI. Tahun 2011 CFO memiliki rata-rata sebesar Rp4.155,90 miliar dengan nilai paling tinggi sebesar Rp30.553,00 miliar dipegang oleh TLKM. Pada tahun 2012 CFO memiliki nilai rata-rata sebesar Rp4.690,50 miliar dan nilai tertingginya juga dipegang oleh TLKM sebesar Rp27.941,00 miliar. Hal ini memperlihatkan arus kas operasi menjadi indikator buat investor untuk melihat operasi perusahaan efek dapat menghasilkan arus kas yang cukup untuk melunasi pinjaman, memelihara kemampuan operasi perusahaan efek, membayar dividen, dan melakukan investasi baru tanpa mengandalkan sumber pendanaan dari luar.

Uji Asumsi Klasik

Uji asumsi klasik dilakukan untuk memperlihatkan kondisi data yang dapat digunakan dalam penelitian ini. Adapun penelitian ini menggunakan analisis regresi untuk mengukur seberapa jauh kemampuan model dalam menerangkan variasi variabel dependen, sehingga perlu dilakukan uji normalitas, multikolinieritas, heteroskedastisitas, dan autokorelasi. Adapun uji normalitas penelitian menggunakan uji normalitas residual dengan uji K-S, semua variabel sudah normal. Demikian juga dengan uji multikoloniaritas peneliti menggunakan uji *torelance*, heteroskedastisitas peneliti menggunakan uji Park, dan autokorelasi peneliti menggunakan uji Durbin-Watson (*DW Test*) semua telah bebas dari penyakit klasik.

Reaksi Pasar Terhadap Informasi Akuntansi

Pasar modal Indonesia telah mengalami kenaikan dan penurunan. Pada tahun 2010 dan 2011 indeks LQ-45 masih mengalami kenaikan sebesar 6,22 persen dan 3,27 persen dan 2012, dimana pada tahun tersebut ada pemuliah dari krisis ekonomi dunia tahun 2008 sebelumnya. Namun pada tahun 2012, indeks LQ-45 mengalami koreksi sebesar -0,17

persen. Peneliti melihat adanya penurunan ekspor yang dilakukan oleh para emiten, serta adanya penurunan di Sektor Mining sebesar -1,56 persen dalam sebulan dan sebesar -12,71 persen dalam setahun (gambar 1).

----- Gambar 1 -----

Pada tahun 2012, Sektor *Property* dan *Real Estate* mengalami kenaikan sebesar 10,31 persen sebulan dan Sektor *Trade* dan *Service* pun mengalami kenaikan sebesar 24,54 persen perubahan selama tiga bulan dan 49,68 persen perubahan dalam satu tahun. Hal ini menunjukkan bahwa informasi akuntansi dan informasi pasar yang beredar disekitar investor sangat mempengaruhi perilaku dalam memutuskan membeli, menjual, atau memegang saham tertentu. Hal ini membuat peneliti ingin melihat value relevance dari informasi akuntansi pada saat laporan keuangan dipublikasikan oleh para emiten melalui *internet*.

Pada penelitian ini, peneliti menerapkan *DOW Theory*, dimana periode mayor (3 tahun) terbagi atas tiga fase. Periode tersebut adalah fase akumulasi untuk tahun 2010, fase partisipasi publik untuk tahun 2011, dan fase distribusi untuk tahun 2012 (gambar 2). Hal ini peneliti lakukan untuk melihat sensitifitas pergerakan pasar modal pada saat pengumuman laporan keuangan untuk perusahaan efek yang telah disyaratkan oleh Otoritas Jasa Keuangan (OJK) yang secara operasional masih dibawah Bapepam.

----- Gambar 2 -----

Uji Regresi

Perilaku yang menjual sahamnya pada saat pasar sedang *bearish* sangat dianjurkan oleh para analisis teknikal, berbeda dengan analisis fundamental, saran yang selalu muncul pada saat pasar sedang *bearish*, dianjurkan untuk membeli saham dengan nilai intrinsik lebih tinggi daripada nilai pasarnya atau dengan kata lain *undervalue*. Hal ini sejalan dengan konstruk relevansi nilai oleh Francis dan Schipper (1999). Penelitiannya mengatakan bahwa informasi akuntansi dalam laporan keuangan mempengaruhi harga saham karena memiliki

kandungan nilai intrinsik, yang nantinya akan berpengaruh terhadap naiknya atau turunnya harga saham. Fenomena pasar modal Indonesia, menurut peneliti masih memiliki kecenderungan membeli saham-saham yang *undervalue* sangat banyak pada fase akumulasi dan partisipan publik, sedangkan fase distribusi harga saham-saham ini sudah melebihi nilai wajarnya. Berikut ini hasil masing-masing variabel yang mewakili laporan keuangan, seperti Laporan Laba Rugi Komprehensif diwakili oleh *Earnings per Share* (EPS), Laporan Posisi Keuangan diwakili oleh *Book Value Equity* (BVE), dan Laporan Arus Kas diwakili oleh *Cash Flow Operation* (CFO).

Relevansi Nilai Informasi EPS terhadap *Value Sell-Buy* (VSB) investor domestik

Hasil penelitian dengan menggunakan *value sell-buy* (VSB) sebagai variabel dependennya karena nilai ini mewakili harga yang terjadi pada saat itu dengan banyaknya saham yang beredar pada saat itu juga. Namun pada bagian ini, khusus untuk perilaku yang membeli dan menjual saham pada investor domestik. Oleh karena kenaikan investor domestik pada setiap *trend* fase meningkat. Pada tahun 2010 investor domestik sebesar 37,20 persen, tahun 2011 jumlah investor domestik bertambah menjadi 40,14 persen, dan tahun 2012 jumlah investor lokal naik lagi menjadi 41,21 persen.

----- Tabel 2 -----

Pada tabel 2 memperlihatkan tahun 2010 (*trend* fase akumulasi) dan tahun 2012 (*trend* fase distribusi) tidaklah signifikan berpengaruh. Hal ini memperlihatkan kondisi pasar modal pada tahun tersebut masih masuk dalam masa pemulihan krisis ekonomi dunia, serta makin parahnya perekonomian Eropa di tahun 2012, dikarenakan pertumbuhan perekonomian Eropa mengalami resesi. Sedangkan tahun 2011 (*trend* fase partisipasi publik) signifikan berpengaruh, dengan *R square* sebesar 18.3 persen. Hal ini mengartikan EPS masih menjadi informasi yang diperhatikan oleh investor dalam melakukan investasinya. Ditambah lagi

dengan hasil *pool* datanya hasilnya signifikan berpengaruh, namun memiliki nilai koefisien (0,000) yang rendah terhadap kondisi pasar modal yang terjadi pada saat itu. Maka hasil hipotesis 2a yang berbunyi “Relevansi nilai informasi akuntansi *Earnings per Share* (EPS) berpengaruh positif terhadap *value sell-buy* (VSB) investor domestik” diterima. Hasil ini didukung oleh penelitian terdahulu yaitu oleh Ragab dan Omran (2006) dan Aboody, *et al.* (2002).

Relevansi Nilai Informasi BVE terhadap *Value Sell-Buy* (VSB) investor domestik

Pada tahun 2010, 2011, dan 2012 terlihat semua Uji T signifikan berpengaruh, pada variabel *Book Value Equity* (BVE) terhadap *Value Sell-Buy* (VSB), masing-masing sebesar 0,000028 (sig. 0,002), 0,000023 (sig. 0,006), dan 0,000027 (sig. 0,000). Serta memiliki nilai *R square* masing-masing tahun secara berurutan sebesar 31,1 persen, 25,8 persen, dan 58 persen (Tabel 3). Hal ini menunjukkan *Book Value Equity* (BVE) menjadi indikator utama atau kunci utama untuk investor dalam membeli saham. Terutama pada pada saat fase partisipasi publik dan fase distribusi yang berkaitan dengan sensitivitas value jual beli investor domestik. Hasil ini didukung oleh penelitian terdahulu Kwon (2009) yang mengatakan bahwa BVE memiliki nilai relevansi yang tinggi (*adjusted R Square* 37 persen) terhadap harga pasar di sekuritas. Begitu juga penelitian oleh Karunaratne dan Rajapakse (2009) BVE memiliki relevansi nilai dengan signifikan 1 persen dan *adjusted R Square* 25,4 persen.

----- Tabel 3 -----

Pada hasil *pool* data untuk BVE terhadap VSB, terlihat nilai *R square* sebesar 40,1 persen. Hal ini memperlihatkan adanya relevansi nilai informasi akuntansi terhadap VSB yang dilakukan oleh para investor dalam melakukan transaksinya. Hasil uji T menunjukkan *Book Value Equity* (BVE) berpengaruh secara signifikan sebesar 0,000023 (sig. 0,000).

Hal ini menunjukkan bahwa BVE menjadi kunci utama dalam membeli, menjual, atau memegang sahamnya. Hasil ini juga sejalan dengan Ragab dan Omran (2006), nilai relevan BVE berpengaruh dengan *price model* daripada *return model*. Maka hasil hipotesis 2b yang berbunyi “Relevansi nilai informasi akuntansi *Book Value Equity* (BVE) berpengaruh positif terhadap *value sell-buy* (VSB) investor domestik” diterima. Selain didukung oleh Ragab dan Omran (2006), hasil ini juga didukung oleh penelitian terdahulu yaitu oleh, Kwon (2009), dan Karunaratne dan Rajapakse (2009).

Relevansi Nilai Informasi CFO terhadap *Value Sell-Buy* (VSB) investor domestik

Hasil penelitian dengan menggunakan *Value Sell-Buy* (VSB) Investor Domestik sebagai variabel dependennya dan informasi akuntansi *Cash Flow Operation* (CFO) sebagai variabel independennya pada tahun 2010 (*trend* fase akumulasi) dan tahun 2012 (*trend* fase distribusi) adalah signifikan berpengaruh, dikarenakan kondisi pasar modal dunia tahun 2010 masih masuk dalam masa pemulihan krisis ekonomi dunia dan diperolehnya *investment grade* pada tahun 2012. Hal ini didukung dari hasil uji T menunjukkan bahwa 0,359 (sig.0,01) dengan *R square* 27,5 persen untuk tahun 2010, serta 35,7 (sig.0.001) dengan *R square* 38,5 persen untuk tahun 2012 (Tabel 4) Artinya, CFO menjadi variabel yang diperhitungkan oleh investor dalam melakukan investasinya, dikarenakan CFO merupakan aktivitas penghasil utama pendapatan dan aktivitas lain yang bukan aktivitas investasi dan pendanaan. CFO juga untuk menentukan Perusahaan Efek (PE) dapat menghasilkan arus kas yang cukup untuk melunasi pinjaman, memelihara kemampuan operasi perusahaan PE, membayar dividen, dan melakukan investasi baru tanpa mengandalkan sumber pendanaan dari luar (PAPE, 2012). Hasil penelitian ini didukung oleh hasil penelitian Kwon (2009) melakukan investigasi *operating cash flow* terhadap harga saham, memiliki nilai *adjusted R square* sebesar 8,3 persen serta memiliki nilai positif.

----- Tabel 4 -----

Pada tahun 2011, merupakan *trend* fase publik partisipasi, hasilnya tidak berpengaruh signifikan. Hal ini dimungkinkan kondisi makro ekonomi dunia yang masih berpengaruh terhadap keputusan membeli, menjual, atau memegang saham. Kondisi perekonomian Amerika Serikat pertumbuhan PDB (YoY) sebesar 1,8 persen, China sebesar 9,3 persen, dan Eropa 1,4 persen. Masing-masing negara menunjukkan pertumbuhan positif namun masih melambat dan masa *recovery*.

Pada hasil *pool* data, terlihat *T-test* signifikan berpengaruh, sebesar 0,264 (sig. 0.007), dengan nilai *R square* sebesar 26,5 persen. Hal ini memperlihatkan adanya relevansi nilai informasi akuntansi CFO terhadap Value *Sell-Buy* (VSB) Investor Domestik. BVE menjadi indikator dalam membeli, menjual, atau memegang sahamnya, terutama pada saat pasar modal memiliki *trend* fase akumulasi dan fase distribusi. Maka hasil hipotesis 2c yang berbunyi “Relevansi nilai informasi akuntansi *Cash Flow Operation* (CFO) berpengaruh positif terhadap *value sell-buy* (VSB) investor domestik” diterima. Hasil ini didukung oleh penelitian terdahulu Kwon (2009), dan Karunaratne dan Rajapakse (2009).

Pembahasan

Hasil penelitian dengan menggunakan VSB sebagai variabel dependennya dan informasi akuntansinya BVE dan CFO sebagai variabel independennya berpengaruh secara signifikan. Hal ini dikarenakan nilai jual beli investor domestik pada saat itu menjadi informasi yang bermanfaat bagi investor dalam membeli, menjual atau memegang saham. Para investor menggunakan momentum pengumuman laporan keuangan pada bulan Maret dan April setiap tahunnya untuk membeli atau menjual saham tersebut dengan melihat EPS, BVE, dan CFO perusahaan tersebut.

Pada saat laporan keuangan dipublikasikan pada jadwalnya, maka ada tiga kemungkinan yang dilakukan oleh investor individu, yaitu kemungkinan pertama membeli saham beberapa hari sebelumnya kemudian menjual saham tersebut pada saat laporan memberikan signal negatif. Kemungkinan kedua adalah membeli saham beberapa hari sebelum laporan keuangan dipublikasikan, kemudian membeli lebih lagi sahamnya bila informasi itu memberikan signal positif. Kemungkinan ketiga, tindakan yang dilakukan investor telah memiliki saham sebelumnya dengan melihat laporan keuangan baik itu signal positif atau negatif, dia tetap memegang saham tersebut. Hal ini dilakukan karena yakin akan nilai intrinsik yang dimiliki oleh saham tersebut, akan mengalami pertumbuhan pada jangka waktu panjang.

Simpulan Penelitian

Penelitian ini bertujuan untuk menguji relevansi nilai informasi akuntansi (EPS, BVE, dan CFO) terhadap keputusan menjual atau memegang saham (*sell or hold*) dilihat dari *value sell-buy* investor domestik, EPS, BVE, dan CFO berpengaruh secara signifikan. Hasil penelitian ini sejalan dengan hasil penelitian Ragab dan Omran (2006), Aboody, *et al.* (2002), Kwon (2009), dan Karunaratnme dan Rajapakse (2009).

Perilaku investor individu di pasar modal Indonesia terlihat menggunakan momentum pengumuman laporan keuangan sebagai saat yang tepat untuk melakukan transaksi jangka panjang, melihat nilai instrinsik saham dengan menggunakan analisis fundamental dari laporan keuangan yang dipublikasikan. Namun ada juga perilaku *trader* yang menggunakan momentum tersebut untuk membeli terlebih dahulu saham-saham yang berpotensi untuk memberikan laporan keuangan dengan signal yang positif, untuk kemudian saham tersebut dijual pada saat yang tepat atau saat adanya konsolidasi pasar setelah pengumuman laporan keuangan diberikan kepada publik. Hal ini sejalan dengan penelitian *value* relevan yang

dilakukan oleh Puspitaningtyas (2012), penelitian yang dilakukan Booth *et al.* (2011) dengan data Finnish *Capital Market*, serta Dimitropoulos dan Asteriou (2009) dengan data Greek *Capital Market*.

Implikasi Penelitian

Bagi akademisi, investor, dan manajer investasi, penelitian ini memberikan kontribusi pada penelitian akuntansi keuangan melalui relevansi nilai. Hal ini berarti relevansi nilai informasi akuntansi (EPS, BVE, dan CFO) dengan kondisi pasar modal mengalami fase akumulasi, fase partisipasi, dan fase distribusi berpengaruh terhadap pengambilan keputusan membeli, menjual, atau memegang saham. Untuk manajer investasi, penelitian ini memberikan masukan mengenai informasi akuntansi BVE yang lebih sensitif terhadap menjual serta membeli saham oleh investor domestik.

DOW Theory dapat digunakan pada saat *trend* yang dibentuk oleh minimal 3 tahun berturut-turut mengalami *up-trend*, untuk menjadi *major trend*, yang kemudian dipisah-pisah menjadi tiga fase, yaitu fase akumulasi, partisipasi publik, dan fase distribusi. Hal ini dapat digunakan untuk melihat perilaku pasar modal yang cenderung melihat teknikal analisis dalam menentukan waktu yang tepat untuk beli, jual, atau memegang saham.

Saran Penelitian Selanjutnya

Oleh karena IFRS telah diberlakukan secara Internasional, maka peneliti menyarankan untuk membuat perbandingan nilai *relevance* informasi akuntansi negara-negara yang menggunakan IFRS pada laporan keuangannya.

Daftar Pustaka

- Aboddy, Hughes, and Liu. 2002. Measuring Value relevance in a (Possibly) Inefficient Market. *Journal of Accounting Research*, Vol. 40, No. 4, pp. 965-986.
- Ball, R. dan Philip Brown. 1968. An Empirical valuation of accounting Income Numbers. *Journal of Accounting Research*, Autumn.
- Barth, M.E, W. H. Beaver, dan W.R. Landsman. 2001. The Relevance of The Value Relevance for Accounting Policy Makers: Another View. *Journal of Accounting and Economics*. Vol.31, pp. 77-104.
- Bartov, Goldberg, and Kim. 2002. Comparative Value Relevance Among: German, U,S, and International Accounting Standards: A german Stock Market Perspective. *Working paper*. New York University.
- Bamber, L.S., 1986, "The Information Content of Annual Earnings Release: A Trading Volume Approach", *The Accounting Review*, Spring.
- Beaver, William B.*1968. The Information Content of Annual Earnings Announcements. *Empirical Research in Accounting*, Supplement to *Journal of Accounting Research* 6, pp. 67-92.
- Beaver, W.H., 1968, "The Information Content of Annual Earnings Announcement", *Journal of Accounting Research* (supplement).
- Beaver, W. H. 2002. Perspective on Recent Capital Market Research. *The Accounting Review*. No.77, Vol. 2, pp. 453-474.
- Beisland L.A. 2009. A Review of the Value Relevance Literature. *The Open Business Journal*, Vol. 2, pp. 7-27.
- Beza, Berhanu, 1997, "The Information Content of Annual Earnings Announcement: A Trading Volume Approach", *Tesis*, Program Pasca Sarjana UGM Yogyakarta (tidak dipublikasikan).
- Booth, G.G, J.P. Kallunki, P. Sahlstro"m, and J. Tyynela. 2011. Foreign vs domestic investors and the post-announcement drift. *International Journal of Managerial Finance*, Vol. 7 No. 3, pp. 220-237.
- Cao, Y. 2005. An Exploratory on Value Relevance of Sustainable Growth Rate. *Journal of Modern Accounting and Auditing*. No.1, Vol. 5, pp. 61-65.
- Chambers, D., T. J. Linsmeier, C. Shakespeare, and T. Sougiannis. 2007. An Evaluation of SFAS No. 130 Comprehensive Income Disclosures. *Review of Accounting Studies* 12: 557-593.
- Chalmers, K., F. Navissi, and W. Qu. 2010. Value relevance of accounting information in China pre- and post-2001 accounting reforms. *Managerial Auditing Journal*, Vol. 25, No. 8, pp. 792-813.
- Choi, Wonseok, dan Jung-wook Kim, 2001, "Underreaction, Trading Volume, and Post-announcement Earnings-drift", *Working paper*, November.
- De Roon, Frans Andrianus, dan Chris Veld, 2002, "Announcement Effects of Convertible Bond Loans Versus Warrant-Bond Loans: An Empirical Analysis for the Dutch Market", *Working paper*.
- Dimitropoulos, P. E. and D. Asteriou, 2009. The Relationship between Earnings and Stock Returns: Empirical Evidence from the Greek Capital Market. *International Journal of Economics and Finance*. Vol. 1, No.1, pp. 41-50.
- Ferere, Dherment, dan Renneboog L.Share, 2000, "Price Reactions to CEO Resignations and Large Shareholder Monitoring in Listed French Companies", *Working paper*.
- Francis and Schipper (1999), Francis, Jennifer and Catherine Schipper. (1999). Have Financial Statements Lost Their Relevance. *Journal of Accounting Research*. Vol. 37, No. 2, pp. 319-352.
- Gunawan, Barbara, 1998, "Reaksi Pasar Modal Indonesia Terhadap Peristiwa Politik Dalam Negeri (Studi Peristiwa Peledakan Bom di Gedung Bursa Efek Jakarta)", *Tesis*, Program Pasca Sarjana UGM Yogyakarta (tidak dipublikasikan).
- Ghozali. I. 2011. *Aplikasi Analisis Multivariate dengan Program IBM SPSS 19*, 5th edition. Semarang: Badan Penerbit UNDIP.
- Harsono. 2012. Dampak Konservatisme terhadap Relevansi Nilai Informasi Akuntansi do Indonesia. *Disertasi Universitas Gadjah Mada*.
- Hong and Stein. 1998. A Unified Theory of Underreaction, Momentum Trading, and Overreaction in Asset Markets. *Working paper*. Stanford Business and MIT Sloan of Management and NBER.
- IAI. 2009. Standar Akuntansi Keuangan. Salemba Empat.
- Kahneman and Tversky. 1979. Prospect Theory: An Analysis of Decision under Risk. *Econometrica*, Vo, 47, No. 2, pp. 263-291.
- Karunaratne, W. V. A. D, and R.M.D.A.P. Rajapakse. 2009. The value relevance of financial statements information: with special reference to the listed companies in Colombo Stock Exchange. *Working paper*, Huazhong Normal University, China.
- Kothari, S. P and Warner. 1997. Measuring long-horizon security price performance. *Journal of Financial Economics*, Vol. 43, p.p. 301-339.



- _____. 2001. Capital Markets Research in Accounting. *Journal of Accounting and Economics*. Vol 31, pp. 105-231.
- Kwon, G.J. 2009. The Value Relevance of Book Values, earnings and Cash Flows: Evidence from Korea. *International Journal of Business and Management*, Vol. 4, No.4, pp.28-42.
- Lako, A. 2005. Relevansi nilai informasi laporan keuangan untuk investor Pasar Modal Indonesia: Suatu Bukti Empiris Baru. Simposium Riset Ekonomi II, Surabaya, 23-24 November.
- _____. 2007. Relevansi Nilai Informasi Laporan Keuangan untuk Pasar Saham: Pengujian Berbasis Teori Valuasi dan Pasar Efisien. *Disertasi Universitas Gadjah Mada*.
- Mayangsari, Sekar, dan Murtanto, 2002, "Reaksi Pasar Modal Indonesia Terhadap Pembentukan Komite Audit", *Proceeding Simposium Surviving Strategies to Cope With the Future*, Fakultas Ekonomi Universitas Atma Jaya Yogyakarta (FE UAJY).
- Mayangsari, S. 2004. Analisa terhadap Relevansi nilai (*Value-Relevance*) Laba, Arus Kas dan Nilai Buku ekuitas: Analisa diseputar Periode Krisis Keuangan 1995-1998. *Simposium Nasional Aluntansi VII*, pp. 862-882.
- Ragab, A.A. dan M. M. Omran. 2006. Accounting information, value relevance, and investors' behavior in the Egyptian equity market. *Review of Accounting and Finance*. Vol.5, No. 3, pp. 1475-7702.
- PAPE. 2012. Pedoman Akuntansi Perusahaan Efek (PAPE). IDX-KPEI-KSEI.
- Puspitaningtyas, Z. 2012. Relevansi Nilai Informasi Akuntansi dan Manfaat bagi Investor. *Ekuitas Jurnal Ekonomi dan Keuangan*. Vol. 16, No. 3, p.p. 164-183.
- Sitinjak, E.L.M. 2012. Perilaku Investor Individu dalam pembuatan Keputusan Investasi Sham: Efek Diposisi, Aspek Kognisi, dan Informasi Akuntansi. *Disertasi Universitas Diponegoro*.
- Suwardi, E. 2005. Value Relevance of Accounting Numbers: Evidence from the Jakarta Stock Exchange (JSX). *Jurnal Akuntansi dan Auditing Indonesia* 9, No. 1, pp. 23-29.
- Scott, Stumpp, and Xu. 2003. News, Not Trading Volume, Builds Momentum. *Financial Analysts Journal*, March/ April.
- Thiagarajan and McDonald. 2001. Buy, Sell, or Hold? An Event Study Analysis of significant Single Day losses in Equity Value. *Working Paper*. Kellogg Graduate School of Management.
- Warren, C.S., J.M. Reeve, dan J.E. Duchac. 2009. *Managerial Accounting*. 10th Edition. South-Western Cengage Learning-USA.
- www.bi.go.id
www.danareksa-research.com
www.idx.co.id

LAMPIRAN TABEL

Tabel 1. Statistik Deskriptif

	N	Minimum	Maximum	Mean	Std. Deviation
EPS_2010	28	-2.00	3549.00	6.2343E2	775.72105
EPS_2011	28	.37	5273.00	8.7230E2	1270.99043
EPS_2012	28	-13.00	4110.00	6.7839E2	866.64843
EPS	28	-5.00	3385.00	7.2461E2	889.70729
BVE_2010	28	4049.00	58689.00	1.8271E4	15280.54207
BVE_2011	28	3681.00	75838.00	2.2516E4	19571.98201
BVE_2012	28	1530.00	83648.00	2.4087E4	22208.84945
BVE	28	4278.67	72725.00	2.1624E4	18799.83761
CFO_2010	28	-1.42E4	54336.00	6.6511E3	13561.05295
CFO_2011	28	-3.86E4	30553.00	4.1559E3	10949.28937
CFO_2012	28	-2.41E4	27941.00	4.6905E3	9144.76557
CFO	28	-2734.00	28751.00	5.1659E3	7127.80213
Valid N (listwise)	28				

Sumber: Pengolahan data SPSS (2013)

Tabel 2. Hasil Regresi EPS terhadap VSB

	2010		2011		2012		Pool	
<i>R Square</i>	0.000		0.183		0.072		0.103	
T-Test (Sig.)	B	Sig.	B	Sig.	B	Sig.	B	Sig.
EPS	0.0000097	0.960	0.000000	0.048**	0.0000004	0.169	0.000	0.096*

Ket:*** Sig.1%; ** Sig. 5%; * sig. 10%

Sumber: Hasil Olahan SPSS (2013)

Tabel 3. Hasil Regresi BVE terhadap VSB

	2010		2011		2012		Pool	
<i>R Square</i>	0.311		0.258		0.580		0.401	
T-Test (Sig.)	B	Sig.	B	Sig.	B	Sig.	B	Sig.
BVE	0.000028	0.002**	0.000023	0.006**	0.000027	0***	0.000023	0.000***

Ket:*** Sig.1%; ** Sig. 5%; * sig. 10%

Sumber: Hasil Olahan SPSS (2013)

Tabel 4. Hasil Regresi CFO terhadap VSB

	2010		2011		2012		Pool	
<i>R Square</i>	0.275		0.107		0.385		0.265	
T-Test (Sig.)	B	Sig.	B	Sig.	B	Sig.	B	Sig.
CFO	0.359	0.01**	0.225	0.103	0.357	0.001***	0.264	0.007**

Ket:*** Sig.1%; ** Sig. 5%; * sig. 10%

Sumber: Hasil Olahan SPSS (2013)

LAMPIRAN GAMBAR

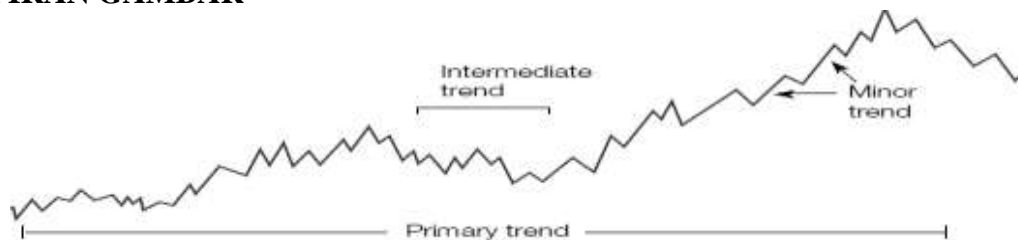

Gambar 1. Dow Theory Trends
 Sumber: Bodie *et al.* (2001)

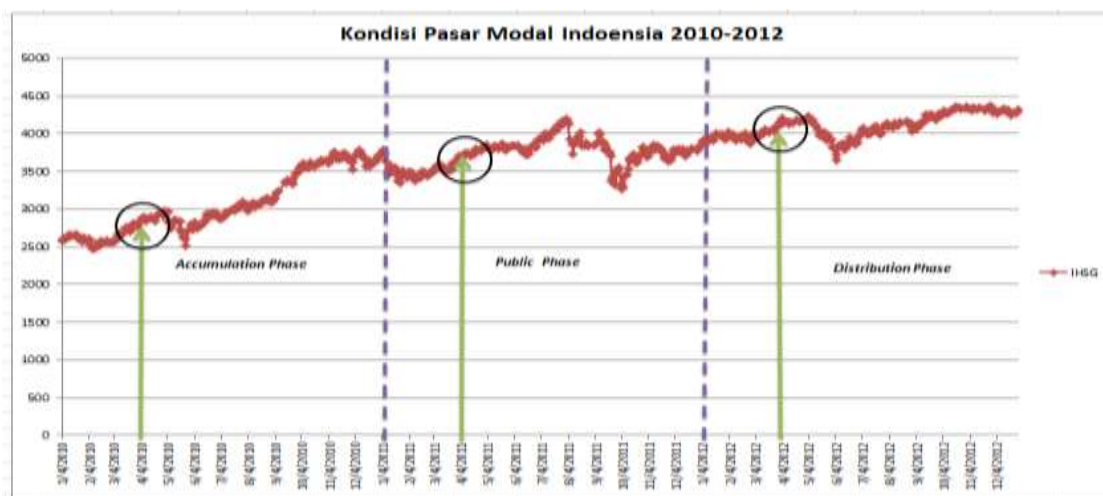

Gambar 2. Kondisi Pasar Modal Indonesia dengan Tiga Fase
 Sumber: Dikembangkan untuk penelitian ini.

LAMPIRAN HASIL PER FASE***Accumulation Phase***

$$VSB_{2010} = 14,473 + 0,000009724 EPS_{i,t} + \varepsilon_t$$

$$VSB_{2011} = 14,035 + 0,00 EPS_{i,t} + \varepsilon_t$$

$$VSB_{2012} = 13,969 + 0,00 EPS_{i,t} + \varepsilon_t$$

$$VSB = 14,213 + 0,00 EPS_{i,t} + \varepsilon_t$$

Public Participation Phase

$$VSB_{2010} = 13,972 + 0,00002774 BVE_{i,t} + \varepsilon_t$$

$$VSB_{2011} = 13,781 + 0,00002272 BVE_{i,t} + \varepsilon_t$$

$$VSB_{2012} = 13,476 + 0,00002744 BVE_{i,t} + \varepsilon_t$$

$$VSB = 13,889 + 0,00002338 BVE_{i,t} + \varepsilon_t$$

Distributon Phase

$$VSB_{2010} = 9,097 + 0,359CFO_{i,t} + \varepsilon_t$$

$$VSB_{2011} = 10,961 + 0,225CFO_{i,t} + \varepsilon_t$$

$$VSB_{2012} = 8,765 + 0,357 CFO_{i,t} + \varepsilon_t$$

$$VSB = 10,479 + 0,264 CFO_{i,t} + \varepsilon_t$$

Manajemen Laba, Relevansi Nilai Informasi Akuntansi dan Siklus Hidup Perusahaan

LIES ZULFIATI*

Sekolah Tinggi Ilmu Ekonomi Indonesia

Abstract: *The focus of this study is to test empirically the relation of earnings management, value relevance accounting information and life cycle. There are three objectives of this research, first to test whether earnings management makes declining in value relevance of accounting information. Second, are there differences in earnings management for each firm which included in growth, mature or stagnant. Third, to test the effect of earnings management and life cycle of the firm to value relevance of accounting information. Data sample in this study consists of manufacturing industry listed in Bursa Efek Indonesia for period 2008 – 2010. The results showed that earnings management has caused declining in value relevance. This result support first hypothesis. The result showed no support for second hypothesis, there is no difference in earnings management for firm in growth, mature and stagnant. This study can't prove third hypothesis, because the model did not have explanatory power. There is indication that earnings management and life cycle of the firm cause value relevance off accounting information decline.*

Keywords: *Earnings Management, Value Relevance, Life Cycle.*

* Author can be contacted at: lies.zulfiati@yahoo.com

1. Pendahuluan

Penelitian akuntansi modern dimulai ketika Ball dan Brown (1968) memperkenalkan metoda penelitian empiris keuangan. Mereka meneliti hubungan antara harga *return* sekuritas perusahaan dengan komponen laba. Hasil penelitian mereka memicu berkembangnya riset-riset akuntansi. Literatur penelitian yang ada kemudian mengadopsi asumsi yang dipakai oleh Ball dan Brown yang menyatakan bahwa angka-angka akuntansi membawa informasi harga sekuritas terkait dengan keputusan investasi dan menggunakan perspektif informasi ini untuk menginvestigasi hubungan antara angka-angka akuntansi dan harga saham (Watts dan Zimmerman, 1990).

Hubungan antara harga dan laba sudah banyak dilakukan oleh peneliti-peneliti sebelumnya. Dimulai dari Ball dan Brown (1968) yang menguji hubungan antara harga dan laba dan menemukan bahwa perubahan harga dan laba menunjukkan sinyal yang signifikan.

Informasi laba diperoleh dari sistem akuntansi yang didalamnya terdapat banyak alternatif pilihan. Pada bagian berikut akan ditelaah berbagai penelitian yang menguji relevansi nilai dihubungkan dengan metode akuntansi alternatif. Standar akuntansi yang berbeda juga secara umum akan memiliki nilai informasi yang berbeda. Satu standar akuntansi mungkin menghasilkan ukuran akuntansi yang lebih tepat waktu dibandingkan dengan standar lain. Informasi mengenai berbagai relevansi nilai antara standar akuntansi atau secara umum metoda akuntansi bermanfaat bagi penyusun standar di seluruh dunia, meski pun ketepatan waktu hanyalah satu elemen dari angka-angka akuntansi. Pilihan berbagai metoda akuntansi memungkinkan manajemen untuk melakukan pengelolaan atas laba sesuai dengan keinginan manajemen. Hal ini dikenal dengan istilah manajemen laba. Dengan tindakan ini, perubahan laba cenderung tidak terlalu fluktuatif. Manajemen laba oleh Schipper (1989) didefinisikan sebagai suatu intervensi dengan maksud tertentu terhadap

proses pelaporan keuangan eksternal dengan sengaja untuk memperoleh beberapa keuntungan pribadi. Hal ini sejalan dengan teori keagenan yang menyatakan manajemen akan berusaha memaksimalkan kompensasi, menghindari pelanggaran kewajiban dalam perjanjian hutang obligasi yang melindungi pembayaran dividen dan meminimalkan pelaporan laba untuk menghindari campur tangan pemerintah (Wolk, Tearney dan Dodd, 2001).

Pertanyaan penelitian yang muncul kemudian bagaimana relevansi nilai informasi dari laba dengan adanya berbagai alternatif metoda akuntansi. Pemilihan metoda alternatif akuntansi ini memicu adanya tindakan manajemen laba. Penelitian yang menguji relevansi nilai yang dikaitkan dengan metoda akuntansi alternatif telah banyak dalam literatur akuntansi. Cheng dan Hsieh (2000) menguji relevansi nilai laba akibat dari *Statement of Financial Accounting Standards No.13 (SFAS 13)*. SFAS 13 mengharuskan sewa guna usaha jangka panjang dikapitalisasi sebagai aset dan liabilitas sesuai dengan pengakuan beban depresiasi dan beban bunga. Keharusan ini cenderung memiliki *adverse effect* terhadap risiko, rasio liabilitas dan angka laba. Dalam penelitian sebelumnya ditemukan hasil yang signifikan dari informasi sewa guna usaha yang dikapitalisasi terhadap risiko dan rasio liabilitas dari perspektif laporan posisi keuangan. Namun penelitian sebelumnya tidak mengevaluasi secara eksplisit relevansi nilai dari pengaruh laporan laba rugi yang disebabkan oleh SFAS 13.

Gordon (2001) meneliti relevansi nilai dari *historical cost (HC)*, *price level (PL)* dan *replacement cost accounting (RC)* dengan menggunakan sampel perusahaan Meksiko tahun 1989-1995. Penelitian ini membedakan dua aspek dalam perubahan harga perubahan dalam *general price level* dan perubahan dalam *value of specific non-monetary assets*. Relevansi nilai diuji melalui hubungan statistik antara *level* dan perubahan dalam laba yang dihitung dengan menggunakan HC, PL dan RC dan *return* tahunan. Hasilnya membuktikan bahwa PL

dan RC memiliki relevansi nilai yang lebih baik daripada HC. Hasil mengindikasikan bahwa penyesuaian RC secara relatif dan secara inkremental lebih relevan daripada HC dan PL.

Perlakuan akuntansi untuk aset tak berwujud masih menjadi perdebatan di antara akuntan. Beberapa penelitian mencoba menguji relevansi nilai dari metoda akuntansi alternatif. Lev dan Sougiannis (1996) menganalisis biaya riset dan pengembangan. GAAP Amerika mengharuskan pembebanan penuh biaya riset dan pengembangan ini dalam laporan keuangan. Lev dan Sougiannis menghitung kapitalisasi biaya riset dan pengembangan *firm specific* terhadap sejumlah besar perusahaan publik dan melakukan penyesuaian laba yang dilaporkan dan nilai buku ekuitasnya untuk merefleksikan kapitalisasi biaya riset dan pengembangan. Lev dan Sougiannis menemukan bahwa penyesuaian ini kuat hubungannya dengan harga saham dan *return*. Dan menyimpulkan bahwa kapitalisasi biaya riset dan pengembangan memiliki relevansi nilai bagi investors.

Penelitian ini memiliki tiga tujuan, *pertama* adalah untuk menguji kembali apakah tindakan manajemen laba akan mengurangi relevansi nilai informasi akuntansi (Rahman et al. 2010). Manajemen laba mungkin merupakan bagian dari upaya manajer untuk menyesatkan investor. Atau sebaliknya, manajemen mungkin menggunakan diskresi pelaporan untuk member sinyal informasi privat ke pasar. Louis et.al (2005) menguji apakah manajer menggunakan akrual secara kredibel dengan menganalisis perilaku pelaporan perusahaan sebelum *stock split* dan pengaruh dari abnormal akrual sebelum *stock split* terhadap reaksi pasar sampai dengan pengumuman *stock split*. Penelitian empiris sebelumnya telah banyak memberi bukti terkait dengan *opportunistic hypothesis*. Penelitian Louis et al. (2005) memberi bukti yang konsisten dengan *signaling hypothesis*.

Tujuan kedua dari penelitian ini yaitu untuk melihat apakah terdapat perbedaan tindakan manajemen laba pada perusahaan pada tahap *growth*, *mature* dan *stagnant* seperti yang diuji Hastuti (2006). Menurut Yan (2006), ukuran perusahaan (ditunjukkan oleh aktiva

dan penjualan) semakin meningkat seiring dengan perkembangan perusahaan melalui masing-masing tahap *life cycle*. Ukuran perusahaan semakin meningkat dalam suatu kelompok ukuran perusahaan (kecil, medium, atau besar) seiring dengan perubahan *life cycle* perusahaan dari tahap *growth*, *mature*, sampai dengan tahap *stagnant*. Dalam hal ini, bukan berarti perusahaan yang terkecil merupakan perusahaan yang berada pada tahap *growth* dan perusahaan yang terbesar merupakan perusahaan yang berada pada tahap *stagnant*. Tujuan ketiga penelitian ini adalah merupakan perluasan dari penelitian Hastuti (2006) tersebut dan sekaligus merupakan kontribusi penelitian ini. Hastuti (2006) menunjukkan bahwa manajemen laba pada perusahaan yang berada pada tahap *stagnant* lebih kecil secara signifikan daripada perusahaan yang berada pada tahap *mature*. Pengembangan dari penelitian Hastuti (2006) tersebut adalah dengan menguji apakah manajemen laba dan siklus hidup perusahaan mempengaruhi relevansi nilai informasi akuntansi.

2. Landasan Teori dan Pengembangan Hipotesis

2.1 Manajemen Laba dan Relevansi Nilai Informasi Akuntansi

Relevansi (*relevance*) merupakan salah satu kualitas primer yang membuat informasi akuntansi berguna untuk pengambilan keputusan. SFAC No.2 menyatakan bahwa kualitas primer yang membedakan informasi "yang lebih baik" (lebih berguna) dari informasi yang "inferior" kurang berguna adalah **relevansi dan reliabilitas** serta sejumlah karakteristik lainnya yang terdapat dalam kualitas tersebut. Agar relevan informasi akuntansi harus mampu membuat perbedaan dalam sebuah keputusan. Jika tidak mempengaruhi keputusan maka informasi tersebut dikatakan tidak relevan terhadap keputusan yang diambil. Informasi yang relevan akan membantu pemakai membuat prediksi tentang hasil akhir dari kejadian masa lalu, masa kini dan masa depan; yaitu memiliki nilai prediktif. Informasi yang

relevan juga membantu pemakai menjustifikasi atau mengoreksi ekspektasi atau harapan masa lalu yaitu memiliki nilai umpan balik. Agar relevan, informasi juga harus tersedia kepada pengambil keputusan sebelum informasi tersebut kehilangan kapasitas untuk mempengaruhi keputusan yang diambil. Jadi ketepatan waktu merupakan kandungan primer lainnya yang harus dimiliki. Aboody et al. (2002) mendefinisikan relevansi nilai sebagai *mapping* dari informasi akuntansi ke nilai intrinsik, misal *present value* dari ekspektasi dividen masa depan dari seluruh informasi yang tersedia. Pasar dianggap tidak efisien jika harga saham mengukur nilai intrinsik secara salah. Beisland (2008) mendefinisikan relevansi nilai sebagai kemampuan informasi laporan keuangan untuk mencakup dan meringkas informasi yang menentukan nilai perusahaan. Relevansi nilai diukur sebagai tingkat hubungan statistika antara informasi akuntansi dan nilai pasar atau *return* dalam jangka waktu yang panjang.

Konstruk relevansi nilai didefinisikan dalam berbagai sudut pandang. Barth et al. (2001) menyatakan bahwa penelitian relevansi nilai menguji hubungan antara jumlah akuntansi dan nilai pasar ekuitas. Francis dan Schipper (1999) memberikan empat interpretasi relevansi nilai. *Pertama*, relevansi nilai adalah informasi laporan keuangan mempengaruhi harga saham dengan menangkap nilai intrinsik saham. *Kedua*, informasi keuangan relevan jika informasi tersebut mengandung variable-variabel yang digunakan dalam model penilaian atau membantu dalam memprediksi variable-variabel tersebut. Interpretasi ke tiga dan ke empat Francis dan Schipper (1999) didasarkan pada relevansi nilai sebagaimana diindikasikan melalui hubungan statistic antara informasi keuangan dan harga atau return. Beisland (2008) mendefinisikan relevansi nilai sebagai kemampuan informasi keuangan untuk menangkap dan menyimpulkan informasi yang menentukan nilai perusahaan. Agrawal et al., (2005) menunjukkan bahwa mekanisme *corporate governance* tidak berhubungan dengan kemungkinan perusahaan melaporkan ulang laba. Machuga et al., (2007)

mengindikasikan bahwa kualitas informasi meningkat setelah implementasi *corporate governance code*. Habib et al. (2008) menyebutkan bahwa mekanisme *corporate governance* diasumsikan dapat membatasi perilaku oportunistik manajemen dan konsekuensinya membuat informasi akuntansi lebih kredibel dan relevan bagi pihak eksternal.

Investor, kreditur dan konstituen laporan keuangan yang lain sering menggunakan laba yang dilaporkan dan informasi mengenai komponen laba dengan berbagai cara dan untuk berbagai tujuan dalam menilai prospek arus kas dari investasi atau pinjaman kepada suatu perusahaan. Informasi tersebut mungkin digunakan untuk membantu investor mengevaluasi kinerja manajemen, mengestimasi *earning power*, memprediksi laba masa depan atau menilai risiko investasi. Informasi laba secara umum merupakan perhatian utama dalam menaksir kinerja atau pertanggungjawaban manajemen dan informasi laba membantu pemilik atau pihak lain melakukan penaksiran atas kekuatan laba perusahaan di masa yang akan datang. Hal ini menunjukkan bahwa laba adalah sesuatu yang paling dipertimbangkan oleh investor untuk mengambil keputusan apakah akan melakukan investasi atau tidak, apakah akan menjual saham yang dipunyainya atau tidak dan apakah akan tetap mempertahankan investasi yang dimilikinya.

Sehubungan dengan masalah keagenan, terdapat motivasi bagi manajer dalam melaporkan laba akuntansinya. Penelitian-penelitian sebelumnya mengindikasikan bahwa pada kondisi tertentu, manajer akan memilih manajemen laba yang menurunkan pendapatan (*income decreasing*). DeGeorge et al. (1999) menemukan bahwa manajer memanipulasi secara sistematis laba laporan yang menurun ketika *pre-managed earnings* (PME) melampaui batas laba dengan jumlah yang substansial.

Manajemen laba merupakan pilihan manajer atas kebijakan-kebijakan akuntansi atau tindakan-tindakan yang mempengaruhi laba, dengan tujuan untuk mencapai laba tertentu yang dilaporkan (Scott, 2009). Dapat disimpulkan bahwa manajemen laba merupakan suatu

proses yang disengaja, menurut bahasa standar akuntansi keuangan untuk mengarahkan pelaporan laba pada tingkat tertentu. Rekayasa kebijakan akuntansi akrual, praktik perataan laba, manipulasi alokasi pendapatan/ biaya, perubahan metoda akuntansi dan perubahan struktur modal merupakan kategori tindakan manajemen laba.

Marquardt dan Wiedman (2004) menggabungkan dua lini utama dalam penelitian berbasis pasar modal yaitu manajemen laba dan relevansi nilai. Disebutkan bahwa dalam penelitian sebelumnya diasumsikan bahwa figur akuntansi bebas dari bias pelaporan. Namun secara umum penelitian berbasis pasar modal menunjukkan bahwa manajemen laba umumnya terjadi. Marquardt dan Wiedman menguji relevansi nilai dari laba dengan menggunakan perusahaan yang ekpektasi *ex ante* dan *ex post* nya melakukan manajemen laba. Secara khusus mereka menguji apakah manajemen laba yang bersifat *opportunistic* menurunkan relevansi nilai dari laba. Hasil penelitian ini konsisten dengan penelitian Christensen et al. (1999) yang menyimpulkan bahwa semakin besar motivasi manajer untuk melakukan manajemen laba, laba yang diumumkan kepada investor menjadi kurang informatif.

Richardson et al. (2005) melakukan penelitian yang menyoroti *trade off* antara relevan dan reliabilitas dalam akuntansi akrual. Penelitian ini menunjukkan bahwa akrual yang kurang reliabel menimbulkan biaya dalam bentuk persistensi laba yang lebih rendah dan kesalahan penilaian harga. Tucker et al., (2006) dan Collins et al., (1994) menguji apakah *income smoothing* merusak informasi laba atau meningkatkan keinformatifan laba masa lalu dan laba saat ini tentang laba masa depan dan arus kas. Penelitian ini memberikan bukti bahwa *income smoothing* memperbaiki keinformatifan laba masa lalu dan laba berjalan tentang laba masa depan dan arus kas masa depan. Hal ini dilakukan dengan menguji asosiasi antara return saham tahun berjalan dan laba masa depan untuk perusahaan dengan

tingkat perataan laba yang berbeda. Asosiasi ini disebut sebagai *future earnings response coefficient (FERC)*.

Hung et.al (2001) menguji hubungan antara akuntansi akrual dengan nilai relevan dari pengukuran akuntansi di negara yang memiliki level perlindungan terhadap pemegang saham yang berbeda. Masalah ini penting karena akuntansi akrual yang mentransformasi arus kas ke laba merupakan karakteristik utama dalam sistem akuntansi. Akuntansi akrual memberikan kesesuaian yang lebih baik antara pendapatan dan beban daripada akuntansi kas dan oleh karena itu membuat informasi akuntansi lebih relevan. Namun, akuntansi akrual juga memberi kesempatan bagi manajer untuk memanipulasi akrual untuk tujuan pribadi dan ini menyebabkan relevansi nilai informasi akuntansi menjadi berkurang.

Friday et. al (1999) menguji apakah pasar memberikan reaksi yang berbeda mengenai kewajiban perusahaan untuk mengungkapkan *postretirement benefit* selain pensiun yang diatur dalam SFA No. 106 tentang *Employers' Accounting for Retirement Benefits Than Pension (FASB 1990)* sebelum dan sesudah pengakuan formal. FASB menyatakan bahwa, pengungkapan bukanlah substitusi dari pengakuan. Analisis penelitian ini menguji pernyataan ini, apakah pasar memberi reaksi yang berbeda antara pengungkapan liabilitas sebelum SFAS No. 106 PRB dengan pengakuan liabilitas setelah SFAS No. 106.

Louis et.al (2005) menguji apakah manajer menggunakan akrual secara kredibel dengan menganalisis perilaku pelaporan perusahaan sebelum *stock split* dan pengaruh dari abnormal akrual sebelum *stock split* terhadap reaksi pasar sampai dengan pengumuman *stock split*. Penelitian ini memberi bukti yang konsisten dengan *signaling hypothesis*. Temuan penelitian memperlihatkan bahwa terdapat akrual diskresioner positif dan signifikan pada kuartal sebelum pengumuman *stock split*.

Penelitian-penelitian sebelumnya mengindikasikan bahwa pada kondisi tertentu, manajer akan memilih manajemen laba yang menurunkan pendapatan (*income decreasing*). DeGeorge *et al.* (1999) menemukan bahwa manajer memanipulasi secara sistematis laba laporan yang menurun ketika *pre-managed earnings* (PME) melampaui batas laba dengan jumlah yang substansial. Healy (1985), dan Houlthausen *et al.* (1995) menemukan bukti bahwa pilihan akuntansi *income decreasing* dilakukan ketika bonus manajer berdasarkan akuntansi berada pada tingkat maksimum. Alasan manajer melakukan pilihan akuntansi yang menurunkan pendapatan, manajer lebih menyukai untuk merubah *abnormal positive earnings* ke depan agar batasan di masa depan dapat lebih mudah dicapai. Manajer enggan melaporkan keuntungan yang besar karena khawatir target kinerja masa depan mereka didasarkan pada hal ini.

Pengujian pengaruh manajemen laba terhadap relevansi nilai informasi akuntansi dilakukan oleh Whelan dan McNamara (2004) dan Habib (2004). Hasil penelitian menunjukkan bahwa manajemen laba mengurangi relevansi nilai laba. Hal ini karena investor menganggap manajemen laba sebagai isyarat mengenai rendahnya kualitas laba. Habib (2004) menyatakan bahwa jika investor menganggap manajemen laba sebagai suatu bentuk perilaku oportunistik, maka investor akan bereaksi negatif. Hal ini dilihat dari turunnya relevansi nilai informasi akuntansi. Perumusan hipotesis pertama yang terkait dengan manajemen laba dan relevansi nilai informasi akuntansi adalah sebagai berikut:

H1: Manajemen laba mengurangi relevansi nilai informasi akuntansi

2.2 Manajemen Laba dan Siklus Hidup Perusahaan

Teori *life cycle* perusahaan merupakan perluasan dari konsep *life cycle* produk dalam pemasaran (Yan, 2006). *Life cycle* perusahaan dan *life cycle* produk berada dalam tahap yang sama. Misalnya, perusahaan rokok dan koran berada dalam tahap *decline* sedangkan

perusahaan mesin fax dan telepon seluler berada dalam tahap *growth* (Kotler, 1997). Hastuti (2006) menyebutkan bahwa untuk kasus perusahaan yang berada dalam tahap *mature* yang mempunyai produk yang masih dalam tahap *growth*, bisa saja terjadi. Tetapi yang dimaksud dalam kasus tersebut adalah perusahaan tersebut memiliki produk yang *life cycle*-nya sama dengan *life cycle* perusahaan yaitu berada dalam tahap *mature* tetapi *brand life cycle* berada dalam tahap *growth*.

Anthony dan Ramesh (1992) melakukan penelitian yang terkait dengan hubungan antara siklus hidup perusahaan dengan strategi bisnis untuk menjelaskan variasi *cross section* dalam koefisien respon laba. Mereka berpendapat bahwa informasi laporan keuangan yang berkaitan dengan informasi mengenai kemampuan menghasilkan arus kas sebuah perusahaan terkait dengan siklus hidup perusahaannya. Hayn (1995) menyebutkan bahwa manajemen laba dapat dilakukan oleh manajemen pada saat perusahaan tersebut masih bertumbuh, bahkan dilakukan juga pada saat laba perusahaan jatuh mendekati poin nol (Hayn, 1995). Pada saat perusahaan bertumbuh (*growth*), perusahaan mulai menghasilkan laba. Perusahaan mulai melakukan diversifikasi dalam lini produk yang berhubungan erat. Biasanya perusahaan yang berada pada tahap bertumbuh, struktur pengelolaannya masih lemah. Dechow dan Skinner (2000) menyatakan bahwa, perusahaan yang struktur pengelolaannya lemah dan memiliki akrual yang besar sehingga terdapat perbedaan yang besar antara laba dan arus kas merupakan ciri-ciri perusahaan yang melakukan manajemen laba.

DeGeorge et al. (1999) menunjukkan bahwa perusahaan dalam siklus hidup *growth* melaporkan laba yang cenderung meningkat untuk menyesuaikan dengan ekspektasi analis. Dengan berbagai cara manajer mempengaruhi ekspektasi analis untuk mengelola laba sehingga sesuai dengan ekspektasi analis. Penurunan laba merupakan ciri dari perusahaan yang berada pada tahap *mature*. Hastuti (2006) menyebutkan bahwa perusahaan yang berada pada tahap *mature*, mengalami puncak tingkat penjualan tetapi mengalami penurunan laba

akibat kompetisi harga. Para manajer melakukan perataan laba agar laba yang dilaporkan tidak terlalu fluktuatif.

Hastuti (2010), melakukan pengujian yang menghubungkan manajemen laba dengan siklus hidup perusahaan. Hasil penelitian menunjukkan bahwa terdapat earnings management dalam perusahaan-perusahaan yang berada pada tahap *growth*, *mature*, dan *stagnant*. Namun, tidak ada perbedaan perilaku manajemen laba berdasarkan pada perbedaan *life cycle* perusahaan dan ukuran perusahaan. Shank dan Govindarajan dalam Hamid (1999) mengemukakan bahwa perusahaan yang berada pada tahap pengenalan dan pertumbuhan menerapkan sistem pengendalian yang tidak ketat, tetapi bila sudah mencapai pada fase kematangan atau *harvest* (dalam hal ini dikategorikan ke dalam tahap *mature*) dan penurunan maka akan menerapkan sistem pengendalian yang ketat. Semakin ketat sistem pengendalian, diharapkan manajemen laba yang dilakukan semakin kecil. Jadi, terdapat manajemen laba yang lebih kecil pada perusahaan *mature* dibandingkan dengan perusahaan yang *growth*. Berdasarkan ekspektasi yang diuraikan tersebut, dirumuskan hipotesis alternatif sebagai berikut:

H2a: *Terdapat manajemen laba pada perusahaan yang berada pada tahap growth, mature dan stagnant.*

H2b: *Terdapat manajemen laba yang lebih kecil dalam perusahaan yang berada pada tahap mature daripada perusahaan yang berada pada tahap growth.*

H2c: *Terdapat earnings management yang lebih kecil dalam perusahaan yang berada pada tahap stagnant daripada perusahaan yang berada pada tahap mature.*

2.3 Manajemen Laba, Siklus Hidup Perusahaan dan Relevansi Nilai Informasi Akuntansi

DeGeorge et al. (1999) menunjukkan bahwa perusahaan dalam siklus hidup *growth* melaporkan laba yang cenderung meningkat untuk menyesuaikan dengan ekspektasi analis. Dengan berbagai cara manajer mempengaruhi ekspektasi analis untuk mengelola laba sehingga sesuai dengan ekspektasi analis. Hastuti (2006) meneliti tentang perbedaan perilaku *earnings management* berdasarkan pada perbedaan *life cycle* perusahaan. Hasil penelitian menunjukkan bahwa manajemen laba perusahaan yang berada pada tahap *stagnant* lebih kecil secara signifikan daripada perusahaan yang berada pada tahap *mature*.

Penelitian ini melanjutkan penelitian Hastuti (2006) dengan menguji bagaimana pengaruh manajemen laba dan siklus hidup perusahaan terhadap relevansi nilai informasi akuntansi. Hipotesis penelitian yang dikembangkan adalah sebagai berikut:

H3: *Siklus hidup perusahaan mempengaruhi manajemen laba.*

H4: *Manajemen laba dan siklus hidup perusahaan berpengaruh terhadap relevansi nilai informasi akuntansi.*

3. Metoda Penelitian

3.1 Populasi dan Sampel Penelitian

Populasi dalam penelitian ini adalah seluruh perusahaan manufaktur yang terdaftar di Bursa Efek Indonesia (BEI). Pemilihan sampel perusahaan dalam penelitian ini ditentukan dengan *purposive sampling*, dengan kriteria sebagai berikut:

- 1 Perusahaan manufaktur yang terdaftar di Bursa Efek Indonesia tahun 2008 – 2010
- 2 Perusahaan yang digunakan adalah perusahaan yang memiliki laporan keuangan tahunan yang berakhir pada tanggal 31 Desember dan mengumumkan laporan keuangannya.
- 3 Data pasar perusahaan lengkap

Sumber data diambil dari *website* Bursa Efek Indonesia, pusat data Osiris dan *Indonesian Capital Market Directory*.

3.2 Variabel Penelitian dan Pengukuran Variabel

3.2.1 Relevansi Nilai Informasi Akuntansi

Relevansi Nilai Informasi Akuntansi Relevansi nilai informasi akuntansi diukur dengan menggunakan model yang digunakan dalam penelitian Habib et al. (2008) dan Rahman dan Oktaviana (2010) yaitu menggunakan model Ohlson (1995). Model ini merupakan hubungan antara laba dan nilai buku kepada harga saham. Pengoperasian model Ohlson (1995) selalunya menggunakan versi yang dipermudah (Hassan et al. 2006), yaitu:

$$P_{it} = a_1 E_{it} + a_2 BV_{it} \dots\dots\dots (3.1)$$

Dalam hal ini:

- P_{it} = Harga per lembar saham perusahaan i tiga bulan setelah akhir tahun t
- E_{it} = Laba per lembar saham perusahaan i pada akhir tahun t
- BV_{it} = Nilai buku per lembar saham perusahaan i pada akhir tahun t

3.2.2. Manajemen Laba

Manajemen Laba diukur dengan proksi akrual diskresioner. Komponen akrual diskresioner diperoleh dengan terlebih dahulu mengukur total akrual, seperti dalam penelitian Sloan (1996), Ali et al. (2000) dan Chan et al. (2001).

$$TA_{it} = NDA_{it} + DA_{it} \dots\dots\dots (3.2)$$

Dalam hal ini:

- TA_{it} = Total Akrual perusahaan i pada tahun t
- NDA_{it} = *Non Discretionary Accruals* perusahaan i pada tahun t
- DA_{it} = *Discretionary Accruals* perusahaan i pada tahun t



Penelitian ini tidak mempertimbangkan arah akrual (positif atau negatif), tetapi menekankan pada besarnya (*magnitude*). Hal ini terkait dengan pernyataan Chan et al. (2001) yang menyatakan bahwa laba yang mengandung akrual yang tinggi mencerminkan kualitas laba yang rendah. Oleh karena itu pengukuran akrual akan diabsolutkan. Berikut ini adalah cara pengukurannya:

$$| \text{ACCRUAL} | = | \Delta \text{CA} - \Delta \text{CL} - \text{DEP} |$$

$$= | (\Delta \text{AR} + \Delta \text{INV} + \Delta \text{OCA}) - (\Delta \text{AP} + \Delta \text{OCL}) - \text{DEP} | \dots \dots \dots (3.3)$$

Dalam hal ini:

- ΔCA = perubahan aktiva lancar selain kas t dan t-1
- ΔCL = perubahan utang lancar selain utang bank jangka pendek dan jatuh tempo t dan t-1
- ΔAR = perubahan akun piutang usaha t dan t-1
- ΔINV = perubahan akun sediaan t dan t-1
- ΔOCA = perubahan akun aktiva lancar lain t dan t-1
- ΔAP = perubahan akun utang usaha t dan t-1
- ΔOCL = perubahan akun utang lancar t dan t-1
- DEP = beban depresiasi dan amortisasi periode t

Nilai akrual yang diperoleh dari persamaan di atas dideflasi dengan nilai total aktiva (Chan et al., 2001). Selanjutnya dilakukan dekomposisi komponen akrual ke dalam komponen akrual dikresioner dan akrual non diskresioner. Dekomposisi dilakukan dengan mengacu kepada *Modified Jones's Model* (Dechow, 1995), sebagai berikut:

- Nilai *non discretionary accrual* (NDAC) dihitung dengan formula berikut:

$$NDAC = \hat{a}_1 \left[\frac{1}{TA_{t-1}} \right] + \hat{a}_2 \left[\frac{\Delta SAL_t - \Delta REC_t}{TA_{t-1}} \right] + \hat{a}_3 \left[\frac{PPE}{TA_{t-1}} \right] \dots \dots \dots (3.4)$$

- Nilai \hat{a}_1 , \hat{a}_2 dan \hat{a}_3 pada persamaan di atas diperoleh dari persamaan regresi OLS berikut:

$$TAC_t / TA_{t-1} = a_1 \left[\frac{1}{TA_{t-1}} \right] + a_2 \left[\frac{\Delta SAL_t}{TA_{t-1}} \right] + a_3 \left[\frac{PPE_t}{TA_{t-1}} \right] + \varepsilon_1 \dots \dots \dots (3.5)$$



- Selanjutnya *discretionary accruals* (DAC) dihitung dengan formula berikut:

$$DAC_t = TAC_t / TA_{t-1} - NDAC \dots\dots\dots(3.6)$$

Dalam hal ini:

- TAC = Total accrual perioda t
- DAC = Discretionary accruals
- TA = Total Assets perioda t
- ΔSAL_t = perubahan penjualan bersih dalam perioda t
- ΔREC_t = perubahan piutang bersih dalam perioda t
- PPE_t = *property, plant and equipment*
- a_1, a_2 dan a_3 = koefisien regresi persamaan regresi OLS
- \hat{a}_1, \hat{a}_2 dan \hat{a}_3 = *fitted coefficient*

1.2.3 Siklus Hidup Perusahaan

Untuk pengukuran dan klasifikasi tahap siklus hidup perusahaan, penelitian ini menggunakan hasil klasifikasi perusahaan berdasarkan tahap siklus hidup yang digunakan dalam penelitian Hastuti (2006). Proses pengklasifikasian tahap hidup perusahaan ke dalam kelompok *growth*, *mature* dan *stagnant* yang mengacu dari Hastuti (2006) akan dijelaskan berikut ini.

- Tahap *start-up* tidak diteliti karena tidak dapat memenuhi kriteria perusahaan yang berada pada tahap *start-up* yaitu perusahaan mulai melakukan penjualan tidak lebih dari satu tahun sebelum *go public*. Hal ini disebabkan karena BEI mensyaratkan perusahaan harus sudah mendapatkan laba bersih dan laba operasi selama dua tahun fiskal terakhir agar saham perusahaan dapat dicatatkan di bursa. Penelitian yang telah membuktikan hal tersebut adalah penelitian Atmini (2002).
- Pengklasifikasian ke dalam tiga tahap berdasarkan penelitian Anthony dan Ramesh (1992) dan mengacu dari penelitian Hastuti (2006). Ada empat variabel klasifikasi: (1) pembayaran dividen per tahun sebagai persentase dari laba (DP), (2) persentase pertumbuhan penjualan (SG), (3) *capital expenditure* sebagai persentase total nilai perusahaan (CEV), dan (4) umur perusahaan (AGE). Ekspektasi keempat variabel tersebut adalah sebagai berikut



Life Cycle	Variabel Klasifikasi Life Cycle			
	DP	SG	CEV	AGE
Growth	Low	High	High	Young
Mature	Medium	Medium	Medium	Adult
Stagnant	High	Low	Low	Old

Tabel 3.1—Ekspektasi empat variabel pada setiap tahap *life cycle* perusahaan

(Sumber: Anthony dan Ramesh, 1992)

Keempat variabel untuk pengelompokan ke dalam tahap ini berada di tengah di antara perusahaan yang *growth* dan perusahaan yang *stagnant*.

Masing-masing variabel tersebut dihitung dengan cara berikut:

$$DP_t = (DPS / EPS) \times 100 \dots\dots\dots (4.1)$$

$$SG_t = ((SALES_t - SALES_{t-1}) / SALES_{t-1}) \times 100 \dots\dots\dots (4.2)$$

$$CEV_t = (CE_t / VALUE_t) \times 100 \dots\dots\dots (4.3)$$

$$AGE = \text{tahun berjalan} - \text{tahun terbentuknya perusahaan} \dots\dots\dots (4.4)$$

Keterangan:

- DP_t* = *dividend payout*
- DPS* = dividen per lembar saham
- EPS* = laba per lembar saham
- SG_t* = *sales growth* (pertumbuhan penjualan)
- SALES_t* = penjualan bersih pada tahun t
- SALES_{t-1}* = penjualan bersih pada tahun t-1
- CEV_t* = *capital expenditure value* nilai pasar ekuitas suatu perusahaan pada tahun tertentu dihitung dengan mengalikan harga saham perusahaan dengan jumlah saham beredar pada akhir tahun
- CE_t* = *capital expenditure* pada tahun t
- VALUE_t* = nilai pasar ekuitas (*closing price* x jumlah saham beredar pada akhir tahun) ditambah nilai buku utang jangka panjang pada akhir tahun t
- AGE* = umur perusahaan



Variabel DP, SG, dan CEV merupakan variabel keuangan yang berhubungan langsung dengan risiko perusahaan. Untuk meminimalkan pengaruh korelasi risiko dengan tahap *life cycle* perusahaan, penelitian ini menggunakan variabel AGE (umur perusahaan) yang merupakan variabel non keuangan (Hastuti, 2006). Tiga variabel keuangan untuk klasifikasi tersebut dihitung setiap tahun untuk setiap sampel perusahaan dengan menggunakan persamaan di atas.

Kemudian, keempat variabel tersebut masing-masing diurutkan dan diberi skor peringkat dengan skor peringkat tertinggi adalah 1. Pengurutan untuk keempat variabel tersebut berbeda-beda. Variabel DP dan AGE diurutkan secara *ascending* karena nilainya secara *ascending* sesuai dengan klasifikasi siklus hidup perusahaan yaitu dari kecil ke besar (*Low*, *Medium*, dan *High*) untuk tahap *Growth*, *Mature*, dan *Stagnant*. Sebaliknya, untuk variabel SG dan CEV diurutkan secara *descending* karena nilainya secara *descending* sesuai dengan klasifikasi *life cycle* perusahaan yaitu dari besar ke kecil (*High*, *Medium*, dan *Low*) untuk tahap *Growth*, *Mature*, dan *Stagnant*.

Menurut Anthony dan Ramesh (1992), variabel pertumbuhan penjualan dan *capital expenditure* adalah proksi untuk evolusi perusahaan. Perusahaan dengan pertumbuhan penjualan dan *capital expenditure* yang tinggi pada umumnya adalah perusahaan yang masih berada dalam tahap awal perkembangan dan memiliki kesempatan tumbuh yang tinggi sehingga untuk keperluan pengklasifikasian perusahaan ke dalam tahap *growth*, *mature*, dan *stagnant*, skor peringkat pertumbuhan penjualan digabungkan dengan skor peringkat *capital expenditure*. Pembayaran dividen yang rendah dapat menggambarkan dua kondisi yang berbeda yaitu perusahaan membutuhkan kas untuk mengembangkan perusahaannya (perusahaan berada pada tahap *growth*) atau perusahaan memiliki masalah *cash flow* (perusahaan berada pada tahap *stagnant*). Oleh karena itu, khusus untuk penentuan tahap *growth*, skor peringkat *dividen payout* digabungkan dengan skor peringkat umur perusahaan

(Atmini, 2002). Setelah itu, skor peringkat variabel klasifikasi dan skor peringkat gabungan dibagi ke dalam kuintil (*quintile*). Perusahaan diklasifikasikan ke dalam tahap *growth*, *mature*, dan *stagnant* dengan kriteria sebagai berikut:

1. *Growth*: apabila suatu tahun-perusahaan berada pada kuintil tertinggi (kuintil pertama) gabungan skor peringkat pertumbuhan penjualan dan *capital expenditure* dan berada pada kuintil terendah (kuintil pertama) gabungan skor peringkat *dividend payout* dan umur perusahaan.
2. *Mature*: apabila suatu tahun-perusahaan berada pada kuintil tengah gabungan skor peringkat pertumbuhan penjualan dan *capital expenditure*, berada pada kuintil tengah skor peringkat *dividend payout*, dan berada pada kuintil tengah skor peringkat umur perusahaan.
3. *Stagnant*: apabila suatu tahun-perusahaan berada pada kuintil terendah (kuintil ke-4) gabungan skor peringkat pertumbuhan penjualan dan *capital expenditure*, berada pada kuintil tertinggi (kuintil ke-4) skor peringkat *dividend payout*, dan berada pada kuintil tertinggi (kuintil ke-4) skor peringkat umur perusahaan.

Untuk mengelompokkan perusahaan yang belum terklasifikasi ke dalam masing-masing tahap, ditambahkan kriteria lain. Variabel DP, SG, dan AGE digunakan untuk mengklasifikasi perusahaan ke dalam masing-masing tahap. Variabel CEV dieliminasi karena menurut Anthony dan Ramesh (1992) variabel tersebut memiliki *explanatory power* yang rendah. Menurut penelitian tersebut, kebanyakan perusahaan-perusahaan yang termasuk ke dalam kategori CEV yang tinggi tidak memiliki ciri-ciri sebagai perusahaan yang *growth*. Perbedaan antar perusahaan dalam CEV tampak lebih berkaitan dengan fungsi produksi perusahaan daripada *life cycle* perusahaan. Jadi, variabel CEV sangat lemah pengaruhnya terhadap *life cycle* perusahaan. Dengan mengkombinasikan ketiga variabel tersebut (DP, SG, dan AGE), diharapkan akan mengurangi probabilitas *missclassification*. Untuk menguji

argumen ini, perusahaan diklasifikasikan berdasarkan tabel 3.1. Perusahaan yang *growth*, memiliki DP yang rendah, SG yang tinggi, dan AGE yang rendah. Perusahaan yang *mature*, memiliki DP, SG, dan AGE yang medium. Perusahaan yang *stagnant*, memiliki DP yang tinggi, SG yang rendah, dan AGE yang tinggi. Jadi, pengklasifikasian perusahaan ke dalam tahap *growth*, *mature*, dan *stagnant* harus melalui dua tahap. Pertama, diklasifikasikan berdasarkan empat variabel klasifikasi (DP, SG, CEV, dan AGE). Kedua, diklasifikasikan dengan mengeliminasi variabel CEV karena variabel tersebut lebih berkaitan dengan fungsi produksi perusahaan daripada *life cycle* perusahaan. Pengklasifikasian perusahaan tidak langsung menggunakan tahap ke-2 karena variabel CEV dapat menunjukkan bahwa perusahaan yang *growth* memiliki CEV yang lebih tinggi dibandingkan dengan perusahaan yang *mature* dan *stagnant* walaupun memiliki *explanatory power* yang rendah.

3.3 Model Penelitian dan Pengujian Hipotesis

3.3.1 Hipotesis Pertama

Hipotesis pertama dalam penelitian ini ingin membuktikan bahwa terdapat hubungan negatif antara manajemen laba dengan relevansi nilai informasi akuntansi. Whelan dan McNamara (2004) melakukan penelitian tentang pengaruh manajemen laba terhadap relevansi nilai informasi akuntansi. Mereka menemukan bahwa manajemen laba mengurangi relevansi nilai laba. Hal ini kerana investor menganggap manajemen laba sebagai isyarat mengenai rendahnya kualitas laba. Model yang digunakan untuk membuktikan digunakan model dalam penelitian Rahman et al. (2010) dengan menambahkan variabel SIZE sebagai variabel kontrol, model pertama sebagai berikut:

$$P_{it} = \beta_0 + \beta_1 EPS_{it} + \beta_2 BVE_{it} + \beta_3 DA_{it} + \beta_4 DA_{it} * EPS_{it} + \beta_5 DA_{it} * BVE_{it} + SIZE_{it} + \varepsilon$$

.....(4.5)

Dalam hal ini:

- P_{it} = Harga per saham perusahaan i tiga bulan setelah akhir tahun t
- EPS_{it} = Laba per saham perusahaan i pada akhir tahun t
- BVE_{it} = Nilai buku ekuitas per saham perusahaan i pada akhir tahun t
- DA_{it} = *Discretionary Accruals*
- $SIZE_{it}$ = Log Total Asset
- $DA_{it} * EPS_{it}$ = Interaksi *discretionary accruals* dengan laba per saham
- $DA_{it} * BVE_{it}$ = Interaksi *discretionary accruals* dengan nilai buku ekuitas per saham

3.3.2 Hipotesis Kedua

Pengujian hipotesis 2a untuk mengetahui apakah ada indikasi manajemen laba yang dilakukan pada kelompok perusahaan yang termasuk dalam kategori *growth*, *mature* dan *stagnant*. Pengukurannya fokus kepada komponen *discretionary accruals*. Manajemen laba terjadi jika nilai *discretionary accrual* > 0 (Hastuti, 2006). Untuk mengujinya digunakan pendekatan statistik *one sample t test*. Pengujian hipotesis 2b dan 2c dimaksudkan untuk mengetahui apakah terdapat perbedaan tindakan manajemen laba pada perusahaan yang berada di siklus hidup *growth*, *mature* dan *stagnant*. Metoda pengujian statistik non parametrik digunakan untuk membuktikan hipotesis 2b dan hipotesis 2c dengan uji Kruskal Wallis dan Mann Whitney Test.

3.3.3 Hipotesis Ketiga

Hipotesis ketiga diuji untuk melihat apakah terdapat perbedaan tindakan manajemen laba pada perusahaan yang berada pada tahap *growth*, *mature* sampai dengan *stagnant*. Dan apakah terdapat perbedaan tindakan manajemen laba jika dikaitkan dengan ukuran perusahaan. Model pengujian hipotesis ketiga adalah sebagai berikut:

$$DA = \beta_0 + \beta_1 LC + \beta_2 SIZE + \varepsilon \dots \dots \dots (4.6)$$

Dalam hal ini:

- DA = *Discretionary Accruals*
- LC = Siklus hidup
- SIZE = Ukuran Perusahaan



3.3.3 Hipotesis Keempat

Hipotesis keempat dikembangkan untuk mengetahui apakah terdapat hubungan antara tindakan manajemen laba dan tahap siklus hidup perusahaan dengan relevansi nilai informasi akuntansi. Model pengujian sebagai berikut:

$$P_{it} = \beta_0 + \beta_1 EPS_{it} + \beta_2 BVE_{it} + \beta_3 DA_{it} + \beta_4 LC + \beta_5 DA_{it} * LC + SIZE + \varepsilon \dots\dots(4.7)$$

Dalam hal ini:

- P_{it} = Harga per saham perusahaan i tiga bulan setelah akhir tahun t
- EPS_{it} = Laba per saham perusahaan i pada akhir tahun t
- BVE_{it} = Nilai buku ekuitas per saham perusahaan i pada akhir tahun t
- DA_{it} = *Discretionary Accruals*
- LC = Siklus Hidup
- $DA_{it} * LC$ = Interaksi *discretionary accruals* dengan siklus hidup perusahaan

4. Hasil Penelitian

4.1 Statistik Deskriptif

Tabel 4.1 menyajikan statistik deskriptif untuk variabel yang digunakan dalam penelitian.

Descriptive Statistics					
	N	Minimum	Maximum	Mean	Std. Deviation
price	330	.00	14000.00	2.0007E2	793.59200
eps	330	-2234.00	21076.00	4.9190E2	1967.36225
bve	330	1.00	3.00	2.4771	.43594
da	330	.00	26.79	.5996	2.41565
da_eps	330	-2400.39	5874.51	1.1871E2	643.57528
da_bve	330	.00	72.31	1.5427	6.48563
da_lc	330	.00	26.79	.5407	2.40215
lc	330	.00	2.00	1.0091	.72088
size	330	3.67	7.71	5.8789	.64919
Valid N (listwise)	330				

Tabel 4.1 Statistik Deskriptif

Statistik deskriptif untuk sampel perusahaan yang telah diklasifikasikan berdasarkan siklus hidup perusahaan, disajikan pada tabel 4.2.

	N	Minimum	Maximum	Mean	Std. Deviation
da_growth	24	.01	.22	.0795	.04639
da_mature	53	.01	1.70	.1207	.22640
da_stagnant	33	.00	.51	.1213	.12689
Valid N (listwise)	24				

Tabel 4.2 Statistkik Deskriptif – Life Cycle

4.2 Pengujian Hipotesis dan Analisis Hasil

4.2.1 Pengujian Hipotesis Pertama

Hipotesis pertama dalam penelitian ini menduga bahwa tindakan manajemen laba akan memiliki hubungan negatif dengan relevansi nilai informasi akuntansi baik untuk laba persaham mau pun untuk nilai buku ekuitas. Lang et al. (1991) menyebutkan bahwa manajemen laba dapat dijadikan proksi kualitas informasi akuntansi. Kecenderungan tindakan manajemen laba yang oportunistik dapat terlihat dari tingginya tindakan manajemen laba, implikasi dari hal ini adalah berkurangnya relevansi nilai informasi akuntansi. Hasil pengujian model pertama disajikan berikut ini.

Dependent Variable: PRICE
 Method: Least Squares
 Sample: 1 330
 Included observations: 330

Variable	Coefficient	Std. Error	t-Statistic	Prob.
EPS	0.009970	0.026198	0.380556	0.0038
BVE	192.7780	92.79725	-2.077411	0.0386
DA	-95.97522	315.7104	-0.303998	0.7613
DA*EPS	-0.021379	0.082611	-0.258788	0.7960
DA*BVE	41.55874	117.9912	0.352219	0.7249
SIZE	113.9906	38.82323	2.936145	0.0036
R-squared	0.020028	Mean dependent var		200.0727
Adjusted R-squared	0.004905	S.D. dependent var		793.5920
S.E. of regression	791.6433	Akaike info criterion		16.20411
Sum squared resid	2.03E+08	Schwarz criterion		16.27319
Log likelihood	-2667.679	Hannan-Quinn criter.		16.23167
Durbin-Watson stat	2.040169			

Tabel 4.3 Pengujian Hipotesis 1

Hasil pengujian menunjukkan bahwa koefisien laba per saham (0,009) dan koefisien nilai buku ekuitas (192,7) adalah positif dan signifikan, dengan signifikansi masing-masing 0,0038 dan 0,03. Artinya kedua komponen tersebut memiliki relevansi nilai, hal ini sesuai dengan hasil penelitian Rahman (2010). Pengaruh manajemen laba terhadap relevansi nilai laba (DA*EPS) menunjukkan koefisien negatif dengan -0,021. Hal ini menunjukkan bahwa manajemen laba menurunkan relevansi nilai laba. Namun secara statistik tidak signifikan.. Untuk interaksi manajemen laba dan nilai buku ekuitas (DA*BVE) juga menunjukkan bahwa koefisiennya tidak signifikan. Ini membuktikan bahwa manajemen laba menyebabkan nilai buku menjadi tidak signifikan. Nilai buku yang semula memiliki relevansi nilai menjadi tidak signifikan dengan adanya manajemen laba. Hal ini mendukung hipotesis pertama.

4.2.2 Pengujian Hipotesis Kedua

Hipotesis kedua diuji untuk mengetahui apakah terdapat tindakan manajemen laba pada seluruh sampel perusahaan baik yang berada pada siklus hidup *growt*, *mature* dan *stagnant*. Dan apakah tindakan manajemen laba tersebut berbeda secara signifikan.

Hipotesis kedua diuji dengan menggunakan metoda statistik non parametrik, hal ini dilakukan karena hasil uji normalitas menunjukkan bahwa variabel yang diuji dalam hipotesis dua tidak berdistribusi normal. Uji statistik *one sample t test* digunakan untuk menguji apakah tindakan manajemen laba untuk perusahaan yang termasuk ke dalam tahap hidup *growth*, *mature* dan *stagnant* berbeda secara signifikan (*discretionary accruals* > 0). Berikut hasil pengujian *one sample t test*:

One-Sample Test

	Test Value = 0					
	t	Df	Sig. (2-tailed)	Mean Difference	95% Confidence Interval of the Difference	
					Lower	Upper
DA	4.509	329	.000	.59957	.3380	.8612

Tabel 4.4 One Sampe t Test

Hasil pengujian menunjukkan bahwa terdapat tindakan manajemen laba pada perusahaan *growth*, *mature* dan *stagnant*. Pengujian dilanjutkan untuk melihat apakah terdapat perbedaan tindakan manajemen laba yang signifikan di antara ketiga klasifikasi perusahaan berdasarkan siklus hidupnya tersebut.

Pengujian hipotesis 2b dan 2c menggunakan metoda statistik non parametrik. Karena data terdiri dari tiga kategori (*growth*, *mature*, *stagnant*) yang tidak berhubungan (*independen*) maka digunakan uji Kruskal Wallis dan uji Median untuk melengkapinya.

Ranks			
	Lc	N	Mean Rank
Da	growth	84	168.26
	Mature	159	168.49
	stagnant	87	157.37
	Total	330	

Test Statistics ^{a,b}	
	da
Chi-Square	.859
Df	2
Asymp. Sig.	.651

a. Kruskal Wallis Test
b. Grouping Variable: lc

Tabel 4.5 Uji Kruskal Wallis

Untuk melihat apakah ketiga sampel (*growth*, *mature*, dan *stagnant*) berbeda secara signifikan, dapat ditunjukkan oleh probabilitas yang dihasilkan dengan uji Kruskal Wallis. Jika probabilitas < 0,05 maka minimal salah satu dari ketiga sampel tersebut berbeda secara signifikan, begitu juga sebaliknya. Tabel 4.11 menunjukkan bahwa dengan uji Kruskal Wallis, probabilitas (Asymp. Sig./asymptotic significance) lebih besar daripada 0,05 (0,651) sehingga dapat dikatakan bahwa

ketiga sampel memiliki *discretionary accrual* (DA) yang berbeda tetapi secara statistik tidak signifikan.

Uji Median sering digunakan sebagai pelengkap pada uji Kruskal Wallis. Didalam uji Median, yang ingin diuji adalah apakah ketiga sampel memiliki median (titik tengah) yang sama. Jika probabilitas dari hasil uji Median $< 0,05$ maka minimal salah satu dari ketiga sampel mempunyai median yang berbeda secara signifikan, begitu juga sebaliknya. Hasil pengujian disajikan pada tabel berikut ini.

		lc		
		growth	mature	stagnant
da	> Median	40	83	42
	<= Median	44	76	45

	da
N	330
Median	.1731
Chi-Square	.602 ^a
Df	2
Asymp. Sig.	.740

a. 0 cells (.0%) have expected frequencies less than 5. The minimum expected cell frequency is 42.0.

b. Grouping Variable: lc

Tabel 4.6 Uji Median

Tabel 4.12 menunjukkan bahwa probabilitas (Asymp. Sig.) lebih besar dari 0,05 (0,740) sehingga tidak dapat dikatakan bahwa minimal salah satu di antara median ketiga sampel tersebut benar-benar tidak identik dengan yang lain. Dapat disimpulkan bahwa tindakan manajemen laba dalam sampel perusahaan *growth*, *mature* dan *stagnant* secara statistik tidak signifikan.

Pengujian hipotesis 2b dan 2c untuk membandingkan tindakan manajemen laba pada sampel perusahaan *growth* dengan perusahaan *mature* dan membandingkan tindakan manajemen laba pada sampel perusahaan *mature* dan perusahaan *stagnant*, dilakukan dengan menggunakan

Mann-Whitney Test. Jika probabilitas yang dihasilkan dari uji *Mann-Whitney* $< 0,05$ maka kedua kelompok yang dibandingkan, baik kelompok *growth* dan *mature* maupun antara kelompok *mature* dan *stagnant* memiliki manajemen laba yang berbeda secara signifikan. Hasil uji *Mann-Whitney* disajikan pada tabel 4.13

Ranks				
Lc	N	Mean Rank	Sum of Ranks	
Da	growth	84	122.17	10262.00
	mature	159	121.91	19384.00
	Total	243		

Test Statistics ^a	
	da
Mann-Whitney U	6.664E3
Wilcoxon W	1.938E4
Z	-.027
Asymp. Sig. (2-tailed)	.979

a. Grouping Variable: lc

Tabel 4.7 Uji Mann Whitney-growth dan mature

Tabel 4.13 menunjukkan bahwa probabilitas $> 0,05$ sehingga dapat disimpulkan bahwa manajemen laba pada perusahaan *growth* tidak berbeda signifikan dengan manajemen laba pada perusahaan yang *mature*. Hasil tidak mendukung hipotesis 2b.

Ranks				
Lc	N	Mean Rank	Sum of Ranks	
Da	mature	159	126.58	20126.00
	stagnant	87	117.87	10255.00
	Total	246		

Test Statistics ^a	
	da
Mann-Whitney U	6.427E3
Wilcoxon W	1.026E4
Z	-.917
Asymp. Sig. (2-tailed)	.359

a. Grouping Variable: lc

Tabel 4.8 Mann Whitney- Mature & Stagnant

Tabel 4.14 menyajikan hasil uji *Mann-Whitney* untuk hipotesis 2c, yang membandingkan manajemen laba pada kelompok perusahaan *mature* dan kelompok perusahaan *stagnant*. Hasil pengujian menunjukkan bahwa manajemen laba pada perusahaan *mature* tidak berbeda signifikan dengan manajemen laba pada perusahaan yang *stagnant*. Hasil tidak mendukung hipotesis 2c.

4.2.3 Pengujian Hipotesis Ketiga

Hipotesis ketiga diuji untuk melihat apakah siklus hidup perusahaan mempengaruhi manajemen laba. Hasil pengujian disajikan pada tabel berikut ini:

Dependent Variable: DA
Method: Least Squares

Sample: 1 330
Included observations: 330

Variable	Coefficient	Std. Error	t-Statistic	Prob.
LC	0.028322	0.191012	0.148274	0.8822
SIZE	0.082335	0.040030	2.056840	0.0405
R-squared	-0.015977	Mean dependent var		0.599573
Adjusted R-squared	-0.019074	S.D. dependent var		2.415647
S.E. of regression	2.438576	Akaike info criterion		4.626748
Sum squared resid	1950.502	Schwarz criterion		4.649772
Log likelihood	-761.4134	Hannan-Quinn criter.		4.635932
Durbin-Watson stat	1.922682			

Tabel 4.9 Pengujian Hipotesis 3

Hasil menunjukkan bahwa pengaruh siklus hidup perusahaan terhadap manajemen laba, secara statistik tidak signifikan. Model tiga ini juga tidak memiliki kemampuan untuk menjelaskan, hal ini ditunjukkan dengan nilai *adjusted R-squared* -0,0190. Hasil pengujian tidak mendukung hipotesis 3.

4.2.4 Pengujian Hipotesis Keempat

Hipotesis keempat menguji apakah manajemen laba dan siklus hidup perusahaan berpengaruh terhadap relevansi nilai informasi akuntansi. Hasil pengujian sebagai berikut:

Dependent Variable: PRICE
Method: Least Squares

Sample: 1 330
Included observations: 330

Variable	Coefficient	Std. Error	t-Statistic	Prob.
EPS	0.007899	0.022719	0.347684	0.7283
BVE	-193.0523	88.19349	-2.188963	0.0293
DA	83.63178	86.29023	0.969192	0.3332
LC	53.30706	69.37622	0.768377	0.4428
DA*LC	-69.80571	87.24955	-0.800070	0.4243
SIZE	103.8983	37.93594	2.738784	0.0065
R-squared	0.022044	Mean dependent var		200.0727
Adjusted R-squared	0.006952	S.D. dependent var		793.5920
S.E. of regression	790.8286	Akaike info criterion		16.20205
Sum squared resid	2.03E+08	Schwarz criterion		16.27113
Log likelihood	-2667.339	Hannan-Quinn criter.		16.22961
Durbin-Watson stat	2.033667			

Tabel 4.10 Pengujian Hipotesis 4

Hasil menunjukkan komponen laba persaham menjadi tidak signifikan, komponen nilai buku ekuitas justru menunjukkan arah yang berlawanan dan signifikan. Manajemen laba dan siklus hidup (DA*LC) koefisiennya negatif dan tidak signifikan. Hal ini mengindikasikan adanya manajemen laba dan siklus hidup perusahaan mengurangi relevansi nilai manajemen laba.

5. Simpulan dan Keterbatasan Penelitian

5.1 Simpulan

Relevansi nilai informasi akuntansi memperoleh perhatian luas dalam penelitian maupun dalam praktik akuntansi (Barth *et. al* 2001; Holthausen dan Watts 2001). Informasi akuntansi dikatakan relevan jika ia digunakan sebagai dasar dalam pengambilan keputusan (Barth *et.al* 2001). Dengan kata lain, relevansi nilai menunjukkan seberapa baik informasi akuntansi dapat merepresentasikan informasi yang digunakan oleh pengguna dalam melakukan penilaian terhadap perusahaan. Penelitian terdahulu menunjukkan adanya penurunan relevansi nilai informasi akuntansi dari waktu ke waktu yang disebabkan karena rendahnya kualitas informasi akuntansi (Francis dan Schipper 1999 dan Lev 1989). Salah satu penyebab

rendahnya kualitas informasi akuntansi adalah adanya tindakan manajemen laba yang oportunistik, sehingga menyesatkan pengguna laporan keuangan.

Hipotesis pertama dalam penelitian ini menguji apakah manajemen laba mengurangi relevansi informasi akuntansi. Dengan menggunakan model Ohlson (1995) yang merupakan hubungan antara laba dan nilai buku kepada harga saham untuk mengukur relevansi nilai. Hasil penelitian menunjukkan bahwa nilai laba dan nilai buku ekuitas memiliki relevansi nilai. Hasil ini konsisten dengan hasil penelitian Rahman (2010), Ohlson (2005). Hasil juga menunjukkan bahwa manajemen laba menurunkan relevansi nilai laba. Namun secara statistik tidak signifikan.. Hasil pengujian pengaruh manajemen laba ke nilai buku membuktikan bahwa manajemen laba menyebabkan nilai buku menjadi tidak signifikan. Nilai buku yang semula memiliki relevansi nilai menjadi tidak signifikan dengan adanya manajemen laba. Hal ini mendukung hipotesis pertama.

Hipotesis kedua terkait dengan manajemen laba dan tahap siklus hidup perusahaan. Dengan menggunakan klasifikasi Anthony dan Ramesh (1992) dan Hastuti (2006) penelitian ini membagi perusahaan dalam kelompok *growth*, *mature* dan *stagnant*. Pada hipotesis kedua diuji apakah terdapat tindakan manajemen laba untuk masing-masing kelompok, Pengujian juga dilakukan untuk membandingkan manajemen laba antara kelompok *growth* dengan *mature*, dan kelompok *mature* dengan *stagnant* dmenguji apakah manajemen laba pada kelompok *growth* dan *mature* berbeda secara signifikan. Dengan menggunakan metoda statistik non parametrik, uji Kruskall Wallis, uji Median dan uji Mann-Whitney. Hasil pengujian menunjukkan bahwa perbedaan manajemen laba antara kelompok *growth*, *mature* dan *stagnant* tidak signifikan. Dan disimpulkan bahwa manajemen laba pada perusahaan *growth* tidak berbeda signifikan dengan manajemen laba pada perusahaan yang *mature*. Hasil pengujian menunjukkan bahwa manajemen laba pada perusahaan *mature* tidak berbeda

signifikan dengan manajemen laba pada perusahaan yang *stagnant*. Hasil tidak mendukung hipotesis 2a, 2b dan 2c.

Hipotesis ketiga diuji untuk melihat siklus hidup perusahaan mempengaruhi tindakan manajemen laba pada perusahaan yang berada pada tahap *growth*, *mature* sampai dengan *stagnant*. Hasil menunjukkan bahwa pengaruh siklus hidup perusahaan terhadap manajemen laba, secara statistik tidak signifikan. Pada pengujian hipotesis ketiga model penelitian juga tidak memiliki kemampuan menjelaskan, hal ini ditunjukkan dengan nilai *adjusted R²* yang bernilai negatif.

Hipotesis keempat menguji apakah manajemen laba dan siklus hidup perusahaan berpengaruh terhadap relevansi nilai informasi akuntansi. Hasil menunjukkan komponen laba persaham menjadi tidak signifikan, komponen nilai buku ekuitas justru menunjukkan arah yang berlawanan dan signifikan. Manajemen laba dan siklus hidup ($DA*LC$) koefisiennya negatif dan tidak signifikan. Hal ini mengindikasikan adanya manajemen laba dan siklus hidup perusahaan mengurangi relevansi nilai manajemen laba.

5.2 Keterbatasan Penelitian

Penelitian ini memiliki keterbatasan yang diduga juga turut mempengaruhi hasil penelitian. Terdapat potensi *missclassification* dalam pengklasifikasi perusahaan ke dalam kelompok *growth*, *mature* dan *stagnant* kemungkinannya masih ada, hal ini karena penelitian ini belum mengembangkan metode klasifikasi dari penelitian sebelumnya. Periode observasi yang relatif pendek juga mungkin mempengaruhi klasifikasi perusahaan ke dalam kelompok *growth*, *mature* dan *stagnant*.

Model pengujian hipotesis dalam penelitian masih sangat terbuka untuk dikembangkan. Pada pengujian relevansi nilai, digunakan model Ohlson (1995). Model ini

merupakan hubungan antara laba dan nilai buku kepada harga saham. Penelitian berikutnya yang menguji relevansi nilai dapat menggunakan model *return*. Pengujian hipotesis kedua menggunakan metoda statistik non parametrik, penelitian selanjutnya dapat menggunakan metoda statistik parametrik dengan terlebih dahulu mengatasi normalitas data.

Dalam penelitian ini juga sangat besar kemungkinan adanya variabel-variabel yang mungkin juga turut mempengaruhi relevansi nilai. Penelitian selanjutnya dapat lebih mengeksplorasi kemungkinan variabel lain yang juga mempengaruhi relevansi nilai informasi akuntansi. Penggunaan model lain untuk menentukan akrual diskresioner juga dapat menjadi pertimbangan dalam penelitian selanjutnya. Penelitian ini juga belum memisahkan secara nyata manajemen laba yang bersifat informatif dan manajemen laba yang bersifat oportunistik. Pemisahan manajemen laba ke dalam dua kelompok tersebut akan memberikan implikasi penelitian yang berbeda pula. Untuk klasifikasi siklus hidup perusahaan, karena keterbatasan waktu, penelitian ini masih mengacu pada hasil klasifikasi dalam penelitian Hastuti (2006).

DAFTAR REFERENSI

- Aboddy David, John Hughes, Jing Liu., 2002. Measuring Value Relevance in a (Possibly) Inefficient Market, *Journal of Accounting Research*, Vol. 40, No. 4: 965-986.
- Agrawal A. and Sahiba Chadha. 2005. Corporate Governance and Accounting Scandals. *Journal of Law and Economics*, vol. XLVIII: 371 – 406.
- Ali, A. dan P. Zarowin. 1992. Permanent vs Transitory Components of Annual Earnings and Estimation Error in Earnings Response Coefficients, *Journal of Accounting and Economics*, 15, 249-264.
- Anthony, Joseph H. dan K. Ramesh. 1992. Association between Accounting Performance Measures and Stock Prices: A Test of the Life Cycle Hypothesis. *Journal of Accounting and Economics* 15: 203-227.
- Atmini, Sari. 2002. Asosiasi Siklus Hidup Perusahaan dengan *Incremental Value-Relevance* Informasi Laba dan Arus Kas. *Jurnal Riset Akuntansi Indonesia* Vol. 5 No. 3 (September): 257-276.
- Barth, M. E., Beaver, W. H., & Landsman, W. R. 2001. The Relevance of the Value Relevance Literature for Financial Accounting Standard Setting: Another View. *Journal of Accounting and Economics*, 31(1-3): 77-104.

- Barth, M.E., Cram, D.P dan Nelson K.K. 2001. Accruals and The Prediction of Future Cash Flows. *The Accounting Review* 76(1): 27-58
- Beisland, Leif Atle. 2008. Essays on the Value Relevance of Accounting Information, *Dissertation submitted to the Department of Accounting, Auditing and Law at the Norwegian School of Economics and Business Administration, Bergen, Norway.*, November 2008
- Black, Ervin L. 1998. Which is More Value Relevant: Earnings or Cash Flows? A Life Cycle Examination. *Working Paper*, University of Arkansas, Fayetteville, Arkansas
- Chan, K., Chan, L.K., Jegadeesh, N., and Lakonishok, J. 2001. Earnings Quality and Stock Returns. *NBER Working Paper Series*.
- Christensen, T.E., Hoyt, R.E., & Paterson, J.S. 1999. Ex Ante Incentives for Earnings Management and The Informativeness of Earnings. *Journal of Business Finance & Accounting*, 26 (7/8): 807-832
- Chtourou, SM., Jean Bedard. dan Lucie Courteau. 2001. Corporate Governance and Earnings Management. *Working Paper*. Universite Laval, Quebec City, Canada. April.
- Cohen, J., Krishnamoorthy, K. and Wright, A. 2004, "The corporate governance mosaic and financial reporting quality", *Journal of Accounting Literature*, Vol. 23, pp. 87-152.
- Dawn A. Matsumoto. 2002. Management's Incentives to Avoid Negative Earnings Surprises, *The Accounting Review*, Vol. 77, No. 3 : 483-514
- Dechow, Patricia M. dan Douglas J. Skinner. 2000. Earnings Management: Reconciling the Views of Accounting Academics, Practitioners, and Regulators. *Accounting Horizons* Vol. 14 No. 2 (June): 235-250.
- Dechow M. Patricia., Richard G. Sloan, Amy P. Sweeney. 1995. Detecting Earnings Management. *The Accounting Review* Vol 70. No. 2 193-225.
- DeGeorge, F., Patel J. Ceckhauser. R. 1999. Earnings Management to Exceed Threshold. *Journal of Business*, 72.
- Fama. E.F. dan M.C. Jensen. 1983. Separation of Ownership and Control. *Journal Of Law and Economics*, Vol.26. hal.301-325.
- Financial Accounting Standard Board, 1996. *Statement of Financial Accounting Concepts*, 1996/97 edition, John Wiley and Sons Inc, Connecticut,
- Francis, J., & Schipper, K. 1999. Have Financial Statements Lost Their Relevance? *Journal of Accounting Research*, 37(2), 319-352.
- Ahsan Habib, Istiaq Azim. 2008. Corporate governance and value-relevance of accounting information: Evidence from Australia. *Accounting Research Journal*. Vol. 21, Iss. 2 pg. 167
- Habib, A. 2004. Impact of Earnings Management on Value-Relevance of Accounting Information: Empirical Evidence from Japan. *Managerial Finance*.30, 11.
- Hamid, Abd. 1999. Studi terhadap Strategi Prospektor dan Defender dan Hubungannya dengan Harga Saham: Analisis dengan Pendekatan *Life Cycle Theory*. Tesis, Universitas Gadjah Mada, Yogyakarta.

- Hassan, M S. Percy, M. & Stewart J. 2006. The value relevance of fair values disclosure in Australian firms in the extractive industries. *Asian Academy of Management Journal of Accounting and Finance* 2 (1): 21-42
- Hastuti, Sri. 2006. Perbedaan Perilaku Earnings Management Berdasarkan Pada Perbedaan Life Cycle Perusahaan. *Tesis, Program Pasca Sarjana, Universitas Gadjah Mada, Yogyakarta* .
- Hastuti, Sri. 2010. Perbedaan Perilaku Earnings Management Berdasarkan Pada Perbedaan Life Cycle dan Ukuran Perusahaan. *Simposium Nasional Akuntansi XIII, Purwokerto*.
- Hayn, C. 1995. The information content of losses. *Journal of Accounting and Economics* 20: 125-153.
- Healy, P.M., 1985. "The Effect Of Bonus Schemes on Accounting Decisions," *Journal of Accounting and Economics* (April), 85-107.
- Holthausen Robert W., David F. Larcker and Richard G. Sloan. 1995. Annual Bonus Schemes and The Manipulation of Earnings. *Journal of Accounting and Economics*. 19, p 29-74.
- Hung, Mingyi Hung. 2001 Accounting Standards and Value Relevance of Financial Statements: An International Analysis, *Journal of Accounting and Economics* 30 401 – 420
- Ikatan Akuntan Indonesia, *Standar Akuntansi Keuangan, per 1 April 2002*, Penerbit Salemba Empat, Jakarta, 2002.
- Jensen, M., Meckling, W. 1976. Theory of the Firm: Managerial Behavior, Agency Costs and Ownership Structure. *Journal of Financial Economics*. 305-360.
- Komite Nasional Kebijakan Governance, 2004. Pedoman Tentang Komisaris Independen.*
<http://www.governance-indonesia.or.id/main.html>
- Lev, B. 1989. On the Usefulness of Earnings and Earnings Research: Lessons and Directions from Two Decades of Empirical Research. *Journal of Accounting Research*, 27, 3, 153-193.
- Machuga S. and Karen Teitel. 2007. The Effects of the Mexican Corporate Governance Code on Quality of Earnings and its Components. *Journal Of International Accounting Research* Vol. 6, No. 1. pp. 37–55.
- Marquardt, C.A., & Wiedman, C.I., 2004. The Effect of Earnings Management on the Value Relevance of Accounting Information. *Journal of Business Finance & Accounting*, 31 (3/4), 297-332
- Ohlson, J.A., 1995. Earnings, book values, and dividends in security valuation. *Contemporary Accounting Research*. 11, 161-182.
- Rahman, Aulia Fuad dan Ulfi Kartika Oktaviana. 2010. Masalah Keagenan Aliran Kas Bebas, Manajemen Laba dan Relevansi Nilai Informasi Akuntansi. *Simposium Nasional Akuntansi (SNA) XIII Purwokerto*.
- Schipper, K.. 1989. "Commentary on Earnings Management" *Accounting Horizons*, August.
- Scott, W.R.. 2009. "Financial Accounting Theory". Prentice-Hall International, Inc., New Jersey.

- Scott A. Richardson, Richard G. Sloan, Mark T. Soliman, Irem Tuna. 2005. Accrual Reliability, Earnings Persistence and Stock Prices 39, 437 – 485
- Sloan, Richard G. 1996. Do Stock Prices Fully Reflect Information in Accruals and Cash Flows about Future Earnings? *The Accounting Review* 71 (3), July: 289-315.
- Siregar, Baldric. 2007. Pengaruh Pemisahan Hak Aliran Kas dan Hak Kontrol Terhadap Dividen, Simposium Nasional Akuntansi (SNA) X Makassar
- Siregar, Silvia Veronica N.P., dan Siddharta Utama. 2005. Pengaruh Struktur Kepemilikan, Ukuran Perusahaan dan Praktik *Corporate Governance* terhadap Pengelolaan Laba (*Earnings Management*) Simposium Nasional Akuntansi (SNA) VIII Solo
- Tucker., J.W and P.A Zarowin. (2006). Does Income Smoothing Improves Earnings Informativeness? *Accounting Review*, January, 251-270.
- Wawo, Andi. (2010). Pengaruh *corporate governance* dan Konsentrasi Kepemilikan terhadap Daya Informasi Akuntansi. *Simposium Nasional Akuntansi (SNA) XIII Purwokerto*.
- Whelan, C., McNamara, R. 2004. The impact of earnings management on the value-relevance of financial statement information. *SSRN Working Paper*
- Yan, Zhipeng. 2006. A New Methodology of Measuring Corporate Life-cycle Stages. www.google.com

Dividend Policy and Foreign Ownership (Empirical Research in Nonfinance Company that Listed in Indonesian Stock Exchange)

MARSELINA WIDIASTUTI
PRATANA P. MIDIASTUTY
EDDY SURANTA
Universitas Bengkulu

Abstract: *This research aim to obtain empirical evidence about the dividend policy and foreign ownership. Dividend policy is measured by dividend to book ratio (DTB) and foreign ownership is measured by total of foreign ownership in end of year. This research not only use two main variables but also use control variables are leverage, free cash flow (FCF) and return on asset (ROA). The sampling method used was purposive sampling of the nonfinance company listed on the Stock Exchange during the period 2007-2011. The data used in this study is secondary data obtained financial data on the website www.idx.com. The number of final samples in this study were 29 companies.*

This study uses Ordinary Least Square (OLS) regression analysis to test the hypothesis by using and Two Stages Least Square (TSLS) for to test simultaneous problem between dividend policy and foreign ownership with EViews version 5.1. The test results showed the dividend policy have negative and significant impact toward foreign ownership, not compatible with the first hypothetical study. And then foreign ownership have negative impact and significant with dividend policy, compatible with second hypothesis in this research.

Keywords: *Dividend Policy, Foreign Ownership, Leverage, Free Cash Flow, Return on Asset.*

1.1 Latar Belakang

Pasca pencabutan Keputusan Menteri Keuangan nomor 1055/KMK.013/1989 tentang Pembelian Saham oleh Pemodal Asing pada tahun 1997, kepemilikan asing di Indonesia meningkat di berbagai sektor seperti pertambangan, perbankan, telekomunikasi serta sektor lainnya. Apalagi dengan paradigma yang terbentuk bahwa investor asing biasanya bermodal besar (institusional), memiliki akses pasar modal dunia yang lebih luas, analisis fundamental yang handal serta kelebihanannya dalam mengelola informasi. Sehingga semakin besar kemungkinan investor asing menjadi mayoritas dan mempengaruhi setiap kebijakan perusahaan bahkan mempengaruhi perekonomian nasional.

Terlepas dari apapun alasan investor asing menanamkan modal ke perusahaan, secara umum yang dilihatnya adalah bagaimana *corporate performance* perusahaan dapat menggambarkan prospek masa depan dan kinerja yang baik. *Corporate performance* perusahaan, dapat tercermin dari keharmonisan hubungan yang terbentuk diantara pihak-pihak yang membantu perusahaan dalam mencapai tujuan yang diinginkan. Apakah di perusahaan telah tercipta hubungan baik diantara manajemen, pemegang saham sebelumnya serta pihak yang berkepentingan lain. Dalam operasionalisasi perusahaan, pemilik melimpahkan wewenang pengelolaan perusahaan kepada manajer. Hubungan yang terbentuk dari pelimpahan wewenang tersebut, digambarkan dalam teori keagenan (*agency theory*) sebagai hubungan agen (manajer) dan prinsipal (pemegang saham). Konflik keagenan mulai muncul ketika terjadi perbedaan kepentingan diantara keduanya. Untuk meminimalisir biaya keagenan dapat dilakukan melalui beberapa cara yaitu dengan mengurangi sumber daya *discretionary* yang dimiliki oleh perusahaan, meningkatkan struktur kepegawaian serta kebijakan hutang (Jogiyanto dan Tarjo, 2003).

Keputusan tentang peningkatan kepemilikan institusional dianggap juga mampu mengurangi konflik keagenan. Kepemilikan institusional terkait dengan kepemilikan saham oleh pihak luar baik dalam bentuk insititusi, lembaga atau kelompok lainnya. Kepemilikan institusional dianggap dapat memonitor kinerja manajemen. Apalagi kepemilikan asing yang biasanya juga merupakan kepemilikan institusional, diasumsikan akan mampu menjalankan mekanisme pengawasan dengan lebih baik dibandingkan dengan kepemilikan institusional domestik (Jeon *et al*, 2010). Hal ini dikarenakan mereka memiliki biaya pengawasan dan pengalaman investasi yang bagus serta kemampuan teknologi handal. Sehingga, keberadaannya menjadi sangat penting dalam sebuah perusahaan. Demi efektivitas mekanisme pengawasan terhadap kinerja manajer, maka perusahaan perlu membuat suatu kebijakan yang dapat mendorong masuknya kepemilikan asing. Bahkan perusahaan menjadikan kebijakan dividen sebagai daya tarik bagi investor institusional untuk menjadi bagian dari struktur kepemilikan. Hal ini, menunjukkan bahwa terdapat pengaruh antara kebijakan dividen terhadap kepemilikan asing.

Kecendrungan investor institusional asing untuk memilih perusahaan dengan dividen tinggi, searah dengan hasil penelitian yang ditunjukkan oleh Jeon *et al* (2010) pada pasar Modal Korea. Mereka menemukan bahwa investor institusional asing lebih menunjukkan preferensinya pada perusahaan yang membayarkan dividen tinggi. Investor institusional asing diketahui memiliki pengaturan terhadap biaya pengawasan yang bagus dan merupakan *dividend clienteles* yang handal. Tingginya biaya pengawasan yang mereka keluarkan, mendorong mereka untuk lebih memilih kepastian pendapatan dalam bentuk kebijakan dividen daripada *capital gain* yang mungkin didapat dari kebijakan pembelian kembali saham. Jeon *et al* (2010) juga menemukan bukti bahwa keberadaan investor institusional asing sebagai *substantial shareholdings* pun meningkatkan level pembayaran dividen kas di masa yang akan datang tetapi tidak untuk kebijakan pembelian kembali saham. Hal ini

semakin menguatkan dugaan bahwa kepemilikan institusional asing dapat mengurangi konflik keagenan dengan mengurangi biaya keagenan melalui kebijakan dividen.

1.2 Rumusan Masalah

Berdasarkan latar belakang yang telah diuraikan sebelumnya, dapat dirumuskan beberapa pertanyaan sebagai berikut :

- 1) Apakah kebijakan dividen berpengaruh positif kepemilikan asing ?
- 2) Apakah kepemilikan asing berpengaruh negatif kebijakan dividen?

2.1.1 Teori Keagenan (*Agency Theory*)

Terdapat beberapa alternatif untuk mengurangi biaya keagenan yaitu pertama dengan mengurangi sumber-sumber *discretionary*, khususnya aliran kas yang berada di bawah pengaruh manajer (Jensen, 1986). Kedua peningkatan kepemilikan institusional, dan ketiga kebijakan hutang.. Upaya untuk mengurangi sumber daya *discretionary* yang dimiliki oleh perusahaan dilakukan dengan mentransfer *free cash flow* perusahaan kepada para pemegang saham melalui kebijakan dividen. Dengan demikian tujuan kesejahteraan pemegang saham menjadi terpenuhi. Selain itu, juga dapat menjadi alat pengawasan sekaligus bounding karena dengan dibagikannya dividen akan mengurangi risiko bagi pemegang saham atas peluang investasi tidak menguntungkan yang mungkin oleh manajer jika *free cash flow* masih berada di bawah penguasaannya.

Alternatif lain yang dapat dipilih oleh perusahaan untuk meminimalisir biaya keagenan adalah melalui kebijakan hutang. Kebijakan hutang merupakan pertimbangan atas besarnya biaya keagenan yang dikeluarkan perusahaan. Peningkatan hutang juga akan menurunkan biaya keagenan karena menurunnya kelebihan *free cash flow* sebagai akibat dari munculnya kewajiban baru yaitu pembayaran bunga dan pokok pinjaman secara periodik,

akan menghindari penguasaan sumber daya oleh manajer. Namun, rasio hutang yang terlalu tinggi memunculkan efek substitusi dari adanya pengalihan transfer kekayaan dari pemegang saham ke kreditur akibat konsekuensi yang timbul dari hutang yaitu perusahaan harus memenuhi kewajibannya terlebih dahulu sebelum melakukan pembagian dividen.

2.1.2 *Dividend Clientles Theory*

Bukti empiris menunjukkan bahwa efek clientele itu benar adanya. Allen, Bernando dan Welch (2000) menyatakan ada dua kelompok investor yaitu institusional dan individual. Tercipta asumsi bahwa investor institusional dapat menjalankan tugas pengawasan lebih efektif dan mampu mendeteksi kualitas sebuah perusahaan dibandingkan dengan investor individual. Berdasarkan asumsi tersebut perusahaan mampu memberikan sinyal tingginya kualitas mereka melalui kebijakan dividen. Tentu hal ini akan menarik investor institusional untuk menjadi bagian dari struktur kepemilikan tersebut. Walaupun sebelumnya diasumsikan bahwa investor institusional cenderung melakukan pemanfaatan dari sisi pajak daripada investor institusional domestik tetapi dengan melihat tingginya kualitas perusahaan, kekhawatiran tingginya tarif pajak atas dividen dapat sedikit terabaikan.

2.1.3 *Teori Kebijakan Dividen*

Ada beberapa teori yang dapat menggambarkan preferensi para investor terhadap kebijakan dividen yang diterapkan oleh perusahaan. Menurut Brigham dan Houston (2001) terdapat tiga teori preferensi investor terhadap dividen, yaitu :

- 1) Teori Ketidakrelevanan Dividen (*Dividend Irrelevance Theory*)

Miller dan Modigliani (1961) merupakan pendukung utama teori ketidakrelevanan dividen. Mereka menyatakan bahwa nilai suatu perusahaan hanya ditentukan pada kemampuan untuk menghasilkan laba dan manajemen risikonya. Mereka juga

berpendapat bahwa nilai perusahaan hanya bergantung pada bagaimana aktiva yang dimiliki mampu menghasilkan pendapatan, bukan bagaimana pendapatan tersebut dibagi ke dalam bentuk dividen atau laba ditahan.

2) Teori *Bird in The Hand*

Gordon dan Litner(1956) dalam Brigham dan Houston (2001) berpendapat bahwa investor kurang yakin terhadap *capital gain* sehingga mereka lebih menyukai kepastian pendapatan dalam bentuk dividen karena memiliki risiko yang lebih kecil. Sehingga seharusnya perusahaan membentuk rasio pembayaran dividen yang tinggi agar dapat memaksimalkan harga sahamnya. Namun, Miller dan Modigliani tidak setuju bahkan menganggap pendapat Gordon dan Litner sebagai sebuah kekeliruan “**Bird in The Hand**”. Menurut Miller dan Modigliani, kebanyakan investor merencanakan untuk menginvestasikan kembali dividen mereka dalam saham perusahaan bersangkutan atau sejenis dan dalam banyak kasus tingkat risiko dari arus kas perusahaan bagi investor dalam jangka panjang hanya ditentukan oleh tingkat risiko arus kas operasinya, bukan oleh kebijakan pembagian dividennya.

3) Teori Preferensi Pajak (*tax preference theory*)

Litzenberger dan Ramaswamy (1979) dalam Brigham dan Houston (2001) menyatakan bahwa pajak yang dikenakan atas *capital gain* lebih rendah dibandingkan dengan dividen. Oleh karena itu, beberapa investor cenderung menyukai laba ditahan daripada dividen, sehingga seharusnya perusahaan membayarkan dividen rendah jika ingin memaksimalkan harga sahamnya.

2.3 Kepemilikan Asing

Istilah struktur kepemilikan menunjukkan bahwa variabel-variabel yang penting tidak hanya ditentukan oleh jumlah hutang dan modal, tetapi juga persentase kepemilikan oleh

manajer dan institusional (Jensen dan Meckling, 1976). Kepemilikan asing merupakan bagian dari kepemilikan institusional. Hal ini dikarenakan biasanya investor asing bermodal besar sehingga bentuk kepemilikannya adalah sebuah badan, lembaga, atau institusi. Kepemilikan oleh institusional lain berarti kepemilikan saham oleh lembaga dari eksternal. Investor institusional biasanya menjadi mayoritas dalam saham karena mereka memiliki sumber daya yang lebih besar dari pada para pemegang saham lainnya, sehingga dianggap mampu melaksanakan mekanisme pengawasan dengan lebih baik.

Jeon, *et al* (2010) menyatakan bahwa investor institusional asing memiliki pengalaman investasi global yang baik dan dipadukan dengan kecanggihannya dalam mengevaluasi prospek suatu perusahaan. Namun, mereka memiliki kualitas informasi masih rendah karena adanya keterbatasan geografis, pemahaman budaya dan perbedaan kondisi politik. Kondisi ini sering kali menyebabkan investor asing mengalami kerugian informasi domestik. Mereka menyatakan bahwa ada sejumlah biaya tetap yang dibayarkan untuk memperoleh informasi, kebanyakan para pemegang saham mengeluarkan insentif lebih agar segera diberitahu informasi saat menjelang akan dibagikannya dividen dalam jumlah besar yang menjadi harapan mereka.

2.4 Penelitian Terdahulu dan Perumusan Hipotesis

2.4.1 Pengaruh Kebijakan Dividen terhadap Kepemilikan Asing

Dividend clientele theory menyatakan bahwa kelompok investor yang berbeda memiliki kecenderungan yang berbeda pula dalam memilih perusahaan melalui kebijakan dividennya. Penelitian yang telah dilakukan Dahlquist dan Robertsson (2001) pada seluruh perusahaan yang terdaftar di bursa Swedia dengan judul “*Direct Foreign Ownership, Institutional Investors, and Firm Characteristics*” menunjukkan bahwa investor asing menunjukkan preferensinya pada perusahaan besar yang membayarkan dividen rendah.

Menurut Dahlquist dan Robertsson (2001) investor institusional asing menganggap bahwa memperhatikan posisi kas yang dimiliki oleh perusahaan lebih penting daripada kebijakan dividennya. Tetapi dengan catatan bahwa perusahaan tersebut adalah perusahaan besar dengan jumlah kas yang tinggi sehingga dapat memberikan peluang pertumbuhan perusahaan yang lebih baik di masa mendatang. Searah dengan hasil penelitian yang didapat dari Grinstein dan Michaelly (2005) dalam Jeon *et al* (2010) yang menyatakan bahwa investor institusional lebih tertarik pada perusahaan yang membayarkan dividen rendah. Pembayaran dividen tidak selalu direspon baik oleh calon investor sebagai bentuk *good news*. Apalagi diketahui bahwa investor institusional asing yang memiliki kemampuan yang canggih dalam mengelola informasi, tentu akan memberikan respon yang berbeda. Sebagian investor institusional menganggap bahwa bisa saja perusahaan melakukan kebijakan dividen hanya sebagai bentuk upaya pencitraan perusahaan agar kinerjanya terlihat baik bagi pihak eksternal. Oleh sebab itulah sebagian investor institusional lebih tertarik pada perusahaan yang membayarkan dividen rendah.

Kontras dengan penelitian oleh Jeon *et al* (2010) dengan judul “*The Effect of Foreign Ownership on Payout Policy : Evidence from The Korean Market*”. Dimana menggunakan variabel penelitian seperti kepemilikan institusional asing, domestik, dividen dan pembelian kembali saham. Dengan variabel kontrol lainnya seperti *chaebol*, *log of sales*, *leverage*, *market to book*, *log of age*, *fcf to book*, *sales growth*, and *industry year effect*. Hasil penelitian memperlihatkan bahwa investor insitusional asing lebih tertarik pada perusahaan yang membayarkan dividen dalam jumlah besar. Hal ini dikarenakan investor institusional asing merupakan kelompok investor dengan pengaturan yang bagus terhadap biaya pengawasan. Biaya pengawasan tidak hanya untuk mengontrol kinerja manajer, tetapi juga untuk menghindari adanya efek asimetri informasi yang mungkin terjadi akibat keterbatasan mereka atas pemahaman budaya dan kondisi geografis, meskipun di sisi lain mereka merupakan

investor yang handal. Sehingga, mereka lebih menginginkan dividen sebagai bentuk kepastian pendapatan atas banyaknya biaya yang telah mereka keluarkan. Atau dengan kata lain kebijakan dividen berpengaruh positif terhadap kepemilikan asing.

Searah dengan hasil penelitian Allen dan Bernardo (2000) “*A Theory of Dividend Based on Tax Clienteles*”. Dari penelitian yang mereka lakukan pada pasar modal U.S didapatkan hasil investor institusional lebih menunjukkan preferensinya terhadap perusahaan yang membayarkan dividen daripada yang melakukan pembelian kembali saham. Walaupun, di sisi lain hasil penelitian mengakui adanya *clientele effect* dari sebagian kelompok investor institusional untuk menghindari efek pajak, tetapi hanya bersifat relatif. Dengan demikian, dapat dirumuskan hipotesis sebagai berikut :

H₁ : Kebijakan dividen berpengaruh positif terhadap kepemilikan asing.

2.4.2 Pengaruh Kepemilikan Asing terhadap Kebijakan Dividen

Jeon *et al* (2010) menemukan bahwa kepemilikan asing di Korea cenderung meningkatkan jumlah dividen secara positif dan signifikan di masa yang akan datang tetapi tidak untuk kebijakan pembelian kembali saham.

Belum terdapat penelitian lain yang serupa dan membahas spesifik bagaimana investor asing dapat menyebabkan perusahaan melakukan perubahan terhadap kebijakan dividennya. Namun, ada beberapa penelitian pendukung tentang bagaimana kepemilikan institusional berpengaruh terhadap kebijakan dividen. Tandellin dan Willbeforce (2002) dalam Dewi (2008) yang mengungkapkan bahwa kepemilikan institusional berpengaruh positif terhadap kebijakan dividen karena kepemilikan institusional lebih mementingkan stabilitas pendapatan (return) dari pembagian dividen.

Berbeda dengan hasil penelitian Crutchley *et al* (1999) dengan judul “*Agency problems and the simultaneity of financial decision making The role of institutional*

ownership”. Mereka menggunakan variabel kepemilikan manajerial dan institusional, dividen, return saham, ROA, *leverage*, *R&D expenditure*, ukuran perusahaan serta pertumbuhan penjualan. Sehingga didapatkan bukti bahwa pengaruh kepemilikan institusional terhadap kebijakan dividen adalah negatif. Searah dengan penelitian Dewi (2008) yang menemukan adanya pengaruh negatif kepemilikan institusional terhadap kebijakan dividen. Artinya semakin tinggi kepemilikan saham oleh institusional maka kebijakan dividen perusahaan akan semakin rendah dikarenakan semakin kuatnya kontrol eksternal terhadap perusahaan sehingga dapat mengurangi biaya keagenan dan dalam kondisi ini perusahaan cenderung mengurangi pembayarannya. Dengan demikian, dapat dirumuskan hipotesis sebagai berikut :

H₂ : *Kepemilikan asing berpengaruh negatif terhadap kebijakan dividen.*

3.1 Jenis Penelitian

Penelitian dengan judul “Kebijakan Dividen dan Kepemilikan Asing” ini merupakan penelitian empiris (*empirical research*) bersifat kuantitatif eksplanatori yang menggambarkan serta menjelaskan bagaimana pengaruh fenomena yang dijadikan objek penelitian Serta termasuk kategori penelitian empiris yaitu penelitian yang dilakukan terhadap fakta-fakta empiris yang didapatkan dari observasi atau pengalaman (Indriantoro dan Supomo, 2002).

3.2 Populasi dan Pengambilan Sampel

Populasi pada penelitian ini adalah semua perusahaan non keuangan yang terdaftar di Bursa Efek di Indonesia pada tahun 2007-2011. Sampel penelitian diambil dari populasi dengan metode *purposive sampling* dengan beberapa kriteria yang harus dipenuhi sebagai berikut :

- 1) Perusahaan sampel menyajikan laporan keuangan yang lengkap selama periode tahun 2007-2011 dengan menggunakan mata uang rupiah
- 2) Perusahaan sampel memiliki proporsi kepemilikan saham oleh institusional asing selama periode 2007-2011
- 3) Perusahaan sampel membayarkan dividen selama periode 2007-2011

3.3 Variabel Penelitian, Definisi Operasional dan Pengukuran Variabel

Pada penelitian ini digunakan beberapa variabel. Diantaranya kepemilikan asing, kebijakan dividen, *leverage*, *free cash flow* serta ROA. Dimana yang berperan sebagai variabel kontrol adalah *leverage*, *free cash flow* dan ROA.

Pengidentifikasian serta pengukuran tiap variabel dijelaskan sebagai berikut :

3.3.1 Variabel Kebijakan Dividen

.Variabel ini diwakili oleh nilai *dividend-to-book* yaitu jumlah dividen tahunan yang dibayarkan terhadap nilai buku aset (*book assets*). Menurut Jeon, *et al* (2010) tujuan digunakannya *dividend-to-book* sebagai proxy untuk kebijakan dividen adalah untuk mendapatkan hasil penelitian yang terbebas dari bias akibat variasi dari harga saham.

$$\text{Dividend-to-book} = \frac{\text{Dividen kas}}{\text{Total aset}}$$

3.3.2 Variabel Kepemilikan Asing

Variabel kepemilikan asing diwakili oleh rasio antara jumlah saham yang dimiliki oleh asing dengan jumlah saham yang beredar pada akhir tahun.

$$\text{Kepemilikan Asing} = \frac{\text{Jumlah kepemilikan saham oleh pihak asing}}{\text{saham yang beredar}}$$

3.3.3 Variabel Kontrol

Variabel kontrol dimasukkan untuk melindungi hubungan variabel dependen dan independen dari faktor luar yang tidak diperlukan dalam penelitian (Hatta, 2002). Dengan memasukkan variabel kontrol dalam penelitian, diharapkan akan mengurangi *error term* yang menunjukkan bahwa pengaruh variabel lain di luar model regresi lebih besar dari pada variabel yang terdapat pada model. Variabel kontrol yang dimasukkan dalam penelitian ini merupakan karakteristik perusahaan yang meliputi *leverage*, *free cash flow* (FCF), serta *return on asset* (ROA).

- *Leverage*

Semakin tinggi leverage, dividen yang dibayarkan akan semakin rendah. Karena perusahaan tentu akan memprioritaskan kewajiban (pokok pinjaman dan bunga) periodiknya terlebih dahulu daripada membayarkan dividen Rozzef (1982) dalam Suharli (2007). Variabel kontrol leverage dalam penelitian ini diwakili oleh perbandingan antara total hutang terhadap total modal.

$$\text{Leverage} = \frac{\text{Total Hutang}}{\text{Total Ekuitas}}$$

- *Free cash flow* (FCF)

Tingginya *free cash flow*, memicu konflik keagenan dan dividen dianggap sebagai upaya untuk mengurangi dampak konflik tersebut. Sehingga, *free cash flow* memiliki pengaruh signifikan terhadap dividen (Yunita, 2008). *Free cash flow* dalam penelitian ini didapatkan dari nilai selisih dari laba bersih setelah ditambahkan dengan depresiasi terhadap *capital expenditure* (pengeluaran modal).

$$\text{FCF} = \text{Laba bersih} + \text{Depresiasi} - \text{Pengeluaran Modal}$$

- *Return on Assets* (ROA)

Semakin besar ROA menunjukkan perusahaan semakin *profitable*. Profitabilitas adalah tingkat keuntungan bersih yang berhasil didapatkan saat menjalankan operasional perusahaan. Dikarenakan dividen merupakan bagian dari keuntungan bersih yang dibagikan setelah beban bunga dan pajak, maka rasio ini mempengaruhi dividen yang dibayarkan. Partington (1989) dalam Laksono (2008) secara ekspilisit menunjukkan bahwa profitabilitas (*earning after tax*) dan aset merupakan variabel yang penting sebagai dasar pertimbangan para manajer dalam rangka menentukan kebijakan dividen. Sehingga, semakin tinggi ROA maka kemungkinan dividen yang dibayarkan akan semakin besar.

$$ROA = \frac{\text{Laba Bersih}}{\text{Total Aet}}$$

3.4 Pengujian Asumsi Klasik

Pengujian asumsi klasik dilakukan terlebih dahulu terhadap model regresi untuk melihat apakah terdapat gangguan asumsi klasik pada model. Pengujian meliputi uji normalitas, uji multikolinieritas, uji heterokedastisitas, serta uji autokorelasi. Peneliti menggunakan *software* Eviews 5.1 untuk mengidentifikasi permasalahan asumsi klasik tersebut.

3.5 Metode Analisis

Keseluruhan hipotesis yang terdapat pada penelitian ini diuji menggunakan regresi *Ordinary Least Square* (OLS) dengan bantuan *software* Eviews 5.1. Regresi OLS merupakan alat analisis yang digunakan untuk mengukur pengaruh antara variabel independen terhadap variabel dependen. (Andreas, 2011). Persamaan yang digunakan dalam penelitian ini dirumuskan sebagai berikut :

Persamaan 1 untuk H₁ :

$$FOREIGN = \beta_i + \beta_1 DIV + \beta_2 LEV + \beta_3 FCF + \beta_4 ROA + e \dots\dots\dots(1)$$

Persamaan 2 untuk H₂ :

$$DIV = \beta_i + \beta_1 FOREIGN + \beta_2 LEV + \beta_3 FCF + \beta_4 ROA + e \dots\dots\dots(2)$$

Keterangan :

FOREIGN : Kepemilikan asing

DIV : Kebijakan dividen

LEV, FCF, ROA : Variabel kontrol berupa *leverage, free cash flow* dan *return on asset*

$\beta_1 \beta_2 \beta_3 \beta_4$: Koefisien regresi

β_i : Konstanta

e : Standar error

3.6 Metode Pengujian Hipotesis

Pengujian hipotesis dalam penelitian ini dilakukan menggunakan regresi OLS dengan bantuan *software* Eviews 5.1. Namun, sebelum pengujian hipotesis terlebih dahulu dilakukan analisis sensitivitas. Adapun tujuan dilakukannya analisis sensitivitas adalah untuk mengetahui tingkat sensitivitas hasil pengujian terhadap metode yang digunakan. Seberapa besar tingkat sensitivitas suatu variabel independen ditentukan dari perubahan koefisien regresi dan tingkat signifikansi dari variabel tersebut (Andreas , 2011). Penelitian ini melakukan dua tahap regresi untuk analisis sensitivitas. Regresi tahap pertama dilakukan dengan menguji variabel independen terhadap dependen. Sedangkan pada regresi tahap kedua dilakukan dengan menguji pengaruh variabel independen dan kontrol terhadap dependen. Setelah dilakukan analisis sensitivitas, kemudian dilanjutkan dengan pengujian hipotesis lainnya yang meliputi uji f dan R².



3.7 Uji Kesimultanan

Pengujian ini dilakukan untuk menjelaskan masalah simultanitas yang terjadi antara kebijakan dividen dan kepemilikan asing. Namun, hanya dilakukan jika didapatkan hasil regresi bahwa kedua variabel baik *foreign ownership* maupun *dividend policy* berpengaruh signifikan dan memiliki arah yang sama.

Berdasarkan dua persamaan pada regresi OLS, dapat dilihat bahwa variabel *FOREIGN* selain menjadi variabel dependen juga menjadi variabel independen pada persamaan *DIV*. Sedangkan variabel *DIV* selain menjadi variabel dependen, juga menjadi variabel independen dalam persamaan *FOREIGN*. Kondisi tersebut mencerminkan bahwa antara *FOREIGN* dan *DIV* saling mempengaruhi dan terjadi simultan. Adetama (2011) menyatakan bahwa persamaan dikatakan simultan dikarenakan terdapat hubungan dua arah antara variabel dependen dengan independen. Model persamaan simultan merupakan suatu himpunan persamaan dengan peubah dependen dalam satu atau lebih persamaan, juga merupakan variabel independen dalam persamaan lain. Pendugaan model dapat dilakukan dengan metode *Two Stages Least Square* (TSLS). Metode ini digunakan ketika model persamaan simultan berada dalam kondisi kelebihan identifikasi (*overidentified*.)

Proses identifikasi dilakukan dengan mengacu pada ketentuan identifikasi yaitu syarat orde dan rank (*order and rank condition*) (Gujarati dan Porter, 2012). Pada penelitian ini, model persamaan simultan berada pada kriteria $K - k > m - 1$. Dimana K merupakan jumlah variabel predetermined dalam model, k merupakan jumlah variabel predetermined dalam persamaan struktural, dan m adalah variabel dependen dalam persamaan struktural. Setelah dilakukan identifikasi terhadap persamaan simultan, pengujian selanjutnya dilakukan dengan *Two Stages Least Square* (TSLS) dengan tahapan sebagai berikut :

- 1) Lakukan regresi variabel dependen pada seluruh variabel predetermined dalam keseluruhan persamaan simultan

- 2) Ganti variabel dependen pada persamaan 1 dan 2 dengan nilai predicted masing-masing (*foreign ownership* dan *dividend policy*) sebelumnya dengan regresi OLS.

Pada persamaan simultan yang memiliki nilai R^2 lebih tinggi, variabel dependennya dianggap dapat menjadi variabel dependen yang sebenarnya. Karena semakin tinggi nilai R^2 maka kemungkinan berkorelasi dengan error term juga makin kecil yang menunjukkan kemungkinan simultanitas juga semakin rendah (Gujarati dan Porter, 2012).

4.1.1 Sampel Penelitian

Populasi dalam penelitian ini adalah seluruh perusahaan nonkeuangan yang terdaftar di BEI dari tahun 2007 hingga tahun 2011. Perusahaan nonkeuangan tersebar di sektor utama, manufaktur dan jasa yang berjumlah sebanyak 359 perusahaan. Setelah dikurangi dengan kriteria menjadi 126 perusahaan. Jumlah observasi dalam penelitian ini tidak sama dengan jumlah perusahaan yang menjadi sampel. Hal ini dikarenakan setiap satu tahun pengamatan perusahaan dapat menjadi observasi. Keterangan berkaitan dengan sampel dalam penelitian ini dapat dilihat pada Tabel 4.1.

----- Tabel 4.1-----

4.1.2 Statistik Deskriptif Variabel Penelitian

Deskriptif statistik memberikan gambaran awal variabel penelitian dan digunakan untuk mengetahui karakteristik sampel yang digunakan dalam penelitian. Statistik deskriptif pada penelitian ini dapat dilihat pada Tabel 4.2.

-----Tabel 4.2-----

Berdasarkan deskriptif statistik pada Tabel 4.2, dapat dilihat bahwa variabel FOREIGN memiliki rata-rata sebesar 0.398776 dan standar deviasi sebesar 0.280503. Nilai rata-rata yang lebih besar dari nilai standar deviasi menunjukkan bahwa selama periode

pengamatan jumlah kepemilikan asing tidak bervariasi. Nilai minimum sebesar 0.0081 menunjukkan bahwa jumlah kepemilikan asing paling sedikit adalah sebesar 0.0081 atau 0.81 %. Sedangkan Nilai maksimum 0.9306 menunjukkan bahwa jumlah kepemilikan asing yang terbanyak adalah sebesar 0.9306 atau 93.06%.

Variabel DIV memiliki rata-rata sebesar 0.0704 dan standar deviasi sebesar 0.110732, Nilai standar deviasi yang lebih besar dari nilai rata-rata menggambarkan bahwa besarnya dividen yang tercermin dalam rasio *dividend-to-book* selama periode pengamatan bervariasi. Nilai minimum sebesar 0.00000176 menunjukkan bahwa rasio *dividend-to-book* terendah yang dimiliki oleh perusahaan adalah sebesar 0.00000176. Sedangkan untuk nilai maksimum sebesar 0.772568 menunjukkan bahwa rasio *dividend-to-book* tertinggi yang dimiliki oleh perusahaan adalah sebesar 0.772568.

4.1.3 Hasil Pengujian Asumsi klasik

Semua Persamaan terbebsa dari masalah Asumsi Klasik, berupa Normalitas Data, Heteroskedastisitas, multikolinearitas dan Autokorelasi.

4.1.4 Pengujian Hipotesis

4.1.4.1 Hasil Uji Hipotesis 1

Adapun hasil regresi OLS untuk pengujian terhadap hipotesis 1 telah dirangkum dalam Tabel 4.3

-----Tabel 4.3-----

Sebelum membahas hasil pengujian hipotesis, maka dilakukan analisis sensitivitas terlebih dahulu. Pada regresi 1 dilakukan dengan menguji pengaruh variabel independen terhadap variabel dependen saja. Berdasarkan Tabel 4.3 hasilnya adalah koefisien regresi DIV sebesar -0.007411 dan tidak signifikan. Sedangkan untuk regresi 2 didapatkan hasil bahwa koefisien regresi DIV yang lebih kecil daripada regresi 1 yaitu sebesar -0.168113

dan signifikan pada level 5%. Dari analisis sensitivitas dapat disimpulkan bahwa saat dimasukkannya variabel kontrol pada regresi kedua tidak mengubah arah koefisien regresi melainkan merubah signifikansinya. Awalnya tidak signifikan, ketika dimasukkan variabel kontrol pada regresi kedua nilainya menjadi signifikan.

Setelah dilakukan analisis sensitivitas maka akan dilanjutkan dengan pembahasan hasil pengujian hipotesis 1. Pengujian hipotesis 1 dilakukan untuk mengetahui pengaruh kebijakan dividen terhadap kepemilikan asing. Dugaan awal peneliti adalah kebijakan dividen berpengaruh positif terhadap kepemilikan asing. Berdasarkan hasil regresi pada Tabel 4.3 dapat dilihat bahwa pada regresi 1 tanpa variabel kontrol menunjukkan bahwa kebijakan dividen berpengaruh negatif terhadap kepemilikan asing dengan nilai koefisien regresi DIV sebesar -0.007411 tetapi tidak signifikan dan R^2 sebesar 0.00026 . Sedangkan pada regresi kedua terlihat bahwa koefisien regresi DIV lebih kecil dibandingkan dengan hasil regresi pertama dengan nilai koefisien sebesar -0.168113 dan signifikan pada level 5% terhadap FOREIGN dengan nilai R^2 sebesar 0.344569 . Meskipun nilai koefisien regresi pada regresi 2 lebih kecil dibandingkan regresi 1, tetapi pada regresi 1 menghasilkan nilai R^2 yang lebih besar yaitu 0.344569 yang menunjukkan bahwa kemampuan variabel independen dalam menjelaskan variabel dependen adalah sebesar 34.4569% , sedangkan sisanya dipengaruhi oleh faktor lain yang tidak dimasukkan dalam model. Hal ini tetap menunjukkan bahwa kebijakan dividen berpengaruh negatif terhadap kepemilikan asing perusahaan.

Pada regresi kedua didapatkan nilai R^2 sebesar 0.344569 berarti kemampuan variabel independen dalam menyediakan informasi untuk menjelaskan variabel dependen hanya sebesar 34.4569% . Selain itu dari Tabel 4.3 dapat diperhatikan bahwa variabel kebijakan dividen akan menjadi penjelas yang signifikan karena berpengaruh secara serentak bukan secara individual (parsial). Pernyataan ini ditunjukkan dengan nilai F hitung $> F$ Tabel yaitu sebesar $5.651417 > 2.816$.

Hasil regresi kedua juga menunjukkan bahwa DIV berpengaruh negatif terhadap kepemilikan asing dengan memiliki nilai probabilitas sebesar 0.0175 yang berarti signifikan pada tingkat 5% atau 0.05. Sehingga dapat disimpulkan bahwa hipotesis 1 yang menyatakan bahwa kebijakan dividen berpengaruh positif terhadap kepemilikan asing **ditolak**.

4.1.4.2 Hasil Uji Hipotesis 2

Ringkasan hasil regresi OLS untuk pengujian terhadap hipotesis 2 telah dirangkum dalam Tabel 4.4.

-----Tabel 4.4-----

Terlebih dahulu dilakukan analisis sensitivitas sebelum membahas pengujian hipotesis kedua. Pada hipotesis kedua analisis sensitivitas dilakukan dengan tahapan yang sama seperti pada hipotesis pertama. Regresi 1 dengan menguji variabel independen terhadap dependen, sedangkan pada regresi 2 dengan menguji variabel kontrol dan independen terhadap variabel dependen. Hasilnya menunjukkan bahwa penambahan variabel kontrol pada regresi kedua hanya mengubah tingkat signifikansi FOREIGN tetapi tidak mengubah arah koefisien korelasi. Awalnya tingkat signifikansi FOREIGN sebesar 0.0637, namun ketika dimasukkan variabel kontrol menjadi 0.0187 yang berarti signifikan pada tingkat 0.05 atau 5%.

Setelah melakukan analisis sensitivitas dilanjutkan dengan pengujian hipotesis kedua. Ekspektasi awal peneliti adalah kepemilikan asing berpengaruh negatif terhadap kebijakan dividen. Berdasarkan Tabel 4.4 pada regresi pertama didapatkan nilai koefisien regresi FOREIGN sebesar -0.005013 dengan probabilitas senilai 0.0637. Nilai tersebut kurang baik jika dibandingkan dengan hasil pada regresi kedua yang menunjukkan bahwa koefisien regresi FOREIGN adalah sebesar -0.006045 dan probabilitasnya senilai 0.0187 yang berarti signifikan pada tingkat 0.05 atau 5%.

Selain itu nilai R^2 yang dihasilkan dari regresi kedua pun lebih besar dibandingkan dengan regresi 1. R^2 pada regresi kedua yaitu sebesar 0.863824 artinya kemampuan variabel FOREIGN untuk menyediakan informasi dalam menjelaskan variabel DIV adalah sebesar 86.3824%. Berarti variabel kepemilikan asing hampir sepenuhnya dapat menjelaskan variabel kebijakan dividen. Selain itu berdasarkan hasil yang ditunjukkan juga pada Tabel 4.4 bahwa nilai F hitung $>$ F Tabel yaitu sebesar $80.87908 > 2.758$ maka semua variabel independen secara serentak dan signifikan mempengaruhi variabel dependen (DIV). Koefisien regresi FOREIGN juga menunjukkan arah negatif sebesar -0.006045 dengan tingkat probabilitas 0.0187 yang berarti signifikan pada tingkat 5%. Sehingga dapat disimpulkan bahwa kepemilikan asing berpengaruh negatif terhadap kebijakan dividen dapat **diterima**.

4.1.4.3 Hasil Uji Kesimultanan

Setelah dilakukan identifikasi masalah pada persamaan, dilanjutkan dengan menerapkan langkah *Two Stages Least Square* (TSLS). Hasil regresi dengan TSLS telah dirangkum dalam Tabel 4.5 sebagai berikut :

-----Tabel 4.5-----

Dari Tabel 4.5 tampak bahwa untuk persamaan 1 terjadi perubahan arah koefisien regresi DIV (Kebijakan Dividen) dari positif menjadi negatif, namun tetap signifikan pada tingkat 5%. Sedangkan untuk persamaan 2 tidak terjadi perubahan arah koefisien regresi, namun menjadi tidak signifikan. Terjadi penurunan R^2 pada kedua persamaan hingga bernilai negatif. Dimana nilai R^2 pada persamaan 1 menjadi -0.635483 sedangkan untuk persamaan 2 menjadi -0.763749. Persamaan yang memiliki R^2 paling besar dianggap menjadi sebuah model yang baik untuk menggambarkan masalah simultanitas (Gujarati dan Porter,2012).

5.1 Kesimpulan

Penelitian ini dilakukan untuk menguji bagaimana pengaruh kebijakan dividen terhadap jumlah kepemilikan asing. Selain itu juga untuk mengetahui pengaruh kepemilikan asing terhadap penurunan kebijakan dividen. Dengan menggunakan variabel utama berupa *dividen-to-book*, kepemilikan asing, dan variabel kontrol meliputi *leverage*, ROA, serta FCF. Analisis dalam penelitian ini menggunakan regresi OLS dengan analisis sensitivitas, pengujian asumsi klasik, pengujian hipotesis dengan uji R^2 dan uji F. Peneliti juga menambahkan pengujian masalah simultanitas dengan menggunakan *Two Stages Least Square* (TSLS). Sehingga, dari hasil analisis tersebut dapat ditarik kesimpulan dan saran yang diharapkan dapat memberikan manfaat di masa yang akan datang

Berdasarkan hasil yang diperoleh dari pengolahan dan analisis data dengan menggunakan bantuan *software* Eviews 5.1 dapat diambil kesimpulan sebagai berikut :

- 1) Kebijakan dividen berpengaruh negatif signifikan terhadap kepemilikan asing. Artinya semakin rendah kebijakan dividen sebuah perusahaan maka semakin tinggi proporsi kepemilikan asingnya. Dalam kondisi ini, investor asing di Indonesia menganggap bahwa pembayaran dividen tidak selalu menjadi *good news* bagi mereka. Apalagi diketahui bahwa investor asing merupakan investor yang memiliki kecanggihan dalam mengelola informasi. Sehingga, semakin besar kemungkinan perusahaan menerapkan kebijakan dividen hanya sekedar untuk berusaha menciptakan pencitraan bagus tentang gambaran kondisi keuangan perusahaan.
- 2) Kepemilikan asing berpengaruh negatif dan signifikan terhadap kebijakan dividen. Berarti semakin besar proporsi kepemilikan asing yang terdapat pada perusahaan, maka semakin kecil dividen yang dibayarkan. Dikarenakan menurut Jeon *et al* (2010) kepemilikan asing memenuhi kriteria sebagai pengontrol yang baik, sehingga keberadaannya akan menjadikan mekanisme pengawasan menjadi lebih ketat. Selain

itu, juga dapat mengurangi tindakan oportunistik manajer yang memicu konflik seperti yang tergambar dalam teori keagenan dan mengindikasikan perusahaan mengeluarkan biaya agensi. Kepemilikan institusional dianggap sebagai efek substitusi dari upaya untuk meminimalisir biaya keagenan melalui kebijakan dividen dan hutang. Sehingga, untuk menghindari inefisiensi penggunaan sumber daya, diterapkanlah kebijakan penurunan dividen.

- 3) Pada pengujian simultanitas diantara kebijakan dividen dan kepemilikan asing, belum dapat dinyatakan secara pasti apakah persamaan 1 atau 2 akan menjadi model struktural. Hal ini dikarenakan baik pada persamaan 1 atau pun 2 dihasilkan koefisien determinasi yang negatif, sehingga model menjadi kurang baik untuk menggambarkan masalah simultanitas.

DAFTAR PUSTAKA

- Allen, F., Bernardo, A., Welch, I., 2000. A Theory of Dividend based on Tax Clienteles. *Journal of Finance* 55, 2499-2536
- Black, F., Scholes, M., 1974. The Effect of Dividend Yield and Dividend Policy on Common Stock Prices and Returns. *Journal of Financial Economics* 1, 1-22
- Brigham, E.F., J.F, Houstoun. 1998. *Fundamentals of Financial Management*. The Dryden Press. Harcourt Brace Publisher, Philadelphia
- Choe, H., Kho, B., Stulz, R., 2005. Do Domestic Investor Have an Edge ? The Trading Experience of Foreign Investor in Korea. *Review of Financial Studies* 18, 795-829
- Cruthcley Claire E., M.R.H Jensen, J.S Jahera, dan J.E Raymond. 1999. Agency Problems and The Simultaneity Of Financial Decision Making The Role of Institutional Ownership. *International Review of Financial Analysis* 8:2 (1999) 177-197
- Dahlquist, M., Robertsson, G., 2001. Direct Foreign Ownership, Institutional Investors, and Firm Characteristics. *Journal of Financial Economics* 59, 413-440
- Dewi. 2008. Pengaruh Kepemilikan Manajerial, Kepemilikan Institusional, Kebijakan Hutang, Profitabilitas dan Ukuran Perusahaan terhadap Kebijakan Dividen. *Jurnal Bisnis dan Akuntansi* Vol. 10 No. 1 47-58
- Fauz dan dan Rosidi. 2007. Pengaruh Aliran Kas bebas, Kepemilikan Institusional, Kebijakan Hutang dan Collateral Asset terhadap Kebijakan Dividen. *Jurnal Ekonomi dan Manajemen* Vol. 8 No. 2
- Grinstein, Y., Michaely, R., 2005. Institutional holdings and payout policy. *Journal of Finance* 70, 1389-1426.
- Grullon, G., Michaely, R., 2002. Dividend, Share Repurchase and Substitution Hypothesis. *Journal of Finance* 62, 1649-1684

Gujarati dan Porter. 2012. *Dasar-dasar Ekonometrika*. Buku 2 Edisi 5. Jakarta : Salemba Empat

Hanafi, M. M. 2004. *Manajemen Keuangan*. Edisi 2004. Cetakan Pertama. BPFE-UGM Yogyakarta

Indriantoro, Nur dan Supomo, Bambang. 2002. *Metodologi Penelitian*. Jakarta : Indeks

Jaganathan, M., Stephens, C., Weisbach, M., 2000. Financial Flexibility and The Choise Between Dividends and Stock Repurchase. *Journal of Financial Economics* 57, 355-384

Jensen, M.C., 1986. Agency Cost of Free cash flow, Corporate Finance, and Take Overs. *American Economic Review* 76, 323-329

Jensen, M.C., Meckling, W., 1976. Theory of The Firm : Managerial Behavior, Agency Cost and Ownership Structure. *Journal of Financial Economics* 3, 305-360

Jeon, J., Moffet, C. M., 2010. Herding by Foreign Investors and Emerging Markets Equity Returns : Evidence from Korea. *International Review of Economics and Finance* 19, 698-710

Jeon, Lee, dan Moffet. 2010. The Effect of Foreign Ownership on Payout Policy: Evidence from The Korean Market. *Journal of Financial Market* 11

Kieso, Donald E dan Jerry J Weygandt. 2007. *Intermediate Accounting*. John Wiley and Sonc, Inc. New York

PP No. 24 Tahun 2012 Tentang Pembatasan Penguasaan Aset Pertambangan

Short, H., Zhang, H., Keasey, K., 2002. The link between dividend policy and institutional ownership. *Journal of Corporate Finance* 8, 105-122

Tabel 4.1
Sampel Penelitian

Perusahaan Sampel Penelitian	126 perusahaan		
Jumlah observasi awal	630 observasi		100%
Observasi yang dikeluarkan dari penelitian :			
Tidak membayarkan dividen utuh selama 2007-2011	40 perusahaan	200 observasi	31.75 %
Tidak terdapat kepemilikan asing utuh selama 2007-2011	55 perusahaan	275 observasi	43.65 %
Data laporan keuangan tidak lengkap	2 perusahaan	10 observasi	1.59 %
Jumlah Observasi yang digunakan	29 perusahaan	145 observasi	23.01 %

Tabel 4.2
Statistik Deskriptif Variabel Penelitian

	N	Minimum	Maximum	Mean	Std. Deviation
FOREIGN	145	0.0081	0.9306	0.398776	0.280503
DIV	145	0.000076	0.772568	0.0704	0.110732
LEV	145	0.000682	17.65673	1.316558	1.991342
FCF	145	-625000000000	3010000000000	107000000000	401000000000
ROA	145	-0.057283	0.41561	0.124199	0.10298

Sumber : Data sekunder diolah, 2013

Lamp. 2

Tabel 4.3
Hasil Regresi OLS (Dependen-FOREIGN)

Variabel	Regresi	
	1	2
Konstanta	0.100707 (0.0000)*	0.096319 (0.0000)*
DIV	-0.007411 (0.9133)	-0.168113 (0.0175)*
LEV		-0.004912 (0.0682)
FCF		0.0000000000157 (0.0259)*
ROA		0.175988 (0.0113)*
R ²	0.00026	0.344569
Adj R ²	-0.021473	0.283598
F-stat	0.011981	5.651417
Prob (F-stat)	0.913317	0.000955
Observasi	48	48
Keterangan :		
* = sig. 5%		

Sumber : Data sekunder diolah, 2013

Lamp. 3

Tabel 4.4
Hasil Regresi OLS (Dependen-DIV)

Variabel	Regresi	
	1	2
Konstanta	0.009626 (0.0000)*	0.096319 (0.0000)*
FOREIGN	-0.005013 (0.0637)	-0.006045 (0.0187)*
LEV		0.000238 (0.3261)
FCF		0.0000000000251 (0.0000)*
ROA		0.043483 (0.0063)*
R ²	0.064598	0.863824
Adj R ²	0.046609	0.853144
F-stat	3.591053	80.87908
Prob (F-stat)	0.063657	0.000000
Observasi	54	56
Keterangan :		
* = sig. 5%		

Sumber : Data sekunder diolah, 2013 Lamp.3



Tabel 4.5
Hasil Regresi dengan TSLS

Variabel	Persamaan 1		Persamaan2	
	Tahap 1	Tahap 2	Tahap 1	Tahap 2
Konstanta	0.096319 (0.0000)*	0.083892 (0.0000)*	0.096319 (0.0000)*	0.023831 (0,1201)
FOREIGN			-0.006045 (0.0187)*	-0.049329 (0.3541)
DIV	-0.168113 (0.0175)*	0.358806 (0.0268)*		
LEV	-0.004912 (0.0682)*		0.000238 (0.3261)	
FCF	0.000000000000157 (0.0259)*		2.51E-15 (0.0000)*	
ROA	0.175988 (0.0113)*		0.043483 (0.0063)*	
R ²	0.344569	-0.635483	0.863824	-0.763749
Observasi	54	54	56	56
Keterangan :				
* = sig. 5%				

Sumber : Data sekunder diolah, 2013

Lamp. 4

Legitimasi dan Struktur Kepemilikan pada Perusahaan yang Terdaftar di Bursa Efek Indonesia

NI KETUT RASMINI*
MADE GEDE WIRAKUSUMA
NI WAYAN YUNIASIH
Universitas Udayana

Abstract: *Suchman (1995) defines legitimacy as “a generalised perception or assumption that the actions of an entity are desirable, proper or appropriate within some socially constructed systems of norms, values, beliefs and definitions.” Legitimacy is achieved when organisations adopt proper organisational structures and practices that comply with social norms or values (Meyer and Rowan, 1991). Stakeholders are affected by the change in business activities, as well as the changes in ownership structure. This information is one of an essential element for investors to determine the value and risks of the investment, because if the ownership is highly concentrated, the majority could expropriate the minority shareholders. The market will legitimate that information by holding or selling the shares of those companies, and the price of the shares in capital market would be changed.*

The ownership structure in Indonesia tend to be concentrated. Research on the relationship of ownership structure and firm value has been made but not yet distinguish between the immediate ownership and ultimate ownership. This study investigate the effect of ownership structure on the share price as a proxy of the legitimation of investors, using all companies listed on the Indonesia Stock Exchange during the period 2008-2010. There are 163 observations that meet the purposive criteria. We using cut-off point of 30 percent control rights to test those effects.

The results showed that the type of ownership have no effect on share price, the level of ownership have positive effect on share price, family ownership, high-low ownership have negative effect on share price. This evidence indicated that investors did not use the ownership structure in their decision judgments. Investors tend to legitimate the shares from the majority holder, but if the ownership more than average majority holder 63.04%, seemed investor less legitimate, as well as the family ownership. From the sensitivity test showed investor more legitimate the government ownership than non government ownership.

Keywords: *Immediate Ownership, Ultimate Ownership, Market Price, Legitimacy Theory*

* Corresponding author: tut_ras@yahoo.com

PENDAHULUAN

Teori legitimasi (*Legitimacy Theory*) menyatakan bahwa organisasi akan berusaha meyakinkan bahwa mereka melakukan kegiatan sesuai dengan batasan dan norma-norma masyarakat dimana mereka berada. Legitimasi dapat dianggap sebagai menyamakan persepsi atau asumsi bahwa tindakan yang dilakukan oleh suatu entitas adalah merupakan tindakan yang diinginkan, pantas ataupun sesuai dengan sistem norma, nilai, kepercayaan dan definisi yang dikembangkan secara sosial (Suchman, 1995). Legitimasi akan tercapai ketika suatu organisasi mengadopsi struktur organisasi dan praktik organisasi yang sesuai dengan norma ataupun nilai-nilai sosial (Meyer dan Rowan, 1977). Para pemangku kepentingan khususnya investor akan dapat terkena dampak dari perubahan aktivitas yang terjadi dalam suatu organisasi, seperti adanya perubahan struktur kepemilikan. Informasi tentang struktur kepemilikan perusahaan merupakan salah satu informasi penting bagi investor dalam mempertimbangkan nilai dan risiko investasinya. Legitimasi pasar atas struktur kepemilikan suatu perusahaan akan dapat terefleksi dari harga saham, karena harga yang terbentuk merupakan refleksi kepercayaan pasar.

Beberapa kasus perubahan struktur kepemilikan yang banyak menjadi perhatian publik misalnya privatisasi BUMN, seperti privatisasi PT. Indosat Tbk. dan PT Telekomunikasi Seluler (Telkomsel) pada tahun 2004 menyebabkan beralihnya struktur kepemilikan dari pemerintah kepada swasta. Sesuai persetujuan DPR RI 35 persen saham Telkomsel dibeli oleh Singapore Telecom (Singtel), dan 41,94% saham Indosat dibeli oleh Singapore Technologies Telemedia (STT). Kenyataannya kedua perusahaan tersebut merupakan perusahaan yang berada dalam satu perusahaan induk Temasek Holding Group Ltd, Singapura. Dengan kata lain perusahaan Singapura ini memegang lebih dari sepertiga saham perusahaan, sehingga secara otomatis hak kontrol berada di tangan mereka. Temasek sebagai pemegang saham mayoritas akan berhak menentukan berbagai kebijakan strategis

perusahaan, misalnya kebijakan deviden, penggunaan sumberdaya, investasi dan lain sebagainya. Kondisi monopoli pasar ini tentunya bukan kondisi yang diinginkan oleh masyarakat karena dapat merusak iklim bisnis di Indonesia.

Struktur kepemilikan perusahaan dapat dikelompokkan menjadi dua, yaitu struktur kepemilikan terkonsentrasi dan tersebar. Struktur kepemilikan perusahaan di negara Asia Timur dan Eropa Timur umumnya terkonsentrasi pada pemilik tertentu, sedangkan di Amerika Serikat dan Inggris umumnya tersebar (La Porta *et al.*, 1999; Claessens *et al.*, 2000; Faccio dan Lang, 2002). Pemegang saham pada struktur kepemilikan terkonsentrasi dapat dikelompokkan sebagai pemegang saham mayoritas dan minoritas. Pemegang saham mayoritas dapat meningkatkan kepemilikannya melalui struktur kepemilikan piramida, kepemilikan silang dan/atau terlibat dalam manajemen perusahaan. Peningkatan kepemilikan menyebabkan meningkatnya kemampuan pemegang saham mayoritas untuk mengendalikan perusahaan. Jika *outsider equity* dimiliki oleh banyak investor dengan nilai ekuitas yang relatif kecil disebut dengan struktur kepemilikan tersebar.

Konflik agensi antara manajemen dan pemegang saham cenderung kurang relevan pada perusahaan publik Indonesia, karena kepemilikan saham di Indonesia cenderung terkonsentrasi (La Porta *et al.*, 1999; Claessens *et al.*, 2000; Febrianto, 2005; Siregar, 2006; dan Sanjaya, 2010). Konsentrasi kepemilikan mengakibatkan perubahan konflik kepentingan dari konflik antara manajer dan pemegang saham menjadi konflik kepentingan antara pemegang saham mayoritas dan minoritas (Fan dan Wong, 2002; Leuz *et al.*, 2003; Villalonga dan Amit, 2004; Ding *et al.*, 2007; serta Siregar, 2006). Kepemilikan saham terkonsentrasi menyebabkan munculnya pemegang saham pengendali dan minoritas (La Porta *et al.*, 2000).

Munculnya masalah keagenan antara pemegang saham mayoritas dengan pemegang saham minoritas ini disebabkan oleh beberapa hal berikut. *Pertama*, pemegang saham

mayoritas terlibat dalam manajemen sebagai direksi atau komisaris yang kemungkinan besar melakukan ekspropriasi terhadap pemegang saham minoritas. *Kedua*, hak suara yang dimiliki pemegang saham mayoritas melebihi hak atas aliran kasnya, karena adanya kepemilikan saham dalam bentuk bersilang, piramida dan berkelas (Claessens *et al.*, 2000). Bentuk kepemilikan seperti ini akan mendorong pemegang saham mayoritas untuk mengutamakan kepentingan mereka sendiri yang sangat berbeda dengan kepentingan investor dan *stakeholder* lain. *Ketiga*, pemegang saham mayoritas mempunyai kekuatan untuk mempengaruhi manajemen dalam membuat keputusan-keputusan yang hanya memaksimalkan kepentingannya dan merugikan kepentingan pemegang saham minoritas. *Keempat*, lemahnya perlindungan hak-hak pemegang saham minoritas, mendorong pemegang saham mayoritas untuk melakukan *tunneling* yang merugikan pemegang saham minoritas (Claessens *et al.*, 2002).

Konsentrasi kepemilikan tidak selalu berarti bahwa pemegang saham mayoritas akan melakukan ekpropriasi, dan mengutamakan kepentingan mereka. Ada beberapa hal yang perlu diperhatikan dalam struktur kepemilikan, antara lain: (1) Kepemilikan sebagian kecil saham perusahaan oleh manajemen mempengaruhi kecenderungan untuk memaksimalkan nilai pemegang saham dibanding sekedar mencapai tujuan perusahaan semata; (2) Kepemilikan yang terkonsentrasi memberi insentif kepada pemegang saham mayoritas untuk berpartisipasi secara aktif dalam perusahaan; (3) Identitas pemilik menentukan prioritas tujuan sosial perusahaan dan (4) maksimalisasi nilai pemegang saham, misalnya perusahaan milik pemerintah cenderung untuk mengikuti tujuan politik dibanding tujuan perusahaan (Haruman, 2008).

Penelitian mengenai pengaruh konsentrasi kepemilikan dilihat dari hak kontrol telah dilakukan oleh beberapa peneliti. Fan dan Wong (2002) menemukan bahwa konsentrasi kepemilikan dalam hal *control right* berhubungan dengan rendahnya daya informasi

akuntansi di 8 negara Asia Timur, yaitu Indonesia, Hong Kong, Malaysia, Singapura, Korea Selatan, Taiwan dan Thailand. Kondisi ini menunjukkan bahwa pasar tidak memberikan respon positif pada informasi akuntansi sebagai akibat adanya konsentrasi kepemilikan. Clark dan Wójcik (2005) menunjukkan hubungan negatif antara konsentrasi kepemilikan dengan *stock market return*. Penelitian Pivovarsky (2001), Gorriz dan Fumas (1996) dan McConaughy et al., (2001) tentang hubungan antara konsentrasi kepemilikan dengan kinerja perusahaan menemukan hubungan yang positif.

Penelitian sebelumnya hanya meneliti pengaruh konsentrasi kepemilikan pada nilai perusahaan, dengan tanpa menelusuri konsentrasi kepemilikan tersebut apakah bersifat imediat atau kepemilikan ultimat. Penelitian ini bermaksud mengkaji dari perspektif legitimasi pasar atas struktur kepemilikan dari emiten yang terdaftar di Bursa Efek Indonesia periode 2008-2010, dengan membedakan konsentrasi kepemilikan menjadi dua yaitu konsentrasi kepemilikan imediat dan konsentrasi kepemilikan ultimat. Lebih lanjut juga diteliti legitimasi pasar atas besarnya persentase kepemilikan masing-masing, termasuk kepemilikan oleh keluarga dan nonkeluarga, dengan memasukkan variabel kontrol konsentrasi kepemilikan tinggi dan rendah. Selanjutnya, dilakukan juga uji sensitivitas atas kepemilikan oleh pemerintah dan nonpemerintah.

KAJIAN PUSTAKA DAN HIPOTESIS PENELITIAN

Teori Legitimasi

Suchman (1995) mendefinisikan legitimasi sebagai: *“a generalised perception or assumption that the actions of an entity are desirable, proper or appropriate within some socially constructed systems of norms, values, beliefs and definitions.”*

Wilmshurt dan Frost (2000) menyatakan legitimasi perusahaan sebagai pandangan dari pemangku kepentingan terhadap perusahaan sebagai bagian dari masyarakat, bahwa perusahaan melakukan aktivitas yang dapat diterima oleh masyarakat tersebut. Legitimasi akan diperoleh ketika suatu organisasi mengadopsi struktur organisasi dan praktik-praktik yang sesuai dengan norma dan nilai-nilai yang dianut di masyarakat tersebut (Meyer dan Rowan, 1977). Dengan demikian perusahaan harus mengelola strategi dan praktik bisnisnya agar memperoleh legitimasi dari masyarakat ataupun pasar.

Struktur kepemilikan

Struktur kepemilikan perusahaan dapat dikelompokkan menjadi dua, yaitu struktur kepemilikan terkonsentrasi dan tersebar. Struktur kepemilikan perusahaan di negara Asia Timur dan Eropa Timur umumnya terkonsentrasi pada pemilik tertentu. Sedangkan di Amerika Serikat dan Inggris umumnya tersebar (La Porta *et al.*, 1999; Claessens *et al.*, 2000; Faccio dan Lang, 2002). Pemegang saham pada struktur kepemilikan terkonsentrasi dapat dikelompokkan sebagai pemegang saham mayoritas dan minoritas. Pemegang saham mayoritas dapat meningkatkan kepemilikannya melalui struktur kepemilikan piramida, kepemilikan silang dan terlibat dalam manajemen perusahaan. Peningkatan kepemilikan menyebabkan meningkatnya kemampuan pemegang saham mayoritas untuk mengendalikan perusahaan. Jika *outsider equity* dimiliki oleh banyak investor dengan nilai ekuitas yang relatif kecil disebut dengan struktur kepemilikan tersebar.

Konsentrasi kepemilikan dapat diidentifikasi baik melalui pola kepemilikan imediat maupun dengan ultimat. Kepemilikan imediat, tidak menelusuri rangkaian kepemilikan sampai dengan kepemilikan akhir, sehingga La Porta *et al.* (1999) memperkenalkan konsep baru dalam mengidentifikasi rantai kepemilikan, pemegang saham pengendali, pemisahan hak aliran kas dan hak kontrol, serta mekanisme peningkatan kontrol dalam perusahaan. Pola ini disebut dengan kepemilikan ultimat.

La Porta *et al.* (1999) menemukan bahwa dengan pisah batas hak kontrol 10%, 76% perusahaan publik dikendalikan melalui pola kepemilikan ultimat pada perusahaan publik di 27 negara di benua Asia, Eropa, Amerika, dan Australia. Sedangkan Claessens *et al.* (2000a) menemukan dengan pisah batas hak kontrol 10%, sebanyak 93% perusahaan publik di Asia dikendalikan oleh pemegang saham pengendali. La Porta *et al.* (1999), Claessens *et al.* (2000a), serta Faccio dan Lang (2002) dalam Siregar (2008) mengklasifikasi pemegang saham pengendali menjadi lima, yaitu: keluarga, pemerintah, institusi keuangan dengan kepemilikan luas, perusahaan dengan kepemilikan luas, dan pemegang saham pengendali lainnya (seperti investor asing, koperasi, dan karyawan).

Legitimasi dan Struktur Kepemilikan

Kepemilikan dibedakan menjadi dua yaitu kepemilikan langsung/imediat (*immediate ownership*) dan kepemilikan ultimat (*ultimat ownership*). Kepemilikan imediat adalah kepemilikan langsung terhadap perusahaan publik. Berdasarkan konsep kepemilikan ini, rangkaian kepemilikan tidak ditelusuri, dan besarnya kepemilikan pemegang saham ditentukan berdasarkan persentase saham yang terlulis atas nama dirinya. Kepemilikan ultimat adalah kepemilikan langsung dan tidak langsung terhadap perusahaan publik. Berdasarkan konsep kepemilikan ini, rangkaian kepemilikan harus ditelusuri sampai dengan pemilik ultimat dapat diidentifikasi.

Ada dua mekanisme yang lazim digunakan pemegang saham pengendali untuk mengendalikan suatu perusahaan melalui perusahaan lain yaitu kepemilikan piramida (*pyramid ownership*) dan lintas kepemilikan (*cross-holding*). Pemegang saham pengendali (*controlling shareholder*) adalah individu, keluarga, atau institusi yang memiliki kontrol terhadap sebuah perusahaan baik secara langsung maupun tidak langsung pada tingkat pisah batas (*cut-off*) hak kontrol tertentu (Claessens *et al.*, 2000b). Kepemilikan piramida adalah

kepemilikan secara tidak langsung terhadap suatu perusahaan melalui perusahaan lain, baik melalui perusahaan publik maupun perusahaan nonpublik. La Porta *et al.*, (1999) menunjukkan bahwa mekanisme kepemilikan yang paling lazim di negara berkembang adalah struktur kepemilikan piramida. Lintas kepemilikan adalah kepemilikan pemegang saham pengendali terhadap dua atau lebih perusahaan yang saling memiliki satu dengan lainnya.

Kepemilikan ultimat mempunyai jalur dan lapisan kepemilikan hingga lapisan tertentu. Siregar (2008) menemukan bahwa pemegang saham pengendali di Indonesia bisa berada pada lapisan sampai dengan 10 dan memiliki sampai dengan 11 jalur kepemilikan. Lapisan dan jalur kepemilikan yang kompleks meningkatkan kemungkinan bahwa pemegang saham pengendali pada kepemilikan ultimat dapat melakukan ekspropriasi pada pemegang saham minoritas. Lemahnya perlindungan hukum menyebabkan pemegang saham pengendali lebih mudah mendapatkan manfaat privat atas kontrol yang dimiliki (La Porta *et al.*, 2000). Investor yang meragukan legitimasi perusahaan dengan kepemilikan ultimat cenderung tidak berani membeli saham perusahaan dengan harga tinggi. Berdasarkan kerangka berpikir tersebut maka diduga:

H₁: Pola kepemilikan ultimat berpengaruh negatif pada harga saham.

Claessens *et al.* (2000b) mengajukan argumen tentang pengaruh konsentrasi kepemilikan terhadap nilai perusahaan, yaitu *positive incentive effect* (PIE). Argumen PIE menyatakan bahwa pemegang saham pengendali tidak akan melakukan ekspropriasi terhadap pemegang saham minoritas karena pemegang saham pengendali merupakan pihak yang paling merasakan dampak negatif dari penurunan nilai perusahaan atas tindakan ekspropriasi tersebut. Nilai perusahaan tercermin pada harga saham perusahaan. Harga saham yang tinggi menunjukkan kepercayaan investor pada perusahaan sebagai cerminan kemampuan

perusahaan mempertahankan legitimasinya di pasar modal. Kemampuan pemegang saham pengendali untuk mengendalikan manajemen dalam argumen PIE tidak ditujukan untuk kepentingan pribadi, melainkan justru untuk menunjukkan kepada pemegang saham minoritas bahwa tidak terjadi ekspropriasi dalam perusahaan. Argumen tersebut konsisten dengan Jensen dan Meckling (1976) yang menyatakan bahwa konsentrasi kepemilikan berdampak positif terhadap nilai perusahaan. Sehingga diduga:

H₂: Persentase kepemilikan berpengaruh positif pada harga saham.

La Porta *et al.* (1999), Claessens *et al.* (2000a), serta Faccio dan Lang (2002) mengklasifikasikan pemegang saham pengendali menjadi lima, yaitu keluarga, pemerintah, institusi keuangan dengan kepemilikan luas, perusahaan dengan kepemilikan luas, dan pemegang saham pengendali lainnya (seperti investor asing, koperasi, dan karyawan). Siregar (2008) menemukan bahwa pemegang saham pengendali di Indonesia didominasi oleh keluarga. Pada perusahaan yang struktur kepemilikannya terkonsentrasi keluarga, biasanya terjadi penggabungan antara fungsi manajemen dan kontrol sehingga keputusan yang dibuat cenderung akan menguntungkan keluarga dan merugikan pemegang saham minoritas (Jensen dan Fama, 1983).

Pada perusahaan keluarga kemungkinan terjadinya ekspropriasi menjadi lebih tinggi, misalnya dalam menentukan orang yang akan ditunjuk sebagai manajemen. Ada kecenderungan bahwa pendiri perusahaan akan memimpin perusahaan dalam jangka waktu yang relatif lama walaupun sudah tidak kompeten (Shleifer dan Vishny, 1997). Kondisi tersebut akan berdampak pada kepercayaan investor akan manajemen perusahaan karena tidak dapat melakukan kontrol. Chen *et al.*, (2008) menemukan bahwa perusahaan keluarga cenderung melakukan tingkat pengungkapan informasi yang lebih rendah dibandingkan dengan perusahaan nonkeluarga. Hal ini dapat berdampak pada turunnya nilai pasar yang

tercermin dalam harga saham. Chen *et al.*, (2008) menemukan bahwa perusahaan keluarga cenderung melakukan tingkat pengungkapan informasi yang lebih rendah dibandingkan dengan perusahaan nonkeluarga. Tingkat transparansi informasi perusahaan keluarga yang relatif rendah membuat investor cenderung lebih hati-hati dalam menilai perusahaan tersebut. Berdasarkan kerangka berpikir tersebut, diduga:

H₃: Kepemilikan keluarga berpengaruh negatif pada harga saham.

METODA PENELITIAN

Penelitian ini dilakukan pada seluruh perusahaan yang terdaftar di Bursa Efek Indonesia tahun 2008-2010. Sampel dalam penelitian ini menggunakan metoda *purposive sampling* dengan kriteria yaitu perusahaan yang kepemilikannya terkonsentrasi dengan pisah batas 30% sesuai penelitian Demirag dan Serter (2003), karena kepemilikan perusahaan publik di Turki kurang tersebar, serupa dengan kondisi perusahaan publik di Indonesia (Sanjaya, 2010).

Definisi Operasional Variabel

1) Pola Kepemilikan

Pola kepemilikan dalam penelitian ini dibedakan menjadi dua yaitu kepemilikan imediat (*immediate ownership*), dan kepemilikan ultimat (*ultimat ownership*). Kepemilikan imediat adalah kepemilikan langsung terhadap perusahaan publik. Kepemilikan ultimat (*ultimate ownership*) adalah kepemilikan langsung dan tidak langsung terhadap perusahaan publik. Pola kepemilikan diproksikan dengan *dummy* variabel. Perusahaan dengan pola kepemilikan ultimat diberi nilai 1, sedangkan perusahaan dengan pola kepemilikan imediat diberi nilai 0.

2) Persentase Kepemilikan

Persentase kepemilikan diproksikan dengan hak kontrol pemegang saham mayoritas yang menunjukkan kemampuan pemegang saham mengendalikan kebijakan perusahaan. Hak kontrol yang digunakan adalah jika persentase konsentrasi kepemilikannya baik langsung maupun tidak langsung sebesar minimal 30% sesuai dengan penelitian Demirag dan Serter (2003).

3) Kepemilikan Keluarga

Kepemilikan terkonsentrasi pada keluarga diproksikan dengan *dummy* variabel. Nilai 1 untuk perusahaan yang konsentrasi sahamnya dimiliki oleh keluarga tertentu dan nilai 0 untuk perusahaan yang konsentrasi sahamnya dimiliki oleh selain keluarga.

4) Harga Saham

Harga saham dalam penelitian ini diproksikan dengan harga saham penutupan 31 Maret. Keputusan Ketua Badan Pengawas Pasar Modal Nomor KEP-36/PM/2003 tentang kewajiban penyampaian laporan keuangan berkala menyatakan bahwa perusahaan wajib menerbitkan laporan keuangan tahunan yang telah diaudit paling lambat akhir bulan ketiga (90 hari) setelah tanggal laporan keuangan. Tanggal laporan keuangan yang digunakan perusahaan sampel adalah 31 Desember sehingga batas akhir penyampaian laporan keuangan adalah 31 Maret tahun berikutnya. Penelitian yang menghubungkan atribut laporan keuangan (misalnya laba) dengan harga pasar seringkali menggunakan harga penutupan pada tanggal yang merupakan batas akhir waktu penyampaian laporan keuangan kepada pihak yang berwenang, seperti Bapepam di Indonesia dan *Securities and Exchange Commission* di Amerika Serikat. Tanggal tersebut pula yang digunakan dalam penelitian yang dilakukan oleh Decow *et al.* (1999), Myers (1999), dan Wirama (2008). Penelitian ini tidak menggunakan harga saham pada tanggal publikasian karena tidak ada perbedaan harga yang signifikan antara tanggal publikasi dan tanggal 31 Maret.

Harga saham merupakan proksi legitimasi pasar karena harga mencerminkan kepercayaan pasar pada kondisi dan aktivitas bisnis yang dilakukan perusahaan.

5) Konsentrasi Kepemilikan Tinggi-Rendah

Penelitian ini menambahkan konsentrasi kepemilikan tinggi dan rendah sebagai variabel kontrol. Konsentrasi kepemilikan tinggi adalah persentase kepemilikan di atas nilai rata-rata yaitu 63,04% dan konsentrasi kepemilikan rendah berada di bawah nilai rata-rata tersebut. Perusahaan dengan konsentrasi kepemilikan tinggi diberi nilai 1, sedangkan perusahaan dengan konsentrasi kepemilikan rendah diberi nilai 0.

Analisis data dilakukan dengan menggunakan teknik analisis regresi linear berganda. Sebelum model regresi digunakan untuk menguji hipotesis, maka terlebih dahulu dilakukan pengujian asumsi klasik. Pengujian normalitas data dilakukan dengan uji Kolmogorov-Smirnov. Multikolinearitas diuji dengan melihat nilai *tolerance* atau *variance inflation factor* (VIF). Metoda Durbin Watson (*Dw Test*) digunakan untuk mengetahui ada tidaknya autokorelasi, sedangkan untuk menguji heteroskedastisitas digunakan uji Glejser. Penelitian ini juga melakukan analisis sensitivitas dengan melakukan uji beda harga saham antara perusahaan dengan kepemilikan langsung oleh pemerintah dan perusahaan dengan kepemilikan langsung nonpemerintah. Model regresi linear berganda ditunjukkan dalam persamaan sebagai berikut.

$$\text{HRG} = \beta_0 + \beta_1 \text{PLK} + \beta_2 \text{PK} + \beta_3 \text{KK} + \beta_4 \text{KTR} + e \dots \dots (1)$$

Keterangan:

HRG	= Harga saham
β_0	= Konstan
$\beta_1, \beta_2, \beta_3, \beta_4$	= Koefisien Regresi
e	= Variabel Pengganggu
SK	= Pola kepemilikan
PLK	= Persentase kepemilikan
KK	= Kepemilikan keluarga
KTR	= Kepemilikan tinggi-rendah

ANALISIS DATA DAN PEMBAHASAN

Berdasarkan kriteria pemilihan sampel diperoleh 163 pengamatan perusahaan yang sesuai dengan kriteria selama periode 2008-2010. Karakteristik sampel dan distribusinya dapat dilihat pada Tabel 1 berikut ini.

Tabel 1 Karakteristik Sampel

No.	Karakteristik Sampel		Jumlah Observasi	Persentase
1	Pola kepemilikan	Imediat	62	38%
		Ultimat	101	62%
2	Pemegang saham pengendali	Pemerintah	36	22%
		Perusahaan dengan kepemilikan luas	42	26%
		Keluarga/Individu	74	45%
		Institusi keuangan dengan kepemilikan luas	8	5%
		Lain-lain	3	2%

Pada Tabel 1 dapat dilihat bahwa 101 pengamatan (62%) merupakan perusahaan dengan pola konsentrasi kepemilikannya ultimat, sedangkan sisanya 62 pengamatan (38%) merupakan perusahaan dengan konsentrasi kepemilikan imediat. Jika dilihat dari pemegang saham pengendalinya maka pemegang saham pengendali terbanyak ada pada keluarga/individu yaitu sebanyak 45% dari jumlah sampel. Gambaran ini konsisten dengan hasil penelitian yang dilakukan Siregar (2008).

Pengujian normalitas menggunakan uji Kolmogorov-Smirnov menunjukkan tingkat signifikansi $0,397 > 0,05$. Hasil pengujian multikolinearitas menunjukkan nilai *tolerance* variabel bebas tidak kurang dari 10% atau 0,1 dan nilai *variance inflation factor* (VIF) semuanya kurang dari 10. Hasil uji autokorelasi menunjukkan nilai Durbin-Watson sebesar 1,988. Nilai tersebut terletak diantara d_U (1,781) dan $4-d_U$ (2,219). Hasil uji Glejser menunjukkan seluruh variabel bebas tidak berpengaruh pada nilai *absolut residual*. Berdasarkan pengujian tersebut dapat disimpulkan bahwa persamaan regresi dalam penelitian ini telah lolos pengujian asumsi klasik.

Hasil pengujian hipotesis menunjukkan nilai *adjusted R²* adalah 0,262. Ini berarti bahwa varian dari variabel bebas yaitu sifat kepemilikan, persentase kepemilikan, dan

kepemilikan keluarga mampu menjelaskan varian variabel terikat harga saham sebesar 26,2 persen, sedangkan sisanya sebesar 73,8 persen dijelaskan oleh variabel lain yang tidak dimasukkan dalam model. Berdasarkan hasil pengujian diketahui bahwa pola kepemilikan tidak berpengaruh pada harga saham pada tingkat signifikansi 0,053 ($> 0,05$). Ini mengindikasikan bahwa pasar cenderung tidak menggunakan informasi pola struktur kepemilikan dalam melakukan investasi. Hal ini mungkin disebabkan karena terbatasnya transparansi informasi mengenai rantai kepemilikan, dimana investor hanya mungkin menelusuri jika pemegang saham pada lapisan berikutnya juga merupakan perusahaan publik, sehingga tidak dapat dijadikan pertimbangan dalam melitigimasi aktivitas perusahaan tersebut.

Persentase kepemilikan berpengaruh positif pada harga saham dengan tingkat signifikansi $0,049 < 0,05$. Hasil ini konsisten dengan argumen PIE yang menyatakan bahwa pemegang saham pengendali tidak akan melakukan ekspropriasi karena mereka akan menerima dampak negatif yang paling besar atas penurunan harga saham. Ini sejalan dengan penelitian yang dilakukan Jensen dan Meckling (1976) dan Grosfeld (2011). Alimehmeti dan Pelleta (2012) juga menemukan bahwa konsentrasi kepemilikan berpengaruh positif pada nilai perusahaan. Hal ini mengindikasikan bahwa investor cenderung lebih melegitimasi saham perusahaan yang dimiliki oleh pemegang saham pengendali, karena mereka sangat berkepentingan dalam menjaga nilai perusahaan.

Kepemilikan keluarga berpengaruh negatif pada harga saham dengan tingkat signifikansi $0,000 < 0,05$. Konsisten dengan hipotesis yang diajukan bahwa ekspropriasi cenderung terjadi pada perusahaan keluarga sehingga kepercayaan investor pada legitimasi perusahaan menurun. Penurunan legitimasi tercermin dari penurunan harga saham perusahaan. Feng dan Jiang (2010) menyatakan bahwa di negara-negara yang institusinya kurang berkembang seperti Indonesia, kontrol melalui kepemilikan keluarga atau struktur

piramida memberikan kesempatan yang lebih besar untuk melakukan ekspropriasi pada pemegang saham minoritas. Maury (2006) menemukan bahwa kepemilikan keluarga berpengaruh negatif pada nilai perusahaan. Konsisten dengan penelitian tersebut, ekspropriasi yang dilakukan perusahaan keluarga menyebabkan legitimasi perusahaan menurun yang tercermin dari turunnya harga saham perusahaan.

Penelitian ini juga menggunakan variabel kontrol yaitu konsentrasi kepemilikan tinggi dan rendah. Hasil penelitian menunjukkan bahwa variabel kontrol tersebut berpengaruh negatif pada harga saham perusahaan dengan tingkat signifikansi $0,015 < 0,05$. Hal ini mengindikasikan kecenderungan bahwa perusahaan yang konsentrasi kepemilikannya di atas nilai rata-rata memiliki legitimasi yang lebih rendah dilihat dari harga saham perusahaan.

Hasil pengujian sensitivitas antara perusahaan dengan kepemilikan langsung oleh pemerintah dan kepemilikan langsung oleh nonpemerintah menunjukkan bahwa ada perbedaan reaksi pasar antar kedua kelompok perusahaan tersebut. Pasar cenderung lebih meyakini bahwa aktivitas perusahaan yang dikendalikan pemerintah tidak akan melakukan ekspropriasi karena adanya pengawasan dari pemerintah dan masyarakat, sehingga harga saham perusahaan pemerintah cenderung akan lebih tinggi. Hal ini mengindikasikan pasar lebih melegitimasi perusahaan yang dikendalikan oleh pemerintah.

SIMPULAN DAN SARAN

Berdasarkan rumusan masalah dan hasil pengujian hipotesis maka dapat disimpulkan bahwa pola kepemilikan tidak berpengaruh pada harga saham, persentase kepemilikan berpengaruh positif pada harga saham, kepemilikan keluarga dan kepemilikan tinggi-rendah berpengaruh negatif pada harga saham. Hal ini mengindikasikan bahwa investor cenderung belum mempertimbangkan pola struktur kepemilikan dalam melegitimasi suatu perusahaan

yang mempengaruhi keputusannya dalam berinvestasi. Disisi lain investor cenderung lebih melegitimasi saham perusahaan yang dimiliki oleh pemegang saham pengendali, karena kemungkinan berasumsi pemegang saham pengendali sangat berkepentingan dalam menjaga nilai perusahaan. Namun, investor cenderung meragukan legitimasi perusahaan jika konsentrasi kepemilikan yang terlalu tinggi (di atas rata-rata 63,04%), karena tingginya hak kontrol yang dimiliki oleh pemegang saham pengendali tersebut dalam menentukan kebijakan strategis perusahaan, sehingga kemungkinan dapat merugikan pemegang saham minoritas. Berbeda halnya dengan saham yang mayoritas dimiliki oleh perusahaan keluarga cenderung kurang dilegitimasi oleh investor. Hasil uji sensitivitas mengindikasikan pasar lebih melegitimasi perusahaan yang dikendalikan oleh pemerintah.

Harga yang bersedia dibayar oleh investor sangat tergantung pada ketersediaan informasi. Perusahaan dapat menjaga legitimasinya dengan melaksanakan aktivitas yang sesuai dengan norma dan nilai yang berlaku, dengan melakukan pengungkapan informasi yang memadai, salah satunya berkaitan dengan struktur kepemilikan saham sehingga dapat dijadikan pertimbangan oleh Investor dalam membuat keputusan.

Berdasarkan hasil penelitian ada beberapa implikasi yang dapat dijelaskan sebagai berikut.

1) Implikasi teoretis

Hasil penelitian ini dapat menjadi referensi dan literatur yang berkaitan dengan pengujian struktur kepemilikan dan teori legitimasi. Struktur kepemilikan menjadi topik yang menarik karena kondisi di Indonesia yang relatif unik.

2) Implikasi bagi perusahaan

Perusahaan perlu mempertimbangkan pengungkapan informasi mengenai struktur kepemilikan. Selama ini pengungkapan struktur kepemilikan khususnya kepemilikan ultimat sangat terbatas. Investor mungkin akan bertindak konservatif dengan

informasi yang terbatas sehingga tidak berani melakukan investasi dengan harga tinggi.

3) Implikasi bagi regulator

Badan regulator hendaknya lebih memperhatikan struktur kepemilikan perusahaan yang ada. Hal ini berkaitan dengan perlindungan investor dari kemungkinan terjadinya ekpropriasi oleh pemegang saham mayoritas. Investor mungkin akan takut melakukan investasi atau membayar dengan harga rendah pada perusahaan tertentu karena adanya kekhawatiran terhadap return dan risiko yang akan ditanggung. Pengungkapan yang memadai tentang struktur kepemilikan ultimat memungkinkan semakin sulit bagi pemegang saham pengendali untuk mengekspropriasi pemegang saham minoritas. Dengan pengungkapan kepemilikan ultimat yang memadai, investor sudah dapat mengantisipasi besarnya risiko ekspropriasi yang mungkin terjadi. Perlu adanya ketentuan pasar modal agar penegakan hukum lebih kondusif bagi investor.

4) Implikasi untuk penelitian selanjutnya

Penelitian ini memiliki beberapa keterbatasan sehingga perlu dilakukan penelitian lanjutan untuk memperoleh hasil yang lebih *robust*. Berikut beberapa saran untuk penelitian selanjutnya antara lain:

- a) Penelitian ini hanya menggunakan harga sebagai proksi legitimasi karena penelitian yang menghubungkan legitimasi struktur kepemilikan masih terbatas. Penelitian selanjutnya dapat dilakukan dengan menggunakan proksi legitimasi yang lain misalnya atensi media (Liu *et al.*, 2012).
- b) Penelitian ini hanya menguji perbedaan harga hanya berdasarkan tipe pemegang saham pengendali keluarga. Penelitian selanjutnya dapat dilakukan pada kelompok pemegang saham pengendali yang lain sehingga diperoleh hasil yang lebih komperhensif.

DAFTAR PUSTAKA

- Alimehmeti, G. dan A. Palleta. 2012. Ownership Concentration and Effects Over Firm Performance: Evidences from Italy. *European Scientific Journal*. Vol. 8, No. 22.
- Chen, S., X. Chen, and Q. Cheng. 2008. Do family firms provide more or less voluntary disclosure? *Journal of Accounting Research* 46 (3): 499-536.
- Claessens, Stijin; Djankov, Simeon; Fan, Joseph; dan Lang, Larry (2000b). "Expropriation of Minority Shareholders: Evidence from East Asia. Policy Research Working Paper 2088, The World Bank.
- Claessens, Stijin; Djankov, Simeon; Fan, Joseph P.H.; dan Lang, Larry H.P. (2002). Disentangling the Incentive and Entrenchment Effects of Large Shareholdings. *Journal of Finance*. Vol. 57, No. 6: 2741-1771.
- Claessens, Stijin; Djankov, Simeon; dan Lang, Larry H.P. (2000a). "The Separation of Ownership and Control in East Asian Corporations." *Journal of Financial Economics*. Vol. 58: 81-112.
- Clark, Gordon L and Dariusz Wójcik 2005. Financial Valuation of the German Model: The Negative Relationship Between Ownership Concentration and Stock Market Returns, 1997 – 2001. *Economic Geography* Vol. 81 No. 1. pp. 11 – 29.
- Dechow, P. M., A. P. Hutton, dan R. G. Sloan. 1999. An Empirical Assessment of the Residual Income Valuation Model. *Journal of Accounting and Economics* 26: 1-34.
- Demirag, I. Dan Serter, M. 2003. Ownership Patterns and Control in Turkish Listed Companies. *Corporate Governance*, 11 (1): 40-51.
- Ding, Y., Zang, H., dan Zang, J. 2007. Private vs. State Ownership and Earnings Management: Evidence from Chinese Listed Companies. *Corporate Governance*, 15(2): 223-238.
- Ghozali, Imam. 2006. *Analisis Multivariate dengan Program SPSS*. Semarang: Badan Penerbit Universitas Diponegoro.
- Gorriz, C. Galve and Vicente Salas Fumas 1996. Ownership Structure and Firm Performance: Some Empirical Evidence from Spain. *Managerial and Decision Economics*, Vol. 17, No. 6, pp. 575-586.
- Faccio, M. dan Lang, Larry H.P. (2002). The Ultimate Ownership of Western European Corporations. *Journal of Financial Economics*. Vol. 65: 365-395.
- Fama, E. and M. Jensen. 1983. Separation of Ownership and Control. *Journal of Law and Economics* 26, 301-325.
- Fan, J. P. H dan Wong, T. J. 2002. Corporate Ownership Structure and The Informative of Accounting Earnings in East Asia. *Journal of Accounting and Economics* 33: 401- 425.
- Febrianto, R. 2005. The Effect of Ownership Concentration on The Earnings Quality: Evidence from Indonesian Companies. *Jurnal Riset Akuntansi Indonesia* 8 (2):105-120.
- Feng, M. W. Dan Y. Jiang. 2010. Institutions Behind Family Ownership and Control in Large Firms. *Journal of Management Studies* 47: 2.
- Grosfeld, I. 2011. Ownership concentration and firm performance: Evidence from an emerging market. *Working paper* N° 6-18, Paris-Jourdan Sciences Economiques.
- Haruman, T. 2008. Pengaruh Struktur Kepemilikan terhadap Keputusan Keuangan dan Nilai Perusahaan Survey pada Perusahaan Manufaktur di PT. Bursa Efek Indonesia. *Makalah disampaikan pada Simposium Nasional Akuntansi XI Pontianak*.
- Jensen, Michael C. dan Meckling, William H. (1976). "Theory of the Firm: Managerial Behavior, Agency Costs. And Ownership Structure." *Journal of Financial Economics*. Vol. 3: 305-360.

- La Porta, Rafael; Lopez-de-Silanes, Florencio; Shleifer, Andrei (1999). Corporate Ownership Around the World. *Journal of Finance*. Vol. 54, No. 2: 471-517.
- La Porta, Rafael; Lopez-de-Silanes, Florencio; Shleifer, Andrei; dan Vishny, Robert (1998). Law dan Finance. *Journal of Political Economy*. No. 106: 1113-1155.
- La Porta, Rafael; Lopez-de-Silanes, Florencio; Shleifer, Andrei; dan Vishny, Robert (2000). Agency Problems and Dividend Policies Around the World. *Journal of Finance*. Vol. 55: 1-33.
- La Porta, Rafael; Lopez-de-Silanes, Florencio; Shleifer, Andrei; dan Vishny, Robert (2002). Investor Protection and Corporate Valuation. *Journal of Finance*. Vol. 57, No. 3: 3-27.
- Leuz, C., Nanda, D., dan Wysocki P. D. 2003. Earnings Management and Investor Protection: An International Comparison. *Journal of Financial Economics*, 69: 505-527.
- Lins, Karl V. (2003). "Equity Ownership and Firm Value in Emerging Markets." *Journal of Financial and Quantitative analysis*. Vol 38, No. 1: 159-184.
- Liu, J., D. Taylor, dan K. Harris. 2012. Legitimacy and Corporate Governance Determinants of the Disclosure of Executives' Share Rights, Options and Termination Benefits. Available at: www.ssrn.com. Accessed: 12 Juli 2013.
- Maury, B. 2006. Family Ownership and Firm Performance: Empirical Evidence from Western European Corporations. *Journal of Corporate Finance*. No. 12: 321-341.
- McConaughy, Daniel L, Charles H Matthews and Anne S Fialko. 2001. Founding family controlled firms: performance, risk, and value *Journal of small business management*. Vol. 39 No.1, pp. 31 – 49.
- Myers, J. N. 1999. Implementing Residual Income Valuation With Linear Information Dynamics. *The Accounting Review* 74 (1): 1-28.
- Meyer, J.W. dan Rowan, B. 1991. Institutionalised Organisation: Formal Structure as Myth and Ceremony. in *The New Institutionalism in Organizational Analysis* (DiMaggio, P.J. and Powell, W.W eds): 1-38. Chicago: University of Chicago Press.
- Pivovarsky, A. 2001. How Does Privatization Work? Ownership Concentration and Enterprise Performance in Ukraine. *IMF Working Paper*. Tanggal download 11 – Juli 2013.
- Sanjaya, I. P. S. 2010. Efek Entrenchment dan Alignment pada Manajemen Laba. *Disertasi*. Program Doktor Fakultas Ekonomika dan Bisnis, Universitas Gadjah Mada Yogyakarta.
- Scott, William R. 2000. *Financial Accounting Theory*. Canada: Prentice-Hall Inc, 2 th edition.
- Shleifer, Andrei dan Vishny, Robert W. (1997). A Survey of Corporate Governance. *Journal of Finance*. Vol. 52 No. 2: 737-783.
- Siregar, B. 2008. Ekspropriasi Pemegang Saham Minoritas dalam Struktur Kepemilikan Ultimat. *Disampaikan dalam Simposium Nasional Akuntansi XI*. Pontianak: 23-24 Juli.
- Suchman, M. C. (1995) Managing Legitimacy: Strategic and Institutional Approaches, *Academy of Management Journal*, Vol. 20, No. 3, pp. 571 - 610.
- Villalonga, B. dan Amit, R. 2004. How do Family Ownership, Control and Management Affect Firm? *Journal of Financial Economics* 80: 385-417.
- Wilmshurt, T.D. and Frost, G.R. 2000. Corporate Environmental Reporting: A Test of Legitimacy Theory. *Accounting, Auditing & Accountability Journal*. Vol. 13, No. 1, pp. 10-26.
- Wirama, Dewa Gede. 2008. Validitas Teori Surplus Bersih dalam Menjelaskan Harga dan Return. *Desertasi*. (Tidak dipublikasikan). Universitas Gadjah Mada, Yogyakarta.

Lampiran 1

Pengujian Hipotesis

Model Summary^b

Model	R	R Square	Adjusted R Square	Std. Error of the Estimate	Durbin-Watson
1	,534 ^a	,285	,262	1,58160	1,988

a. Predictors: (Constant), LagY, Persentase Kepemilikan, Kepemilikan Keluarga, Pola Kepemilikan, Konsentrasi Tinggi-Rendah

b. Dependent Variable: Harga

ANOVA^a

Model		Sum of Squares	df	Mean Square	F	Sig.
1	Regression	155,355	5	31,071	12,421	,000 ^b
	Residual	390,226	156	2,501		
	Total	545,581	161			

a. Dependent Variable: Harga

b. Predictors: (Constant), LagY, Persentase Kepemilikan, Kepemilikan Keluarga, Pola Kepemilikan, Konsentrasi Tinggi-Rendah

Coefficients^a

Model		Unstandardized Coefficients		Standardized Coefficients	t	Sig.	Collinearity Statistics	
		B	Std. Error	Beta			Tolerance	VIF
1	(Constant)	5,603	,932		6,011	,000		
	Pola Kepemilikan	-,697	,358	-,185	-1,949	,053	,511	1,956
	Persentase Kepemilikan	,029	,015	,242	1,983	,049	,308	3,243
	Kepemilikan Keluarga	-1,179	,324	-,320	-3,637	,000	,593	1,685
	Konsentrasi Tinggi-Rendah	-,967	,451	-,263	-2,144	,034	,304	3,289
	LagY	,144	,075	,143	1,909	,058	,812	1,232

a. Dependent Variable: Harga

Hypothesis Test Summary

	Null Hypothesis	Test	Sig.	Decision
1	The distribution of Unstandardized Residual is normal with mean -0,000 and standard deviation 1,566	One-Sample Kolmogorov-Smirnov Test	,397	Retain the null hypothesis.

Asymptotic significances are displayed. The significance level is ,05.

Coefficients^a

Model	Unstandardized Coefficients		Standardized Coefficients	t	Sig.
	B	Std. Error	Beta		
1 (Constant)	2,179	,547		3,987	,000
Pola Kepemilikan	-,347	,210	-,177	-1,655	,100
Persentase Kepemilikan	-,013	,009	-,211	-1,535	,127
Kepemilikan Keluarga	-,190	,190	-,099	-,998	,320
Konsentrasi Tinggi-Rendah	,453	,264	,238	1,714	,088
LagY	-,014	,044	-,026	-,309	,758

a. Dependent Variable: Abs2

Lampiran 2

Analisis Sensitivitas

Hypothesis Test Summary

	Null Hypothesis	Test	Sig.	Decision
1	The distribution of Reaksi Pasar is normal with mean 16.744,274 and standard deviation 43.365,65.	One-Sample Kolmogorov-Smirnov Test	,000	Reject the null hypothesis.

Asymptotic significances are displayed. The significance level is ,05.

Hypothesis Test Summary

	Null Hypothesis	Test	Sig.	Decision
1	The distribution of Reaksi Pasar is the same across categories of Kepemilikan Pemerintah.	Independent-Samples Mann-Whitney U Test	,015	Reject the null hypothesis.

Asymptotic significances are displayed. The significance level is ,05.

**FAKTOR-FAKTOR YANG MEMENGARUHI LUAS PENGUNGKAPAN
SUKARELA PADA LAPORAN TAHUNAN PERUSAHAAN
DI BURSA EFEK INDONESIA**

.....**Ch. Rusiti**
.....**Yulius Adi Kurniawan**
.....**Universitas Atma Jaya Yogyakarta**

Abstract

This research aims to find out the factors that affect the extent of voluntary disclosure in the company annual reports in Indonesia Stock Exchange between 2010 and 2011. The independent variables in this research are the proportion of independent commissioners, board size, the size of the commissioner (representing good corporate governance), government ownership, institutional ownership, managerial ownership, public ownership (representing the ownership structure), profitability, leverage, liquidity, firm size, auditor type, and company base (representing firm characteristics). The extent of voluntary disclosures were measured with Djoko Susanto (1992) list of disclosures. Hypotheses were tested by multiple linear regression.

The results of this study indicate the proportion of independent commissioners, board size, the size of the commissioner, government ownership, institutional ownership, managerial ownership, public ownership, profitability, leverage, liquidity, firm size, auditor type and company base effect simultaneously on the extent of voluntary disclosure. Firm size has a positive and significant impact on the extent of voluntary disclosure with coefficient value of 0.051 and 0.000 significant value, while the other 12 independent variables partially did not affect the extent of voluntary disclosure. Firm size also became the most dominant factor in influencing the extent of voluntary disclosure.

Keywords : Voluntary disclosure, good corporate governance, ownership structure, firm characteristics.

I. PENDAHULUAN

Laporan keuangan merupakan media komunikasi antara perusahaan dengan para pemangku kepentingan. Informasi yang disajikan dalam laporan keuangan digunakan pemakai laporan keuangan sebagai salah satu dasar pengambilan keputusan, seperti yang dinyatakan dalam *Statement of Financial Accounting Concepts* (SFAC) No.1 par. 9 '*Financial reporting is not an end in itself but is intended to provide information that is useful in making business and economic decisions*'. Laporan keuangan adalah produk dari pelaporan keuangan. *Financial Accounting Standards Board* (FASB) mengartikan pelaporan keuangan sebagai sistem dan sarana penyampaian (*means of communication*) informasi tentang segala kondisi dan kinerja perusahaan terutama dari segi keuangan dan tidak terbatas pada apa yang dapat disampaikan melalui laporan keuangan (Suwardjono, 2010). Informasi yang terkandung dalam pelaporan keuangan sangatlah luas, tidak terbatas pada informasi keuangan. Laporan keuangan disajikan bersama dengan catatan atas laporan keuangan, informasi pelengkap, media pelaporan keuangan lain, dan informasi lain membentuk seperangkat penuh laporan keuangan yang digunakan pemakai laporan keuangan untuk pengambilan keputusan. Seperangkat penuh laporan keuangan tersebut umumnya diterbitkan dalam laporan tahunan perusahaan.

Penyajian berbagai lingkup informasi dalam seperangkat penuh laporan keuangan harus memenuhi karakteristik-karakteristik tertentu agar dapat menjadi media komunikasi yang berguna bagi pengambilan keputusan. SFAC No. 2 membagi karakteristik kualitatif laporan keuangan ke dalam dua kategori yaitu (1) karakteristik primer, yang terdiri dari relevansi dan reliabilitas, serta (2) karakteristik sekunder, yang terdiri dari netralitas, dapat diperbandingkan dan konsistensi. Laporan keuangan memenuhi karakteristik reliabilitas ketika informasi dalam laporan keuangan mampu menyajikan informasi yang disajikan secara tepat, dapat diverifikasi, serta bebas dari kesalahan dan bias. Reliabilitas sangat erat kaitannya dengan sumber informasi dan cara merepresentasi, mendeskripsi, atau menyimbolkannya (Suwardjono, 2010). Salah satu cara untuk meningkatkan reliabilitas laporan keuangan adalah dengan pengungkapan. Pengungkapan dimaknai sebagai penyediaan informasi lebih dari apa yang disampaikan dalam bentuk laporan keuangan formal. Prinsip pengungkapan penuh menjadi salah satu prinsip yang dianut dalam ilmu akuntansi. Pengungkapan penuh (*full disclosure*) mengharuskan laporan keuangan dirancang dan disusun untuk menggambarkan secara akurat kejadian-kejadian ekonomi yang telah memengaruhi perusahaan selama periode berjalan dan supaya mengandung

informasi yang cukup guna membuatnya berguna dan tidak menyesatkan investor kebanyakan (Belkaoui, 2006). Luas pengungkapan ditentukan sedemikian rupa sehingga dapat meningkatkan relevansi laporan keuangan. Belkaoui (2006) menyatakan interpretasi pengungkapan penuh tergantung pada penentuan yang sesuai atas pengguna, kebutuhan pengguna, tingkat keahlian pengguna, dan kapabilitas pengguna untuk memproses informasi dengan risiko meluapnya informasi yang disebabkan ekspansi data. Suwardjono (2010) menyatakan, secara konseptual pengungkapan merupakan bagian integral dari pelaporan keuangan, sedangkan secara teknis pengungkapan merupakan langkah akhir dalam proses akuntansi yaitu penyajian informasi dalam seperangkat penuh laporan keuangan.

Evans dalam Suwardjono (2010) mengidentifikasi tiga tingkat pengungkapan, yaitu pengungkapan penuh (*full disclosure*), pengungkapan wajar (*fair disclosure*), dan pengungkapan memadai (*adequate disclosure*). Pengungkapan penuh menuntut seluruh informasi disajikan kepada pemakai laporan keuangan tanpa ada yang disembunyikan. Pengungkapan wajar adalah tingkat yang harus dicapai agar semua pihak mendapat informasi yang sama. Pengungkapan memadai adalah tingkat minimum yang harus dipenuhi agar laporan keuangan secara keseluruhan tidak menyesatkan pemakai laporan keuangan dalam pengambilan keputusan (Suwardjono, 2010).

Dilihat dari segi kewajiban informasi yang disajikan pengungkapan, ada dua jenis pengungkapan, yaitu pengungkapan wajib (*mandatory disclosure*) dan pengungkapan sukarela (*voluntary disclosure*). Pengungkapan wajib adalah pengungkapan diwajibkan oleh badan yang mengatur pengungkapan. Di Indonesia sendiri, Badan Pengawas Pasar Modal dan Lembaga Keuangan (BAPEPAM-LK) bersama dengan Ikatan Akuntan Indonesia (IAI) menjadi dua badan yang memiliki wewenang untuk mengatur pengungkapan wajib. Pengungkapan sukarela adalah pengungkapan yang dilakukan perusahaan di luar apa yang diwajibkan oleh standar akuntansi atau peraturan badan pengawas.

Informasi yang tersaji dalam pengungkapan sukarela adalah informasi yang dapat disediakan oleh perusahaan namun tidak wajib untuk diungkapkan. Perusahaan memiliki keleluasaan untuk mengungkapkan informasi tersebut dalam laporan keuangan. Apabila dalam pengungkapan wajib seluruh perusahaan menyajikan informasi sesuai aturan pengungkapan wajib, maka pengungkapan sukarela mengalami hal yang berbeda. Perbedaan diakibatkan oleh pertimbangan dan motivasi tiap perusahaan yang berbeda

dalam penyajian pengungkapan sukarela. Tingkat pengungkapan yang tepat memang harus ditentukan karena terlalu banyak informasi sama tidak menguntungkannya dengan terlalu sedikit informasi (Suwadjono, 2011). Oleh karena itu diperlukan batas-batas pertimbangan pemilihan informasi yang diungkapkan. Batas bawah dalam pengungkapan adalah materialitas informasi dan batas atasnya adalah *cost vs. benefit*. Batas kriteria tersebut membuat entitas menghadapi *trade-off* dalam memilih informasi mana yang akan diungkapkan dalam pengungkapan sukarela. Pemilihan informasi tersebut menjadi wewenang pihak manajemen perusahaan sepenuhnya. Pemakai laporan keuangan tidak dapat memperkirakan secara pasti jenis dan jumlah informasi yang akan disajikan dalam pengungkapan sukarela perusahaan untuk mendukung pengambilan keputusan.

Jenis dan jumlah informasi yang diungkapkan perusahaan dalam pengungkapan sukarela kemungkinan mengalami perbedaan satu sama lain. Perbedaan tersebut dapat dipengaruhi oleh berbagai faktor terkait kondisi yang melekat pada perusahaan. Penelitian mengenai faktor-faktor yang memengaruhi luas pengungkapan sukarela sudah banyak dilakukan, namun penulis menemukan umumnya penelitian terdahulu meneliti faktor-faktor secara parsial. Penelitian terdahulu umumnya hanya memasukkan salah satu faktor antara *good corporate governance*, struktur kepemilikan perusahaan, atau karakteristik perusahaan. Berdasarkan temuan tersebut, penulis tertarik untuk meneliti faktor-faktor yang memengaruhi pengungkapan sukarela secara lebih menyeluruh dengan menggabungkan ketiga faktor tersebut. Penulis memiliki harapan dengan penggabungan faktor *good corporate governance*, struktur kepemilikan perusahaan, dan karakteristik perusahaan dapat menggambarkan keadaan yang melekat pada perusahaan secara lebih luas, tidak hanya spesifik pada salah satu kondisi terkait perusahaan. Penggabungan faktor-faktor tersebut juga dimaksudkan untuk menemukan faktor yang paling dominan dari serangkaian faktor-faktor yang melekat pada perusahaan tersebut. Faktor *good corporate governance* diproksikan dengan proporsi komisaris independen, ukuran direksi, dan ukuran komisaris. Faktor struktur kepemilikan perusahaan diproksikan dengan kepemilikan pemerintah, kepemilikan institusional, kepemilikan manajerial, dan kepemilikan publik. Faktor karakteristik perusahaan diproksikan dengan profitabilitas, leverage, likuiditas, ukuran perusahaan, tipe auditor, dan basis perusahaan. Berdasarkan uraian latar belakang tersebut, maka judul penelitian ini adalah :

Faktor-faktor yang Memengaruhi Luas Pengungkapan Sukarela pada Laporan Tahunan Perusahaan di Bursa Efek Indonesia

II. RUMUSAN MASALAH

Laporan keuangan, sebagai media komunikasi perusahaan dengan para pemangku kepentingan, mengandung segala informasi tentang perusahaan. Pemilihan informasi yang disajikan menjadi problema tersendiri, karena luas informasi yang disajikan serta pertimbangan biaya dan manfaat penyajian informasi tersebut. Informasi yang tersaji harus memenuhi karakteristik kualitatif laporan keuangan. Salah satu karakteristik kualitatif laporan keuangan, yaitu reliabilitas, dapat terpenuhi saat informasi yang ada dalam laporan keuangan menggambarkan secara tepat kondisi perusahaan seperti apa adanya, tanpa ada kesalahan dan bias informasi. Pengungkapan menjadi salah satu cara untuk meningkatkan reliabilitas laporan keuangan. Pengungkapan dilihat dari segi kewajibannya terbagi menjadi dua, yaitu pengungkapan wajib dan pengungkapan sukarela. Cakupan pengungkapan wajib mengacu pada aturan pengungkapan oleh pihak berwenang, sedangkan pengungkapan sukarela menjadi kewenangan perusahaan untuk menentukan informasi apa saja yang akan disajikan. Jenis dan jumlah informasi yang tersaji dalam pengungkapan sukarela kemungkinan mengalami perbedaan satu sama lain. Perbedaan tersebut dapat dipengaruhi oleh faktor-faktor terkait kondisi yang melekat pada perusahaan. Penelitian terdahulu umumnya hanya meneliti salah satu dari tiga faktor berikut yaitu *corporate governance*, struktur kepemilikan perusahaan, dan karakteristik perusahaan. Penulis tertarik untuk menggabungkan faktor-faktor tersebut agar dapat menggambarkan kondisi yang lebih luas. Faktor *corporate governance* diproksikan dengan proporsi komisaris independen, ukuran direksi, dan ukuran komisaris. Faktor struktur kepemilikan perusahaan diproksikan dengan kepemilikan pemerintah, kepemilikan institusional, kepemilikan manajerial, dan kepemilikan publik. Faktor karakteristik perusahaan diproksikan dengan profitabilitas, leverage, likuiditas, ukuran perusahaan, tipe auditor, dan basis perusahaan.

Berdasarkan uraian tersebut, maka rumusan masalah dalam penelitian ini adalah:

1. Apakah proporsi komisaris independen, ukuran direksi, ukuran komisaris, kepemilikan pemerintah, kepemilikan institusional, kepemilikan manajerial, kepemilikan publik, profitabilitas, leverage, likuiditas, ukuran perusahaan, tipe auditor, dan basis perusahaan secara simultan berpengaruh terhadap luas pengungkapan sukarela?
2. Apakah proporsi komisaris independen, ukuran direksi, ukuran komisaris, kepemilikan pemerintah, kepemilikan institusional, kepemilikan manajerial, kepemilikan publik, profitabilitas, leverage, likuiditas, ukuran perusahaan, tipe auditor, dan basis perusahaan secara parsial berpengaruh terhadap luas pengungkapan sukarela?

3. Faktor manakah yang paling dominan dalam memengaruhi luas pengungkapan sukarela perusahaan?

III. PENGEMBANGAN HIPOTESIS

Hipotesis 1

Komisaris independen sebagai pihak yang tidak memiliki hubungan langsung dengan perusahaan cenderung netral terhadap risiko-risiko yang dihadapi perusahaan. Fungsi pengawasan yang diemban oleh komisaris diharapkan akan semakin bermanfaat dengan jumlah anggota independen yang tinggi. Forker (1992 dalam Ho & Wong 2001) menemukan bahwa semakin tinggi persentase direksi independen meningkatkan fungsi monitoring atas kualitas pengungkapan sukarela dan mengurangi motif untuk menahan informasi. Independensi komisaris juga mendorong perusahaan untuk mengungkap lebih banyak informasi ke pemegang saham lain (Eng & Mak, 2003). Keberadaan komisaris independen bertujuan untuk memainkan peran penting dalam proses pelaporan keuangan dengan '*overseeing and monitoring management*' (Utomo, 2011). Hasil penelitian Leung & Horwitz (2004), Patelli & Prencipe (2007), Donnelly & Mulchany (2008), Clemente & Labat (2009), Yuen *et. al.* (2009), Baek *et. al.* (2009), Garcia-Meca & Sanchez Ballesta (2010), dan Salteh *et. al.* (2011) menemukan pengaruh positif komisaris independen terhadap luas pengungkapan sukarela. Berdasarkan uraian tersebut hipotesis 1 untuk penelitian ini adalah :

H₁ : Komisaris independen berpengaruh positif terhadap luas pengungkapan sukarela

Hipotesis 2

Di dalam struktur kepemimpinan sebuah perusahaan, di Indonesia menerapkan sistem dua dewan, yaitu dewan komisaris dan dewan direksi. Struktur tersebut berbeda dengan yang diterapkan di negara lain, yang umumnya menerapkan satu dewan. Undang-Undang nomor 40 tahun 2007 pasal 1 mendefinisikan direksi sebagai berikut :

Direksi adalah Organ Perseroan yang berwenang dan bertanggung jawab penuh atas pengurusan Perseroan untuk kepentingan Perseroan, sesuai dengan maksud dan tujuan Perseroan serta mewakili Perseroan, baik di dalam maupun di luar pengadilan sesuai dengan ketentuan anggaran dasar.

Direksi berperan sebagai pelaksana aktivitas perusahaan sehari-hari (peran eksekutif). John & Sanbet (dalam Clemente & Labat, 2009) menyatakan bahwa jumlah dewan yang lebih banyak akan meningkatkan kapasitas pemantauan perusahaan. Umumnya dewan direksi terdiri dari direksi-direksi yang membidangi satu bidang tertentu. Pembagian wewenang tersebut dapat meningkatkan kualitas dan kuantitas penghimpunan informasi. Penghimpunan serta aliran informasi yang memadai pada direktur masing-masing bidang dalam perusahaan diharapkan dapat meningkatkan pengungkapan informasi yang lebih luas. Berdasarkan uraian tersebut, maka hipotesis 2 dalam penelitian ini adalah :

H₂ : Ukuran dewan direksi berpengaruh positif terhadap luas pengungkapan sukarela

Hipotesis 3

Seperti yang sudah dijelaskan sebelumnya, di Indonesia menganut sistem dua dewan. Salah satu dewan tersebut, yaitu dewan komisaris, menurut Undang-Undang nomor 40 tahun 2007 pasal 1, didefinisikan sebagai berikut :

Dewan Komisaris adalah Organ Perseroan yang bertugas melakukan pengawasan secara umum dan/atau khusus sesuai dengan anggaran dasar serta memberi nasihat kepada Direksi.

Dari penjelasan tersebut dapat disimpulkan bahwa komisaris perusahaan berwenang untuk melakukan pengawasan baik secara umum ataupun khusus atas tindakan dan kinerja yang dilakukan oleh direksi. John dan Senbet (1998, dalam Clemente & Labat 2009) mengatakan, tingkat efektivitas dewan bergantung pada tiga hal yaitu, komposisi, independensi, dan ukuran dewan. Semakin besar ukuran dewan akan semakin tinggi kecenderungan perusahaan memiliki anggota dewan independen (Matolcsy *et. al.*, dalam Clemente & Labat, 2009). Keberadaan komisaris independen yang lebih banyak akan cenderung mendorong perusahaan untuk mengungkap lebih banyak informasi. Dengan demikian hipotesis 3 untuk penelitian ini adalah :

H₃ : Ukuran dewan komisaris berpengaruh positif terhadap luas pengungkapan sukarela

Hipotesis 4

Perusahaan yang dimiliki oleh pemerintah memiliki tujuan yang berbeda dengan perusahaan bisnis pada umumnya. Perusahaan bisnis akan berusaha mencapai keuntungan

sebesar-besarnya, sedangkan perusahaan pemerintah terkadang bertindak demi kepentingan nasional. Perbedaan orientasi tersebut dapat mengurangi ketertarikan pemegang saham lain terhadap perusahaan. Eng & Mak (2003) menyatakan, meningkatkan nilai pemegang saham bisa jadi bukan menjadi tujuan utama perusahaan pemerintah. Perusahaan yang dimiliki pemerintah juga menerima pendanaan dan akses yang lebih mudah terhadap sumber daya pemerintah, sesuatu yang tidak dimiliki oleh perusahaan yang tidak dimiliki oleh perusahaan non-pemerintah (Eng & Mak 2003). Jiang (2009 dalam Yuen *et. al.* 2009) menemukan bahwa perusahaan-perusahaan di Selandia Baru yang dimiliki oleh pemerintah memiliki kecenderungan untuk mengungkapkan lebih banyak informasi. Pengungkapan yang lebih luas tersebut dilakukan untuk mengantisipasi berkurangnya ketertarikan pemegang saham lain karena perbedaan orientasi perusahaan milik pemerintah. Penelitian Eng & Mak (2003), Prayogi (2003), dan Yuen *et. al.* (2009) menemukan bahwa kepemilikan pemerintah berpengaruh positif terhadap luas pengungkapan sukarela. Dengan demikian hipotesis 4 dalam penelitian ini adalah :

H₄ : Kepemilikan pemerintah berpengaruh positif terhadap luas pengungkapan sukarela

Hipotesis 5

Institusi yang memiliki kepemilikan saham yang besar di sebuah perusahaan memiliki insentif yang kuat untuk memonitor praktek pengungkapan perusahaan (Eng & Mak, 2003). Donnelly & Mulcahy (2008) menyatakan ada tiga karakteristik pemegang saham institusional dalam sebuah perusahaan yaitu (1) memiliki insentif dan kemampuan untuk mendapatkan pengungkapan informasi-informasi awal secara tepat waktu; (2) lebih mampu untuk mengevaluasi keputusan-keputusan finansial yang diambil oleh manajemen; (3) memiliki hak suara yang lebih besar, sehingga mempermudah untuk mengoreksi langkah-langkah yang dilakukan direksi bila dirasa perlu. Manajemen perusahaan harus menyediakan berbagai macam informasi sesuai kebutuhan pemilik institusional dengan karakteristik-karakteristik spesifik tersebut. Dengan demikian hipotesis 5 penelitian ini adalah :

H₅ : Kepemilikan institusional berpengaruh positif terhadap luas pengungkapan sukarela

Hipotesis 6

Manajemen sebagai pihak yang mengelola perusahaan sehari-hari sangat paham betul mengenai kondisi riil perusahaan. Manajemen akan memiliki informasi-informasi yang belum tentu dimiliki pihak lain, termasuk dampak-dampak yang dihasilkan dari adanya informasi tersebut. Informasi apa yang akan diterbitkan maupun informasi apa yang harus disembunyikan menjadi hak manajemen untuk mengeluarkannya, kecuali informasi tersebut diwajibkan oleh pihak berwenang. Saat manajemen menjadi pemilik perusahaan (pemegang saham), tekanan untuk mengungkap informasi yang disembunyikan akan berkurang. Hal tersebut dikarenakan manajemen dalam kedudukannya sebagai pemilik dapat menuntut atau tidak menuntut pengungkapan informasi tertentu. Hasil penelitian Eng & Mak (2003), Donnelly & Mulcahy (2008), Baek *et. al.* (2009), dan Rouf & Al Harun (2011) menemukan bahwa kepemilikan manajerial berpengaruh negatif terhadap pengungkapan sukarela. Ruland *et al.* (1990 dalam Donnelly & Mulcahy 2008) menemukan bahwa saat kepemilikan manajerial meningkat, informasi prakiraan pendapatan perusahaan yang dikeluarkan manajemen akan berkurang. Hipotesis 6 untuk penelitian ini adalah :

H₆ : Kepemilikan manajerial berpengaruh negatif terhadap luas pengungkapan sukarela

Hipotesis 7

Perusahaan yang sudah *go public* memiliki tanggung jawab kepada masyarakat umum untuk menyampaikan informasi-informasi terkait kondisi perusahaan. Semakin besar kepemilikan publik, semakin luas pula pengungkapan sukarela perusahaan. Kondisi ini didasarkan pada alasan, bahwa pemegang saham publik ingin memperoleh informasi seluas-luasnya tentang perusahaan tempat ia berinvestasi. Selain itu umumnya investor ingin mengawasi kegiatan manajemen sehingga kepentingannya dalam perusahaan dapat terpenuhi, untuk itulah mereka membutuhkan informasi yang seluas-luasnya (Nor Hadi, 2001). Pemegang saham publik juga memiliki latar belakang yang berbeda-beda serta memiliki ketertarikan yang berbeda-beda pula. Pengungkapan informasi yang lebih luas menjadi media untuk memenuhi kebutuhan pemegang saham publik tersebut. Dengan demikian hipotesis penelitian ini adalah :

H₇ : Kepemilikan publik berpengaruh positif terhadap luas pengungkapan sukarela

Hipotesis 8

Tingkat keuntungan perusahaan merupakan indikator kunci dari kinerja perusahaan. Laba menjadi hal yang paling diharapkan oleh investor dari aktivitas investasinya. Dilihat dari perspektif teori agensi, pihak manajemen dari perusahaan yang sangat *profitable* akan memakai informasi tersebut untuk memperoleh keuntungan pribadi (Inchausti dalam Barako *et. al.* 2006). Manajemen akan mengungkapkan informasi mendetil sebagai media untuk menunjukkan prestasi mereka dan kompensasi yang akan mereka dapatkan atas keuntungan perusahaan. Perusahaan yang memiliki profitabilitas tinggi memiliki insentif untuk menunjukkan bahwa mereka memiliki kinerja diatas rata-rata perusahaan lain (Foster dalam Meek *et. al.* 1995). Hal tersebut dilakukan dengan tujuan mehimpun modal lebih banyak dari investor (Foster dalam Meek *et. al.* 1995) dan meningkatkan nilai perusahaan (Barako *et. al.* 2006). Profitabilitas yang lebih tinggi juga memotivasi manajemen untuk mengungkapinformasi yang lebih untuk meningkatkan kepercayaan investor (Rouf & Al Harun, 2011). Perusahaan yang mengalami profitabilitas rendah, cenderung untuk menyembunyikan alasan penurunan tersebut dengan mengungkap informasi lebih sedikit (Hardiningsih, 2008). Barako *et. al.* (2006) juga menyatakan bahwa perusahaan yang kinerjanya buruk mungkin mengungkap informasi yang lebih sedikit untuk menyembunyikan kinerja buruknya dari para pemegang saham. Hasil penelitian Agca & Onde (2007) dan Pristiwati & Widianingsih (2011) menunjukkan profitabilitas berpengaruh positif terhadap pengungkapan sukarela. Berdasarkan uraian tersebut hipotesis untuk penelitian ini adalah:

H₈ : Profitabilitas berpengaruh positif terhadap luas pengungkapan sukarela

Hipotesis 9

Rasio *leverage* (proporsi hutang terhadap ekuitas) menunjukkan dari mana dana yang didapat perusahaan. Rasio tersebut digunakan untuk memberikan gambaran mengenai struktur modal yang dimiliki perusahaan, sehingga dapat dilihat tingkat risiko tak tertagihnya suatu hutang (Prastowo & Juliaty dalam Almilia & Retrinasari 2007). Meek *et. al.* (1995) menyatakan biaya keagenan akan meningkat saat perusahaan memiliki proporsi hutang yang tinggi dalam struktur modalnya. Semakin tinggi hutang perusahaan semakin besar risiko tak tertagihnya hutang tersebut. Prinsipal ingin mengetahui apakah tindakan yang sudah dilakukan manajemen perusahaan tidak mengarah pada risiko tak tertagihnya

hutang tersebut. Pengungkapan sukarela menjadi cara untuk mengurangi biaya keagenan tersebut dengan cara memberikan informasi kepada prinsipal. Wallace *et. al.* (dalam Setiawan 2001) menyatakan perusahaan dengan tingkat leverage tinggi cenderung mengungkap informasi lebih luas untuk memenuhi kebutuhan informasi bagi kreditur. Schipper (dalam Setiawan 2001) menyatakan, tambahan informasi diperlukan untuk menghilangkan keraguan pemegang obligasi terhadap dipenuhinya hak-hak mereka sebagai kreditur. Hipotesis dalam penelitian ini adalah :

H₉ : Leverage berpengaruh positif terhadap luas pengungkapan sukarela

Hipotesis 10

Rasio likuiditas mengukur kemampuan perusahaan untuk melunasi kewajiban lancarnya dengan aset lancar yang dimiliki perusahaan. Tingkat likuiditas yang tinggi akan menunjukkan kuatnya kondisi keuangan perusahaan (Almilia & Retrinasari, 2007). Wallace *et. al.* (dalam Setiawan, 2001) menyatakan likuiditas diharapkan berhubungan dengan luas pengungkapan, karena kemungkinan perusahaan yang mempunyai rasio likuiditas rendah perlu memberikan informasi yang lebih rinci untuk menjelaskan lemahnya kinerja perusahaan tersebut dibandingkan dengan perusahaan yang mempunyai rasio likuiditas tinggi. Argumen yang berbeda ditunjukkan oleh Nor Hadi (2001). Pengungkapan yang lebih luas akan dilakukan oleh perusahaan yang likuiditasnya baik, bukan oleh perusahaan yang likuiditasnya rendah. Kondisi itu didasarkan pada alasan bahwa bagi perusahaan yang memiliki likuiditas baik, menunjukkan struktur finansial yang baik pula. Jika seandainya kondisi itu diketahui publik, maka perusahaan tidak merasa akan terancam kinerjanya, bahkan jika likuiditas perusahaan diketahui oleh pihak luar, secara langsung atau tidak langsung perusahaan telah menunjukkan validitas kinerjanya (Nor Hadi, 2001). Barako *et. al.* (2006) menyatakan hubungan likuiditas terhadap pengungkapan sukarela belum dapat dipastikan pengaruhnya, karena likuiditas tinggi perlu diungkapkan, dan likuiditas rendah juga perlu diungkapkan. Hasil penelitian sebelumnya juga belum konsisten. Prayogi (2003) dan Pristiwati & Widianingsih (2011) menemukan likuiditas berpengaruh positif terhadap pengungkapan sukarela. Hasil penelitian Barako *et. al.* (2006) dan Almilia & Retrinasari (2007) menunjukkan likuiditas tidak berpengaruh terhadap pengungkapan sukarela. Berdasarkan uraian tersebut hipotesis untuk penelitian ini adalah

H₁₀ : Likuiditas berpengaruh positif terhadap luas pengungkapan sukarela

Hipotesis 11

Foster (dalam Meek *et. al.* 1995) dan Suwardjono (2010) menyatakan ukuran perusahaan menjadi variabel yang paling konsisten berpengaruh positif terhadap pengungkapan sukarela. Perusahaan besar cenderung mengungkap lebih banyak informasi dibanding perusahaan kecil. Ada beberapa argumen yang bisa menjelaskan hal tersebut. Pertama, perusahaan besar memiliki sebaran pemegang saham yang lebih luas dan kompleks. Hal tersebut menimbulkan biaya keagenan yang lebih tinggi, sehingga pengungkapan yang lebih luas diperlukan untuk mengurangi biaya keagenan tersebut (Jensen & Meckling dalam Meek *et. al.* 1995). Kedua, perusahaan besar lebih sensitif terhadap *political costs* (Watts & Zimmerman dalam Meek *et. al.* 1995). Ketiga, pada umumnya perusahaan besar mengungkap lebih banyak informasi karena memiliki *public demand* akan informasi yang lebih tinggi dibanding perusahaan kecil (Setiawan, 2001). Keempat, perusahaan besar memiliki biaya informasi yang lebih rendah (Setiawan, 2001). Kelima, perusahaan besar dapat mengungkap informasi lebih luas karena didukung oleh sistem pelaporan manajemen dan sumber daya manusia yang kompeten (Setiawan, 2001). Kelima hal tersebut umumnya tidak dimiliki oleh perusahaan kecil. Almilialia & Retrinisari (2007) menyatakan perusahaan dengan sumber daya yang relatif kecil mungkin tidak memiliki informasi siap saji sebagaimana perusahaan besar, sehingga perlu ada tambahan biaya yang relatif besar untuk dapat melakukan pengungkapan selengkap yang dilakukan perusahaan besar. Perusahaan kecil umumnya berada pada situasi persaingan yang ketat dengan perusahaan yang lain sehingga mengungkapkan terlalu banyak tentang jati dirinya kepada pihak eksternal dapat membahayakan posisinya dalam persaingan sehingga perusahaan kecil cenderung tidak melakukan pengungkapan selengkap perusahaan besar (Almilialia & Retrinisari, 2007). Penulis menemukan 13 penelitian sebelumnya yang menemukan ukuran perusahaan berpengaruh positif terhadap pengungkapan sukarela (Firth, 1979; Chow & Wong-Boren, 1987; Meek *et. al.*, 1995; Setiawan, 2001; Nor Hadi, 2001; Eng & Mak, 2003; Prayogi, 2003; Kusumawati, 2006; Boesso & Kumar, 2006; Agca & Onde, 2007; Mujiono & Nany, 2010; Varghese, 2011; dan Utomo, 2011). Berdasarkan uraian tersebut maka hipotesis untuk penelitian ini adalah :

H₁₁ : Ukuran perusahaan berpengaruh positif terhadap luas pengungkapan sukarela

Hipotesis 12

Kantor Akuntan Publik (KAP) yang mengaudit laporan keuangan memiliki peran untuk memastikan penyusunan laporan keuangan sudah sesuai dengan standar akuntansi yang berlaku. Auditor eksternal merupakan bagian penting dalam menjaga pelaporan keuangan agar memenuhi prinsip transparansi dan akuntabilitas dalam penerapan *good corporate governance* (Utomo, 2011). Peran auditor eksternal cukup besar dalam perusahaan terkait jasa audit yang dilakukan KAP. Peran tersebut dapat memengaruhi kebijakan perusahaan tentang pengungkapan informasi. KAP sendiri dikelompokkan menjadi dua kelompok yaitu KAP Big-Four dan KAP non Big-Four. Pengelompokan KAP Big-Four tersebut didasarkan pada empat KAP terbesar di dunia. DeAngelo (dalam Barako *et. al.*, 2006) berpendapat bahwa auditor yang masuk kedalam kelompok Big Four memiliki kualitas dan reputasi yang lebih baik dibanding auditor kecil. Owusu-Ansah (dalam Barako *et. al.* 2006) menyatakan bahwa auditor besar memiliki lebih banyak klien sehingga mengurangi ketergantungan auditor pada sejumlah kecil kliennya. Hal tersebut juga akan meningkatkan kualitas audit. Penelitian Kusumawati (2006), Agca & Onde (2007) menemukan bahwa tipe auditor berpengaruh positif terhadap pengungkapan sukarela. Berdasarkan uraian tersebut hipotesis penelitian ini adalah :

H₁₂ : Tipe auditor berpengaruh positif terhadap luas pengungkapan sukarela

Hipotesis 13

Perusahaan asing memiliki beberapa perbedaan dengan perusahaan dalam negeri. Pertama, perusahaan asing memiliki pemegang saham yang lebih beragam latar belakangnya dibandingkan dengan perusahaan dalam negeri. Kondisi tersebut turut meningkatkan permintaan informasi dari pemegang saham ke perusahaan yang mengakibatkan pengungkapan informasi yang lebih luas (Choi and Mueller dalam Meek *et. al.* 1995). Kedua, perusahaan asing mendapat pelatihan yang lebih baik, punya sistem informasi manajemen yang lebih efisien untuk memenuhi kebutuhan pengendalian internal dan kebutuhan informasi perusahaan induk, dan perusahaan asing mendapat permintaan informasi yang lebih luas dari pelanggan pemasok analis dan masyarakat umum (Setiawan, 2001). Penelitian sebelumnya dari Nor Hadi (2001) dan Hardiningsih (2008) menunjukkan

adanya pengaruh positif basis perusahaan terhadap pengungkapan sukarela. Berdasarkan uraian tersebut hipotesis penelitian ini adalah :

H₁₃ : Basis perusahaan berpengaruh positif terhadap luas pengungkapan sukarela

IV. METODA RISET

Populasi dan Sampel

Populasi dari penelitian ini adalah perusahaan-perusahaan yang *listing* di Bursa Efek Indonesia. Pemilihan sampel dengan metode *stratified sampling*, sampel dibagi ke dalam 9 kelompok industri perusahaan lalu dengan metode *systematic random sampling*, tiap kelompok industri akan dipilih 30% dari total anggota kelompok sebagai sampel penelitian. Adapun kriteria sampel yang dipilih adalah perusahaan sudah listing dari tahun 2010-2011.

Jenis dan Data Penelitian

Penelitian ini adalah penelitian deskriptif, untuk menggambarkan faktor-faktor yang memengaruhi luas pengungkapan sukarela pada laporan tahunan perusahaan di Bursa Efek Indonesia. Data penelitian berupa data sekunder yang diunduh langsung dari situs Bursa Efek Indonesia (www.idx.co.id)

Variabel Penelitian dan Definisi Operasional

Variabel Dependen - Luas Pengungkapan Sukarela

Pengukuran luas pengungkapan sukarela dilakukan dengan menggunakan daftar item pengungkapan sukarela dari penelitian Djoko Susanto (1992). Dari daftar item tersebut akan dihitung indeks pengungkapan sukarela dengan melakukan *content analysis* terhadap informasi yang tercantum di laporan tahunan, diluar laporan keuangan dan catatan atas laporan keuangan. Daftar item akan disesuaikan dengan peraturan terkini mengenai pengungkapan dari BAPEPAM-LK dan Undang-Undang terkait. Item yang sudah diwajibkan oleh BAPEPAM-LK dan Undang-Undang terkait akan dikeluarkan dari daftar item pengungkapan sukarela. Selain itu item yang spesifik pada karakteristik industri tertentu juga akan dihilangkan demi menghasilkan penilaian pengungkapan sukarela yang setara bagi semua sampel penelitian. Penghitungan indeks pengungkapan sukarela dilakukan dengan rumus berikut :

Indeks Pengungkapan Sukarela

$$= \frac{\text{Nilai Total Pengungkapan Sukarela Perusahaan}}{\text{Nilai Maksimum Pengungkapan Sukarela}}$$

Variabel Independen - Proporsi Komisaris Independen

Variabel ini dinyatakan dalam proporsi anggota dewan komisaris yang berasal dari luar perusahaan dibandingkan dengan jumlah keseluruhan anggota direksi.

$$\text{Proporsi Komisaris Independen} = \frac{\text{Jumlah Komisaris Independen}}{\text{Jumlah Total Anggota Komisaris}}$$

Variabel Independen - Ukuran Dewan Direksi

Variabel ini dinyatakan dalam jumlah keseluruhan dari anggota Dewan Direksi perusahaan.

Variabel Independen - Ukuran Dewan Komisaris

Variabel ini dinyatakan dalam jumlah keseluruhan dari anggota Dewan Komisaris perusahaan.

Variabel Independen - Kepemilikan Pemerintah

Variabel ini diukur dengan proporsi saham perusahaan yang dimiliki oleh pemerintah dibandingkan dengan jumlah saham yang diterbitkan perusahaan

$$\text{Kepemilikan Pemerintah} = \frac{\text{Jumlah Saham Dimiliki Pemerintah}}{\text{Jumlah Saham yang Diterbitkan Perusahaan}}$$

Variabel Independen - Kepemilikan Institusional

Variabel ini diukur dengan proporsi saham perusahaan yang dimiliki oleh institusi/badan dibandingkan dengan jumlah saham yang diterbitkan perusahaan

$$\text{Kepemilikan Institusional} = \frac{\text{Jumlah Saham Dimiliki Institusi}}{\text{Jumlah Saham yang Diterbitkan Perusahaan}}$$

Variabel Independen - Kepemilikan Manajerial

Variabel ini diukur dengan proporsi saham perusahaan yang dimiliki oleh pihak manajemen perusahaan sendiri (internal perusahaan) dibandingkan dengan jumlah saham yang diterbitkan perusahaan

$$\text{Kepemilikan Manajerial} = \frac{\text{Jumlah Saham Dimiliki Manajemen}}{\text{Jumlah Saham yang Diterbitkan Perusahaan}}$$

Variabel Independen - Kepemilikan Publik

Variabel ini diukur dengan proporsi saham perusahaan yang dimiliki oleh masyarakat umum dibandingkan dengan jumlah saham yang diterbitkan perusahaan

$$\text{Kepemilikan Publik} = \frac{\text{Jumlah Saham Dimiliki Masyarakat}}{\text{Jumlah Saham yang Diterbitkan Perusahaan}}$$

Variabel Independen - Profitabilitas

Profitabilitas diukur dengan rasio *Return on Assets* (ROA) dengan rumus berikut

$$\text{Return on Assets} = \frac{\text{Laba setelah Pajak}}{\text{Total Aset Perusahaan}}$$

Variabel Independen - Leverage

Leverage diukur dengan rasio *debt to equity ratio*, yaitu dengan membagi total kewajiban dengan total ekuitas

$$\text{Debt to Equity Ratio} = \frac{\text{Total Kewajiban}}{\text{Total Ekuitas}}$$

Variabel Independen - Likuiditas

Likuiditas dalam penelitian ini diukur dengan *quick ratio*. Rumus *quick ratio* adalah sebagai berikut

$$\text{Quick Ratio} = \frac{\text{Kas} + \text{Investasi Jangka Pendek} + \text{Piutang}}{\text{Kewajiban Lancar}}$$

Variabel Independen - Ukuran Perusahaan

Pengukuran ukuran perusahaan dilakukan dengan menghitung log dari total aktiva perusahaan.

$$\text{Ukuran Perusahaan} = \log(\text{Total Aktiva})$$

Variabel Independen - Tipe Auditor

Tipe auditor diukur dengan variabel dummy. Untuk perusahaan yang memakai jasa auditor yang berafiliasi dengan kantor akuntan publik (KAP) Big 4 mendapat poin 1 (satu) sedangkan perusahaan yang memakai jasa auditor yang tidak berafiliasi dengan kantor akuntan publik Big 4 mendapat poin 0 (nol). Berikut adalah daftar KAP di Indonesia yang berafiliasi dengan KAP Big 4 :

1. KAP Tanudiredja, Wibisana & Rekan (PricewaterhouseCoopers)
2. KAP Purwantono, Suherman, & Surja (Ernst & Young Global Limited)
3. KAP Osman Bing Satrio & Rekan (Deloitte Touche Tohmatsu)
4. KAP Siddharta & Widjaja (KPMG International)

Variabel Independen - Basis Perusahaan

Pengukuran basis perusahaan dengan variabel dummy. Perusahaan yang memiliki basis di luar negeri mendapat poin 1 (satu) sedangkan perusahaan yang memiliki basis di dalam negeri mendapat poin 0 (nol).

Teknik Analisis Data

Teknik yang dipakai dalam menganalisis data dalam penelitian ini adalah Analisis Regresi Berganda. Langkah-langkah yang ditempuh untuk menganalisis data adalah sebagai berikut :

- Uji Normalitas dan Pengujian Asumsi Klasik
 - Uji Normalitas
 - Uji Multikolinieritas
 - Uji Heteroskedastisitas
- Uji Hipotesis

Persamaan regresi berganda dalam penelitian ini adalah sebagai berikut :

$$VD = \beta_0 + \beta_1 PK + \beta_2 UD + \beta_3 UK + \beta_4 KP + \beta_5 KI + \beta_6 KM + \beta_7 KU + \beta_8 PR + \beta_9 LV + \beta_{10} LK + \beta_{11} UP + \beta_{12} TA + \beta_{13} BP + e$$

Keterangan

VD	= Luas Pengungkapan Sukarela	KM	= Kepemilikan Manajerial
β_0	= Konstanta (tetap)	KU	= Kepemilikan Publik
$\beta_1, \beta_2, \dots, \beta_{13}$	= Koefisien Regresi	PR	= Profitabilitas
PK	= Proporsi Komisaris Independen	LV	= Leverage
UD	= Ukuran Dewan Direksi	LK	= Likuiditas
UK	= Ukuran Komisaris	UP	= Ukuran Perusahaan
KP	= Kepemilikan Pemerintah	TA	= Tipe Auditor
KI	= Kepemilikan Institusional	BP	= Basis Perusahaan
		e	= kesalahan baku/error.

- Uji Signifikansi Simultan (Uji Statistik F)

Uji F digunakan untuk mengevaluasi pengaruh semua variabel independen terhadap variabel dependen. Uji F ini bisa dijelaskan dengan menggunakan analisis varian (*analysis of variance = ANOVA*). Prosedur uji F untuk menguji apakah secara bersama-sama koefisien regresi didalam persamaan regresi berganda secara bersama-sama berpengaruh terhadap variabel dependen adalah dengan cara melihat nilai probabilitasnya

(Widarjono, 2010). Hipotesis 0 (H_0) yang menyatakan seluruh variabel independen tidak berpengaruh secara simultan terhadap variabel dependen akan ditolak jika nilai probabilitasnya (ρ -value) lebih kecil dari nilai α . Sebaliknya bila nilai probabilitas (ρ -value) lebih besar dari nilai α maka H_0 akan diterima. Penulis menetapkan tingkat nilai α dalam penelitian ini adalah 5% (tingkat kepercayaan 95%).

- Uji Signifikansi Parameter Individual (Uji Statistik t)

Uji t digunakan untuk membuktikan apakah variabel independen secara individu memengaruhi variabel dependen. Signifikan tidaknya sebuah variabel independen di dalam analisis regresi bisa dilihat dari nilai ρ dibandingkan dengan nilai α . Jika nilai probabilitas ρ lebih kecil dari nilai α maka hipotesis nol (H_0) atau menerima hipotesis alternatif (H_a). Sebaliknya jika nilai probabilitas ρ lebih besar dari nilai α maka hipotesis nol (H_0) diterima atau menolak hipotesis alternatif (H_a) (Widarjono, 2010).

V. ANALISIS DATA DAN PEMBAHASAN

- Uji Normalitas dan Uji Asumsi Klasik

- Uji Normalitas

Distribusi histogram penelitian ini (terlampir) mengikuti fungsi distribusi normal. Tampak grafik data observasi mengikuti kurva distribusi normal, sehingga secara visual dapat dikatakan bahwa distribusi histogram mengikuti distribusi normal.

Grafik Normal P-P Plot of Regression Standardized Residual (terlampir) juga memperlihatkan pencaran data yang terletak di sekitar garis diagonal. Kesimpulan grafik tersebut secara visual dapat dikatakan bahwa asumsi distribusi normal terpenuhi.

- Uji Multikolinearitas

Dari tabel Multikolinearitas (terlampir) dapat dilihat bahwa seluruh variabel yang diteliti tidak memiliki korelasi yang tinggi (diatas 90 persen). Kesimpulan uji tersebut tidak terjadi multikolinearitas.

- Uji Heteroskedastisitas

Sebaran grafik scatterplot (terlampir) secara visual menyebar secara acak dan tidak membentuk suatu pola tertentu. Sehingga dapat dikatakan tidak terjadi heteroskedastisitas.

- **Pengujian Hipotesis**

Pengujian hipotesis dalam penelitian ini memakai metode regresi linier berganda. Sesuai dengan model regresi yang disajikan dalam metoda riset dan mengacu pada hasil regresi pada tabel hasil uji t (terlampir) maka didapat persamaan sebagai berikut :

$$\begin{aligned} \text{VD} = & -0.355 + 0.014 \text{PK} + 0.005 \text{UD} + 0.003\text{UK} + 0.031\text{KP} + -0.112\text{KI} + \\ & -0.224 \text{KM} + -0.137\text{KU} + 0.000 \text{PR} + 0.001\text{LV} + 0.001\text{LK} + 0.051\text{UP} + \\ & 0.00003\text{TA} + 0.012\text{BP} + e \end{aligned}$$

Nilai R Square sebesar 0.348 memiliki arti bahwa variabel luas pengungkapan sukarela mampu dijelaskan oleh variabel proporsi komisaris independen, ukuran dewan direksi, ukuran dewan komisaris, kepemilikan pemerintah, kepemilikan institusional, kepemilikan manajerial, kepemilikan publik, profitabilitas, leverage, likuiditas, ukuran perusahaan, tipe auditor, dan basis perusahaan sebesar 34.8%. Dengan kata lain 65.2% variabel luas pengungkapan sukarela dijelaskan oleh variabel-variabel lain.

- **Uji Signifikansi Simultan (Uji Statistik F)**

Dari tabel Hasil Uji F (terlampir) dapat diketahui bahwa *p-value* statistik F bernilai kurang dari 5 persen. Dengan demikian hipotesis 0 (H_0) yang menyatakan secara simultan proporsi komisaris, ukuran direksi, ukuran komisaris, kepemilikan pemerintah, kepemilikan institusional, kepemilikan manajerial, kepemilikan publik, profitabilitas, leverage, likuiditas, ukuran perusahaan, tipe auditor, dan basis perusahaan tidak berpengaruh terhadap pengungkapan sukarela ditolak. Kesimpulan dari hasil statistik tersebut proporsi komisaris, ukuran direksi, ukuran komisaris, kepemilikan pemerintah, kepemilikan institusional, kepemilikan manajerial, kepemilikan publik, profitabilitas, leverage, likuiditas, ukuran perusahaan, tipe auditor, dan basis perusahaan secara simultan berpengaruh terhadap pengungkapan sukarela.

- **Uji Signifikansi Parameter Individual (Uji Statistik t)**

Pengujian parsial variabel penelitian dapat dilihat dari tabel hasil uji t dengan melihat nilai koefisien regresi (*Unstandardized Coefficients*) dan nilai probabilitasnya (*significance*). Variabel proporsi komisaris memiliki nilai koefisien sebesar 0.014 dan nilai signifikansi 0.786 (sig > 0.05). Nilai tersebut memiliki arti proporsi komisaris berpengaruh

positif namun tidak signifikan terhadap luas pengungkapan sukarela. Dengan demikian H_1 yang menyatakan komisaris independen berpengaruh positif terhadap luas pengungkapan sukarela ditolak. Kesimpulan dari nilai tersebut, Proporsi Komisaris tidak berpengaruh terhadap luas pengungkapan sukarela.

Variabel ukuran direksi memiliki nilai koefisien sebesar 0.005 dan nilai signifikansi 0.207 ($\text{sig} > 0.05$). Nilai tersebut memiliki arti ukuran direksi berpengaruh positif namun tidak signifikan terhadap luas pengungkapan sukarela. Dengan demikian H_2 yang menyatakan ukuran dewan direksi berpengaruh positif terhadap luas pengungkapan sukarela ditolak. Kesimpulan dari nilai tersebut, Ukuran Direksi tidak berpengaruh terhadap luas pengungkapan sukarela.

Variabel ukuran komisaris memiliki nilai koefisien sebesar 0.003 dan nilai signifikansi 0.401 ($\text{sig} > 0.05$). Nilai tersebut memiliki arti ukuran komisaris berpengaruh positif namun tidak signifikan terhadap luas pengungkapan sukarela. Dengan demikian H_3 yang menyatakan ukuran dewan komisaris berpengaruh positif terhadap luas pengungkapan sukarela ditolak. Kesimpulan dari nilai tersebut, ukuran komisaris tidak berpengaruh terhadap luas pengungkapan sukarela.

Variabel kepemilikan pemerintah memiliki nilai koefisien sebesar 0.031 dan nilai signifikansi 0.787 ($\text{sig} > 0.05$). Nilai tersebut memiliki arti kepemilikan pemerintah berpengaruh positif namun tidak signifikan terhadap luas pengungkapan sukarela. Dengan demikian H_4 yang menyatakan kepemilikan pemerintah berpengaruh positif terhadap luas pengungkapan sukarela ditolak. Kesimpulan dari nilai tersebut, kepemilikan pemerintah tidak berpengaruh terhadap luas pengungkapan sukarela.

Variabel kepemilikan institusional memiliki nilai koefisien sebesar -0.112 dan nilai signifikansi 0.313 ($\text{sig} > 0.05$). Nilai tersebut memiliki arti kepemilikan institusional berpengaruh negatif namun tidak signifikan terhadap luas pengungkapan sukarela. Dengan demikian H_5 yang menyatakan kepemilikan institusional berpengaruh positif terhadap luas pengungkapan sukarela ditolak. Kesimpulan dari nilai tersebut, Kepemilikan Institusional tidak berpengaruh terhadap luas pengungkapan sukarela.

Variabel kepemilikan manajerial memiliki nilai koefisien sebesar -0.224 dan nilai signifikansi 0.146 ($\text{sig} > 0.05$). Nilai tersebut memiliki arti kepemilikan manajerial berpengaruh negatif namun tidak signifikan terhadap luas pengungkapan sukarela. Dengan demikian H_6 yang menyatakan kepemilikan manajerial berpengaruh negatif terhadap luas

pengungkapan sukarela ditolak. Kesimpulan dari nilai tersebut, kepemilikan manajerial tidak berpengaruh terhadap luas pengungkapan sukarela.

Variabel kepemilikan publik memiliki nilai koefisien sebesar -0.137 dan nilai signifikansi 0.240 ($\text{sig} > 0.05$). Nilai tersebut memiliki arti kepemilikan publik berpengaruh negatif namun tidak signifikan terhadap luas pengungkapan sukarela. Dengan demikian H_7 yang menyatakan kepemilikan publik berpengaruh positif terhadap luas pengungkapan sukarela ditolak. Kesimpulan dari nilai tersebut, kepemilikan publik tidak berpengaruh terhadap luas pengungkapan sukarela.

Variabel profitabilitas memiliki nilai koefisien sebesar 0.000 dan nilai signifikansi 0.833 ($\text{sig} > 0.05$). Nilai tersebut memiliki arti profitabilitas berpengaruh positif namun tidak signifikan terhadap luas pengungkapan sukarela. Dengan demikian H_8 yang menyatakan profitabilitas berpengaruh positif terhadap luas pengungkapan sukarela ditolak. Kesimpulan dari nilai tersebut, profitabilitas tidak berpengaruh terhadap luas pengungkapan sukarela.

Variabel leverage memiliki nilai koefisien sebesar 0.001 dan nilai signifikansi 0.636 ($\text{sig} > 0.05$). Nilai tersebut memiliki arti leverage berpengaruh positif namun tidak signifikan terhadap luas pengungkapan sukarela. Dengan demikian H_9 yang menyatakan leverage berpengaruh positif terhadap luas pengungkapan sukarela ditolak. Kesimpulan dari nilai tersebut, leverage tidak berpengaruh terhadap luas pengungkapan sukarela.

Variabel likuiditas memiliki nilai koefisien sebesar 0.001 dan nilai signifikansi 0.815 ($\text{sig} > 0.05$). Nilai tersebut memiliki arti likuiditas berpengaruh positif namun tidak signifikan terhadap luas pengungkapan sukarela. Dengan demikian H_{10} yang menyatakan likuiditas berpengaruh positif terhadap luas pengungkapan sukarela ditolak. Kesimpulan dari nilai tersebut, likuiditas tidak berpengaruh terhadap luas pengungkapan sukarela.

Variabel ukuran perusahaan memiliki nilai koefisien sebesar 0.051 dan nilai signifikansi 0.000 ($\text{sig} < 0.05$). Nilai tersebut memiliki arti ukuran perusahaan berpengaruh positif dan signifikan terhadap luas pengungkapan sukarela. Dengan demikian H_{11} yang menyatakan ukuran perusahaan berpengaruh positif terhadap luas pengungkapan sukarela diterima. Kesimpulan dari nilai tersebut, ukuran perusahaan berpengaruh positif terhadap luas pengungkapan sukarela.

Variabel tipe auditor memiliki nilai koefisien sebesar -0.00003 dan nilai signifikansi 0.998 ($\text{sig} > 0.05$). Nilai tersebut memiliki arti tipe auditor berpengaruh negatif namun tidak signifikan terhadap luas pengungkapan sukarela. Dengan demikian H_{12} yang

menyatakan tipe auditor berpengaruh positif terhadap luas pengungkapan sukarela ditolak. Kesimpulan dari nilai tersebut, tipe auditor tidak berpengaruh terhadap luas pengungkapan sukarela.

Variabel basis perusahaan memiliki nilai koefisien sebesar 0.012 dan nilai signifikansi 0.418 ($\text{sig} > 0.05$). Nilai tersebut memiliki arti basis perusahaan berpengaruh positif namun tidak signifikan terhadap luas pengungkapan sukarela. Dengan demikian H_{13} yang menyatakan Basis perusahaan berpengaruh positif terhadap luas pengungkapan sukarela ditolak. Kesimpulan dari nilai tersebut, basis perusahaan tidak berpengaruh terhadap luas pengungkapan sukarela.

Faktor yang Paling Dominan dalam Memengaruhi Pengungkapan Sukarela

Tabel 4.8 menunjukkan nilai beta (*standardized coefficient*) yang paling besar melekat pada variabel Ukuran Perusahaan sebesar 0.392. Dengan demikian, Ukuran Perusahaan juga menjadi variabel yang paling dominan dalam memengaruhi luas pengungkapan sukarela.

VI. PEMBAHASAN HASIL PENELITIAN

Pengaruh Proporsi Komisaris Independen terhadap Luas Pengungkapan Sukarela

Hasil uji t menunjukkan bahwa proporsi komisaris independen tidak berpengaruh terhadap luas pengungkapan sukarela. Argumen untuk menjelaskan hasil penelitian ini adalah komisaris independen kurang berperan untuk mendorong perusahaan mengungkap lebih banyak informasi. Keberadaan komisaris independen dalam perusahaan hanya sebagai syarat untuk memenuhi peraturan. Itupun masih ditemukan perusahaan yang memiliki proporsi dibawah aturan yang ditetapkan. Selain itu, keberadaan komisaris independen belum tentu memiliki hak suara yang cukup diantara anggota dewan komisaris. Terlebih bila susunan anggota dewan komisaris yang lain berasal dari internal perusahaan, dari anggota keluarga pemilik, ataupun pendiri.

Pengaruh Ukuran Direksi terhadap Luas Pengungkapan Sukarela

Hasil uji t menunjukkan bahwa ukuran direksi tidak berpengaruh terhadap luas pengungkapan sukarela. Argumen untuk menjelaskan hasil ini jajaran dewan direksi tidak memegang keputusan final akan pertimbangan informasi yang akan diungkap. Direksi dengan jumlah berapapun tidak menjamin pengungkapan yang lebih luas meskipun sekian direksi membidangi bidang-bidang khusus dalam perusahaan serta didukung oleh sumber

daya dan sistem informasi yang canggih. Kemudahan memperoleh informasi dari bawahan serta adanya personil yang spesifik ditunjuk untuk membidangi bidang tertentu belum mampu untuk meningkatkan luas pengungkapan. Argumen lain adalah peran direktur utama sebagai pucuk pimpinan dewan direksi dapat memengaruhi keputusan final pemilihan informasi yang diungkapkan.

Pengaruh Ukuran Komisaris terhadap Luas Pengungkapan Sukarela

Hasil uji t menunjukkan bahwa ukuran komisaris tidak berpengaruh terhadap luas pengungkapan sukarela. Argumen untuk menjelaskan hasil ini adalah peran pengawasan dalam perusahaan hanya mengupayakan pengungkapan sebatas apa yang diwajibkan. Dewan komisaris dalam melakukan tugas-tugas pengawasan belum diimbangi dengan pengungkapan informasi-informasi yang didapat dalam tugas pengawasan tersebut. Argumen pada hipotesis 1 yang menyatakan adanya anggota dewan komisaris yang lain berasal dari internal perusahaan, dari anggota keluarga pemilik, ataupun pendiri, dapat memengaruhi keputusan yang diambil oleh perusahaan. Adanya figur dominan ini dapat mengintervensi keputusan-keputusan dewan komisaris, berapapun jumlah anggota dewan komisaris.

Pengaruh Kepemilikan Pemerintah terhadap Luas Pengungkapan Sukarela

Hasil uji t menunjukkan bahwa kepemilikan pemerintah tidak berpengaruh terhadap luas pengungkapan sukarela. Seperti yang dijelaskan dalam hipotesis penelitian, perusahaan milik pemerintah menghadapi biaya keagenan yang tinggi akibat perbedaan orientasi bisnis dengan perusahaan non-pemerintah. Dalam kondisi seperti itu harusnya perusahaan milik pemerintah mengungkap informasi lebih banyak, namun hasil penelitian ini menyatakan hal yang sebaliknya. Argumen yang menjelaskan hasil ini adalah para pemangku kepentingan dan pemakai laporan keuangan yang mengetahui bahwa ada kepemilikan pemerintah umumnya mengasumsikan perusahaan tersebut sebagai perusahaan yang bonafid. Hal tersebut terjadi karena pemerintah atau negara keberlangsungannya lebih dapat dipercaya (tidak bisa bangkrut) serta memiliki sumber daya yang melimpah. Pola pikir seperti ini umumnya sudah dipahami masyarakat. Perusahaan milik pemerintah pun tidak melakukan pengungkapan berlebih karena mengetahui para pemangku kepentingan dan pemakai laporan keuangan sudah memahami karakteristik perusahaan milik pemerintah. Sebaliknya, para pemangku kepentingan dan pemakai laporan keuangan perusahaan, tidak terlalu menuntut manajemen untuk mengungkap informasi lebih spesifik.

Pengaruh Kepemilikan Institusional terhadap Luas Pengungkapan Sukarela

Hasil uji t menunjukkan bahwa kepemilikan institusional tidak berpengaruh terhadap luas pengungkapan sukarela. Argumen untuk menjelaskan hasil ini adalah pemilik institusional tidak mendapat perlakuan istimewa dari perusahaan. *Accountability Perspective* menyatakan semua pemangku kepentingan harus mendapatkan hak yang sama dan pengungkapan yang dibuat perusahaan ditujukan kepada semua pemangku kepentingan. Manajemen dalam melakukan pengungkapan sukarela lebih memilih menyajikan informasi yang bersifat umum. Sifat umum yang dimaksud adalah informasi yang sekiranya dapat memenuhi kebutuhan-kebutuhan utama para pemangku kepentingan.

Pengaruh Kepemilikan Manajerial terhadap Luas Pengungkapan Sukarela

Hasil uji t menunjukkan bahwa kepemilikan manajerial tidak berpengaruh terhadap luas pengungkapan sukarela. Argumen untuk menjelaskan hasil ini adalah keberadaan manajemen tidak menutup-nutupi informasi ataupun menyajikan lebih banyak informasi. manajemen yang mendapat kompensasi atas kepemilikan saham akan berusaha meningkatkan nilai saham dengan cara meningkatkan kinerja perusahaan. Hal tersebut dilakukan agar nilai saham naik sehingga manajemen dapat menikmati *capital gain*. Terdapat kecenderungan manajemen hanya tertarik dengan peningkatan nilai saham dan tidak memiliki tendensi apapun atas kedudukannya sebagai pemilik perusahaan termasuk dalam memengaruhi pengungkapan sukarela.

Pengaruh Kepemilikan Publik terhadap Luas Pengungkapan Sukarela

Hasil uji t menunjukkan bahwa kepemilikan publik tidak berpengaruh terhadap luas pengungkapan sukarela. Argumen untuk menjelaskan hasil ini adalah kepemilikan publik tidak mendapat pertimbangan khusus dalam penentuan pengungkapan sukarela. Manajemen memandang bahwa seluruh pemilik perusahaan berhak mendapat informasi yang sama (*Accountability Perspective*). Perusahaan yang masuk ke pasar modal (*go public*) akan berhadapan dengan aturan-aturan dari regulator pasar modal. Aturan tersebut mencakup informasi apa saja yang wajib diungkapkan. Peraturan pengungkapan wajib yang semakin luas dan kecenderungan perusahaan untuk menyampaikan informasi sebatas dari apa yang diwajibkan, membuat kepemilikan publik tidak berpengaruh terhadap pengungkapan sukarela.

Pengaruh Profitabilitas terhadap Luas Pengungkapan Sukarela

Hasil uji t menunjukkan bahwa profitabilitas tidak berpengaruh terhadap luas pengungkapan sukarela. Argumen untuk menjelaskan hasil ini adalah informasi mengenai

profitabilitas perusahaan sudah tersaji dalam laporan keuangan dan ringkasan statistik perusahaan. Perusahaan merasa tidak memerlukan pengungkapan sukarela untuk menambahkan informasi mengenai profitabilitas. Pemakai laporan keuangan umumnya akan langsung melihat informasi mengenai profitabilitas perusahaan pada laporan laba rugi beserta catatan atas laporan keuangan mengenai item yang tersaji dalam laporan laba rugi. Ringkasan statistik yang wajib dicantumkan oleh perusahaan juga sudah berisi rasio-rasio profitabilitas seperti *Return on Assets* dan *Return on Equity*. Dengan demikian pengungkapan sukarela untuk menjelaskan profitabilitas perusahaan dirasa tidak material karena sudah disajikan lengkap dalam laporan keuangan.

Pengaruh Leverage terhadap Luas Pengungkapan Sukarela

Hasil uji t menunjukkan bahwa leverage tidak berpengaruh terhadap luas pengungkapan sukarela. Argumen untuk menjelaskan hasil ini adalah perusahaan cenderung menyajikan informasi untuk seluruh pemangku kepentingan, tidak spesifik pada kreditur tertentu. Tingkat leverage tinggi menandakan adanya beberapa kreditur utama perusahaan yang ingin mengetahui kinerja perusahaan. Penilaian kinerja perusahaan berguna untuk mengetahui kemampuan perusahaan dalam membayar hutang. Kreditur umumnya mengutamakan metode penilaian lain untuk menilai kemampuan perusahaan membayar hutang, seperti ketepatan pengembalian hutang ataupun meminta informasi yang diperlukan langsung kepada perusahaan. Kondisi tersebut tidak membuat perusahaan menyajikan pengungkapan sukarela lebih luas untuk memenuhi kepentingan kreditur tersebut, melainkan menyajikan informasi untuk memenuhi kebutuhan seluruh pemangku kepentingan.

Pengaruh Likuiditas terhadap Luas Pengungkapan Sukarela

Hasil uji t menunjukkan bahwa likuiditas tidak berpengaruh terhadap luas pengungkapan sukarela. Argumen untuk menjelaskan hasil ini adalah paparan mengenai likuiditas perusahaan sudah tersaji dalam laporan arus kas beserta dengan catatan atas laporan keuangan. dalam laporan arus kas akan disajikan dengan jelas sumber dari kas masuk dan keluar perusahaan, baik dari aktivitas operasi, pendanaan, maupun investasi. Jumlah dan penjelasan atas aktiva setara kas, piutang, dan kewajiban jangka pendek juga tersaji dalam laporan posisi keuangan dan catatan atas laporan keuangan. Ringkasan statistik perusahaan umumnya sudah menyertakan *current ratio* sebagai informasi mengenai kondisi likuiditas perusahaan. Penyajian informasi-informasi terkait likuiditas tersebut sudah menjelaskan kepada pemakai laporan keuangan mengenai kondisi likuiditas

perusahaan, sehingga pengungkapan sukarela terkait likuiditas menjadi kurang material untuk disajikan. Informasi mengenai likuiditas sudah disajikan secara lengkap dalam laporan keuangan.

Pengaruh Ukuran Perusahaan terhadap Luas Pengungkapan Sukarela

Hasil uji t menunjukkan bahwa ukuran perusahaan berpengaruh positif terhadap luas pengungkapan sukarela. Argumen yang menjelaskan hasil ini adalah perusahaan besar memiliki *political cost* dan menghadapi *public demand* yang tinggi dalam menjalankan usahanya. Perusahaan besar bersinggungan dengan berbagai pemangku kepentingan. Persinggungan tersebut terjadi akibat dari aktivitas-aktivitas usaha di lapangan. Contoh para pemangku kepentingan tersebut adalah pemilik, masyarakat sekitar, pemerintah, pelanggan, pemasok, distributor, dan lain-lain. Ukuran perusahaan yang semakin besar akan berbanding lurus dengan semakin besar kepentingan para pemangku kepentingan perusahaan. Umumnya semakin besar perusahaan semakin besar pula sebaran pemilikinya, semakin besar kontak dengan masyarakat sekitar (pendirian pabrik di berbagai lokasi dan tenaga kerja yang lebih banyak), semakin besar hubungan dengan pemerintah (pengurusan perijinan dan ketentuan perpajakan), semakin besar hubungan dengan pelanggan (pemasaran produk yang lebih luas menjangkau pelanggan yang lebih banyak), dan semakin besar pula hubungan dengan pemasok dan distributor (aliran permintaan barang atau jasa yang semakin meningkat). Para pemangku kepentingan tersebut dapat menekan manajemen untuk menyediakan informasi tertentu. Informasi tersebut bisa jadi dipakai oleh pemangku kepentingan untuk mengevaluasi apakah kepentingannya sudah berjalan atau apakah kebijakan perusahaan sudah sejalan dengan apa yang diinginkan pemangku kepentingan. Banyaknya interaksi dengan berbagai pihak tersebut membuat manajemen harus melakukan upaya untuk menjaga keselarasan dan kesinambungan dengan para pemangku kepentingan tersebut. Jika tidak terjadi keselarasan dan kesinambungan akan timbul persepsi yang buruk dari masyarakat (*political cost*). Pengungkapan sukarela menjadi salah satu upaya yang dapat dilakukan oleh manajemen untuk meminimalkan *political cost* tersebut. Hal tersebut menjadi penyebab perusahaan besar mengungkap informasi lebih luas dibanding perusahaan kecil.

Pengaruh Tipe Auditor terhadap Luas Pengungkapan Sukarela

Hasil uji t menunjukkan bahwa tipe auditor tidak berpengaruh terhadap luas pengungkapan sukarela. Argumen yang menjelaskan hasil ini adalah peran auditor tidak bersinggungan secara langsung dengan pengungkapan sukarela. Peran auditor, seperti yang

disinggung dalam pengembangan hipotesis, memang cukup signifikan. Akan tetapi, peran auditor tersebut umumnya hanya berkaitan dengan segala aspek informasi yang diwajibkan oleh standar. Penyajian informasi yang tidak diwajibkan dalam standar belum diintervensi sepenuhnya oleh auditor. Dengan demikian jasa audit oleh KAP Big-Four dan KAP non Big-Four tidak berpengaruh terhadap luas pengungkapan sukarela perusahaan.

Pengaruh Basis Perusahaan terhadap Luas Pengungkapan Sukarela

Hasil uji t menunjukkan bahwa basis perusahaan tidak berpengaruh terhadap luas pengungkapan sukarela. Argumen yang menjelaskan hasil ini adalah terdapat kecenderungan perusahaan dalam negeri mengungkap informasi yang tidak jauh berbeda dengan perusahaan asing. Perusahaan dalam negeri bisa menganggap pengungkapan sukarela perusahaan asing sebagai acuan luas pengungkapan. Titik acuan tersebut terus dikejar oleh perusahaan dalam negeri hingga ditemukan tidak ada perbedaan yang jauh antara pengungkapan sukarela perusahaan asing dan perusahaan dalam negeri.

Faktor yang Paling Dominan dalam Memengaruhi Pengungkapan Sukarela

Ukuran perusahaan menjadi faktor yang paling dominan dalam memengaruhi pengungkapan sukarela. Perusahaan besar, didukung sumber daya yang dimilikinya, memiliki keleluasaan sekaligus tuntutan untuk menghasilkan dan menyajikan informasi yang lebih. Sumber daya manusia perusahaan besar yang umumnya lebih berkompeten serta sistem informasi yang lebih canggih akan memudahkan manajemen untuk menghimpun informasi. Keunggulan dalam menghimpun informasi tersebut dapat dipakai untuk mengatasi tuntutan pemangku kepentingan perusahaan besar yang luas, salah satu caranya adalah dengan melakukan pengungkapan sukarela. Perusahaan besar umumnya juga melaksanakan berbagai aktivitas dan peristiwa, baik menyangkut hal-hal operasional maupun non-operasional, yang dapat disampaikan kepada para pemangku kepentingan perusahaan. Penyampaian informasi tersebut dalam pengungkapan sukarela sebagai bentuk pertanggungjawaban manajemen kepada pemangku kepentingan perusahaan.

VII. KESIMPULAN DAN SARAN

Kesimpulan

Kesimpulan yang didapat dari penelitian faktor-faktor yang memengaruhi luas pengungkapan sukarela pada laporan tahunan perusahaan di Bursa Efek Indonesia adalah sebagai berikut :

1. Proporsi komisaris independen, ukuran dewan direksi, ukuran dewan komisaris, kepemilikan pemerintah, kepemilikan institusional, kepemilikan manajerial, kepemilikan publik, profitabilitas, leverage, likuiditas, ukuran perusahaan, tipe auditor, dan basis perusahaan secara simultan berpengaruh terhadap luas pengungkapan sukarela.
2. Kesimpulan uji parsial variabel independen
 - a. Proporsi komisaris independen tidak berpengaruh terhadap luas pengungkapan sukarela.
 - b. Ukuran dewan direksi tidak berpengaruh terhadap luas pengungkapan sukarela.
 - c. Ukuran dewan komisaris tidak berpengaruh terhadap luas pengungkapan sukarela.
 - d. Kepemilikan pemerintah tidak berpengaruh terhadap luas pengungkapan sukarela.
 - e. Kepemilikan institusional tidak berpengaruh terhadap luas pengungkapan sukarela.
 - f. Kepemilikan manajerial tidak berpengaruh terhadap luas pengungkapan sukarela.
 - g. Kepemilikan publik tidak berpengaruh terhadap luas pengungkapan sukarela.
 - h. Profitabilitas tidak berpengaruh terhadap luas pengungkapan sukarela.
 - i. Leverage tidak berpengaruh terhadap luas pengungkapan sukarela.
 - j. Likuiditas tidak berpengaruh terhadap luas pengungkapan sukarela.
 - k. Ukuran perusahaan berpengaruh positif terhadap luas pengungkapan sukarela.
 - l. Tipe auditor tidak berpengaruh terhadap luas pengungkapan sukarela.
 - m. Basis perusahaan tidak berpengaruh terhadap luas pengungkapan sukarela.
 - n. Faktor yang paling dominan dalam memengaruhi luas pengungkapan sukarela adalah ukuran perusahaan.

Keterbatasan Penelitian

Sampel perusahaan dalam penelitian ini masih terhitung kecil dan tahun penelitian yang hanya 2 tahun dapat menjadikan hasil penelitian kurang mencerminkan kondisi sesungguhnya.

Saran

Saran bagi peneliti selanjutnya melakukan penelitian ulang dengan sampel perusahaan yang lebih banyak sehingga lebih mewakili populasi data. Saran berikutnya adalah memperpanjang periode tahun penelitian untuk melihat pengaruh antar variabel secara lebih konsisten.

DAFTAR PUSTAKA

- Agca, Ahmet, & Önde, Serife, (2007), "Voluntary Disclosure in Turkey: A Study on Firms Listed in Istanbul Stock Exchange (ISE)", *Problems and Perspectives in Management*, Volume 5, Issue 3, pp. 241-251
- Almilia, Luciana Spica, & Retrinasari, Ikka, (2007), "Analisis Pengaruh Karakteristik Perusahaan terhadap Kelengkapan Pengungkapan dalam Laporan Tahunan Perusahaan Manufaktur yang Terdaftar di BEJ", Proceeding Seminar Nasional Inovasi dalam Menghadapi Perubahan Lingkungan Bisnis, Fakultas Ekonomi, Universitas Trisakti Jakarta.
- Baek, H. Young, Johnson, Darlene R., Kim, Joung W., (2009), "Managerial Ownership, Corporate Governance, and Voluntary Disclosure", *Journal of Business & Economic Studies*, Vol. 15, No. 2 pp. 44-61
- Badan Pengawas Pasar Modal dan Lembaga Keuangan, (2012), "Salinan Keputusan Ketua Badan Pengawas Pasar Modal Dan Lembaga Keuangan Nomor: Kep-431/BI/2012 Tentang Penyampaian Laporan Tahunan Emiten Atau Perusahaan Publik", Jakarta.
- Barako, Dulacha G. Hancock, Phil, Izan, H. Y., (2006), "Factors Influencing Voluntary Corporate Disclosure by Kenyan Companies" *Journal compilation © Blackwell Publishing*, Volume 14, Number 2, pp. 107-125
- Belkaoui, Ahmed Riahi, (2006), *Teori Akuntansi*, Penerbit Salemba Empat, Jakarta.
- Boesso, Giacomo, & Kumar, Kamallesh, (2006), "Drivers of corporate voluntary disclosure. A framework and empirical evidence from Italy and the United States", *Accounting, Auditing & Accountability Journal*, Vol. 20, No. 2, pp. 269-296
- Chariri, Anis, & Ghozali, Imam, (2005), *Teori Akuntansi*, Badan Penerbit Universitas Diponegoro, Semarang.
- Chow, Chee W, & Wong-Boren, Adrian, (1987), "Voluntary Financial Disclosure by Mexican Corporations", *The Accounting Review*, Vol. LXII, No. 3. pp. 533-541
- Clemente, Ana Gisbert & Labat, Begoña Navallas Labat, (2009), "Corporate Governance Mechanisms and Voluntary Disclosure. The Role of Independent Directors in The Boards of Listed Spanish Firm", Universidad Autónoma de Madrid Faculty of Economics Accounting Department.

- Donnelly, Ray & Mulcahy, Mark, (2008), "Board Structure, Ownership, and Voluntary Disclosure in Ireland", *Journal compilation © Blackwell Publishing*, Volume 16, Number 5, pp. 416-429
- Eng, L. L. & Mak, Y. T., (2003), "Corporate Governance and Voluntary Disclosure", *Journal of Accounting and Public Policy* 22, pp. 325–345
- Financial Accounting Standards Board, (1978), *Statement of Financial Accounting Concepts No.1: Objectives of Financial Reporting by Business Enterprises*, Financial Accounting Standards Board, Connecticut.
- Financial Accounting Standards Board, (1980), *Statement of Financial Accounting Concepts No.2: Qualitative Characteristics of Accounting Information*, Financial Accounting Standards Board, Connecticut.
- Financial Accounting Standards Board, (1984), *Statement of Financial Accounting Concepts No.5: Recognition and Measurement in Financial Statements of Business Enterprises*, Financial Accounting Standards Board, Connecticut.
- Firth, Michael, (1979), "The Impact of Size, Stock Market Listing, and Auditors on Voluntary Disclosure in Corporate Annual Reports", *Accounting and Business Research* 9, pp. 273-280
- Garcia-Meca, Emma & Sanchez-Ballesta, Juan P., (2010), "The Association of Board Independence and Ownership Concentration with Voluntary Disclosure: A Meta-analysis", *European Accounting Review*, Vol. 19, No. 3, pp. 603–627
- Ghozali, Imam, (2006), *Aplikasi Analisis Multivariate dengan Program SPSS*, Badan Penerbit Universitas Diponegoro, Semarang.
- Healy, Paul M., & Palepu, Krishna G., (2001), "Information asymmetry, corporate disclosure, and the capital markets:A review of the empirical disclosure literature", *Journal of Accounting and Economics* 31, pp. 405–440
- Hardiningsih, Pancawati, (2008), "Analisis Faktor-Faktor Yang Mempengaruhi Voluntary Disclosure Laporan Tahunan Perusahaan", *Jurnal Bisnis dan Ekonomi (JBE)*, Vol. 15, No.1 hal. 67 - 79
- Hedriksen, Eldon S., & Breda, Michael F. Van, (1991), *Accounting Theory*, McGraw Hill, United States of America.

- Ho, Simon S.M., & Wong, Kar Shun, (2001), "A Study of The Relationship Between Corporate Governance Structures and The Extent of Voluntary Disclosure", *Journal of International Accounting Auditing & Taxation* 10 pp. 139-156
- Ikatan Akuntan Indonesia, (2012), *Standar Akuntansi Keuangan per 1 Juni 2012*, Ikatan Akuntan Indonesia, Jakarta.
- Kusumawati, Dwi Novi, (2006), "Profitability & Corporate Governance Disclosure : An Indonesian Study", *Simposium Nasional Akuntansi* 9.
- Leung, Sidney & Horwitz, Bertrand, (2004), "Director Ownership and Voluntary Segment Disclosure: Hong Kong Evidence", *Journal of International Financial Management and Accounting* 15:3, pp. 235-260
- Makhija, Anil K., & Patton, James M., (2004), "The Impact of Firm Ownership Structure on Voluntary Disclosure : Empirical Evidence from Czech Annual Reports", *Journal of Business*, vol. 77, no. 3, pp. 457-491
- Meek, Gary K., Roberts, Clare B., Gray, Sidney J., (1995), "Factors Influencing Voluntary Annual Report Disclosures By U.S., U.K. And Continental European Multinational Corporations", *Journal of International Business Studies*, Vol. 26, Issue 3
- Mujiyono, & Nany, Magdalena, (2010), "Pengaruh Leverage, Saham Publik, Size Dan Komite Audit Terhadap Luas Pengungkapan Sukarela", *Jurnal Dinamika Akuntansi*, Vol. 2, No. 2, hal 129-134
- Nor Hadi, (2001), "Analisis Faktor-faktor yang Mempengaruhi Luas Pengungkapan Sukarela dalam Laporan Tahunan Perusahaan Go Publik di Bursa Efek Jakarta", *Tesis*, Program Studi Magister Akuntansi Universitas Diponegoro.
- Patelli, Lorenzo, & Prencipe, Annalisa, (2007), "The Relationship between Voluntary Disclosure and Independent Directors in the Presence of a Dominant Shareholder", *European Accounting Review*, Vol. 16, No. 1, pp. 5-33
- Prayogi, (2003), "Pengaruh Karakteristik Perusahaan terhadap Luas Pengungkapan Sukarela Laporan Keuangan Tahunan Perusahaan Yang Terdaftar di Bursa Efek Jakarta", *Tesis*, Program Studi Magister Akuntansi Universitas Diponegoro.
- Rouf, Md. Abdur & Al Harun, Md. Abdullah, (2011), *Ownership Structure and Voluntary Disclosure in Annual Reports of Bangladesh*, Department of Business Administration, City University.

- Salteh, Heidar Mohammadzadeh, Nahandi, Younes Badavar, Khoshbakht, Hadi, (2011), “Evaluating the Relationship between Corporate Governance and Voluntary Disclosure in Level Automotive and Manufacturing Industries, Basic Metals and Food and Pharmaceutical Products”, *Business and Management Review*, Vol. 1(10), pp. 46 – 57
- Setiawan, Iwan, (2001), “Analisis Faktor-faktor yang Mempengaruhi Tingkat Pengungkapan Sukarela Informasi Laporan Tahunan Perusahaan di Bursa Efek Jakarta”, *Tesis*, Program Studi Magister Manajemen Universitas Diponegoro.
- Sudarmaji, Ardi Murdoko, & Sularto, Lana, (2007), “Pengaruh Ukuran Perusahaan, Profitabilitas, Leverage, dan Tipe Kepemilikan Perusahaan terhadap Luas Voluntary Disclosure Laporan Keuangan Tahunan”, *Proceeding PESAT*, Universitas Gunadarma, Vol. 2, hal A53-A61
- Susanto, Djoko, (1992), “*An Empirical of the Extent of Corporate Disclosure in Annual Report Companies Listed on Jakarta Stock Exchange*”. Desertasi University of Arkansas, USA.
- Suwardjono, (2011), *Teori Akuntansi: Perekayasa Pelaporan Keuangan*, , BPF, Yogyakarta.
- Undang-Undang Republik Indonesia nomor 40 tahun 2007 tentang Perseroan Terbatas.
- Utomo, Wahyu Panji, (2011), “Faktor-Faktor yang Mempengaruhi Pengungkapan Sukarela pada Perusahaan Manufaktur yang Terdaftar di Bursa Efek Indonesia”, *Skripsi*, Fakultas Ekonomi Universitas Atma Jaya Yogyakarta.
- Varghese, Roshna, (2011), “Voluntary Annual Report Disclosures of Manufacturing Companies in India and Their Linkages with Organisational Demographics”, *South Asian Journal Of Management*, Volume 18 No. 4, pp. 23-43
- Widarjono, Agus, (2010), *Analisis Statistika Multivariat Terapan*, Unit Penerbit dan Percetakan Sekolah Tinggi Ilmu Manajemen YKPN, Yogyakarta.
- Widianingsih, Yuni Pristiwati Noer, (2011), “Pengaruh Likuiditas Dan Profitabilitas Terhadap Pengungkapan Sukarela Laporan Tahunan (Studi Empiris Pada Perusahaan Manufaktur Yang Terdaftar Di Bursa Efek Indonesia)”, *Politeknosains*, Vol. X No. 2, hal. 54-63
- Yuen, Desmond C.Y., Liu, Ming, Zhang, Xu, Lu, Chan, (2009), “A Case Study of Voluntary Disclosure by Chinese Enterprises”, *Asian Journal of Finance & Accounting*, Vol. 1, No. 2, pp. 118-145

```

REGRESSION
  /DESCRIPTIVES MEAN STDDEV CORR SIG N
  /MISSING LISTWISE
  /STATISTICS COEFF OUTS R ANOVA COLLIN TOL
  /CRITERIA=PIN(.05) POUT(.10)
  /NOORIGIN
  /DEPENDENT VD
  /METHOD=ENTER PK UD UK KP KI KM KU PR LV LK UP TA BP
  /SCATTERPLOT=( *SDRESID , *ZPRED)
  /RESIDUALS DURBIN HIST(ZRESID) NORM(ZRESID)
  /SAVE ZRESID.

```

Regression

Notes

Output Created		14-Oct-2012 16:34:20
Comments		
Input	Active Dataset	DataSet0
	Filter	<none>
	Weight	<none>
	Split File	<none>
	N of Rows in Working Data File	262
Missing Value Handling	Definition of Missing	User-defined missing values are treated as missing.
	Cases Used	Statistics are based on cases with no missing values for any variable used.
Syntax		<pre> REGRESSION /DESCRIPTIVES MEAN STDDEV CORR SIG N /MISSING LISTWISE /STATISTICS COEFF OUTS R ANOVA COLLIN TOL /CRITERIA=PIN(.05) POUT(.10) /NOORIGIN /DEPENDENT VD /METHOD=ENTER PK UD UK KP KI KM KU PR LV LK UP TA BP /SCATTERPLOT=(*SDRESID , *ZPRED) /RESIDUALS DURBIN HIST (ZRESID) NORM(ZRESID) /SAVE ZRESID. </pre>
Resources	Processor Time	00:00:00.733

Notes

Resources	Elapsed Time	00:00:00.638
	Memory Required	6892 bytes
	Additional Memory Required for Residual Plots	816 bytes
Variables Created or Modified	ZRE_2	Standardized Residual

[DataSet0]

Descriptive Statistics

	Mean	Std. Deviation	N
VD	.2012	.10995	262
PK	.4290	.11893	262
UD	4.7710	2.11930	262
UK	4.1489	1.79526	262
KP	.0455	.16443	262
KI	.6566	.25067	262
KM	.0237	.07007	262
KU	.2594	.17075	262
PR	4.8795	9.86854	262
LV	1.8821	2.50210	262
LK	1.1273	1.39107	262
UP	12.2551	.85079	262
TA	.4084	.49248	262
BP	.2061	.40528	262

Correlations

		VD	PK	UD	UK	KP	KI	KM	KU
Pearson Correlation	VD	1.000	.110	.404	.361	.344	-.165	-.117	-.010
	PK	.110	1.000	.118	-.040	.026	.008	-.002	-.006
	UD	.404	.118	1.000	.478	.165	-.085	-.018	.016
	UK	.361	-.040	.478	1.000	.226	-.134	-.057	.032
	KP	.344	.026	.165	.226	1.000	-.610	-.088	-.009
	KI	-.165	.008	-.085	-.134	-.610	1.000	-.319	-.681
	KM	-.117	-.002	-.018	-.057	-.088	-.319	1.000	.062
	KU	-.010	-.006	.016	.032	-.009	-.681	.062	1.000
	PR	.094	.070	.139	.232	.062	-.044	-.015	.043
	LV	.205	.249	.228	.044	.062	.083	-.013	-.189
LK	-.056	-.021	-.051	-.032	.067	-.085	.000	.050	

Correlations

		PR	LV	LK	UP	TA	BP
Pearson Correlation	VD	.094	.205	-.056	.528	.287	.061
	PK	.070	.249	-.021	.208	.024	-.047
	UD	.139	.228	-.051	.643	.417	.051
	UK	.232	.044	-.032	.547	.460	.105
	KP	.062	.062	.067	.251	.085	-.031
	KI	-.044	.083	-.085	-.175	.046	.218
	KM	-.015	-.013	.000	-.070	-.056	-.121
	KU	.043	-.189	.050	.128	-.085	-.217
	PR	1.000	-.214	.061	.187	.186	.115
	LV	-.214	1.000	-.300	.330	.045	-.065
	LK	.061	-.300	1.000	-.169	.025	.000

Correlations

		VD	PK	UD	UK	KP	KI	KM	KU
Pearson Correlation	UP	.528	.208	.643	.547	.251	-.175	-.070	.128
	TA	.287	.024	.417	.460	.085	.046	-.056	-.085
	BP	.061	-.047	.051	.105	-.031	.218	-.121	-.217
Sig. (1-tailed)	VD		.038	.000	.000	.000	.004	.029	.434
	PK	.038		.028	.259	.337	.449	.490	.460
	UD	.000	.028		.000	.004	.084	.384	.399
	UK	.000	.259	.000		.000	.015	.177	.301
	KP	.000	.337	.004	.000		.000	.078	.443
	KI	.004	.449	.084	.015	.000		.000	.000
	KM	.029	.490	.384	.177	.078	.000		.159
	KU	.434	.460	.399	.301	.443	.000	.159	
	PR	.064	.131	.012	.000	.159	.238	.403	.245
	LV	.000	.000	.000	.238	.160	.090	.419	.001
	LK	.185	.367	.207	.304	.141	.085	.499	.208
	UP	.000	.000	.000	.000	.000	.002	.130	.019
	TA	.000	.350	.000	.000	.086	.230	.182	.084
	BP	.161	.222	.207	.045	.309	.000	.025	.000
N	VD	262	262	262	262	262	262	262	262
	PK	262	262	262	262	262	262	262	262
	UD	262	262	262	262	262	262	262	262
	UK	262	262	262	262	262	262	262	262
	KP	262	262	262	262	262	262	262	262
	KI	262	262	262	262	262	262	262	262
	KM	262	262	262	262	262	262	262	262
	KU	262	262	262	262	262	262	262	262
	PR	262	262	262	262	262	262	262	262
	LV	262	262	262	262	262	262	262	262
	LK	262	262	262	262	262	262	262	262
	UP	262	262	262	262	262	262	262	262
	TA	262	262	262	262	262	262	262	262
	BP	262	262	262	262	262	262	262	262

Correlations

		PR	LV	LK	UP	TA	BP
Pearson Correlation	UP	.187	.330	-.169	1.000	.502	.011
	TA	.186	.045	.025	.502	1.000	.210
	BP	.115	-.065	.000	.011	.210	1.000
Sig. (1-tailed)	VD	.064	.000	.185	.000	.000	.161
	PK	.131	.000	.367	.000	.350	.222
	UD	.012	.000	.207	.000	.000	.207
	UK	.000	.238	.304	.000	.000	.045
	KP	.159	.160	.141	.000	.086	.309
	KI	.238	.090	.085	.002	.230	.000
	KM	.403	.419	.499	.130	.182	.025
	KU	.245	.001	.208	.019	.084	.000
	PR		.000	.161	.001	.001	.032
	LV	.000		.000	.000	.236	.148
	LK	.161	.000		.003	.344	.494
	UP	.001	.000	.003		.000	.431
	TA	.001	.236	.344	.000		.000
	BP	.032	.148	.494	.431	.000	
N	VD	262	262	262	262	262	262
	PK	262	262	262	262	262	262
	UD	262	262	262	262	262	262
	UK	262	262	262	262	262	262
	KP	262	262	262	262	262	262
	KI	262	262	262	262	262	262
	KM	262	262	262	262	262	262
	KU	262	262	262	262	262	262
	PR	262	262	262	262	262	262
	LV	262	262	262	262	262	262
	LK	262	262	262	262	262	262
	UP	262	262	262	262	262	262
	TA	262	262	262	262	262	262
	BP	262	262	262	262	262	262

Variables Entered/Removed^a

Mode	Variables Entered	Variables Removed	Method
1	BP, LK, PK, KP, KM, PR, KU, UD, TA, LV, UK, UP, KI ^a		Enter

a. All requested variables entered.

b. Dependent Variable: VD

Model Summary^b

Model	R	R Square	Adjusted R Square	Std. Error of the Estimate	Durbin-Watson
1	.590 ^a	.348	.314	.09106	1.992

a. Predictors: (Constant), BP, LK, PK, KP, KM, PR, KU, UD, TA, LV, UK, UP, KI

b. Dependent Variable: VD

ANOVA^b

Model		Sum of Squares	df	Mean Square	F	Sig.
1	Regression	1.099	13	.085	10.195	.000 ^a
	Residual	2.056	248	.008		
	Total	3.155	261			

a. Predictors: (Constant), BP, LK, PK, KP, KM, PR, KU, UD, TA, LV, UK, UP, KI

b. Dependent Variable: VD

Coefficients^a

Model		Unstandardized Coefficients		Standardized Coefficients	t	Sig.	Collinearity Statistics	
		B	Std. Error	Beta			Tolerance	VIF
1	(Constant)	-.355	.142		-2.501	.013		
	PK	.014	.051	.015	.272	.786	.874	1.144
	UD	.005	.004	.087	1.266	.207	.550	1.817
	UK	.003	.004	.056	.840	.401	.587	1.705
	KP	.031	.116	.047	.270	.787	.087	11.540
	KI	-.112	.111	-.255	-1.010	.313	.041	24.183
	KM	-.224	.154	-.143	-1.458	.146	.273	3.661
	KU	-.137	.116	-.213	-1.178	.240	.081	12.403
	PR	.000	.001	-.012	-.211	.833	.848	1.179
	LV	.001	.003	.030	.474	.636	.648	1.543
	LK	.001	.004	.013	.234	.815	.870	1.149
	UP	.051	.011	.392	4.489	.000	.344	2.905
	TA	-3.115E-5	.014	.000	-.002	.998	.625	1.599
	BP	.012	.015	.044	.811	.418	.879	1.137

a. Dependent Variable: VD

Collinearity Diagnostics^a

Model	Dimension	Eigenvalue	Condition Index	Variance Proportions					
				(Constant)	PK	UD	UK	KP	KI
1	1	8.226	1.000	.00	.00	.00	.00	.00	.00
	2	1.067	2.776	.00	.00	.00	.00	.02	.00

a. Dependent Variable: VD

Collinearity Diagnostics^a

Model	Dimension	Variance Proportions							
		KM	KU	PR	LV	LK	UP	TA	BP
1	1	.00	.00	.00	.00	.00	.00	.00	.00
	2	.09	.00	.08	.02	.00	.00	.02	.09

a. Dependent Variable: VD

Collinearity Diagnostics^a

Model	Dimension	Eigenvalue	Condition Index	Variance Proportions					
				(Constant)	PK	UD	UK	KP	KI
1	3	1.001	2.867	.00	.00	.00	.00	.05	.00
	4	.951	2.941	.00	.00	.00	.00	.00	.00
	5	.733	3.350	.00	.00	.00	.00	.00	.00
	6	.654	3.548	.00	.00	.00	.00	.01	.00
	7	.479	4.146	.00	.00	.00	.00	.00	.00
	8	.394	4.568	.00	.00	.00	.00	.00	.00
	9	.246	5.780	.00	.00	.00	.01	.01	.00
	10	.118	8.352	.00	.08	.28	.24	.01	.00
	11	.081	10.050	.00	.03	.54	.51	.00	.00
	12	.046	13.343	.00	.87	.00	.16	.02	.01
	13	.002	60.019	.11	.00	.02	.03	.85	.91
	14	.001	92.695	.88	.01	.14	.04	.04	.07

a. Dependent Variable: VD

Collinearity Diagnostics^a

Model	Dimension	Variance Proportions							
		KM	KU	PR	LV	LK	UP	TA	BP
1	3	.01	.00	.01	.01	.00	.00	.00	.15
	4	.05	.00	.19	.15	.07	.00	.00	.01
	5	.10	.00	.04	.02	.18	.00	.03	.16
	6	.02	.00	.39	.02	.15	.00	.00	.32
	7	.00	.00	.09	.01	.02	.00	.55	.14
	8	.00	.02	.13	.24	.38	.00	.00	.02
	9	.00	.03	.03	.34	.12	.00	.02	.10
	10	.00	.00	.01	.00	.02	.00	.25	.00
	11	.00	.00	.00	.05	.00	.00	.00	.00
	12	.01	.01	.02	.03	.00	.00	.01	.00
	13	.65	.90	.00	.05	.00	.23	.01	.00
	14	.07	.03	.02	.05	.03	.76	.10	.00

a. Dependent Variable: VD

Residuals Statistics^a

	Minimum	Maximum	Mean	Std. Deviation	N
Predicted Value	.0715	.4344	.2012	.06489	262
Std. Predicted Value	-2.000	3.593	.000	1.000	262
Standard Error of Predicted Value	.011	.069	.020	.007	262
Adjusted Predicted Value	.0172	.4422	.2018	.06607	262
Residual	-.24303	.33488	.00000	.08876	262
Std. Residual	-2.669	3.678	.000	.975	262
Stud. Residual	-2.747	3.723	-.003	1.007	262
Deleted Residual	-.30700	.34316	-.00059	.09529	262
Stud. Deleted Residual	-2.784	3.824	-.002	1.011	262
Mahal. Distance	2.904	147.009	12.950	12.901	262
Cook's Distance	.000	.460	.006	.029	262
Centered Leverage Value	.011	.563	.050	.049	262

a. Dependent Variable: VD

Charts

Histogram

Dependent Variable: VD

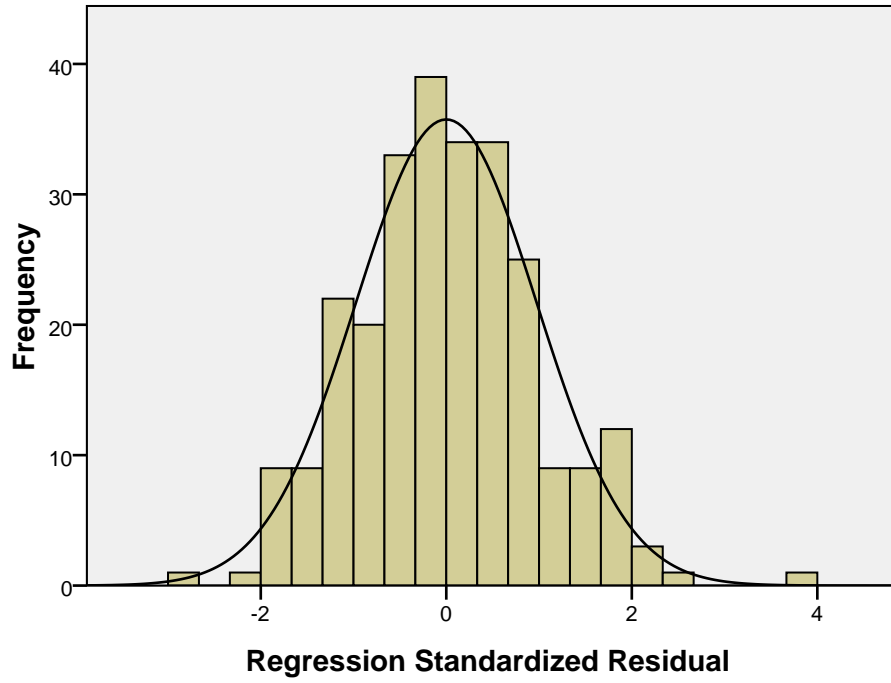

Mean =5.43E-15
Std. Dev. =0.975
N =262

Normal P-P Plot of Regression Standardized Residual

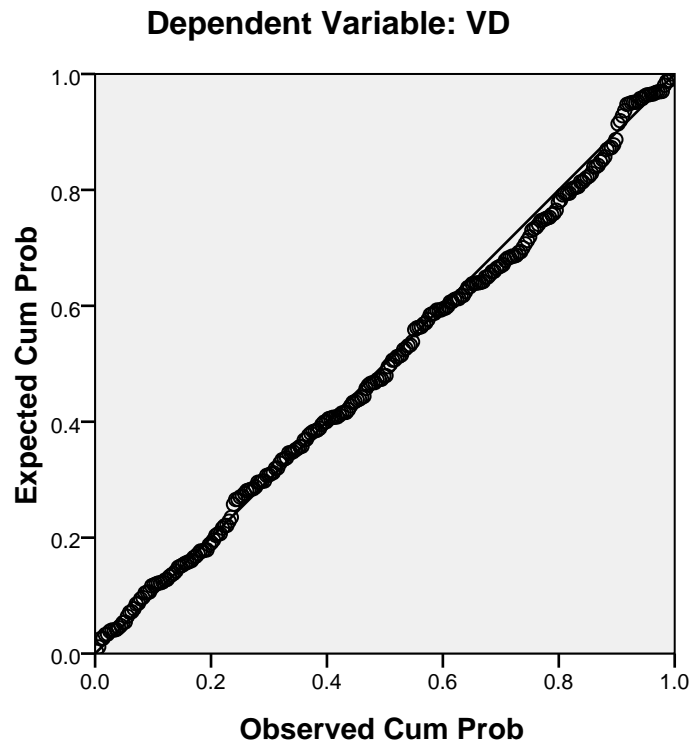

Scatterplot

Dependent Variable: VD

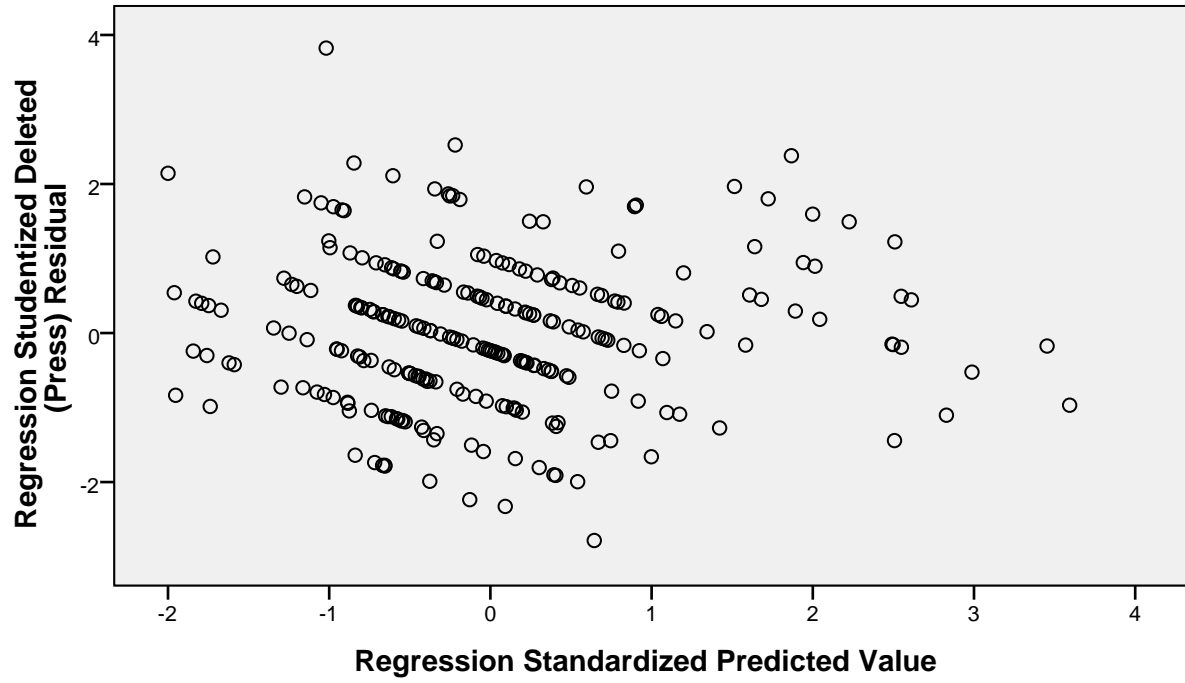

```
SAVE OUTFILE='D:\disclosure\Skripsi\Data\Data\SEPESESS\sepeses.sav'  
/COMPRESSED.
```

Pengaruh Mekanisme *Corporate Governance*, Pergantian Auditor, dan Spesialisasi Industri Auditor terhadap Integritas Laporan Keuangan

ROZANIA

RATNA ANGGRAINI ZR*

MARSELLISA NINDITO

Universitas Negeri Jakarta

Abstract: *This study aimed to analysis the effect of corporate governance mechanisms, auditor switching, and auditor industry specialization on the integrity of the financial report. The sample used in this study is non-financial companies the period 2008-2011 with a sample of 56 companies. This research use secondary data which is collected from firm's annual report. Hypothesis testing is using multiple regression analysis. Simultaneous testing results state that corporate governance mechanisms, auditor switching, and auditor industry specialization have influence to the integrity of the financial report. The partial test results stating that an independent commissioner, audit committee and auditor industry specialization significant effect on the integrity of the financial report. While the auditor switching variables did not significantly affect the integrity of the financial report.*

Keywords: *Corporate Governance Mechanism, Auditor Switching, Auditor Industry Specialization, Integrity Of Financial Reporting.*

* Corresponding author: r.anggrainizr_unj@yahoo.com

PENDAHULUAN

Laporan keuangan merupakan bentuk pertanggungjawaban perusahaan kepada pihak-pihak yang berkepentingan yaitu kepada para *stakeholder*, sehingga laporan keuangan yang disajikan harus sesuai dengan keadaan yang sebenarnya. Akan tetapi, pada kenyataannya ada beberapa kasus laporan keuangan yang tidak disajikan secara wajar. Salah satunya kasus Enron di tahun 2001 yang menjadi perhatian besar khususnya bagi para investor. Enron mencatat keuntungan sebesar 600 dollar AS, padahal pada kenyataannya Enron mengalami kerugian. Manipulasi keuntungan ini terjadi karena perusahaan ingin sahamnya tetap diminati oleh para investor. Adanya kegagalan Dewan Direksi dalam menjalankan pengawasan yang memadai juga menjadi salah satu penyebab terjadinya manipulasi laporan keuangan. Sementara itu Di Indonesia kasus manipulasi laporan keuangan pernah terjadi di perusahaan Kimia Farma dan Lippo.

Timbulnya berbagai kasus kecurangan akuntansi ini lebih berkaitan dengan masalah integritas laporan keuangan, artinya informasi yang ada dalam laporan keuangan tersebut tidak disajikan sesuai dengan keadaan yang sebenarnya. Mayangsari (2003) menyatakan bahwa integritas laporan keuangan adalah sejauh mana laporan keuangan yang disajikan menunjukkan informasi yang benar dan jujur. Lebih lanjut Mayangsari menyatakan bahwa laporan keuangan merupakan elemen utama bagi terwujudnya *Corporate Governance*. Dan kegagalan-kegagalan dalam mewujudkan *Corporate Governance* dapat dikurangi dengan adanya sistem pelaporan keuangan yang memadai.

Kaitannya dengan integritas laporan keuangan, peran auditor independen juga sangat penting. Auditor memberikan opininya atas kewajaran laporan keuangan perusahaan. Nagy (2005) menyebutkan bahwa perusahaan akan mencari KAP yang selaras dengan kebijakan dan pelaporan keuangan perusahaan. Sedangkan Lin et al. (2009) dan Romanus et al. (2008)

menyebutkan bahwa perusahaan berganti auditor ke auditor yang memiliki KAP lebih besar sehingga bisa memberikan sinyal yang lebih tinggi atas laba.

Selain itu, seiring dengan meningkatnya persaingan dan kompetisi dalam profesi akuntan publik serta munculnya aturan akuntansi baru dalam industri tertentu, setiap KAP mencari cara untuk membedakan dirinya dengan KAP lainnya. Salah satunya dengan adanya spesialisasi industri. Spesialisasi industri yang dilakukan oleh KAP ini bertujuan untuk meningkatkan kompetensi mereka dalam menyediakan jasa audit yang lebih berkualitas, sehingga hasil auditnya lebih akurat. Berdasarkan fenomena diatas, penelitian ini memiliki tiga tujuan,yaitu (1) untuk mengetahui pengaruh mekanisme *corporate governance* terhadap integritas laporan keuangan, (2) untuk mengetahui pengaruh spesialisasi auditor terhadap integritas laporan keuangan dan (3) untuk mengetahui pengaruh pergantian auditor terhadap integritas laporan keuangan.

KERANGKA TEORITIS DAN HIPOTESIS

Teori Agensi

Menurut Jensen dan Meckling (1976), *agency theory* menjelaskan mengenai hubungan antara dua pihak yaitu prinsipal dan agen. Prinsipal didefinisikan sebaga pihak yang memberikan mandat kepada pihak lain yang disebut agen, untuk dapat bertindak atas nama agen tersebut. Masalah yang kemudian muncul dalam hubungan agensi adalah ketidaklengkapan informasi, yaitu saat tidak semua kondisi diketahui oleh kedua belah pihak atau biasa disebut dengan informasi asimetris. Adanya informasi asimetris ini dapat menimbulkan dua masalah potensial : *adverse selection* dan *moral hazard*. Kedua masalah ini terjadi karena teori keagenan mengasumsikan bahwa manajer selalu bertindak oportunistis, yaitu ketika opsi yang valid tersedia manajer akan memilih opsi yang terbaik untuk kepentingan manajemen, bahkan ketika pilihan mungkin bukan yang terbaik untuk kepentingan investor

(Leonard dan Paul, 2012:136). *Adverse selection* terjadi karena manajemen memiliki informasi lebih baik atau lebih lengkap tentang perusahaan daripada investor. Sedangkan *moral hazard* terjadi karena perilaku manajerial tidak dapat diamati.

Teori keagenan mengatakan sulit untuk mempercayai bahwa manajemen (*agent*) akan selalu bertindak berdasarkan kepentingan pemegang saham (*principal*), sehingga diperlukan suatu mekanisme pengendalian yang dapat mensejajarkan perbedaan kepentingan antara kedua belah pihak. Mekanisme *corporate governance* memiliki kemampuan dalam kaitannya menghasilkan suatu laporan keuangan yang berkualitas. *Corporate governance* diharapkan dapat menjadi suatu jalan dalam mengurangi konflik keagenan. Dengan adanya tata kelola yang baik, diharapkan akan menghasilkan suatu laporan keuangan yang lebih berintegritas. Berdasarkan teori keagenan jelas bahwa auditor berperan dalam memberikan jasa atestasi atas laporan keuangan yang dibuat oleh pihak agen. Auditor diharapkan memberikan pandangan yang independen tentang kesahihan angka-angka yang disajikan. Auditor dapat melakukan fungsinya dengan benar jika memiliki kompetensi yang memadai dan bersikap independen. Lebih lanjut lagi teori agensi dapat diperluas untuk menjelaskan audit spesialisasi industri sebagai suatu fungsi peningkatan kos agensi (Mayangsari, 2003).

Integritas Laporan Keuangan

Menurut Standar Akuntansi Keuangan (2004), laporan keuangan merupakan gambaran keuangan dari sebuah perusahaan. Oleh karena itu, informasi yang disajikan dalam laporan keuangan juga harus andal. Informasi yang memiliki kualitas andal yaitu apabila tidak menyesatkan, tidak ada kesalahan material, dan dapat diandalkan pemakainya sebagai informasi yang jujur dan disajikan secara wajar. Kieso (2011:45) menjelaskan bahwa informasi dalam laporan keuangan dikatakan benar dan jujur apabila sesuai dengan karakteristik *faithful representation*, yang memiliki tiga karakteristik, yaitu (1) *Completeness* (2) *Neutrality* (3) *Free*

from error. Akan tetapi, *faithful representation* tidak berarti terbebas dari kesalahan secara keseluruhan. Hal ini karena sebagian besar pengukuran dalam pelaporan keuangan melibatkan perkiraan dari berbagai jenis yang melibatkan penilaian manajemen, seperti perhitungan piutang yang tak tertagih untuk menentukan *bad debt expense*.

Corporate Governance

Forum for Corporate Governance in Indonesia (FCGI, 2001) dalam Rachmawati (2012:171) merumuskan *coporate governance* sebagai suatu sistem tata kelola perusahaan yang menjelaskan hubungan berbagai partisipan dalam menentukan arah dan kinerja perusahaan. *Coporate governance* yang efektif diharapkan dapat meningkatkan kinerja perusahaan. Indra Surya dan Ivan Yustivananda (2006) dalam Sukrisno Agoes (2009) menyebutkan paling tidak diperlukan empat organ tambahan untuk melengkapi penerapan *good corporte governance*, yaitu (1) Komisaris Independen (2) Direktur Independen (3) Komite Audit (4) Sekretaris Perusahaan

Komite Audit

Menurut ketentuan Bapepam No.Kep-29/PM/2004, definisi komite audit :

“Komite audit adalah komite yang dibentuk oleh dewan komisaris dalam rangka membantu melaksanakan tugas dan fungsinya.”

Menurut Linda (2004) komite audit adalah sekelompok orang yang dipilih oleh kelompok yang lebih besar, untuk mengerjakan pekerjaan tertentu atau untuk melakukan tugas-tugas khusus. Manfaat komite audit yang dibentuk sebagai sebuah komite khusus di perusahaan untuk mengoptimalkan fungsi pengawasan yang sebelumnya merupakan tanggung jawab penuh dari dewan komisaris. Supriyono (1998) dalam Susiana dan Herawaty (2007) komite audit berfungsi untuk memberikan pandangan mengenai masalah-masalah yang berhubungan

dengan kebijakan keuangan, akuntansi, dan pengendalian intern. Tujuan pembentukan komite audit adalah:

1. Memastikan laporan keuangan yang dikeluarkan tidak menyesatkan dan sesuai dengan praktik akuntansi yang berlaku umum.
2. Memastikan bahwa internal kontrolnya memadai.
3. Menindaklanjuti terhadap dugaan adanya penyimpangan yang material di bidang keuangan dan implikasi hukumnya.
4. Merekomendasikan seleksi auditor eksternal.

H1 : *Terdapat pengaruh komite audit terhadap integritas laporan keuangan.*

Komisaris Independen

Definisi komisaris independen menurut ketentuan Bapepam No.Kep-29/PM/2004 adalah :

“Anggota komisaris yang berasal dari luar emiten atau perusahaan publik, tidak mempunyai saham, baik langsung maupun tidak langsung melalui emiten atau perusahaan publik, tidak mempunyai afiliasi dengan emiten atau perusahaan publik, Komisaris, Direksi atau pemegang saham utama emiten atau perusahaan publik serta tidak memiliki hubungan usaha, baik langsung maupun tidak langsung yang berkaitan dengan kegiatan usaha emiten atau perusahaan publik.”

Menurut Susiana dan Herawati (2007) komisaris independen bertujuan untuk menyeimbangkan dalam pengambilan keputusan khususnya dalam rangka perlindungan terhadap pemegang saham minoritas dan pihak-pihak lain yang terkait. Komisaris independen merupakan pihak yang mempunyai tanggung jawab untuk mendorong diterapkannya prinsip *good corporate governance* di dalam perusahaan melalui pemberdayaan dewan komisaris agar dapat melakukan tugas pengawasan dan pemberi nasehat kepada manajer secara efektif dan lebih memberikan nilai tambah bagi perusahaan. Hal ini menunjukkan bahwa keberadaan

komisaris independen pada suatu perusahaan dapat mempengaruhi integritas suatu laporan keuangan yang dihasilkan oleh manajemen.

H2 : *Terdapat pengaruh komisaris independen terhadap integritas laporan keuangan.*

Spesialisasi Industri Auditor

A. Gul (2007:29), menyatakan spesialisasi auditor merupakan salah satu pengukuran kualitas audit. Kemampuan auditor untuk melaksanakan audit yang efektif dan efisien tergantung dari kemampuan auditor di dalam industri klien. Jika auditor memiliki kemampuan dalam industri klien, secara relatif mereka akan memberikan kualitas audit yang lebih tinggi, sehingga akan meningkatkan kualitas laba. Di sisi lain, jika auditor tidak memiliki kemampuan dalam industri klien, mereka mungkin akan memiliki sedikit pengetahuan tentang industri kliennya, sehingga dapat memberikan kualitas audit yang lebih rendah. Sementara itu Jamaan (2008), menyatakan spesialisasi industri adalah atas banyaknya jasa attestasi atau banyaknya klien industri sejenis dengan yang dikerjakan atau ditangani oleh auditor KAP dalam tahun pengamatan. Aspek spesialisasi industri ini dapat mempengaruhi kualitas audit oleh KAP, disamping karakteristik industri yang berpengaruh pada suatu perusahaan lebih besar dibandingkan dengan perusahaan lain. Adanya perbedaan ini membutuhkan keahlian tertentu untuk bisa mendeteksi dengan lebih baik seberapa besar pengaruh tersebut. Dengan demikian, kondisi ini menunjukkan adanya kebutuhan terhadap spesialisasi auditor. Menurut Neal dan Riley (2004) dalam Helena (2010), ada dua pendekatan besar untuk mengidentifikasi auditor spesialis industri, yaitu (1) *Market share* dalam industri. (2) *Market share* dalam KAP. Pendekatan ini sering disebut juga *portfolioshare*.

H3 : *Terdapat pengaruh spesialisasi auditor terhadap integritas laporan keuangan.*

Pergantian Auditor

Menurut Evi dan Indira (2011), *auditor switching* merupakan pergantian KAP yang dilakukan oleh perusahaan. Pergantian ini dapat dilakukan secara *mandatory* (wajib) maupun *voluntary* (sukarela). Pergantian secara wajib didasarkan pada Peraturan Menteri Keuangan Nomor 17/PMK.01/2008 tanggal 5 Februari 2008 yang mewajibkan bahwa perusahaan untuk membatasi masa penugasan KAP selama enam tahun dan akuntan publik selama tiga tahun. Sedangkan menurut Mardiyah (2002) pergantian auditor secara *voluntary* disebabkan oleh beberapa faktor:

1. Faktor klien, yang meliputi kesulitan keuangan, presentase perubahan *Return On Asset*, dan pergantian manajemen
2. Faktor auditor, yang meliputi *audit fee* dan kualitas audit

Dalam penelitian Aruna (2006) tentang fenomena pemilihan auditor dinyatakan bahwa ada beberapa konsep yang menerangkan beberapa kondisi yang memicu suatu pergantian auditor, yaitu pertama perubahan dalam lingkungan kontrak klien. Konsep ini merupakan turunan penerapan teori agensi yang diperkenalkan oleh Jensen dan Meckling (1976) dan diurai lebih rinci lagi dalam literatur lain oleh Watts dan Zimmerman (1981). Kedua, para manajer biasanya mencari auditor baru yang lunak apabila reputasi mereka tercemar atau bila terjadi keterpurukan. Pemahaman auditor baru akan industri, lingkungan, dan kegiatan operasi perusahaan tentunya akan memakan waktu tambahan. Selain itu, resiko terjadinya kesalahan akibat auditor tidak terbiasa dengan kliennya barunya juga merupakan hal yang harus dipertimbangkan.

H4 : Terdapat pengaruh pergantian auditor terhadap integritas laporan keuangan.

Kerangka Pemikiran dan Pengembangan Hipotesis

Corporate governance merupakan suatu tata kelola perusahaan yang dibuat dengan maksud untuk memfasilitasi penentuan saran-saran dari suatu perusahaan dan sebagai sarana untuk menentukan teknik monitoring kinerja (Deni et.al, 2004). Untuk dapat menerapkan *good corporate governance*, maka diperlukan organ tambahan seperti komisaris independen dan komite audit. Komisaris independen merupakan posisi terbaik untuk melaksanakan fungsi monitoring agar terciptanya tata kelola yang baik dan menghasilkan laporan keuangan yang berintegritas tinggi. Sedangkan komite audit akan berinteraksi dengan auditor internal dan auditor eksternal untuk memastikan integritas data dalam laporan keuangan dan menghindari adanya kecurangan dalam laporan keuangan.

Sementara itu pergantian auditor terjadi karena adanya perusahaan yang mengganti KAP baru dengan harapan agar KAP tersebut dapat lebih menyesuaikan dengan keinginan manajemen. Ketika terjadi pergantian ini, maka kemungkinan KAP baru bertindak secara berbeda dengan KAP sebelumnya, sehingga dapat berpengaruh terhadap laporan auditnya.

Disisi lain hal yang dapat mempengaruhi integritas laporan keuangan adalah spesialisasi industri auditor .Adanya spesialisasi industri ini diharapkan dapat memberikan kualitas audit yang lebih baik karena auditor memiliki wawasan yang lebih baik mengenai bisnis klien yang memungkinkan auditor untuk mendeteksi penyimpangan dan salah saji lebih mudah.

Gambar : Kerangka Pemikiran

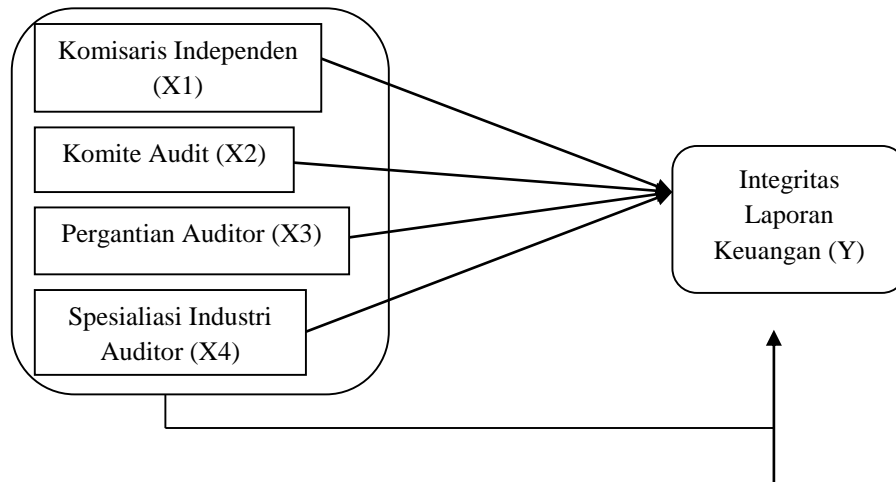

Berdasarkan uraian kajian pustaka dan review penelitian terdahulu diatas, maka hipotesis penelitian ini dapat dirumuskan sebagai berikut:

H5 : Terdapat pengaruh mekanisme corporate governance, spesialisasi auditor, dan pergantian auditor terhadap integritas laporan keuangan.

OBJEK DAN METODOLOGI PENELITIAN

Objek penelitian ini adalah perusahaan-perusahaan yang terdaftar di Bursa Efek Indonesia periode 2008-2011. Data penelitian diperoleh dari data sekunder berupa *Annual Report* selama periode 2008-2011 yang terdapat dalam situs resmi BEI yaitu www.idx.co.id. Metodologi penelitian yang digunakan dalam penelitian ini adalah pendekatan kuantitatif dengan menggunakan pengujian hipotesis.

Variabel Penelitian

Variabel yang digunakan dalam penelitian ini adalah Integritas Laporan Keuangan yaitu sejauh mana laporan keuangan yang disajikan menunjukkan informasi yang benar dan jujur (Mayangsari, 2003). Dalam peneltitian ini, peneliti akan menggunakan *C-score* sebagai proksi

konservatisme akuntansi untuk membuktikan bahwa konservatisme memiliki *value relevance* sehingga laporan keuangan perusahaan yang menerapkan prinsip konservatisme akuntansi dapat mencerminkan nilai pasar perusahaan (Penman dan Zhang, 2002). Rumus untuk indeks konservatisme (Desi,2012) :

$$C_{it} = \frac{(RP^{res}_{it} + DEPR^{res}_{it})}{NOA_{it}}$$

dimana :

C_{it} = Indeks konservatisme perusahaan i pada tahun t

RP_{it} = Jumlah biaya riset dan pengembangan yang ada dalam laporan keuangan perusahaan i pada tahun t

$DEPR_{it}$ = Biaya depresiasi yang terdapat dalam laporan keuangan perusahaan i pada tahun t

NOA_{it} = *net operating asset* yang diukur dengan rumus kewajiban keuangan bersih : (total utang + total saham + total dividen)-(kas + total investasi) perusahaan i pada tahun t

Variabel selanjutnya Komisaris Independen yang merupakan organ dalam GCG yang berfungsi untuk menyeimbangkan dalam pengambilan keputusan khususnya dalam rangka perlindungan terhadap pemegang saham minoritas dan pihak-pihak lain yang terkait. Dalam penelitian ini, komisaris independen diukur dengan menentukan presentase jumlah komisaris independen.

KI : $\frac{\text{jumlah komisaris independen}}{\text{Jumlah seluruh anggota dewan komisaris}}$

Jumlah seluruh anggota dewan komisaris

Variabel lain yang digunakan adalah Komite Audit, yaitu organ dalam GCG yang bertugas untuk membantu komisaris dalam rangka peningkatan kualitas laporan keuangan dan peningkatan efektifitas internal dan eksternal audit. Dalam penelitian ini, komite audit diukur dengan menentukan jumlah anggota komite audit dalam perusahaan.

Variabel selanjutnya adalah Pergantian Auditor pergantian KAP yang dilakukan dapat bersifat *mandatory* maupun *voluntary*. Dalam penelitian ini, pergantian auditor diukur dengan menggunakan *dummy variable* yaitu dengan memberikan nilai 1 untuk perusahaan yang mengganti auditornya dan nilai 0 untuk perusahaan yang tidak mengganti auditornya.

Variabel terakhir adalah Spesialisasi Industri Auditor Spesialisasi industri adalah banyaknya klien industri sejenis yang dikerjakan atau ditangani oleh auditor KAP dalam tahun pengamatan (Jamaan, 2008). Pengukuran spesialisasi industri auditor dilakukan dengan menghitung presentase jumlah klien yang diaudit dalam satu industri (Neal dan Riley, 2004)

$$\text{INDSTR} = \frac{\sum \text{perusahaan yang diaudit oleh KAP dalam satu industri}}{\sum \text{perusahaan di dalam industri}}$$

Metode Pengumpulan Data

Data yang digunakan dalam penelitian ini adalah data sekunder. Sedangkan metode pengumpulan data berupa metode dokumentasi yaitu penggunaan data yang berasal dari sumber-sumber yang sudah ada. Data yang dipakai dalam penelitian ini berupa *Annual report* dari perusahaan-perusahaan yang terdaftar di BEI periode 2008-2011.

Uji Hipotesis

Pengujian hipotesis pengaruh mekanisme *corporate governance*, spesialisasi auditor, dan pergantian auditor terhadap integritas laporan keuangan digunakan analisis regresi berganda.

Untuk menguji hipotesis tersebut akan digunakan model persamaan regresi sebagai berikut :

$$\text{INTLK}_{it} = \beta_0 + \beta_1 \text{KI}_{it} + \beta_2 \text{KA}_{it} + \beta_3 \text{DKAP}_{it} + \beta_4 \text{INDSR}_{it} + \varepsilon_{it}$$

Keterangan :

INTLK: Integritas laporan keuangan diukur dengan menggunakan indeks konservatisme

β_0 : Konstanta

β_1 - β_4 : Koefisien regresi

KI : Komisaris independen diukur dengan menggunakan presentase jumlah anggota komisaris independen

KA : Komite audit diukur dengan menggunakan presentase jumlah anggota komite audit

DKAP : Pergantian auditor diukur dengan menggunakan dummy variabel, nilai 1 untuk perusahaan yang berganti auditor dan nilai 0 untuk perusahaan yang tidak berganti auditor.

INDSR : Spesialisasi industri auditor diukur dengan presentase jumlah klien yang diaudit dalam satu industri

ε : eror

Analisis Data dan Pembahasan

Berdasarkan hasil uji hipotesis menunjukkan bahwa komisaris independen terbukti berpengaruh signifikan terhadap integritas laporan keuangan. Arah koefisien yang negatif menunjukkan bahwa ada kecenderungan keberadaan komisaris independen kurang efektif dalam melakukan pengawasan dalam tata kelola perusahaan, sehingga dapat menyebabkan tingkat integritas laporan keuangan lebih rendah. Ketidakefektifan ini dapat disebabkan karena pembentukan komisaris independen hanya sebatas pemenuhan regulasi saja, tetapi tidak disertai dengan kinerja yang baik. Penyebabnya adalah masih kurangnya kompetensi dan independensi yang dimiliki oleh komisaris independen dibidang usaha yang mereka jabati. Kondisi ini juga ditegaskan dari hasil survei *Asian Development Bank* bahwa kuatnya kendali pendiri perusahaan dan kepemilikan saham mayoritas menjadikan dewan komiaris tidak independen dan fungsi pengawasan yang seharusnya menjadi tanggung jawabnya menjadi tidak efektif. Hasil pengujian ini sejalan dengan hasil penelitian dari Mayangsari (2003) dan Linata dan Sugiarto (2012) yang menyatakan bahwa komisaris independen berpengaruh negatif

signifikan terhadap integritas laporan keuangan. Hal ini disebabkan masih cukup banyaknya perusahaan yang belum membentuk komite independen atau jumlah komite independen dalam perusahaan kurang dari 25%, sehingga menyebabkan kurang efektifnya dalam menjalankan pengawasan terhadap proses penyusunan laporan keuangan.

Sementara itu hasil pengujian variabel Komite Audit terhadap Integritas Laporan Keuangan menunjukkan bahwa komite audit terbukti berpengaruh terhadap integritas laporan keuangan. Arah koefisien yang negatif menunjukkan bahwa keberadaan komite audit hanya sebatas pemenuhan regulasi, tetapi tidak disertai dengan kinerja yang efektif. Selain itu, ada kecenderungan bahwa komite audit belum mampu menunjukkan kedudukannya yang berdiri sendiri, ini menandakan masih besarnya pengaruh kekuasaan eksekutif daripada komite auditnya. Hasil penelitian ini sejalan dengan penelitian Mayangsari (2003) yang juga menyatakan bahwa terdapat pengaruh yang signifikan antara komite audit dengan integritas laporan keuangan, tetapi tanda yang ditunjukkan negatif. Hal ini dikarenakan kurang efektifnya keberadaan komite audit untuk meningkatkan integritas laporan keuangan. Akan tetapi, hasil ini bertentangan dengan penelitian Salfauz dan Muid (2012) dan Jamaan (2008) yang menyatakan bahwa keberadaan komite audit memiliki pengaruh positif signifikan terhadap integritas laporan keuangan.

Pada pengujian variabel Pergantian Auditor terhadap Integritas Laporan Keuangan menunjukkan bahwa pergantian auditor tidak terbukti berpengaruh terhadap integritas laporan keuangan. Adanya pergantian auditor oleh perusahaan seharusnya integritas laporan keuangan perusahaan tersebut tetap terjaga. Selanjutnya, tanda negatif menunjukkan bahwa integritas laporan keuangan lebih rendah pada saat terjadinya pergantian. Hal ini dikarenakan ada resiko kegagalan audit pada tahun pertama perikatan atau setelah terjadinya pergantian. *Coordinating Group on Audit and Accountancy (CGAA)* dalam FEE (2004) menyatakan bahwa pengaruh negatif pada kualitas dan efektifitas audit dalam tahun pertama pergantian adalah KAP baru

sedang berada pada tahap awal kurva belajar. Jika KAP baru kurang memiliki pengetahuan yang cukup berkenaan dengan resiko khusus perusahaan, sebagai konsekuensinya kegagalan audit akan kemungkinan meningkat. Argumen ini konsisten dengan riset yang mengindikasikan bahwa lebih besarnya proporsi kegagalan audit terjadi pada KAP baru dan bahwa tuntutan pengadilan terhadap resiko audit lebih besar pada awal-awal tahun perikatan (Palmrose, 1998). Hasil pengujian ini juga sejalan dengan hasil penelitian dari Agrianti (2009) yang menyatakan bahwa tidak terdapat pengaruh yang signifikan antara pergantian auditor dengan integritas laporan keuangan.

Pengujian Variabel Spesialisasi Industri Auditor terhadap Integritas Laporan Keuangan menunjukkan bahwa spesialisasi industri auditor terbukti berpengaruh signifikan terhadap integritas laporan keuangan. Hasil pengujian ini sesuai dengan teori yang ada. Spesialisasi industri auditor secara umum memberikan kualitas audit yang lebih tinggi karena spesialisasi ini akan memiliki wawasan yang lebih baik tentang industri klien, sehingga memudahkan mereka untuk dapat mendeteksi adanya kesalahan penyajian dalam laporan keuangan. Dengan demikian, laporan keuangan yang dihasilkan memiliki integritas yang lebih tinggi. Hasil ini juga sejalan dengan hasil penelitian Jamaan (2008) dan Mayangsari (2003) yang menyatakan bahwa kualitas KAP spesialisasi industri auditor berpengaruh positif terhadap integritas informasi laporan keuangan. Dengan semakin besarnya klien industri sejenis yang ditangani oleh auditor KAP, maka semakin berpengalaman, kompeten, dan berkualitas auditor yang melakukan audit dan hasil audit KAP.

SIMPULAN, KETERBATASAN, DAN IMPLIKASI

Pada penelitian ini dapat disimpulkan bahwa mekanisme *corporate governance* yang dilihat dari komisaris independen dan komite audit, pergantian auditor, dan spesialisasi industri auditor terbukti berpengaruh signifikan secara bersama-sama (simultan) terhadap integritas

laporan keuangan. Sementara Komisaris independen, komite audit, dan pergantian auditor secara parsial berpengaruh signifikan terhadap integritas laporan keuangan dan Pergantian auditor secara parsial tidak berpengaruh terhadap integritas laporan keuangan.

Penelitian ini memiliki keterbatasan pada pengukuran yang dipakai untuk variabel integritas laporan keuangan yaitu indeks konservatisme, dimana dalam perhitungannya terdapat biaya riset dan pengembangan dan akun ini tidak dimiliki oleh semua perusahaan, sehingga dapat mengurangi jumlah sampel penelitian. Keterbatasan lain yaitu Proksi mekanisme *corporate governance* yang dipakai dalam penelitian ini hanya dua yaitu komisaris independen dan komite audit saja, dan periode penelitian masih pendek.

Dengan adanya keterbatasan diatas, maka disarankan penelitian selanjutnya menggunakan pengukuran lain selain dengan konservatisme, yaitu dengan *decretionary accrual*, kemudian juga dapat menambahkan proksi lain selain komisaris independen dan komite audit, seperti kepemilikan manajerial, kepemilikan institusional, jumlah dewan direksi, serta menambahkan variabel lain yang dapat mempengaruhi integritas laporan keuangan, disamping itu juga dapat memperluas periode penelitian, sehingga dapat menghasilkan hasil yang lebih akurat.

DAFTAR PUSTAKA

- A Gul, Ferdinand. 2007. *Hongkong Auditing*. Hongkong: City University of Hongkong
- Agoes, Sukrisno dan Ardana, Cenik I. 2009. *Etika Bisnis dan Profesi: Tantangan Membangun Manusia Seutuhnya*. Jakarta: Salemba Empat
- Agrianti. 2009. "Analisis Pengaruh Karakteristik Perusahaan, Kualitas Auditor, Pergantian Auditor, dan Independensi Auditor terhadap Integritas laporan Keuangan". *Jurnal Akuntansi Keuangan*, Vol.14 No.2, Juli, hal.187-198
- Brooks J. Leonard dan Dunn, Paul. 2012. *Etika Bisnis dan Profesi: Untuk Direktur, Eksekutif, dan Akuntan*. Jakarta: Salemba Empat.
- Dewi, Ratna. 2003. "Pengaruh Konservatisme Laporan Keuangan terhadap Earnings Response Coefficient". *Simposium Nasional Akuntansi VI Surabaya*, 16-17 Oktober 2003, pp. 507-525
- Federation des Experts Comptables Europeens (FEE). 2004. "FEE Study Mandatory Rotation of Audit Firms". <http://www.lar.lt/Docs/FEE%20Study%20on%20Mandatory%20Rotation%20of%20Audit%20Firms%200410.pdf> diakses pada tanggal 9 Mei 2013
- Helena. 2010. "Pengaruh Auditor Spesialis Industri terhadap Kualitas Laporan Keuangan". Fakultas Ekonomi dan Bisnis. Binus.
- Herawaty, Arleen dan Susiana. 2007. "Analisis Pengaruh Independensi, Mekanisme Corporate Governance, dan Kualitas Audit terhadap Integritas Laporan Keuangan". *Simposium Nasional Akuntansi X Makasar* 26-28 Juli, pp. 1-20
- IAI. 2004. *Standar Akuntansi Keuangan*. Jakarta: Salemba Empat.
- Jamaan. 2008. "Pengaruh Mekanisme Corporate Governance dan Kualitas Kantor Akuntan Publik terhadap Integritas laporan Keuangan. Universitas Diponegoro <http://eprints.undip.ac.id/8115/1/Jamaan.PDF> diakses tanggal 26 Februari 2013
- Jensen, M. dan W. Meckling. 1976. Theory of Firm; Managerial Behavior, Agency Cost and Ownership Structure. *Journal of Financial Economics*. pp. 305-360
- Keputusan Ketua Bapepam No.Kep-29/PM/2004. Peraturan Nomor IX.I.5. Pembentukan dan Pedoman Pelaksanaan Kerja Komite Audit.*
- Kieso E. Donald dan Weygandt J. Jerry. 2007. *Akuntansi Intermediate*. United States: John Wiley & Sons.
- Mardiyah, A.A. 2002. "Pengaruh Faktor Klien dan Faktor Auditor terhadap Auditor Changes: Sebuah Pendekatan dengan Model Kontijensi RPA (Recursive Model Algorithm)". *Simposium Nasional Akuntansi V, Semarang*.
- Mayangsari, S. 2003. "Analisis Pengaruh Independensi, Kualitas Audit, serta Mekanisme Corporate Governance terhadap Integritas Laporan Keuangan". *Simposium Nasional Akuntansi VI Surabaya*, 16-17 Oktober 2003, pp.1255-1273
- Rahmawati. 2012. *Teori Akuntansi Keuangan*. Edisi Pertama, Yogyakarta:Graha Ilmu.
- Republik Indonesia. 2008. Peraturan Menteri Keuangan Nomor 17/PMK.01/2008 tentang Jasa Akuntan Publik. Jakarta.
- Romanus, R.N., Maher, J.J., and Fleming D.M. 2008. Auditor Industry Specialization, Auditor Change, and Accounting Restatement. *Accounting Horizon*. Vol.22. No.4. pp.389-413
- Sugiarto, Bambang dan Linata, Yenna. 2012. "Pengaruh Independensi Akuntan Publik, Kualitas Audit, Ketepatan Waktu Pelaporan, serta Mekanisme Corporate Governance terhadap Integritas Laporan Keuangan Perusahaan LQ45 Yang Terdaftar Pada BEI Periode 2007-2010". *Jurnal Akuntansi Keuangan*, Vol.1 No.1, Februari 2012



- T.P.Daniel, Salfauz dan Muid, Dul. 2012. “Pengaruh Independensi, Mekanisme Corporate Governance, Kualitas Audit, dan Manajemen Laba terhadap Integritas Laporan Keuangan”. *Diponegoro Journal of Accounting* Vol.1, Nomor 2. Hal 1-11
- Wedari K. Linda. 2004. “Analisis Pengaruh Proporsi Dewan Komisaris dan Keberadaan Komite Audit terhadap Aktivitas Manajemen Laba”. *Simposium Nasional Akuntansi VII*, Denpasar, hal.1-14
- Wijayani D. Evi dan Januarti, Indira. 2011. “Analisis Faktor-Faktor Yang Mempengaruhi Perusahaan di Indonesia Melakukan Auditor Switching”. *Simposium Nasional Akuntansi XIV*, Aceh, 21-22 Juli, hal.1-25
- Wirjolukito, Aruna. 2006. “Fenomena Pemilihan Auditor Pada Proses Penawaran Umum Perdana Denga Faktor Fudamental Sebagai Elemen Pengendali”. *Jurnal Ekonomi dan Bisnis*, Vol.6 No.1, Februari, hal.1-12

LAMPIRAN

Analisis Regresi Berganda

Coefficients^a

Model	Unstandardized Coefficients		Standardized Coefficients	t	Sig.	Collinearity Statistics	
	B	Std. Error	Beta			Tolerance	VIF
1 (Constant)	-.364	.871		-.418	.678		
KI	-3.240	1.284	-.266	-2.524	.015	.964	1.037
KA	-.695	.183	-.403	-3.795	.000	.952	1.050
DKAP	-.024	.274	-.009	-.088	.930	.971	1.030
INDSR	4.384	.791	.592	5.546	.000	.941	1.063

a. Dependent Variable: LnINTLK

PENGUJIAN HIPOTESIS

Uji t

Coefficients^a

Model	Unstandardized Coefficients		Standardized Coefficients	t	Sig.	Collinearity Statistics	
	B	Std. Error	Beta			Tolerance	VIF
1 (Constant)	-.364	.871		-.418	.678		
KI	-3.240	1.284	-.266	-2.524	.015	.964	1.037
KA	-.695	.183	-.403	-3.795	.000	.952	1.050
DKAP	-.024	.274	-.009	-.088	.930	.971	1.030
INDSR	4.384	.791	.592	5.546	.000	.941	1.063

a. Dependent Variable: LnINTLK

Uji F

ANOVA^b

Model		Sum of Squares	df	Mean Square	F	Sig.
1	Regression	42.703	4	10.676	10.586	.000 ^a
	Residual	51.433	51	1.008		
	Total	94.136	55			

a. Predictors: (Constant), INDSR, KI, DKAP, KA

b. Dependent Variable: LnINTLK

Koefisien Determinasi

Model Summary^b

Model	R	R Square	Adjusted R Square	Std. Error of the Estimate	Durbin-Watson
1	.674 ^a	.454	.411	1.00424	2.196

a. Predictors: (Constant), INDSR, KI, DKAP, KA

b. Dependent Variable: LnINTLK

Kualitas Laba, *Corporate Governance*, dan *Tax Management*

M. ASMELDI FIRMAN

Sekolah Tinggi Ekonomi Islam (STEI) SEBI

Abstract: *The aim of this study is to examine effect of book-tax difference to earning persistence in Indonesian manufacturing company listed in Indonesian Stock Exchange between year 2002 and 2009. This study also examine moderating effect of institutional ownership and book tax difference influence negative relationship between book-tax difference and earning persistence. The results from descriptive statistic show that in average taxable income is higher than pretax income and average institutional ownership is only 2,3% that have low influence in affecting company to do income shifting in order to reduce tax. The results from main hipotesis is that book-tax difference have significant negative influence to earning persistence. But, there is no sigfinicant statistically interaction of institutional ownership with book-tax difference in relation between book-tax difference and earning persistence. This is because there is low institutional percentage average to whole shareholder.*

Keywords: *Earning Persistence, Book-Tax Difference, Institutional Ownership, Corporate Governance, Earning Quality.*

PENDAHULUAN

Laporan keuangan perusahaan bermanfaat sebagai sumber informasi dalam mengukur nilai perusahaan sebagai dasar pengambilan keputusan ekonomi. Suatu informasi mengenai laba dikatakan berkualitas apabila dapat mempengaruhi keputusan para pengambilan keputusan, baik keputusan investasi maupun divestasi. Di antara kriteria utama kualitas laba atau laporan keuangan adalah relevan dan reliabel. Dikatakan relevan apabila informasi laporan keuangan yang disediakan dapat mempengaruhi keputusan dan dikatakan reliabel apabila informasi tersebut dapat dipercaya yang ditunjukkan dengan bergantungnya pengambil keputusan pada informasi laporan keuangan tersebut. Standar Akuntansi Keuangan (SAK) dibuat sedemikian rupa agar organisasi dapat menyediakan informasi laporan keuangan yang berkualitas yang dapat digunakan dalam pengambilan keputusan. Karena standar akuntansi keuangan menggunakan asumsi dan pilihan, manajemen memiliki kesempatan untuk melaporkan laba secara opportunistik yang mengakibatkan rendahnya kualitas laba.

Pajak saat ini diandalkan sebagai sumber pendapatan utama pemerintah, karenanya pemerintah membuat peraturan yang dapat memaksimalkan penerimaan pajak. Adapun bagi perusahaan, pajak merupakan beban pengeluaran yang dapat menurunkan laba bersih, sehingga manajer berusaha meminimalkan kewajibannya (Desai dan Dharmapala, 2006; Boyton, 1992). Perusahaan melakukan *tax management* atau *tax planning* untuk meminimalkan kewajiban pajak, melalui *legal tax avoidance*, yaitu penghindaran pajak sesuai peraturan pajak dengan cara mengetahui jenis transaksi yang menguntungkan perusahaan dari sisi penghematan pajak.

Hasil *tax management* ditunjukkan melalui perbedaan laba menurut akuntansi dan laba menurut pajak (*book-tax difference*). Perbedaan keduanya terjadi karena laba akuntansi disusun berdasarkan standar akuntansi keuangan sedangkan laba kena pajak disusun berdasarkan peraturan perpajakan yang antara keduanya berbeda dalam tujuan. Sumber perbedaan tersebut adalah, 1) perbedaan metode pengakuan pendapatan dan beban, 2) adanya objek pajak final

dan bukan objek pajak dalam peraturan pajak, dan 3) adanya beban yang tidak boleh diakui menurut peraturan pajak. Hal ini menimbulkan peluang terjadinya manajemen laba yang berpengaruh terhadap kualitas laba. (Tang, 2006 dalam Martani, 2009)

Dalam beberapa literatur *corporate governance* memiliki hubungan dengan manajemen laba dan kualitas laba (Klein, 2002; Givoly & Hayn, 2010; Bushman & Engel, 2004). *Agency theory* memandang perbedaan kepentingan *principal* dan agen, masing-masing berusaha memaksimalkan kepentingannya. Konflik yang muncul antara keduanya dapat mempengaruhi kualitas laba. *Corporate governance* juga berkaitan dengan *tax management* karena membayar pajak yang kecil dianggap adanya penghematan uang untuk kepentingan kesejahteraan pemegang saham. (Chen et al, 2009). Karenanya, direksi dan CEO memegang peranan penting dalam menentukan strategi *tax management* (Minnick & Toga, 2010). Keselarasaan antara *principal* dan agen dipicu oleh kompensasi manajer yang dihitung berdasarkan kinerja pajak perusahaan (Garbarino, 2009).

Penelitian bertujuan untuk menguji apakah *book tax difference* berpengaruh secara negatif terhadap persistensi laba di Indonesia. Kemudian penelitian ini juga akan menguji mengenai kepemilikan institusi sebagai proksi *corporate governance*, apakah memperkuat hubungan antara *book tax difference* dengan persistensi laba di Indonesia. Penelitian ini memberikan kontribusi tambahan literatur yang berkaitan masalah akuntansi dan pajak di perusahaan dan kaitannya dengan kondisi *corporate governance* perusahaan. Selain itu, penelitian ini juga dapat membantu pihak otoritas pajak dan praktisi pajak dalam memahami kondisi perusahaan berkaitan dengan akuntansi dan pajak perusahaan. Terakhir, bagi auditor eksternal dapat memahami kecenderungan perusahaan dalam melakukan *treatment* pembukuan pajaknya dikaitkan dengan status perusahaan apakah tunggal atau merupakan bagian dari *holding company*.

TELAAH LITERATUR

Kualitas Laba

Laporan keuangan yang disusun berdasarkan standar akuntansi keuangan merupakan dasar dalam penghitungan dan penetapan pajak penghasilan. Perhitungan laba kena pajak diperoleh melalui penyesuaian fiskal terhadap laba akuntansi sebelum pajak, dalam kondisi yang umum selalu terjadi perbedaan antara laba akuntansi dengan laba kena pajak. Perbedaan ini sangat mungkin terjadi karena tujuan yang berbeda pada masing-masing pelaporan laba.

Berdasarkan hal tersebut, perbedaan antara laba akuntansi dan laba kena pajak (*book-tax differences*) dapat memberikan informasi mengenai kualitas laba. Dalam penghitungan laba kena pajak terdapat lebih sedikit diskresi dibandingkan perhitungan laba berdasarkan standar akuntansi. Namun demikian, menurut Djamaluddin (2008) perbedaan antara laba akuntansi dan laba kena pajak dapat memberikan informasi mengenai diskresi manajemen yang akan mempengaruhi kualitas laba.

Persistensi laba sebagai komponen yang memiliki nilai prediktif atas harapan laba, memiliki relevansi dengan *book-tax differences*. *Book-tax difference* merupakan informasi yang dapat membantu investor dalam menentukan kualitas laba dan nilai perusahaan.

Perbedaan Laba Akuntansi Dan Laba Kena Pajak

PSAK 46 (Revisi 2010) mendefinisikan laba akuntansi sebagai laba atau rugi bersih selama satu periode sebelum dikurangi beban pajak. Adapun laba kena pajak adalah laba atau rugi selama satu periode yang dihitung berdasarkan peraturan perpajakan dan menjadi dasar penghitungan pajak penghasilan.

Akibat adanya perbedaan dasar penyusunan laba berdasarkan akuntansi dan peraturan perpajakan, maka laba yang dihasilkan melalui proses akuntansi memberikan ukuran yang berbeda dalam pengukuran pendapatan dan beban, namun tetap dapat dibandingkan dengan

laporan laba berdasarkan peraturan pajak (Plesko, 2004). Perbedaan tersebut dapat menunjukkan adanya *tax planning* atau *tax management* di perusahaan, namun dapat juga dipersepsikan secara berbeda oleh investor sebagai manajemen laba (*earning management*) yang dilakukan oleh perusahaan untuk merekayasa laba. Akibatnya, investor menilai bahwa pelaporan keuangan yang dihasilkan menurunkan kualitas laba (Philips et al. 2003), menurunkan kemampuan dalam memprediksi pertumbuhan laba (Lev dan Nissim, 2004), menunjukkan rendahnya akurasi laba (Hanlon, 2005).

Perbedaan antara laba akuntansi dan laba kena pajak timbul melalui dua jenis. Pertama, perbedaan tetap (*permanent differences*) yaitu perbedaan yang terjadi disebabkan adanya pendapatan atau beban yang dapat diakui dalam salah satu antara peraturan akuntansi akuntansi atau pajak, namun tidak diakui dalam peraturan lainnya. Contohnya, penyisihan piutang ragu-ragu diakui dalam standar akuntansi keuangan sebagai beban perusahaan, namun tidak diakui dalam peraturan pajak. Kedua, perbedaan sementara (*temporary differences*) yaitu perbedaan yang terjadi bersifat sementara disebabkan karena baik standar akuntansi keuangan maupun peraturan pajak mengakui pendapatan dan beban dalam jumlah yang sama, namun dalam periode yang berbeda. Secara keseluruhan, jumlah pendapatan dan beban yang diakui akan sama, namun terdistribusi dalam periode yang berbeda. Akibatnya, menimbulkan adanya pajak tangguhan di masa sekarang, baik berupa aset maupun kewajiban, dan di masa depan akan terjadi efek pembalikan. Misalnya penyusutan, penggunaan metode dan tarif yang berbeda antara akuntansi dan pajak menggunakan tarif yang berbeda. Akibatnya, nilai penyusutan akan berbeda setiap tahun, namun akan kembali sama pada saat periode penyusutan terlama.

Penelitian Terdahulu

Penelitian mengenai *book-tax difference* dilakukan oleh Frank et al. (2004) dan Hanlon (2005) yang meneliti mengenai apakah perbedaan yang besar antara laba akuntansi dan laba

kena pajak (*book-tax difference*) menunjukkan rendahnya kualitas laba perusahaan. Sedangkan Ayers, Jiang, dan Laplante (2007) melakukan penelitian mengenai apakah laba kena pajak dapat digunakan sebagai alternatif dan berguna sebagai alat pengukuran laba perusahaan. Penelitian lain adalah yang dilakukan oleh Stacie (2005) yang menguji pengaruh laporan keuangan konservatif dan relevansinya terhadap informasi laporan keuangan, ia menilai terdapat hubungan antara *pre-tax book income* dan *taxable income*.

Penelitian yang berkaitan dengan *corporate governance* dilakukan Klein (2005) yang menilai terdapat hubungan negatif antara komite audit independen dengan *abnormal accrual*. Bushman et al. (2004) menemukan terdapat hubungan antara unsur-unsur *corporate governance* dengan *earning timelines*. Adapun Givoly, Hayn & Katz (2010) menemukan perusahaan privat memiliki kualitas akrual lebih tinggi dan kecenderungan yang lebih rendah untuk melakukan manajemen laba (*earning management*) dibandingkan perusahaan publik.

Penelitian mengenai *corporate governance* dan *tax management* dilakukan oleh Minnick & Noga (2010) menemukan bahwa *corporate governance* memainkan peranan penting dalam strategi *tax management*. Desai & Dhamapala (2006) menemukan peranan kualitas *corporate governance* dalam hubungan insentif manajemen dan *tax avoidance*. Sedangkan Noor & Mastuki (2009) *tax planning* memberikan kontribusi atas perbedaan laba akuntansi dan pajak dan memberikan informasi mengenai kualitas laba.

PENGEMBANGAN HIPOTESIS

Tax Management dan Kualitas Laba

Aktivitas *tax management* di antaranya ditunjukkan dengan adanya perbedaan laba akuntansi keuangan (*financial accounting income*) dengan laba kena pajak (*taxable income*) atau *book tax difference*. Lev & Nissim (2004) berargumentasi laba perusahaan memiliki kualitas tinggi ketika dapat memprediksi kejadian masa depan. Karenanya, laba kena pajak semestinya memberikan informasi kualitas laba perusahaan karena aturan pajak tidak mengijinkan estimasi sebagaimana GAAP (*generally accepted accounting principles*).

Persistensi laba merupakan salah satu ukuran kualitas laba. Laba dianggap lebih berkualitas apabila memiliki persistensi, ditunjukkan dengan adanya harapan laba akuntansi di masa mendatang yang tercermin pada laba tahun berjalan. Perubahan laba yang kecil menunjukkan adanya persistensi laba. Jonas and Blanchet (2000) menggunakan persistensi laba untuk menguji nilai prediksi laba dalam menentukan kualitas laba. Karena persistensi memiliki relevansi nilai dengan karakteristik laba, maka informasi yang disajikan pada tingkat *book-tax differences* mengenai persistensi laba dapat digunakan investor dalam menilai perusahaan (Hanlon, 2005). Dengan adanya kewajiban perusahaan untuk melaporkan informasi mengenai perpajakan yang ditunjukkan dengan adanya *book tax difference* (BTD), maka informasi ini dapat mencerminkan kualitas laba yang bermanfaat bagi investor dalam mengambil keputusan investasi. Prediksinya menurut Hanlon (2005) adalah *book-tax difference* dengan persistensi laba memiliki hubungan negatif.

Dengan mengacu pada landasan dan teori penelitian sebelumnya maka dapat disusun hipotesis:

H1 : *Book-tax difference* berhubungan positif dengan perubahan laba.

Tax Management dan Corporate Governance

Hubungan *governance* dan *tax management* atau *tax planning* dapat menyebabkan terjadinya oportunistik manajer. Penelitian ini fokus pada unsur *corporate governance* berupa kepemilikan institusional dengan pertimbangan bahwa dalam *tax planning*, pembentukan anak perusahaan dan holding company di antaranya memiliki tujuan penghematan pajak melalui *income shifting*, sehingga sangat dimungkinkan keterlibatan *principal* melalui induk perusahaan dalam kebijakan perpajakan perusahaan dalam satu grup.

Anak perusahaan sebuah grup cenderung memiliki tarif pajak efektif lebih rendah dibandingkan perusahaan independen. Perusahaan induk secara strategis akan melakukan penggeseran laba yang dilaporkan (*income shifting*) di antara perusahaan afiliasi untuk menurunkan tarif pajak efektif secara keseluruhan (Gramlich et al., 2004).

Manajemen akan cenderung oportunistik apabila memiliki insentif atas kinerja keuangan diantaranya melalui adanya perbedaan standar akuntansi keuangan dengan peraturan perpajakan yang menimbulkan *book tax difference*. (Tang, 2006). Berdasarkan penelitian sebelumnya tersebut, pengaturan kewajiban perpajakan melalui *income shifting* hanya dapat dilakukan oleh induk perusahaan terhadap anak-anak perusahaannya.

Karenanya, dalam penelitian ini *corporate governance* diproksikan dengan kepemilikan institusional yang memiliki keterkaitan yang erat dengan praktik *tax management* tersebut yang pada akhirnya dapat mempengaruhi kualitas laba perusahaan. Praktik *tax management* ditunjukkan dengan *book-tax difference* yang merupakan perbedaan antara laba menurut akuntansi dan laba menurut fiskal, maka dapat dikembangkan hipotesis:

H2: *Kepemilikan institusional mempengaruhi secara negatif hubungan antara book-tax difference dan persistensi laba.*

METODE PENELITIAN

Data dan Sampel

Penelitian menggunakan data sekunder berupa laporan keuangan tahunan perusahaan yang terdaftar di Bursa Efek Indonesia. Data diperoleh melalui OSIRIS dan Datastream yang berasal dari tahun 2002 sampai tahun 2009. Penelitian menggunakan perusahaan yang masuk dalam sektor sekunder, yaitu Industri Pengolahan/Manufaktur sesuai pengelompokan berdasarkan Buku Panduan Indeks Harga Saham dikeluarkan oleh Bursa Efek Indonesia Tahun 2010. Sektor sekunder tersebut meliputi sektor Industri Dasar dan Kimia, Aneka Industri, dan Industri Barang Barang Konsumsi.

Pengumpulan sampel mensyaratkan ketersediaan data sesuai dengan variabel yang akan digunakan dalam penelitian ini. Data awal dikumpulkan untuk sektor sekunder adalah berjumlah 121 perusahaan, namun kemudian sebanyak 4 perusahaan memiliki data yang tidak lengkap, sehingga sampel yang digunakan dalam penelitian ini adalah sebanyak 117 perusahaan selama tahun 2003 sampai dengan 2009 atau 819 *firm-year*. Penggunaan data selama tujuh tahun diharapkan memberikan analisis yang akurat berkaitan dengan persistensi laba yang diukur melalui selisih laba bersih tahun sekarang dengan tahun sebelumnya.

Model Penelitian

Untuk melakukan pengujian hipotesis, penelitian ini menggunakan metode pengolahan data panel dengan alat analisis data menggunakan software Eviews versi 6.

Model yang digunakan untuk menguji hipotesis dalam penelitian ini adalah,

$$\Delta NI_{it} = \beta_0 + \beta_1 \text{BTD}_{it} + \beta_2 \text{IO}_{it} + \beta_3 (\text{BTD} * \text{IO})_{it} + \beta_4 \text{CFO}_{it} + \beta_2 \text{SIZE}_{it} + \beta_2 \text{ROA}_{it}$$

Keterangan:

ΔNI_{it} = perubahan laba bersih

BTD_{it} = *book-tax difference*

IO_{it}	= kepemilikan institusi
$BTD * IO_{it}$	= interaksi <i>book-tax difference</i> dan kepemilikan institusi
CFO_{it}	= arus kas operasi
$SIZE_{it}$	= total aset
ROA_{it}	= <i>return on assets</i>

ΔNI_{it} merupakan perubahan laba bersih yaitu laba bersih setelah pajak tahun sekarang dikurangi dengan laba bersih setelah pajak tahun sebelumnya. Perubahan laba yang kecil menunjukkan adanya persistensi laba. Kemudian untuk memperlihatkan besaran relatif nilai ini maka perubahan laba bersih ini diskalakan dengan nilai total aset.

Book-Tax Difference (BTD) sebagai proksi *tax management* dihitung dengan selisih antara laba sebelum pajak dikurangi laba kena pajak, yaitu:

$$BTD = PTI - TI$$

Dimana:

PTI = *pre-tax income* (laba sebelum pajak) yang dinyatakan dalam laporan keuangan

TI = *taxable income* (laba kena pajak).

Adapun nilai laba kena pajak dapat diperoleh dengan dua cara, yaitu a) dari informasi mengenai catatan atas laporan keuangan yang disajikan bersamaan dengan penerbitan laporan keuangan, dan menggunakan rumus sebagai berikut:

$$\text{Laba Kena Pajak} = \text{Beban Pajak Penghasilan/Tarif Pajak}$$

Penelitian ini akan menggunakan cara kedua karena mengingat keterbatasan waktu penelitian untuk mendapatkan data catatan atas laporan keuangan. Beban pajak penghasilan dapat dilihat pada laporan laba rugi perusahaan kemudian dibagi dengan tarif pajak untuk mendapatkan nilai laba kena pajak.

Kepemilikan Institusi adalah pemegang saham institusi, yaitu besarnya persentase pemegang saham institusi terhadap seluruh saham.

Variabel pertama yang digunakan adalah arus kas operasi (CFO). CFO digunakan berdasarkan penelitian Penman (2001) bahwa persistensi laba juga ditentukan oleh komponen arus kas. CFO dihitung dengan total arus kas operasi dikurangi pos luar biasa (*extraordinary items*) ditambah beban pajak penghasilan.

Size atau ukuran perusahaan juga digunakan sebagai variabel penelitian berdasarkan Manzon dan Plesko (2002) bahwa ukuran perusahaan dapat memberikan kesempatan *tax planning* yang lebih besar sehingga dapat menimbulkan efek *book-tax difference* yang bias. *Size* diukur dengan menggunakan log total aset.

Variabel kontrol terakhir yang digunakan adalah kinerja yang diukur dengan *return on asset* (ROA). Penggunaan variabel kontrol ini adalah beraskan Lev dan Nissim (2004) bahwa ROA dapat mempengaruhi persistensi laba.

HASIL DAN ANALISIS

Statistik Deskriptif

Tabel 1 menyajikan hasil statistik deskriptif sampel penelitian yang terdiri dari 117 perusahaan industri manufaktur di Indonesia yang *listed* dan terdaftar di Bursa Efek Indonesia (BEI) dalam periode observasi mulai tahun 2003 sampai dengan 2009.

Tabel 1. Statistik Deskriptif

	NI	BTD	IO	BTDXIO	CFO	SIZE	ROA
Mean	306,715.28	(0.154182)	0.02299829	(0.02056450)	0.06225304	3,060,208,272,084	(0.07636103)
Median	3,976.77	(0.007510)	-	-	0.05573363	645,757,000,000	0.02612472
Maximum	294,142,064.40	15.478357	0.28130000	2.58952919	0.66322820	88,938,000,000,000	15.47835738
Minimum	(51,034,946.24)	(113.810379)	-	(19.04047646)	(5.39719489)	901,000,000	(112.48924730)
Std. Dev.	10,439,347.74	4.014902	0.04885070	0.67158110	0.26530250	8,549,434,324,318	3.97615532
Skewness	27.13	(27.677898)	2.90230562	(27.71519304)	(12.61903226)	6	(27.56621325)
Kurtosis	768.96	786.331022	12.23337555	787.71921397	243.52292290	44	782.25627453
Observasi	819	819	819	819	819	819	819

NI: selisih laba bersih tahun sekarang dikurangi tahun lalu, dibagi total aset, BTD: book-tax difference, IO: kepemilikan institusi, BTDXIO: interaksi kepemilikan institusi dengan BTD, CFO: arus kas operasi minus extraordinary items plus pajak penghasilan, SIZE: aset tetap, ROA: return on Assets

Hasil statistik deskriptif menunjukkan bahwa rata-rata book-tax difference bernilai negatif sebesar -0,154182, artinya rata-rata perusahaan melaporkan laba kena pajak yang lebih besar dibandingkan laba sebelum pajak (*pre-tax income*). Hasil ini menunjukkan juga bahwa peraturan perpajakan mengakibatkan perusahaan harus membayar pajak lebih tinggi dibandingkan pembukuan perusahaan yang dilakukan berdasarkan standar akuntansi keuangan (SAK). Meskipun demikian, rata-rata perusahaan memiliki kecenderungan laba yang meningkatkan dari tahun sebelumnya terlihat dari nilai rata-rata NI yang merupakan selisih laba bersih tahun sekarang dibandingkan tahun sebelumnya.

Kepemilikan institusional memiliki nilai yang sangat rendah yaitu hanya sebesar 2,3%, artinya rata-rata kepemilikan institusi pada perusahaan sampel adalah sebesar 2,3%. Hasil ini memberikan keraguan apakah dengan jumlah kepemilikan yang kecil tersebut pemilik institusi memiliki kekuatan untuk mengkoordinasi anak perusahaannya dan melakukan *income shifting* untuk meminimalkan kewajiban pajak seluruh perusahaan yang ada di grup.

Pengujian Hipotesis

Tabel 2 menyajikan hasil pengujian Hipotesis 1 dan 2. Dalam tabel tersebut terlihat bahwa variabel BTD (*book-tax difference*) sebagai variabel penelitian utama dalam penelitian ini menunjukkan nilai yang signifikan positif secara statistik pada level 5% sebesar 0,0085, artinya *book-tax difference* berpengaruh positif terhadap perubahan laba. Artinya, semakin besar BTD akan menghasilkan perubahan laba yang besar atau semakin tidak memiliki persistensi laba dan semakin kecil BTD akan menghasilkan perubahan laba yang kecil dan semakin memiliki persistensi laba. Dengan demikian H1 terbukti.

Tabel 2. Hasil Pengujian Hipotesis

$\Delta NI_{it} = \beta_0 + \beta_1 \text{BTD}_{it} + \beta_2 \text{IO}_{it} + \beta_3 (\text{BTD} \cdot \text{IO})_{it} + \beta_4 \text{CFO}_{it} + \beta_5 \text{SIZE}_{it} + \beta_6 \text{ROA}_{it}$				
Variabel	Tanda Prediksi	Koefisien	Prob.	Keterangan
BTD_{it}	+	9674754	0,0085	Adjusted R-squared: 17,26% F-Statistic: 29,44
IO_{it}	+	37424148	0,0000	
$\text{BTD} \cdot \text{IO}_{it}$	-	-12101831	0,5054	
CFO_{it}	-	-9313505	0,0000	
SIZE_{it}	-	-3052460	0,0000	
ROA_{it}	-	-6810624	0,0014	

Variabel penelitian kedua untuk menguji hipotesis 2 adalah interaksi *book-tax difference* dengan kepemilikan institusi, menunjukkan nilai probabilitas yang tidak signifikan yaitu 0,5054. Artinya interaksi keduanya tidak memiliki pengaruh dalam hubungan antara *book-tax difference* dan persistensi laba. Sementara itu, kalau melihat variabel kepemilikan institusi sebagai individu justru memperlihatkan signifikan positif secara statistik terhadap persistensi laba, pada level 1%. Artinya kepemilikan institusi memiliki pengaruh positif terhadap persistensi laba.

Variabel kontrol semuanya sesuai prediksi signifikan negatif secara statistik, artinya menguatkan penelitian terdahulu bahwa ketiga variabel tersebut memang berpengaruh secara negatif terhadap persistensi laba. Dengan demikian, hipotesis 2 tidak dapat dibuktikan.

Pembahasan

Hasil pengujian *book-tax difference* dalam penelitian ini menguatkan penelitian-penelitian sebelumnya bahwa semakin kecil *book-tax difference* akan meningkatkan persistensi laba. Hal ini dapat dijelaskan karena menunjukkan bahwa manajemen tidak melakukan *earning management* sehingga meningkatkan kepercayaan investor terhadap laporan laba, dengan kata lain meningkatkan kualitas laba. Selain itu, dengan laba yang lebih persisten, maka investor dapat menggunakan laba sebagai indikator untuk memprediksi kinerja perusahaan di masa depan. Maka dalam pandangan investor dianggap laba memiliki kualitas informasi yang dapat

diandalkan dan *book-tax difference* sebagai variabel yang memiliki hubungan dengan laba dapat digunakan sebagai alat bantu analisis bagi investor dalam memprediksi laba masa depan.

Hasil pengujian kepemilikan institusi menunjukkan bahwa secara individu kepemilikan institusi berpengaruh positif terhadap persistensi laba. Artinya, hal ini dapat dijelaskan bahwa semakin tinggi kepemilikan institusi maka praktik *corporate governance* di perusahaan tersebut akan semakin baik. Hal ini menguatkan penelitian sebelumnya bahwa kepemilikan institusi dapat digunakan sebagai proksi bagi praktik *corporate governance* di perusahaan. Adanya kepemilikan institusi dalam dapat mendorong kecenderungan pengelolaan yang lebih baik karena dianggap memiliki kecakapan dan akses informasi yang lebih baik dibandingkan kepemilikan individu.

Tidak terbuktinya hipotesis 2 bahwa interaksi *book-tax difference* dengan kepemilikan institusi tidak memiliki pengaruh dalam hubungan antara *book-tax difference* dan persistensi laba, dapat dibandingkan juga dengan hasil yang diperoleh dari statistik deskriptif mengenai rata-rata persentase kepemilikan institusi hanya sebesar 2,3%. Jumlah kepemilikan yang kecil tersebut juga dapat memberikan penjelasan bahwa induk perusahaan tidak memiliki kekuatan dalam mempengaruhi anak perusahaan dalam konteks pengaturan efisiensi pajak melalui *income shifting* atau mekanisme lainnya.

SIMPULAN

1. Penelitian ini bertujuan untuk menguji pengaruh *tax management* terhadap persistensi laba dan dampak moderasi *corporate governance* terhadap hubungan antara *tax management* dan persistensi laba.
2. *Tax management* yang diproksi dengan *book-tax difference* memiliki pengaruh yang positif dan signifikan terhadap persistensi laba.

3. *Corporate governance* diproksikan dengan kepemilikan institusi. Interaksi kepemilikan institusi dengan *book-tax difference* tidak berpengaruh terhadap hubungan antara *book-tax difference* dan persistensi laba. Hal ini dapat juga dilihat dari rata-rata persentase kepemilikan institusi yang rendah yaitu hanya 2,3% sehingga diperkirakan rendahnya kekuatan induk perusahaan dapat mengatur anak perusahaannya.
4. Keterbatasan dalam penelitian ini adalah dalam investigasi mengenai kepemilikan institusi, yaitu cukup sederhana melihat dari data pada laporan keuangan saja tanpa menilai sifat dari kepemilikan tersebut. Di masa mendatang, penelitian selanjutnya dapat lebih mendalami sifat dari kepemilikan apakah memang untuk tujuan pengendalian atau hanya sebagai investai sementara saja. Selain itu, perlunya mengambil sampel secara *purposive* untuk membedakan kepemilikan institusi yang persentasenya besar dan kecil atau tidak kepemilikan secara agregat namun hanya yang terbesar saja.

DAFTAR PUSTAKA

- Alford, Andrew et. al. 1993. The Relative of Informativeness of Accounting Disclosures in Different Countries. *Journal of Accounting Research* Vol. 31.
- Ali, Ashiq dan Hwang, Lee-Seok. 2000. Country-Specific Factors Related to Financial Reporting and the Value Relevance of Accounting Data. *Journal of Accounting Research* Vol. 38 No. 1: 1-21.
- Bursa Efek Indonesia. 2010. *Buku Panduan Indeks Harga Saham Bursa Efek Indonesia*.
- Bushman, R. Q. Chen, E. Engel and A. Smith. 2004. Financial Accounting Information, Organizational Complexity and Corporate Governance Systems. *Journal of Accounting and Economics*. 37, hal: 167-201
- Desai, M., Dharmapala, D., 2006. Corporate tax avoidance and high-powered incentives. *J. Fin. Econ.* 79, 145–179.
- Djamaluddin, Subekti, Wijayanti, Handayani Tri, rahmawati. 2008. Analisis Pengaruh Perbedaan antara Laba Akuntansi dan Laba Fiskal terhadap Persistensi Laba, Akrua, dan Arus Kas pada Perusahaan Perbankan yang Terdaftar di Bursa Efek Jakarta. *Jurnal Riset akuntansi Indonesia*, Vol. 11.
- Dyreg, S., Hanlon, M., Maydew, E., 2008. *Long-run corporate tax avoidance*. *The Accounting Review*, 83, 61–82
- Friese, A., Link, S., Mayer, S., 2006. *Taxation and Corporate Governance*. Springer Berlin Heidelberg, Berlin, Germany
- Givoly, D, CK, Hayn, SP, Katz. 2010. Does Public Ownership of Equity Improve Earning Quality. *The Accounting Review* 85, hal: 195-225.
- Graham, J., Tucker, A., 2006. Tax shelters and corporate debt policy. *Journal of Finance and Economics*. 81, 563–594.
- Hanlon, M. 2005. The Persistence of Earnings, Accruals, and Cashflows when Firms have Large Book-Tax Differences. *The Accounting Reviews*. 80. Hal: 137-166.
- Hanlon, Michelle dan Edward L. Maydew. 2009. Book-Tax Conformity: Implications for Multinational Firms. *National Tax Journal*, Vol. LXII, No. 1: 127-153.
- Ikatan Akuntan Indonesia. 1999. *Pernyataan Standar Akuntansi Keuangan No. 46 tentang Akuntansi Pajak Penghasilan*.
- Klein, A. 2002. Audit Committee, Board of Director Characteristics and Earning Management. *Journal of Accounting and Economics* 33, hal: 375-400.
- Lev. B and Nissim, D. 2004. Taxable Income, future earnings and equity values. *The Accounting Review*, 79(4), 1039-1074.
- Louie, Henry J. 2005. A First Look at the Book-Tax Differences in the Foreign-Source Income of U.S Multinational Company. *National Tax Association - Tax Institute of America. Proceedings of the Annual ...2005. Accounting & Tax Periodicals*
- Manzon GB and Plesko GA. 2002. The Relation between Financial and Tax Reporting Measures of Income. *Tax Law Review*, 55 (2), 175-214.



- Martani, Dwi dan Aulia Eka Persadha. 2009. Pengaruh Book-Tax Gap terhadap Persistensi Laba. *Paper SNA*.
- Noor, Rohaya M d, dan Nor'Azam Mastuki. 2009. Book-Tax Difference and Value Relevance of Taxable Income: Malaysian Evidence. *Journal of Financial Reporting & Accounting*, 7 (2), 19-40.
- Phillips, John D. 2003. Corporate Tax-Planning Effectiveness: The Role of Compensation-Based Incentives. *The Accounting Review*, Vol. 78, 3, hal. 847-874.
- Plesko, G.A. 2004. Corporate Tax Avoidance and the properties of corporate earnings. *National tax Journal*, 57(3), 729-737a
- Republik Indonesia. 2008. *Undang-undang No. 36 Tahun 2008 tentang Pajak Penghasilan*
- Richardson, Grant, dan Lanis, Roman. 2009. Determinants of the variability in corporate effective tax rates and tax reform: Evidence from Australia. *Journal of Accounting and Public Policy* Vol. 26: 689-704.
- Scholes, Myron S dan Mark A. Wolfson. (1997). *Taxes and Business Strategy: A Planning Approach*. Prentice Hall, New Jersey.

Struktur Kepemilikan dan *Tax Avoidance* Perusahaan yang Terdaftar di Bursa Efek Indonesia

*NI WAYAN YUNIASIH**
I KADEK SUMADI
WAYAN HESADIJAYA UTTHAVI
NANIEK NOVIARI
Universitas Udayana

Abstract: Tax is the largest source of Indonesian state revenue. However, the effort to increase tax revenue is constrained by the companies (tax payers)'s tax avoidance. The decision to do tax avoidance relate to companies ownership structure. Ownership conditions in Indonesia which tend to concentrate even the majority in the form of pyramid create the larger opportunities to do tax avoidance. This research is intended to investigate ownership structure impact (in various aspect of measurement) to tax avoidance.

This research uses all companies listed in Indonesian Stock Exchange from 2008 to 2010 and thus, with purposive criteria the sample is 163 observations. Data analyze done by multiple linear regression analysis, preceded by the classical assumption test.

The research revealed that companies with higher concentrated ownership percentage tend to do higher level tax avoidance. Companies with ultimate ownership mechanism have the higher possibility to do tax avoidance than direct ownership mechanism. Family ownership has no effect on tax avoidance. Corporate taxation policies depend on ownership structure and the tightness of the applicable tax laws in each state.

Keywords: *Ownership Concentration, Ultimate Ownership, Tunneling, Tax Avoidance.*

* Corresponding author: yuniasihwayan@gmail.com

PENDAHULUAN

Pajak merupakan sumber terbesar penerimaan negara untuk mendanai pembangunan. Namun, usaha meningkatkan penerimaan pajak terbentur dengan upaya wajib pajak untuk melakukan *tax avoidance*. Hanlon (2010) mendefinisikan *tax avoidance* sebagai pengurangan jumlah pajak eksplisit, dimana *tax avoidance* merupakan rangkaian aktivitas perencanaan pajak. Barr (1977) menyatakan bahwa *tax avoidance* adalah manipulasi penghasilan secara legal yang masih sesuai dengan ketentuan perundang-undangan perpajakan untuk memperkecil jumlah pajak terutang. Aktivitas *tax avoidance* dilakukan oleh manajemen suatu perusahaan dalam upaya semata-mata untuk meminimalisasi kewajiban pajak perusahaan (Khurana dan Moser, 2009). Penelitian yang dilakukan oleh Uppal (2005) tentang kasus penghindaran pajak di Indonesia, dikemukakan bahwa di negara-negara berkembang banyak terjadi kasus penghindaran pajak.

Keputusan untuk melakukan penghindaran pajak berhubungan dengan struktur kepemilikan perusahaan. Pemegang saham pengendali mempunyai wewenang untuk mempengaruhi kebijakan manajemen. Struktur kepemilikan di Indonesia terkonsentrasi pada sedikit pemilik (Claessens *et al.*, 2000 dan Zuang *et al.*, 2000), sehingga terjadi konflik keagenan antara pemegang saham mayoritas dengan pemegang saham minoritas (Prowsen, 1998). Kepemilikan saham di Indonesia cenderung terkonsentrasi menyebabkan munculnya pemegang saham pengendali dan minoritas (La Porta *et al.*, 2000). Konsentrasi kepemilikan mendorong pemegang saham mayoritas untuk melakukan *tunneling* (Claessens *et al.*, 2002). Contoh *tunneling* adalah tidak membagikan dividen, menjual aset atau sekuritas dari perusahaan yang mereka kontrol ke perusahaan lain yang mereka miliki dengan harga di bawah harga pasar, dan memilih anggota keluarganya yang tidak memenuhi kualifikasi untuk menduduki posisi penting di perusahaan (La Porta *et al.*, 2000).

Ada beberapa hal yang perlu diperhatikan dalam struktur kepemilikan terkonsentrasi, antara lain: (1) Kepemilikan sebagian kecil saham perusahaan oleh manajemen mempengaruhi kecenderungan untuk memaksimalkan nilai pemegang saham dibanding sekedar mencapai tujuan perusahaan semata; (2) Kepemilikan yang terkonsentrasi memberi insentif kepada pemegang saham mayoritas untuk berpartisipasi secara aktif dalam perusahaan; (3) Identitas pemilik menentukan prioritas tujuan sosial perusahaan dan (4) maksimalisasi nilai pemegang saham, misalnya perusahaan milik pemerintah cenderung untuk mengikuti tujuan politik dibanding tujuan perusahaan (Haruman, 2008).

Pemegang saham pengendali perusahaan publik di Indonesia meliputi keluarga, pemerintah, institusi keuangan dengan kepemilikan luas, perusahaan dengan kepemilikan luas, dan pemegang saham pengendali lain. Keluarga adalah pemegang saham pengendali utama. Mekanisme kepemilikan saham di Indonesia lebih banyak dalam bentuk piramida (Siregar, 2008). Hal ini menyebabkan adanya gabungan kepemilikan yaitu kepemilikan langsung dan tidak langsung atau lebih dikenal dengan kepemilikan ultimat.

Kondisi kepemilikan di Indonesia yang cenderung terkonsentrasi bahkan mayoritas dalam bentuk piramida membuat peluang dilakukannya *tax avoidance* menjadi semakin besar. Dalam struktur piramida kepemilikan perusahaan dapat melalui beberapa lapisan kepemilikan dimana kondisi tersebut mungkin diciptakan sebagai salah satu cara melakukan *tax avoidance*. Peraturan pajak di Indonesia telah mengantisipasinya dengan mengeluarkan aturan pasal 18 UU No. 36 Tahun 2008 tentang pajak penghasilan yang menjelaskan tentang transaksi hubungan istimewa dengan pisah batas kepemilikan 25% baik langsung maupun tidak langsung. Namun, keterbatasan pengungkapan informasi yang ada terutama oleh perusahaan privat membuat penelusuran lapisan kepemilikan sulit dilakukan. Hal ini menimbulkan potensi bahwa perusahaan akan memanfaatkan celah tersebut untuk melakukan *tax avoidance*.

Penelitian tentang hubungan struktur kepemilikan dan *tax avoidance* telah dilakukan oleh beberapa peneliti sebelumnya. Annisa dan Kurniasih (2012) menemukan bahwa kepemilikan institusional tidak berpengaruh pada *tax avoidance*. Chen *et al.*, (2010) menunjukkan bahwa perilaku *tax aggressive* pada perusahaan keluarga lebih rendah dibandingkan perusahaan nonkeluarga. Sari dan Martani (2010) menunjukkan perusahaan yang dimiliki oleh keluarga cenderung memiliki perilaku pajak agresif daripada kepemilikan non keluarga. Hal ini disebabkan adanya faktor eksternalitas dari budaya bisnis dan pemeriksaan pajak di Indonesia.

Hasil penelitian yang beragam dan kondisi struktur kepemilikan di Indonesia yang unik membuat penelitian tentang pengaruh struktur kepemilikan pada *tax avoidance* menjadi menarik untuk diteliti. Penelitian ini bertujuan melakukan pengujian spesifik tentang pengaruh struktur kepemilikan dari berbagai aspek pengukuran pada *tax avoidance*. Hasil penelitian ini diharapkan dapat memberikan gambaran dampak struktur kepemilikan yang ada pada potensi penghindaran pajak yang dilakukan perusahaan.

KAJIAN PUSTAKA DAN HIPOTESIS PENELITIAN

Tax Avoidance

Tax avoidance merupakan tindakan penghematan pajak yang masih dalam koridor perundang-undangan (*lawful fashion*). Dalam teori tradisional *tax avoidance* dianggap sebagai aktivitas untuk mentransfer kesejahteraan dari negara kepada pemegang saham (Kim *et al.*, 2011), sehingga pemisahan kepemilikan dan kontrol menjadi hal yang penting. Pemilik saham yang *risk-neutral* akan menerima manajer bertindak atas nama mereka untuk mencapai profit maksimal, termasuk mengurangi kewajiban pajak selama keuntungan yang diharapkan masih berada di atas biaya yang diperkirakan.

Pemisahan kepemilikan dan manajemen mengarahkan keputusan pajak perusahaan mencerminkan kepentingan pribadi manajer. Pemisahan kepemilikan dan pengawasan ini menunjukkan bahwa *tax avoidance* merupakan aktivitas yang penting, sehingga pemilik perlu merancang insentif dan pengawasan yang tepat bagi manajemen agar manajer mengambil keputusan pajak yang efektif dan efisien, yaitu ketika biaya yang harus dikeluarkan masih lebih kecil daripada manfaat yang akan diterima. Aktivitas *tax avoidance* memunculkan kesempatan bagi manajemen dalam melakukan aktivitas yang didesain untuk menutupi berita buruk atau menyesatkan investor (Desai dan Dharmapala, 2006). Manajer dapat membenarkan transaksi atas *tax avoidance* dengan mengklaim bahwa kompleksitas dan ketidaktahuan menjadi hal yang penting dalam meminimalkan terdeteksinya aktivitas *tax avoidance* oleh pemeriksa pajak.

Struktur Kepemilikan

Struktur kepemilikan perusahaan dikelompokkan menjadi dua, yaitu struktur kepemilikan tersebar dan struktur kepemilikan terkonsentrasi. Kepemilikan tersebar biasanya terjadi di Amerika Serikat dan Inggris. Sebaliknya, struktur kepemilikan perusahaan-perusahaan di negara-negara Asia Timur dan Eropa Timur terkonsentrasi pada pemilik tertentu (La Porta *et al.*, 1999; Claessens *et al.*, 2000; serta Faccio dan Lang, 2002).

Struktur kepemilikan tersebar terjadi apabila *outsider equity* dimiliki oleh banyak investor dan setiap investor memiliki nilai ekuitas yang relatif kecil. Akan tetapi, pada struktur kepemilikan terkonsentrasi, sebagian besar saham dimiliki oleh sebagian kecil individu atau kelompok, sehingga individu atau kelompok tersebut memiliki jumlah saham relatif dominan dibandingkan dengan pemegang saham lainnya. Pemegang saham mayoritas dapat meningkatkan kepemilikannya melalui struktur kepemilikan secara piramida, kepemilikan silang dan melalui keterlibatan pemegang saham mayoritas dalam perusahaan.

Peningkatan kepemilikan menyebabkan meningkatnya kemampuan pemegang saham mayoritas untuk mengendalikan perusahaan.

Struktur kepemilikan dalam penelitian ini menekankan pada adanya konsentrasi kepemilikan saham. Dalam penelitian ini, struktur kepemilikan akan dilihat dari tiga aspek yaitu persentase konsentrasi kepemilikan, tipe kepemilikan langsung dan ultimat, serta kepemilikan keluarga. Masing-masing tipe kepemilikan mungkin akan menghasilkan perilaku pajak yang berbeda sehingga untuk mendapatkan hasil yang lebih baik maka digunakan ketiga ukuran tersebut.

Mekanisme kepemilikan saham di Indonesia lebih banyak dalam bentuk piramida (Siregar, 2008). Hal ini menyebabkan adanya gabungan kepemilikan yaitu kepemilikan langsung dan tidak langsung atau lebih dikenal dengan kepemilikan ultimat. Pemegang saham pengendali bisa berada pada lapisan sampai dengan 10 dan memiliki sampai dengan 11 jalur kepemilikan. Kurangnya transparansi informasi menyebabkan penelusuran rantai kepemilikan menjadi sulit dilakukan. Hal ini dapat menjadi celah bagi perusahaan untuk melakukan penghindaran pajak.

Ralf dan Chatelain (2011) menemukan bahwa konsentrasi kepemilikan berhubungan dengan penghindaran pajak. Dalam negara-negara dengan sistem pajak yang lemah dan tingkat korupsi yang tinggi, peningkatan perlindungan investor tidak menyebabkan lebih banyak investasi ketika pengawasan swasta terlalu mahal bagi investor. Jika sistem pajak efisien, pengawasan swasta akan menggantikan pemerintahan. Peningkatan hak-hak investor akan mengurangi terjadinya konsentrasi kepemilikan dan meningkatkan jumlah realisasi investasi. Konsentrasi kepemilikan terjadi di negara-negara dengan perlindungan investor yang rendah. Perusahaan melindungi diri dengan memperbesar kepemilikan yang berakibat pada usaha penghindaran pajak untuk memperoleh penghematan. Pada kepemilikan langsung investor minoritas dapat mengetahui pemegang saham pengendali, sedangkan dalam

kepemilikan ultimat baru akan diketahui jika melakukan penelusuran ke lapisan kepemilikan berikutnya. Berdasarkan kajian teori tersebut maka hipotesis dalam penelitian ini adalah sebagai berikut:

H₃: Persentase konsentrasi kepemilikan berpengaruh pada tax avoidance.

H₂: Mekanisme kepemilikan berpengaruh pada tax avoidance.

Sari dan Martani (2010) menyatakan perbandingan tingkat keagresifan pajak perusahaan keluarga dengan perusahaan non-keluarga tergantung dari seberapa besar efek manfaat atau biaya yang timbul dari tindakan pajak agresif tersebut terhadap pemilik perusahaan yang berasal dari keluarga pendiri (*family owners*), atau efek yang diterima manajer dalam perusahaan non-keluarga. Hasil penelitian (*Chen et al.*, 2010) menunjukkan bahwa ternyata tingkat keagresifan pajak perusahaan keluarga lebih kecil daripada perusahaan non-keluarga. Hal ini terjadi karena diduga *family owners* lebih rela membayar pajak lebih tinggi, daripada harus membayar denda pajak dan menghadapi kemungkinan rusaknya reputasi perusahaan akibat audit dari pemeriksa pajak.

Perusahaan non-keluarga memiliki tingkat keagresifan pajak yang lebih tinggi daripada perusahaan keluarga, diduga terjadi karena masalah keagenan lebih besar terjadi pada perusahaan non-keluarga (*Chen et al.*, 2010). Saat kepemilikan dan manajemen terpisah, terjadilah proses kontrak kerja dan pengawasan yang tidak sempurna sehingga menimbulkan kesempatan bagi manajer untuk melakukan tindakan yang oportunistik. Fan (2013) menemukan bahwa perusahaan dengan kepemilikan keluarga lebih mengejar penghematan pajak dibandingkan perusahaan lainnya. Sari dan Martani (2010) menunjukkan perusahaan yang dimiliki oleh keluarga cenderung memiliki perilaku pajak agresif daripada kepemilikan non keluarga. Berdasarkan kajian teori tersebut maka hipotesis dalam penelitian ini adalah

H₃: Konsentrasi kepemilikan keluarga berpengaruh pada tax avoidance.

METODA PENELITIAN

Penelitian ini dilakukan pada seluruh perusahaan yang terdaftar di Bursa Efek Indonesia tahun 2008-2010. Sampel dalam penelitian ini menggunakan metoda *purposive sampling* dengan kriteria sebagai berikut.

- 1) Penelitian ini menggunakan perusahaan yang kepemilikannya terkonsentrasi dengan pisah batas 30% mengikuti cara yang dilakukan oleh Demirag dan Serter (2003) karena kepemilikan perusahaan publik di Turki kurang tersebar, serupa dengan kondisi perusahaan publik di Indonesia (Sanjaya, 2010).
- 2) Perusahaan sampel membagikan dividen berturut-turut selama perioda pengamatan. Hal ini untuk meminimalkan perbedaan hasil yang disebabkan karena adanya pembagian dividen.

Definisi Operasional Variabel

1) *Tax Avoidance*

Tax avoidance merupakan usaha untuk mengurangi, atau bahkan meniadakan beban pajak yang harus dibayar perusahaan tanpa melanggar undang-undang. Dyreng *et al.*, (2010) menghitung *tax avoidance* dengan proksi Cash ETR (*cash effective tax rate*) perusahaan yaitu kas yang dikeluarkan untuk biaya pajak dibagi dengan laba sebelum pajak. *Cash ETR* yang semakin besar mengindikasikan semakin rendah tingkat penghindaran pajak yang dilakukan perusahaan. *Cash ETR* digunakan sebagai proksi karena dua alasan. Pertama, *Cash ETR* tidak terpengaruh oleh perubahan kontinjensi pajak perusahaan. Jadi terlepas dari apakah perusahaan mencatat kontinjensi dalam laporan keuangannya, pembayaran pajak kas yang lebih rendah terkait dengan posisi pajak agresif akan tercermin dalam *Cash ETR* rendah. Kedua, ukuran *Cash ETR* dikurangi dengan manfaat

pajak yang terkait dengan opsi saham karyawan sehingga memberikan ukuran yang lebih baik untuk beban pajak perusahaan daripada ukuran ETR tradisional (Badertscher *et al.*, 2009)

2) Struktur Kepemilikan

Persentase kepemilikan terkonsentrasi dilihat dari hak kontrol pemegang saham mayoritas (HK) yang menunjukkan kemampuan pemegang saham mengendalikan kebijakan perusahaan. HK diukur dengan menjumlahkan persentase kepemilikan langsung dan persentase kepemilikan tidak langsung. Pisah batas hak kontrol yang digunakan dalam penelitian ini adalah 30 persen, mengikuti cara yang dilakukan oleh Demirag dan Serter (2003) karena kepemilikan perusahaan publik di Turki kurang tersebar, serupa dengan kondisi perusahaan publik di Indonesia (Sanjaya, 2010).

Mekanisme kepemilikan diproksikan dengan *dummy* variabel yaitu 1 untuk kepemilikan ultimat dan 0 untuk kepemilikan langsung. Persentase kepemilikan langsung diperoleh dari persentase kepemilikan yang disajikan dalam laporan keuangan tahunan. Apabila di dalam laporan keuangan tahunan ada kepemilikan institusi, maka kepemilikannya ditelusuri sampai menemukan pemilik ultimat. Persentase kepemilikan saham tidak langsung dihitung berdasarkan jumlah lembar saham yang dimiliki tiap-tiap pemegang saham dibandingkan dengan jumlah lembar saham yang beredar. Hak kontrol tidak langsung adalah persentase kepemilikan terendah dari kepemilikan saham.

Kepemilikan terkonsentrasi pada keluarga diproksikan dengan *dummy* variabel. Nilai 1 untuk perusahaan yang konsentrasi sahamnya dimiliki oleh keluarga tertentu dan nilai 0 untuk perusahaan yang konsentrasi sahamnya dimiliki oleh selain keluarga.

Analisis data dilakukan dengan menggunakan teknik analisis regresi linear berganda. Sebelum model regresi digunakan untuk menguji hipotesis, maka terlebih dahulu dilakukan pengujian asumsi klasik. Pengujian normalitas data dilakukan dengan uji Kolmogorov-

Smirnov. Multikolinearitas diuji dengan melihat nilai *tolerance* atau *variance inflation factor* (VIF). Metoda Durbin Watson (*Dw Test*) digunakan untuk mengetahui ada tidaknya autokorelasi, sedangkan untuk menguji heteroskedastisitas digunakan uji Glejser. Model regresi linear berganda ditunjukkan dalam persamaan sebagai berikut.

$$TAX = b_0 + b_1SK + b_2 MK + b_3 KK + e.....(1)$$

Keterangan:

- TAX = *tax avoidance*
- b₀ = Konstan
- b₁, b₂ = Koefisien Regresi
- e = Variabel Pengganggu
- SK = struktur kepemilikan
- MK = mekanisme kepemilikan
- KK = kepemilikan keluarga

ANALISIS DATA DAN PEMBAHASAN

Sampel yang digunakan dalam penelitian ini adalah sebanyak 163 pengamatan perusahaan manufaktur selama periode 2008-2010. Jika dilihat dari tipe pemegang saham pengendalinya maka pemegang saham pengendali terbanyak ada pada keluarga/individu. Secara rinci tipe pemegang saham pengendali dapat dideskripsikan sebagai berikut ini.

Tabel 2 Distribusi Sampel Berdasarkan Tipe Pemegang Saham Pengendali

No.	Pemegang Saham Pengendali	Jumlah Observasi
1	Pemerintah	36
2	Perusahaan dengan kepemilikan luas	42
3	Keluarga/Individu	74
4	Institusi keuangan dengan kepemilikan luas	8
5	Lain-lain	3
Jumlah		163

Distribusi perusahaan sampel berdasarkan jenis industri tersebar dalam kelompok manufaktur, lembaga keuangan, properti, pertambangan, perbankan, sekuritas, sektor lain, dan pertanian. Statistik deskriptif menunjukkan bahwa 101 pengamatan merupakan perusahaan yang kepemilikannya terkonsentrasi dalam struktur piramida, sedangkan sisanya

62 pengamatan merupakan perusahaan dengan konsentrasi kepemilikan langsung. Persentase kepemilikan perusahaan rata-rata sebesar 63,04 persen.

Pengujian normalitas menggunakan uji Kolmogorov-Smirnov menunjukkan tingkat signifikansi $0,518 > 0,05$. Hasil pengujian multikolinearitas menunjukkan nilai *tolerance* variabel bebas tidak kurang dari 10% atau 0,1 dan nilai *variance inflation factor* (VIF) semuanya kurang dari 10. Hasil uji autokorelasi menunjukkan nilai Durbin-Watson sebesar 1,782. Nilai tersebut terletak diantara d_U (1,781) dan $4-d_U$ (2,219). Hasil uji Glejser menunjukkan seluruh variabel bebas tidak berpengaruh pada nilai *absolut residual*. Berdasarkan pengujian tersebut dapat disimpulkan bahwa persamaan regresi dalam penelitian ini telah lolos pengujian asumsi klasik.

Hasil pengujian hipotesis menunjukkan nilai *adjusted R²* adalah 0,048. Ini berarti bahwa varian dari variabel bebas yaitu struktur kepemilikan, mekanisme kepemilikan, dan kepemilikan keluarga mampu menjelaskan varian variabel terikat *tax avoidance* sebesar 4,8 persen, sedangkan sisanya sebesar 95,2 persen dijelaskan oleh variabel lain yang tidak dimasukkan dalam model. Berdasarkan hasil pengujian diketahui bahwa struktur kepemilikan berpengaruh negatif pada *cash ETR* pada tingkat signifikansi 0,05. Ini berarti bahwa semakin tinggi persentase kepemilikan terkonsentrasi semakin rendah *cash ETR*. *Cash ETR* yang semakin rendah menunjukkan tingkat *tax avoidance* yang semakin tinggi. Hasil ini konsisten dengan penelitian yang dilakukan oleh Ralf dan Chatelain (2011). Di negara yang perlindungan investornya rendah dan tingkat korupsinya tinggi maka struktur kepemilikan akan cenderung terkonsentrasi dan tingkat penghindaran pajak juga tinggi.

Mekanisme kepemilikan berpengaruh negatif pada *cash ETR* pada tingkat signifikansi 10%. Hal ini berarti perusahaan dengan kepemilikan ultimat mempunyai peluang lebih besar melakukan *tax avoidance* daripada perusahaan dengan konsentrasi kepemilikan langsung.

Perusahaan dalam hal ini memanfaatkan lapisan rantai kepemilikan untuk melakukan *tax avoidance*. Hasil ini konsisten dengan hipotesis yang diajukan.

Kepemilikan keluarga tidak berpengaruh pada *tax avoidance* namun arahnya negatif. Hal ini menunjukkan bahwa perusahaan keluarga lebih mungkin melakukan penghindaran pajak dibandingkan perusahaan nonkeluarga. Namun tingkat penghindaran pajak yang dilakukan kedua perusahaan tersebut tidak berbeda secara signifikan.

SIMPULAN DAN SARAN

Penelitian ini bertujuan menguji pengaruh struktur kepemilikan, mekanisme kepemilikan, dan kepemilikan keluarga pada *tax avoidance*. Berdasarkan rumusan masalah dan hasil pengujian hipotesis maka dapat disimpulkan bahwa struktur kepemilikan berpengaruh negatif pada *cash ETR* sehingga makin besar persentase kepemilikan makin tinggi *tax avoidance* yang dilakukan perusahaan. Mekanisme kepemilikan ultimat lebih memungkinkan perusahaan untuk melakukan *tax avoidance* lebih besar dibandingkan perusahaan dengan kepemilikan langsung. Kepemilikan keluarga tidak berpengaruh pada *tax avoidance* berarti tidak ada perbedaan tingkat *tax avoidance* antara perusahaan keluarga dengan perusahaan nonkeluarga.

Penelitian ini memiliki beberapa keterbatasan, yang apabila diatasi pada penelitian selanjutnya akan dapat memperbaiki hasil penelitian. Beberapa saran yang dapat dikemukakan dalam kaitannya dengan keterbatasan penelitian ini adalah sebagai berikut.

- 1) Penelitian ini hanya menghasilkan koefisien determinasi sebesar 4,8%. Oleh karena itu, ada variabel lain yang mungkin berpengaruh pada keputusan perusahaan untuk melakukan *tax avoidance*. Salah satunya adalah karakteristik manajemen, dimana ada kecenderungan manajemen yang *risk taker* melakukan *tax avoidance* lebih tinggi dibandingkan manajemen yang *risk averse*.

- 2) Penelitian ini mengukur terjadinya *tax avoidance* hanya dengan satu proksi. Oleh karena itu, penelitian selanjutnya dapat menggunakan proksi *tax avoidance* yang lain sehingga diperoleh hasil pengujian yang lebih *robust*.

DAFTAR PUSTAKA

- Annisa, N. A. dan L. Kurniasih. 2012. Pengaruh Corporate Governance terhadap Tax Avoidance. *Jurnal Akuntansi dan Auditing*. Volume 8/No. 2: 95-189.
- Badertscher, Brad; Katz, Sharon P.; Rego, Sonya P. 2009. The Impact of Private Equity Ownership on Corporate Tax Avoidance, Harvard Business School Working Paper, 10-004.
- Barr, N.A., James, S.R., & Prest, A.R. (1977). *Self-Assessment for Income Tax*. London, Heinemann
- Chen, S., X. Chen, Q. Cheng, dan T. Shevlin. 2010. *Are Family Firms More Tax Aggressive than Nonfamily Firms?* Working Paper, University of Washington
- Claesens, S, D. Simeon, H.P.L Larry. 2000. The Separation of Ownership and Control in East Asia. *Journal of Financial Economics*. 81-112.
- Claesens, S, D. Simeon, H.P.L Larry. 2002. Expropriation of Minority Shareholder in East Asia. *The Journal of Financial*.
- Demirag, I. Dan Serter, M. 2003. Ownership Patterns and Control in Turkish Listed Companies. *Corporate Governance*, 11 (1): 40-51.
- Desai, M. A. dan D. Dharmapala. 2006. *Corporate Tax Avoidance and High Powered Incentives*. *Journal of Financial Economics*, 79, 145-179.
- Dyreng, S. D., M. Hanlon, and E. L. Maydew. 2010. The Effect of Executives on Corporate Tax Avoidance. *The Accounting Review*. Vol. 85, No. 4: 1163-1189.
- Faccio, M. dan Lang, L. H. P. 2002. The Ultimate Ownership of Western European Corporations. *Journal of Financial Economics* 65: 365-395.
- Fan, J. P. H dan Wong, T. J. 2002. Corporate Ownership Structure and The Informative of Accounting Earnings in East Asia. *Journal of Accounting and Economics* 33: 401- 425.
- Ghozali, Imam. 2006. *Aplikasi Analisis Multivariate dengan Program SPSS*. Semarang: BP Undip.
- Hanlon, Michelle, Shane Heitzman. (2010). A review of tax research. *Journal of Accounting and Economics*.50 (2010). 127-178.
- Haruman, T. 2008. Pengaruh Struktur Kepemilikan terhadap Keputusan Keuangan dan Nilai Perusahaan Survey pada Perusahaan Manufaktur di PT. Bursa Efek Indonesia. *Makalah disampaikan pada Simposium Nasional Akuntansi XI Pontianak*.
- La Porta, Rafael; Lopez-de-Silanes, Florencio; Shleifer, Andrei (1999). Corporate Ownership Around the World. *Journal of Finance*. Vol. 54, No. 2: 471-517.
- La Porta, Rafael; Lopez-de-Silanes, Florencio; Shleifer, Andrei; dan Vishny, Robert (2000). Agency Problems and Dividend Policies Around the World. *Journal of Finance*. Vol. 55: 1-33.

La Porta, Rafael; Lopez-de-Silanes, Florencio; Shleifer, Andrei; dan Vishny, Robert (2002). Investor Protection and Corporate Valuation. *Journal of Finance*. Vol. 57, No. 3: 3-27.

Khurana, I. K. dan W. J. Moser. 2009. *Institutional Ownership and Tax Aggressiveness*. www.ssrn.com.

Sanjaya, I. P. S. 2010. Efek Entrenchment dan Alignment pada Manajemen Laba. *Disertasi*. Program Doktor Fakultas Ekonomika dan Bisnis, Universitas Gadjah Mada Yogyakarta.

Siregar, B. 2008. Ekspropriasi Pemegang Saham Minoritas dalam Struktur Kepemilikan Ultimat. *Makalah disampaikan pada Simposium Nasional Akuntansi XI Pontianak*.

Uppal J.S. 2005. Kasus Penghindaran Pajak di Indonesia. *Economic Review Journal*. 201.

Zhuang, J., E. David, W. David, M.A.C. Virginita. 2000. Corporate Governace and Finance in East Asia- A Study of Indonesia, Republic of Korea, Malaysia, Philippines and Thailand. *Asia Development Bank*. Manila.

Lampiran 1

Statistik Deskriptif

Descriptive Statistics

	N	Minimum	Maximum	Mean	Std. Deviation
Tax Avoidance	163	,00	,96	,2630	,12432
Struktur Kepemilikan	163	30,32	96,24	63,0421	15,64193
Mekanisme Kepemilikan	163	,00	1,00	,6196	,48697
Kepemilikan Keluarga	163	,00	1,00	,4540	,49941
Valid N (listwise)	163				

Hypothesis Test Summary

	Null Hypothesis	Test	Sig.	Decision
1	The distribution of Unstandardized One-Sample Residual is normal with mean 0,000 and standard deviation 0,12.	Kolmogorov-Smirnov Test	,518	Retain the null hypothesis.

Asymptotic significances are displayed. The significance level is ,05.

Coefficients^a

Model	Unstandardized Coefficients		Standardized Coefficients	t	Sig.
	B	Std. Error	Beta		
1 (Constant)	,020	,028		,726	,469
1 Struktur Kepemilikan	,001	,000	,130	1,695	,092
1 Mekanisme Kepemilikan	,024	,017	,140	1,400	,163
1 Kepemilikan Keluarga	,015	,017	,089	,894	,373

a. Dependent Variable: Abs

Model Summary^b

Model	R	R Square	Adjusted R Square	Std. Error of the Estimate	Durbin-Watson
1	,257 ^a	,066	,048	,12128	1,783

a. Predictors: (Constant), Kepemilikan Keluarga, Struktur Kepemilikan, Mekanisme Kepemilikan

b. Dependent Variable: Tax Avoidance

ANOVA^a

Model	Sum of Squares	df	Mean Square	F	Sig.
1 Regression	,165	3	,055	3,745	,012 ^b
Residual	2,339	159	,015		
Total	2,504	162			

a. Dependent Variable: Tax Avoidance

b. Predictors: (Constant), Kepemilikan Keluarga, Struktur Kepemilikan, Mekanisme Kepemilikan

Coefficients^a

Model	Unstandardized Coefficients		Standardized Coefficients	t	Sig.	Collinearity Statistics	
	B	Std. Error	Beta			Tolerance	VIF
1 (Constant)	,372	,041		9,077	,000		
Struktur Kepemilikan	-,001	,001	-,154	-2,009	,046	,998	1,002
Mekanisme Kepemilikan	-,050	,025	-,194	-1,949	,053	,592	1,688
Kepemilikan Keluarga	-,002	,025	-,008	-,083	,934	,592	1,688

a. Dependent Variable: Tax Avoidance

Pengaruh Penerapan Elektronik Surat Pemberitahuan (E-SPT) terhadap Kepatuhan Wajib Pajak dengan Kepuasan Wajib Pajak sebagai Variabel Intervening

KESIT BAMBANG PRAKOSA*

Universitas Islam Indonesia

Abstract: *This study aims to determine whether the application of e-SPT increased the tax compliance by taxpayers satisfaction as intervening. Penelitian variable was conducted on 104 respondents who are the users Taxpayers e-SPT in Yogyakarta Special Region. The research concludes that the user satisfaction of e-SPT (Taxpayer) proved to affect tax compliance obligations in taxation .. The study also concluded that the perception of the usefulness of the user is not shown to affect user satisfaction. This means that this study does not support the theory of Technology Acceptance Model, which states that perceived usefulness affects user satisfaction. This variable is not proven because most respondents office employees might simply assume that using e-SPT in a job that is mandatory that requires them to use the system in its work, so the usefulness of the system on their work and the usefulness of the system to tax obligations not something they should consider, therefore, whether or not such a system useful for their work will not affect their satisfaction with the system.*

Keywords: *Electronic Notification (E-SPT), Tax Compliance, Taxpayer Satisfaction, Intervening Variables, the Technology Acceptance Model (TAM).*

* Author can be contacted at: bkesit@yahoo.com

1. PENDAHULUAN

Pajak merupakan sumber penerimaan andalan bagi Anggaran Pendapatan dan Belanja Negara (APBN), dari tahun ke tahun pertumbuhan penerimaan pajak, semakin meningkat dan menempati posisi sekitar 70-75% dari total penerimaan APBN (Liberty Pandiangan, 2008). Melihat peran pajak semakin meningkat bagi APBN, maka perlu dimbangi peningkatan penerimaan pajak atau dikenal dengan istilah mobilisasi dana perpajakan. Kendala utama di negara-negara berkembang dalam memobilisasi dana perpajakan, bukan pada kebijakan namun pada implementasi. Kurang suksesnya administrator pajak dalam merealisasikan kebijakan, pada umumnya karena masih terdapat banyak kesulitan yang tidak dapat diselesaikan sendiri oleh administrator pajak. Perubahan administrasi perpajakan yang diharapkan dapat mengubah sistem pemungutan pajak lebih ekonomis namun kenyataannya sebaliknya, jadi tidak efisien dan beban biaya administrasi tinggi. Contoh biaya cetak Surat Pemberitahuan (SPT) yang banyak menghabiskan kertas dan biaya administrasi lainnya. Oleh sejak tahun 2002 Direktorat Jenderal Pajak melakukan modernisasi administrasi perpajakan.

Reformasi sistem pemungutan pajak saja, ternyata tidak cukup jika tidak diikuti reformasi administrasi perpajakan. Reformasi administrasi perpajakan melalui modernisasi administrasi perpajakan bertujuan untuk meningkatkan kesukarelaan yang tinggi terhadap kepatuhan peraturan perpajakan, kepercayaan yang tinggi terhadap administrasi perpajakan, dan produktivitas aparat perpajakan yang tinggi (Joko, 2007). Melalui administrasi perpajakan modern ini diharapkan tercipta pelayanan yang lebih baik sehingga meningkatkan kepatuhan Wajib Pajak dalam melaporkan dan membayar pajaknya.

Upaya perbaikan administrasi perpajakan yang diberikan oleh Direktorat Jenderal Pajak (DJP) melalui penggunaan sistem informasi dengan membangun teknologi informasi yang dikenal *e-SPT*. Penerapan *e-SPT* diharapkan dapat menjadikan proses kerja dan pelayanan perpajakan berjalan dengan baik, lancar, cepat, dan akurat. Wajib Pajak tidak perlu

mengalami antrian yang menghabiskan banyak waktu untuk menunggu para aparat melakukan perekaman data SPT, karena pelaporan dengan *e-SPT* dilakukan dalam bentuk *flash disk* atau *compact disk (CD)*, aparat hanya melakukan registrasi dan perekaman SPT induk saja. Wajib Pajak akan terbantu dalam proses komputasi, konsistensi, dan sinkronisasi data SPT. Digitalisasi SPT dengan sistem *e-SPT*, disisi lain kan meningkatkan kepatuhan dan kepercayaan Wajib Pajak dalam melakukan pelaporan dan pembayaran pajak, tanpa harus memikirkan masalah seperti kelengkapan data, penggunaan kertas yang tidak efisien , waktu dan ketepatan penghitungan pajak terutang. Namun, sampai saat ini belum semua Wajib Pajak menggunakan *e-SPT*.

Fenomena yang terjadi dalam implementasi *e-SPT* ditunjukkan pada pendapat Wajib Pajak melalui blognya yaitu beberapa pendapat Wajib Pajak sebagai pengguna *e-SPT* memaparkan bahwa banyaknya Wajib Pajak yang mengalami kegagalan dalam menggunakan sistem *e-SPT*. Misalnya saja mengenai kegagalan mengimpor data Wajib Pajak atau gagal upload pada saat lapor di loket KPP, keharusan bagi wajib pajak untuk membeli unit komputer untuk keperluan ini dengan kata lain harus ada tambahan pengeluaran. Masalah lainnya yaitu *e-SPT* hanya bisa digunakan di komputer yang berbasis sistem operasi Windows, sehingga yang bersangkutan harus mengeluarkan biaya tambahan membeli Windows. Masalah lain menyatakan bahwa windows vista tidak bisa mendukung software *e-SPT*. Semua fenomena ini dapat menimbulkan berkurangnya partisipasi masyarakat yang menimbulkan ketidakpuasan atas penggunaan *e-SPT* (Elang blog <http://ngerumpipajak.blogspot.com> , diakses 19 Juli 2009).

Beberapa hasil penelitian sebelumnya, menduga penyebab rendahnya tingkat kepatuhan Wajib Pajak di Indonesia karena rendahnya administrasi perpajakannya atau administrasi perpajakan yang dirasa rumit dan sulit oleh WP (Setiyaji dan Amir, 2005). Hal ini berdampak pada tidak optimalnya penerimaan pajak di Indonesia. Penelitian Nasucha

(2004) menengarai penyebab perbedaan antara potensi pajak teoritis dengan realisasi penerimaan (*tax gap*) disebabkan oleh administrasi perpajakan (54,09%), sisanya adalah kebijakan perpajakan (45,89%), dan peraturan perpajakan (0,02%). Jika partisipasi Wajib Pajak dalam penggunaan *e-SPT* masih rendah maka akan mengakibatkan *return* yang diterima DJP juga rendah *Return* yang rendah ini mengindikasikan bahwa sistem informasi yang telah dibuat DJP tidak efektif (Hernita, 2006; Fathur Rasyid, 2008; Ratih, 2009; Indri Lestari, 2010). Namun berbeda dengan hasil penelitian sebelumnya, Fathur Rasyid (2008) menyatakan bahwa penerapan *e-SPT* tidak berpengaruh secara signifikan terhadap kepatuhan Wajib Pajak.

Adanya ketidak konsistenan hasil penelitian sebelumnya maka diduga ada faktor lain yang mempengaruhi hubungan antara penerapan *e-SPT* dengan kepatuhan WP yaitu adanya faktor kepuasan WP dalam menggunakan sistem *e-SPT*. Karena sistem *e-SPT* tersebut dianggap dapat meningkatkan kualitas pelayanan Kantor Pelayanan Pajak (KPP), sedangkan peningkatan kualitas pelayanan KPP mengarah pada sebuah konsep pemasaran sosial yang menekankan pentingnya kepuasan pengguna (WP) dalam menunjang keberhasilan DJP untuk mewujudkan tujuannya yaitu meningkatkan kepatuhan Wajib Pajak. Individu akan puas jika persepsi sama atau lebih besar dibandingkan harapan (Fandy, 2008). Kepuasan atas kualitas sistem, kualitas informasi, dan kegunaan *e-SPT* diduga akan menentukan sikap dari Wajib Pajak dalam memenuhi kewajiban perpajakannya. Kepuasan atas kualitas sistem, kualitas informasi, dan kegunaan *e-SPT* diduga akan menentukan sikap dari Wajib Pajak dalam memenuhi kewajiban perpajakannya. Penelitian ini bertujuan untuk menguji dan memperoleh bukti empirik bahwa pengaruh penerapan *e-SPT* terhadap kepatuhan Wajib Pajak dengan kepuasan WP sebagai variabel Intervening.

2. RERANGKA TEORITIS DAN PENGEMBANGAN HIPOTESIS

2.1 Teori *Technology Acceptance Model* (TAM)

Technology Acceptance Model (TAM) adalah suatu model untuk memprediksi dan menjelaskan bagaimana pengguna teknologi menerima dan menggunakan teknologi tersebut dalam pekerjaan individual pengguna (Davis,1986). TAM merupakan hasil pengembangan dari *Theory of Reasoned Action* (TRA) dikembangkan oleh Fishbein dan Ajzen (1980) dengan satu premis bahwa reaksi dan persepsi seseorang terhadap sesuatu hal, akan menentukan sikap dan perilaku orang tersebut. Penelitian ini menggunakan model kesuksesan TAM (Delone&Mclean,1992;Seddon&Kiew,1995; Istianingsih&Wijanto,2008). Mereka menemukan bahwa kesuksesan sebuah sistem informasi dapat direpresentasikan oleh karakteristik kualitatif dari sistem informasi itu sendiri (*system quality*), kualitas output dari sistem informasi (*information quality*), persepsi kegunaan (*Perceived usefulness*), dan pengaruhnya terhadap kepuasan pengguna sistem informasi (*user satisfaction*). Kepuasan pengguna dapat dilihat dari seberapa jauh pengguna percaya pada saat informasi yang disediakan untuk memenuhi kebutuhan informasi yang mereka perlukan (Seddon& Kiew, 1995). Berkaitan dengan penelitian ini, maka pengguna yang dimaksudkan adalah Wajib Pajak, teknologi informasi yang dimaksudkan adalah *e-SPT* dan TAM yang dimaksudkan adalah perilaku penerimaan Wajib Pajak terhadap penggunaan *e-SPT*. Kepuasan Wajib Pajak (pengguna) berkaitan erat dengan kepatuhan Wajib Pajak. Hal ini terjadi karena kepuasan dan ketidakpuasan terpenuhinya kebutuhan akan menentukan pilihan yaitu perilaku mana yang akan diambil (Joko Rahutomo, 2007).

2.2 Pengembangan Hipotesis

2.2.1 Pengaruh Kualitas Sistem dan Kualitas Informasi *e-SPT* terhadap Persepsi kegunaan

Penelitian yang menggunakan variabel *system quality* dan *perceived usefulness* untuk mengukur keberhasilan sistem informasi telah dilakukan oleh Davis et al., (1989), Adams et.al. (1992), Chin dan Todd (1995), Iqbaria et al., (1995), Iqbaria dan Zinattely (1997), Rai et al., (2002), Mao dan Palvia (2006), Simon dan Paper (2007), serta Gumaraes et al., (2007), dan Istianingsih dan Wijanto (2008), hasilnya menyatakan bahwa semakin tinggi kualitas sistem informasi yang tercermin dalam tingkat kemudahan dalam menggunakan *software*, akan semakin meningkatkan kinerja pengguna berdasarkan persepsi mereka. Penelitian Istianingsih dan Wijanto (2008), selain menggunakan model penelitian dari Delone dan Mclean (1992) juga menambahkan model penelitian dari Seddon (1997), dan hasil penelitiannya memperkuat penelitian yang telah dilakukan sebelumnya.

Penelitian yang menggunakan variabel *information quality* dan *perceived usefulness* juga telah dilakukan oleh Seddon dan Kew (1995,1997), Li (1997) dan Rai et al., (2002) dan Istianingsih dan Wijanto (2008). Hasil penelitian Istianingsih dan Wijanto (2008) dengan menggunakan model penelitian dari Seddon (1995,1997) menyatakan bahwa semakin tinggi kualitas informasi yang dihasilkan oleh *software* yang digunakan, akan meningkatkan *perceived usefulness* dilihat dari persepsi pengguna dan hasil penelitian ini memperkuat hasil penelitian sebelumnya.

Hasil yang berbeda diungkapkan Livari (2005) dan Dody dan Zulaikha (2007) bahwa kualitas sistem (*system quality*) dan kualitas informasi (*information quality*) yang dihasilkan sistem tidak berpengaruh secara signifikan terhadap persepsi kegunaan (*perceived usefulness*). Kualitas sistem dan kualitas informasi e-SPT yang baik dapat menyakinkan

pengguna e-SPT bahwa teknologi yang akan digunakannya mudah dan bukan merupakan beban bagi mereka.

Seseorang akan mempersepsikan bahwa suatu sistem memiliki manfaat jika penggunaannya dapat meningkatkan kinerja mereka (Malichatin, 2007). Seseorang juga akan mempercayai penggunaan TI setelah TI tersebut berkualitas dan dapat memberikan manfaat terhadap pekerjaan dan pencapaian prestasi kerja. Dalam penelitian ini jika kualitas sistem dan kualitas informasi *e-SPT* dipersepsikan baik maka WP akan mempersepsikan bahwa sistem e-SPT memiliki manfaat atau kegunaan. Berdasarkan uraian di atas dapat ditarik hipotesis bahwa :

H1 : *Kualitas sistem e-SPT (system quality) berpengaruh positif terhadap Persepsi Kegunaan (perceived usefulness) atas penerapan sistem e-SPT.*

H2 : *Kualitas informasi (information quality) sistem e-SPT berpengaruh positif terhadap Persepsi Kegunaan (perceived usefulness) atas penerapan sistem e-SPT.*

2.2.2 Pengaruh Kualitas Sistem dan Kualitas Informasi *e-SPT* terhadap Kepuasan

Pengguna

Ukuran kepuasan pemakai pada sistem komputer dicerminkan oleh kualitas sistem yang dimiliki (Guimaraes, Igbaria, dan Lu 1992; Yoon, Guimaraes, dan O'Neal, 1995). Kepuasan pemakai terhadap suatu sistem informasi adalah bagaimana cara pemakai memandang sistem informasi secara nyata, bukan pada kualitas sistem secara teknik (Guimaraes, Staples, dan McKeen, 2003). Dalam literatur penelitian maupun dalam praktek, kepuasan pengguna seringkali digunakan sebagai ukuran pengganti dari efektivitas sistem informasi (Melone, 1990).

Hasil penelitian yang diperoleh Seddon dan Kiew (1995) menunjukkan bahwa *system quality* dan *information quality* suatu sistem dapat mempengaruhi *user satisfaction*, begitu

pula penelitian yang dilakukan oleh Istianingsih dan Wijanto (2008) yang memperkuat penelitian Delone dan Mclean (1992), Seddon (1997), Rai et al (2002), McGill et al (2003), dan Livari (2005), serta penelitian yang dilakukan oleh Gita Gowinda Kirana (2010). Mereka menyatakan bahwa *system quality* dan *information quality* memiliki pengaruh positif terhadap *user satisfaction*, artinya kualitas sistem dan kualitas informasi yang baik akan meningkatkan kepuasan pengguna. Hasil yang berbeda diungkapkan oleh Dody dan Zulaikha (2007) bahwa kualitas sistem (*system quality*) dan kualitas informasi (*information quality*) yang dihasilkan tidak berpengaruh signifikan terhadap kepuasan pengguna (*user satisfaction*).

Jika pemakai sistem informasi percaya bahwa kualitas sistem dan kualitas informasi yang dihasilkan dari sistem yang digunakan adalah baik, akurat, tepat waktu dan memiliki reliabilitas yang baik, mereka akan merasa puas menggunakan sistem tersebut. Menurut Meiranto dalam Pratama (2008), Kegagalan suatu sistem informasi mungkin karena ketidakmampuan suatu sistem memenuhi harapan pemakai artinya pemakai tidak puas terhadap sistem yang mereka gunakan. Berdasarkan uraian di atas maka hipotesis yang dapat diambil adalah :

H3 : *Kualitas sistem e-SPT (system quality) berpengaruh positif terhadap kepuasan pengguna (user satisfaction) atas penerapan sistem e-SPT.*

H4 : *Kualitas informasi (information quality) sistem e-SPT berpengaruh positif terhadap kepuasan pengguna (user satisfaction) atas penerapan e-SPT.*

2.2.3 Persepsi Kegunaan Terhadap Kepuasan Pengguna Sistem Informasi

Menurut asumsi DeLone dan McLean (1992), pengalaman positif dari penggunaan sistem akan mendorong rasa puas dari pengguna. Jika penggunaan sistem tidak dapat memenuhi kebutuhan pengguna yang dapat meningkatkan kinerja individu, maka kepuasan pengguna tidak akan meningkat dan penggunaan di masa yang akan datang tidak akan

terwujud. Hal ini di dukung oleh pendapat Seddon dan kew (1995), Joko rahutomo (2007), dan Istianingsih dan Wijanto (2008) yang telah memperkuat penelitian yang dilakukan DeLone dan McLean (1992), Seddon (1997), Rai et al., (2002) dan Livari (2005). Dalam penelitiannya mereka menyimpulkan bahwa persepsi kegunaan berpengaruh positif terhadap kepuasan pengguna.

Dampak dari penggunaan sistem informasi yang berupa meningkatnya kinerja individu, akan mempengaruhi tingkat kepuasan pemakai. Persepsi terhadap kegunaan suatu sistem harus mendahului kepuasan pengguna karena jika pengguna sistem informasi merasakan manfaat atas sistem yang digunakan maka dapat dimaknai bahwa pemakaian yang dilakukan bermanfaat bagi pemakai. Dengan kata lain, persepsi yang baik atas manfaat yang diperoleh mengakibatkan pemakai akan merasa lebih puas menggunakan sistem tersebut. Dalam sistem *e-SPT*, pengguna akan dapat merasakan kepuasan jika telah menggunakan sistem *e-SPT* dan memiliki persepsi yang baik ata sistem *e-SPT* yang digunakan. Oleh karena itu, Berdasarkan uraian di atas dapat ditarik hipotesis bahwa :

H5: *Persepsi Kegunaan (Perceived Usefulness) sistem e-SPT berpengaruh positif terhadap Kepuasan Pengguna (User satisfaction) atas penerapan sistem e-SPT.*

2.2.4 Kepuasan Wajib Pajak terhadap Kepatuhan Wajib Pajak

Menurut hasil penelitian yang diperoleh Patar simamora (2006) kepuasan Wajib Pajak secara keseluruhan mempunyai pengaruh yang sangat signifikan terhadap Kepatuhan Wajib Pajak. Hal ini didukung pula oleh penelitian yang dilakukan oleh Joko Rahutomo (2007) dimana penelitian ini membuktikan bahwa kepuasan penggunaan sistem e-filling berpengaruh positif signifikan terhadap kepatuhan wajib pajak. Hasil yang tidak jauh berbeda juga disampaikan oleh Endah Mirasanty (2008) yang membuktikan bahwa terdapat pengaruh modernisasi administrasi perpajakan terhadap kepatuhan Wajib Pajak melalui kepuasan

Wajib pajak. Hasil dari penelitian yang dilakukan oleh Endah Mirasanty (2008) menunjukkan apabila pelayanan yang diterima dalam era modernisasi administrasi meningkat maka akan meningkatkan kepuasan wajib pajak dimana bersama-sama akan meningkatkan kepatuhan Wajib Pajak. Dalam kaitannya dengan sistem *e-SPT*, Wajib Pajak akan patuh apabila mereka merasa puas terhadap pelayanan yang diberikan oleh kantor DJP melalui sistem tersebut. Oleh karena itu, Berdasarkan uraian di atas dapat ditarik hipotesis bahwa :

H6: *Kepuasan Pengguna sistem e-SPT berpengaruh positif terhadap kepatuhan Wajib Pajak.*

3. METODE RISET

3.1 Populasi dan Sampel Penelitian

Populasi dalam penelitian ini adalah para Wajib Pajak yang menggunakan *e-SPT* Indonesia. Penentuan sampel dalam penelitian ini menggunakan *convenience sampling* dan teknik pengambilan sampel yang digunakan dalam penelitian ini *accidental sampling*. Kriteria sampel yang ditetapkan tersebut adalah Wajib Pajak yang menggunakan *e-SPT*. Sampel responden adalah WP yang terdaftar di kantor pelayanan pajak yang ada di wilayah Daerah Istimewa Yogyakarta

3.2 Teknik Pengumpulan Data

Data yang digunakan dalam penelitian ini adalah menggunakan data primer hasil pengisian kuesioner oleh Wajib Pajak yang berada di Daerah Istimewa Yogyakarta. Penelitian ini menggunakan teknik survey dengan pendekatan aksidental yang didasarkan pada kemudahan (*convenience*) dalam memilih sampel. Pengumpulan data dengan teknik survei dilakukan dengan menggunakan angket atau kuesioner. Kuesioner yang disusun terdiri dari 32 pernyataan terdiri dari kualitas sistem (9 butir pernyataan), kualitas informasi (6 butir pernyataan), persepsian kegunaan (5 butir pernyataan), kepuasan pengguna (7 butir pernyataan), dan kepatuhan Wajib Pajak (5 butir pernyataan). Skala likert dengan 6 skala

penilaian masing-masing pernyataan (1. berarti sangat tidak setuju; 2. berarti tidak setuju; 3. berarti agak tidak setuju; 4. berarti agak setuju; 5. berarti setuju; 6. berarti sangat setuju).

3.3 Model Penelitian

Model penelitian ini ditujukan untuk menguji hubungan antara kualitas sistem (*system quality*), kualitas informasi (*information quality*), persepsi kegunaan (*perceived usefulness*), dan kepuasan pengguna (*User satisfaction*), dengan kepatuhan Wajib Pajak. Dari 6 hipotesis yang telah dirumuskan, maka dapat dibangun sebuah model penelitian, disajikan pada gambar model penelitian berikut ini:

DISINI GAMBAR 1

Model penelitian ini akan dianalisa dengan menggunakan *Structural Equation Model (SEM)* dengan bantuan software PLS. SEM mengestimasi beberapa persamaan regresi berganda secara bersamaan dan berisi beberapa teknik statistik yang dapat digunakan pada model-model teoritis. Persamaan regresi berganda disusun sebagai berikut:

$$PU = \alpha_1 + \beta_1 SQ + \beta_2 IQ + \varepsilon_1 \dots\dots\dots (1)$$

$$US = \alpha_2 + \beta_3 SQ + \beta_4 IQ + \beta_5 PU + \varepsilon_2 \dots\dots\dots (2)$$

$$KW = \alpha_3 + \beta_6 US + \varepsilon_3 \dots\dots\dots (3)$$

Keterangan:

- SQ = *System Quality* (kualitas sistem)
- IQ = *Infomation Quality* (kualitas informasi)
- PU = *Perceived Usefulness*_(persepsi kegunaan)
- US = *User Satisfaction* (kepuasan pengguna)
- α_{1-4} = Konstanta
- β_{1-6} = Koefisien Regresi
- ε_{1-3} = Standart Error



3.4. Alat Analisis

Analisis data dalam penelitian ini menggunakan pendekatan *Structural Equation Model* (SEM) dengan alat analisisnya regresi *Partial Least Square* (PLS). Analisis regresi PLS bertujuan untuk menghasilkan model yang mentransformasikan seperangkat variabel eksplanatori yang saling berkorelasi (Tenenhaus, 1998). Model yang dihasilkan ini dikenal dengan model analisis jalur. Hubungan semua variabel laten dalam model analisis jalur terdiri dari tiga set hubungan: (1) *structural model (inner model)* yang menspesifikasi hubungan antar variabel laten (2) *measurement model (outer model)* yang menspesifikasi hubungan antar variabel laten dengan indikator atau variabel manifestnya, (3) *weight relation* mengukur nilai kasus dari variabel laten agar dapat diestimasi (Gozali 2008). Model pengukuran yang dilakukan menggunakan uji validitas dan uji reliabilitas.

3.4.1. Uji Validitas dan Reliabilitas

Untuk menaksir validasi dan reliabel dari pertanyaan penelitian ini menggunakan pendekatan *Partial Least Square* (PLS). Uji validasi diskriminant antar variable ditaksir menggunakan square root dari AVE (*Average Variance Extracted*), setiap variabel harus memiliki korelasi diantara variabel. Nilai AVE harus lebih besar dari 0,50 maka dikatakan valid. Uji realibilitas dilakukan dengan menghitung *composite reliability*. Konstruk dinyatakan reliable jika nilai *composite reliabilitynya* di atas 0.70 (Fornel dan Larcker, 1981; Gozali, 2008).

3.4.2 Uji Hipotesis

Uji validitas dilakukan dengan membandingkan akar kuadrat dari AVE untuk setiap konstruk dengan korelasi antara konstruk dengan konstruk lainnya dalam model. Uji realibilitas untuk konstruk diukur dengan criteria *composite realibility*. Uji hipotesis

dilakukan dengan membandingkan antara nilai T-statistik dengan nilai T-tabel . Hipotesis nol ditolak apabila nilai T-statistik lebih dari nilai T-tabel, sebaliknya Hipotesis nol diterima jika nilai T-statistik lebih rendah dari nilai T-tabel.

4. ANALISA DATA DAN PEMBAHASAN

Sampel yang dijadikan responden dalam penelitian ini adalah para Wajib Pajak yang telah memakai e-SPT khususnya di Daerah Istimewa Yogyakarta (2012). Hasil pengumpulan data dari kuesioner dibagikan 125 unit (100%), kuisisioner tidak dikembalikan 2 unit (1,74%), kuisisioner kembali 123 unit (98,26%), kuisisioner tidak lengkap 19 unit (3,59%), kuisisioner lengkap 104 unit (94,67 persen). Kuisisioner lengkap ini selanjutnya diolah dan dianalisis.

4.1 Uji Validitas

Uji validitas dilakukan dengan menilai atau mengevaluasi indikator *refleksif* , yaitu *convergent* dan *discriminant validity*. *Convergent validity* dari *outer model* , diuji tingkat korelasi antara skor indikator dengan skor konstruksinya, dengan alat bantu program PLS. Ukuran refleksif individual dikatakan tinggi jika berkorelasi lebih dari 0,70 dengan konstruk yang ingin diukur. Namun demikian untuk penelitian tahap awal dari pengembangan skala pengukuran loading 0,5 sampai 0,60 dianggap cukup (Chin, 1998 dalam Gozali, 2008). Jadi ukuran reflektif individual dikatakan tinggi jika berkorelasi lebih dari atau sama dengan 0,50 (dengan signifikan 0,05 dan T statistic > 1,64).

DISINI TABEL 1

Dalam penelitian ini terdapat 8 item pertanyaan yang tidak valid (*loading factor* < 0,50) yaitu pada indikator SQ6, indikator SQ8, indikator SQ9, indikator IQ1, indikator IQ3, indikator IQ4, indikator US2, indikator US3, sehingga secara otomatis 8 indikator tersebut harus di drop dari model penelitian yang telah dibangun.

DISINI TABEL 2

Dari tabel 1 menunjukkan akar AVE konstruk kualitas sistem (SQ) sebesar 0,789 lebih tinggi daripada korelasi antara konstruk kualitas sistem (SQ) dengan persepsi kegunaan (PU) yang besarnya 0,708, dan kepuasan pengguna (US) yang besarnya 0,760. Akar AVE konstruk kualitas informasi (IQ) sebesar 0,789 lebih tinggi daripada korelasi antara kualitas informasi (IQ) dengan persepsi kegunaan (PU) yang besarnya 0,771, dan kepuasan pengguna (US) yang besarnya 0,757. Akar AVE konstruk persepsi kegunaan (PU) sebesar 0,758 lebih tinggi daripada korelasi antara konstruk persepsi kegunaan (PU) dengan kepuasan pengguna (US) sebesar 0,690. Akar AVE konstruk kepuasan pengguna (US) sebesar 0,730 lebih tinggi daripada korelasi antara konstruk kepuasan pengguna (US) dengan kepatuhan Wajib Pajak (KW) sebesar 0,705. Dari data hasil di atas maka dapat disimpulkan bahwa semua variabel memiliki *discriminant validity* yang tinggi (lebih besar dari 0,70).

4.2 Uji Realibilitas

Untuk menguji reliabilitas dari data konstruk dapat dilihat dari nilai *composite reliability*. Apabila suatu konstruk yang mempunyai nilai *composite reliability* besarnya diatas 0.70 maka konstruk dinyatakan *reliable*. Hasil output *Composite Reliability* untuk masing-masing variabel sangat reliabel karena semuanya di atas 0.70. Berikut ini tabel 3 hasil penelitian yang didapat dari hasil pengolahan data.

DISINI TABEL 3

4.3 Uji Model Struktural (Inner Model)

Uji inner model adalah untuk menilai dan mengevaluasi hubungan konstruk laten atau variabel yang telah dihipotesiskan dalam penelitian ini, meliputi penerapan sistem e-SPT yang dilihat dari variabel kualitas sistem, kualitas informasi, persepsi kegunaan melalui kepuasan pengguna sistem e-SPT. Berikut adalah perhitungan inner model dari data yang diperoleh dalam penelitian ini.

DISINI TABEL 4

Hasilnya dapat diinterpretasikan dengan melakukan uji statistik dengan membandingkan antara T-hitung (T-statistik) dengan T-tabel. T-tabel dengan tingkat signifikansi ($\alpha= 5\%$), menunjukkan angka 1,64 (satu koma enam empat). Dari tabel di atas dapat diketahui bahwa persepsi kegunaan tidak berpengaruh terhadap kepatuhan Wajib Pajak karena T-statistiknya 1,230 lebih rendah dari 1,64 (T-tabel).

DISINI GAMBAR 2

4.5 Hasil Pengujian Hipotesis

4.5.1 H₁: Kualitas sistem (SQ) e-SPT berpengaruh positif terhadap persepsi kegunaan (PU) atas penerapan sistem e-SPT.

Dari data yang diolah didapatkan bahwa kualitas sistem (SQ) terhadap persepsi kegunaan (PU) atas penerapan sistem e-SPT memiliki T-statistik sebesar 2,031. Dengan menggunakan signifikansi 0,05 (T statistic > T tabel 1,64), maka nilai 2,031 > 1,64, data tersebut menunjukkan bahwa kualitas sistem (SQ) berpengaruh signifikan terhadap persepsi kegunaan (PU) atas penerapan sistem e-SPT, dan berdasarkan *original sample estimate* yang memiliki nilai 0,290 menunjukkan nilai tersebut positif sesuai dengan arah hipotesis

penelitian yang ada. Ini berarti bahwa Hipotesis 1 (H_1) yang menyatakan bahwa kualitas sistem (SQ) berpengaruh positif terhadap persepsi kegunaan (PU) atas penerapan sistem e-SPT didukung oleh data.

Dari hasil pengujian tersebut, maka hipotesis 1 yang merepresentasikan hubungan positif kualitas sistem (SQ) terhadap persepsi kegunaan (PU) atas penerapan sistem e-SPT terdukung. Artinya jika pengguna *software* e-SPT memiliki keyakinan yang tinggi terhadap kualitas sistem e-SPT yang tercermin dalam tingkat kemudahan menggunakan *software* yang digunakannya serta keandalannya, maka mereka akan semakin percaya bahwa penggunaan sistem tersebut tidak akan membebani mereka tetapi akan memberikan manfaat yang lebih besar sehingga dapat meningkatkan kinerja mereka. Sebaliknya, jika kualitas sistem (SQ) buruk, maka mereka tidak akan percaya bahwa penggunaan sistem tersebut akan memberikan manfaat yang lebih besar dan akan meningkatkan kinerja mereka. Hasil penelitian ini berarti mendukung penelitian yang pernah dilakukan oleh Istianingsih dan Wijanto (2008) yang menyatakan bahwa semakin tinggi kualitas sistem informasi yang tercermin dalam tingkat kemudahan dalam menggunakan *software*, akan semakin meningkatkan kinerja pengguna berdasarkan persepsi mereka. Dengan demikian hasil penelitian ini juga mendukung pendapat Seddon (1997) yang modelnya digunakan sebagai dasar dari penelitian Istianingsih dan Wijanto (2008).

4.5.2 H₂: Kualitas informasi (IQ) e-SPT berpengaruh positif terhadap persepsi kegunaan (PU) atas penerapan sistem e-SPT.

Dari data yang diolah didapatkan bahwa kualitas informasi (IQ) terhadap persepsi kegunaan (PU) atas penerapan sistem e-SPT memiliki T-statistik sebesar 3,926. Dengan menggunakan signifikan 0,05 ($T \text{ statistic} > T \text{ tabel } 1,64$), maka nilai $3,926 > 1,64$, data tersebut menunjukkan bahwa kualitas informasi (IQ) berpengaruh signifikan terhadap

persepsi kegunaan (PU) atas penerapan sistem e-SPT, dan berdasarkan *original sample estimate* yang memiliki nilai 0.551 menunjukkan nilai tersebut positif sesuai dengan arah hipotesis penelitian yang ada. Ini berarti bahwa Hipotesis 2 (H_2) yang menyatakan bahwa kualitas informasi (IQ) berpengaruh positif terhadap persepsi kegunaan (PU) atas penerapan sistem e-SPT didukung oleh data.

Dari hasil pengujian tersebut, maka hipotesis 2 yang merepresentasikan hubungan positif kualitas informasi (IQ) terhadap persepsi kegunaan (PU) atas penerapan sistem e-SPT terdukung. Artinya jika informasi yang dihasilkan dari *software* sistem e-SPT yang digunakan semakin baik (sesuai dengan kebutuhan pengguna, mudah dipahami, dan jelas) maka pengguna akan merasa yakin bahwa teknologi yang akan digunakannya mudah dan bukan merupakan beban bagi mereka dan semakin meningkatkan kepercayaan pemakai terhadap sistem tersebut sehingga pengguna akan mempersepsikan bahwa sistem e-SPT memiliki manfaat atau kegunaan terhadap pekerjaan dan pencapaian prestasi kerja. Sebaliknya, jika kualitas informasi (IQ) buruk, maka mereka tidak akan percaya bahwa penggunaan sistem tersebut akan memberikan manfaat yang lebih besar dan akan meningkatkan kinerja mereka. Hasil penelitian ini berarti mendukung penelitian yang pernah dilakukan oleh Seddon dan Kew (1995) serta Istianingsih dan Wijanto (2008) yang menyatakan bahwa semakin tinggi kualitas informasi yang dihasilkan, akan meningkatkan *perceived usefulness* dilihat dari persepsi pengguna.

4.5.3 H₃: Kualitas sistem (SQ) berpengaruh positif terhadap kepuasan pengguna (US) atas penerapan sistem e-SPT

Dari data yang diolah didapatkan bahwa kualitas sistem (SQ) terhadap kepuasan pengguna (US) atas penerapan sistem e-SPT memiliki T-statistik sebesar 1,757. Dengan menggunakan signifikan 0,05 (T statistic > T tabel 1,64), maka nilai 1,757 > 1,64, data

tersebut menunjukkan bahwa kualitas sistem (SQ) berpengaruh signifikan terhadap kepuasan pengguna (US) atas penerapan sistem e-SPT, dan berdasarkan *original sample estimate* yang memiliki nilai 0,262 menunjukkan nilai tersebut positif sesuai dengan arah hipotesis penelitian yang ada. Ini berarti bahwa Hipotesis 3 (H_3) yang menyatakan bahwa kualitas sistem (SQ) berpengaruh positif terhadap kepuasan pengguna (US) atas penerapan sistem e-SPT didukung oleh data.

Dari hasil pengujian tersebut, maka hipotesis 3 yang merepresentasikan hubungan positif kualitas sistem (SQ) terhadap kepuasan pengguna (US) atas penerapan sistem e-SPT terdukung. Artinya jika kualitas sistem e-SPT yang diyakini oleh pengguna sangat handal dan memiliki tingkat kemudahan yang tinggi dalam menggunakannya, maka pengguna akan merasa semakin nyaman dalam menggunakan sistem *e-SPT* dan akan meningkatkan rasa puas pengguna terhadap sistem tersebut. Hasil penelitian ini berarti mendukung penelitian yang pernah dilakukan oleh DeLone dan McLean (1992), Seddon dan Kiew (1995), Seddon (1997), yang menyatakan bahwa kualitas sistem dapat mempengaruhi kepuasan pengguna. Selain itu, penelitian ini juga mendukung penelitian yang dilakukan Istianingsih dan Wijanto (2008), serta Gita Gowinda Kirana (2010) yang menyatakan bahwa *system quality* berpengaruh positif terhadap *user satisfaction*, artinya kualitas sistem yang baik akan mempengaruhi peningkatan kepuasan pengguna

4.5.4 H₄: Kualitas informasi (IQ) berpengaruh positif terhadap kepuasan pengguna (US) atas penerapan sistem e-SPT.

Dari data yang diolah didapatkan bahwa kualitas informasi (IQ) terhadap kepuasan pengguna (US) atas penerapan sistem e-SPT memiliki T-statistik sebesar 2,473. Dengan menggunakan signifikan 0,05 ($T \text{ statistic} > T \text{ tabel } 1,64$), maka nilai $2,473 > 1,64$, data tersebut menunjukkan bahwa kualitas informasi (IQ) berpengaruh signifikan terhadap

kepuasan pengguna (US) atas penerapan sistem e-SPT, dan berdasarkan *original sample estimate* yang memiliki nilai 0,416 menunjukkan nilai tersebut positif sesuai dengan arah hipotesis penelitian yang ada. Ini berarti bahwa Hipotesis 4 (H₄) yang menyatakan bahwa kualitas informasi (IQ) berpengaruh positif terhadap kepuasan pengguna (US) atas penerapan sistem e-SPT didukung oleh data.

Dari hasil pengujian tersebut, maka hipotesis 4 yang merepresentasikan hubungan positif kualitas informasi (IQ) terhadap kepuasan pengguna (US) atas penerapan sistem e-SPT didukung. Artinya, semakin tinggi kualitas informasi yang dihasilkan oleh *software* sistem e-SPT yang digunakan (sesuai dengan kebutuhan pengguna, mudah dipahami, dan jelas), maka pengguna akan merasa nyaman menggunakan sistem *e-SPT* sehingga meningkatkan *kepuasan pengguna* dilihat dari persepsi pengguna. Hasil penelitian ini berarti mendukung penelitian yang pernah dilakukan oleh DeLone dan McLean (1992), Seddon dan Kiew (1995), dan Saddon (1997) yang menyatakan bahwa *information quality* suatu sistem dapat mempengaruhi *user satisfaction*. Selain itu, penelitian ini juga mendukung penelitian yang dilakukan Istianingsih dan Wijanto (2008), serta Gita Gowinda Kirana (2010) yang menyatakan bahwa *information quality* memiliki pengaruh positif terhadap *user satisfaction*, artinya kualitas informasi yang baik akan meningkatkan kepuasan pengguna.

4.5.5 H₅: Persepsi kegunaan (PU) berpengaruh positif terhadap kepuasan pengguna (US) atas penerapan sistem e-SPT

Dari data yang diolah didapatkan bahwa persepsi kegunaan (PU) terhadap kepuasan pengguna (US) atas penerapan sistem e-SPT memiliki T-statistik sebesar 1,230. Dengan menggunakan signifikan 0,05 (T statistic > T tabel 1,64), maka nilai 1,230 < 1,64, hal ini menunjukkan bahwa persepsi kegunaan (PU) tidak berpengaruh signifikan terhadap kepuasan pengguna, dan nilai *original sample estimate* positif 0,184 yang menunjukkan bahwa persepsi

kegunaan berpengaruh positif terhadap kepuasan pengguna tidak sesuai dengan arah hipotesis. Ini berarti bahwa hipotesis empat (H_4) yang menyatakan bahwa persepsi kegunaan (PU) berpengaruh positif terhadap kepuasan pengguna (US) atas penerapan sistem e-SPT tidak didukung oleh data.

Dari hasil penelitian olah data yang dilakukan dapat disimpulkan bahwa hipotesis lima (H_5) yang mempresensatkan hubungan positif antara persepsi kegunaan (PU) dengan kepuasan pengguna (US) atas penerapan sistem e-SPT tidak terdukung. Artinya persepsi kegunaan dari pengguna dalam menggunakan e-SPT tidak mempengaruhi kepuasan pengguna dalam menggunakan e-SPT. Hal itu dikarenakan sebagian besar responden jabatannya hanya sekedar karyawan yang mungkin menganggap bahwa menggunakan e-SPT dalam pekerjaannya merupakan suatu yang bersifat *mandatory* yang mengharuskan mereka untuk menggunakan sistem tersebut dalam pekerjaannya, sehingga kegunaan sistem terhadap pekerjaan mereka dan kegunaan sistem tersebut terhadap kewajiban perpajakan bukan sesuatu yang harus mereka pertimbangkan, oleh sebab itu berguna atau tidaknya sistem tersebut bagi pekerjaan mereka tidak akan mempengaruhi kepuasan mereka terhadap sistem tersebut.

Hasil penelitian ini berarti tidak mendukung penelitian yang telah dilakukan oleh DeLone dan McLean (1992), Seddon dan Kew (1995), Seddon (1997), Joko Rahutomo (2007), dan Istianingsih dan Wijanto (2008) yang menyatakan bahwa persepsi kegunaan berpengaruh positif terhadap kepuasan pengguna.

4.5.6 H_6 : Kepuasan pengguna (US) berpengaruh positif terhadap kepuasan pengguna (US) atas penerapan sistem e-SPT.

Dari data yang diolah didapatkan bahwa kepuasan pengguna e-SPT (US) terhadap kepatuhan Wajib Pajak (KW) atas penerapan sistem e-SPT memiliki T-statistik sebesar

13,422. Dengan menggunakan signifikan 0,05 ($T \text{ statistic} > T \text{ tabel } 1,64$), maka nilai 13,422 $> 1,64$, data tersebut menunjukkan bahwa kepuasan pengguna e-SPT (US) berpengaruh signifikan terhadap kepatuhan Wajib Pajak (KW), dan berdasarkan *original sample estimate* yang memiliki nilai 0.705 menunjukkan nilai tersebut positif sesuai dengan arah hipotesis penelitian yang ada. Ini berarti bahwa Hipotesis 6 (H_6) yang menyatakan bahwa kepuasan pengguna e-SPT (US) berpengaruh positif terhadap kepatuhan Wajib Pajak (KW).

Dari hasil pengujian tersebut, maka hipotesis 6 yang merepresentasikan hubungan positif kepuasan pengguna e-SPT (US) terhadap kepatuhan Wajib Pajak (KW). Artinya, semakin tinggi kepuasan pengguna terhadap pelayanan yang diberikan oleh kantor DJP melalui sistem e-SPT maka hal tersebut akan mendorong Wajib Pajak untuk memilih perilaku yang baik dengan cara patuh terhadap peraturan yang telah ditetapkan oleh DJP sehubungan dengan penyampaian surat pemberitahuan (SPT). Sebaliknya, jika pengguna e-SPT merasa tidak puas terhadap sistem e-SPT yang dibuat oleh DJP maka hal tersebut akan mendorong Wajib Pajak untuk berperilaku tidak patuh. Hasil penelitian ini berarti mendukung penelitian yang pernah dilakukan oleh Patar simamora (2006) yang menyatakan kepuasan Wajib Pajak mempunyai pengaruh yang signifikan terhadap kepatuhan Wajib Pajak. Selain itu hasil penelitian ini juga mendukung penelitian yang telah dilakukan oleh Joko Rahutomo(2007) yang menyatakan kepuasan berpengaruh positif dan signifikan terhadap kepatuhan Wajib Pajak , serta pendapat dari Endah Mirasanty (2008) yang menyatakan bahwa apabila kepuasan meningkat maka kepatuhan Wajib Pajak juga akan meningkat.

DISINI TABEL 5

5. PENUTUP

5.1 Simpulan

Hasil penelitian ini menjelaskan bahwa kesuksesan penerapan aplikasi pengisian SPT (e-SPT) kepuasan WP terhadap e-SPT. Kepuasan WP akan berpengaruh terhadap kepatuhan wajib pajak. Berdasarkan hasil pengolahan data penelitian, peneliti menyimpulkan bahwa kualitas sistem e-SPT dan kualitas informasi sistem e-SPT terbukti mempengaruhi kepuasan WP, dan kepuasan WP juga terbukti mempengaruhi kepatuhan Wajib Pajak. Adapun persepsi kegunaan tidak mempengaruhi kepuasan dikarenakan responden yang hanya sekedar sebagai karyawan dan sistem e-SPT yang lebih bersifat mandatory walaupun kualitas sistem dan kualitas informasi dari e-SPT mempengaruhi persepsi kegunaan.

5.2 Keterbatasan penelitian

Penelitian ini memiliki beberapa keterbatasan. Objek dari penelitian ini lebih bersifat *mandatory* yang menyebabkan variabel persepsi kegunaan dirasa kurang tepat. Data yang dianalisis dalam penelitian ini dikumpulkan dengan teknik survei, yang mengandung kelemahan yaitu kemungkinan tidak tercerminkan keadaan sesungguhnya. Pertama, karena indikator mengalami pengalih bahasa sehingga memungkinkan responden memiliki persepsi yang berbeda terhadap persepsi peneliti. Kedua, dikarenakan responden yang tidak serius dalam mengisi kusioner karena sebagian besar responden sambil mengantri untuk menyerahkan SSP dan SPT pajak, sehingga kemungkinan dapat menimbulkan hasil yang bias atau menyesatkan..

Jumlah sampel yang digunakan dalam penelitian ini hanya berjumlah 104 karena masih banyak wajib pajak yang tidak menggunakan e-SPT karena mereka belum mengetahui adanya sistem e-SPT dan bagaimana cara menggunakannya. Penelitian ini juga hanya

terbatas di Daerah Istimewa Yogyakarta, sehingga tidak cukup mewakili dari populasi yang ada dan memiliki tingkat generalisasi yang rendah.

5.2 Implikasi Penelitian

Mengingat e-SPT adalah suatu teknologi informasi, maka penerimaan WP sebagai pengguna e-SPT sangat berpengaruh terhadap keberhasilan penerapan program e-SPT ini. Oleh karena itu, DJP perlu memperhatikan faktor kualitas sistem dan kualitas informasi dalam pengembangan dan memperbaiki e-SPT di masa depan, karena kualitas sistem dan kualitas informasi dari sistem e-SPT yang dianggap baik dan sistem tersebut dapat memberi kepuasan terhadap pemakainya sehingga meningkatkan kepatuhan WP.

DAFTAR PUSTAKA

- Adranto Sagiarto Wiyono, *Evaluasi Perilaku penerimaan wajib pajak Terhadap Penggunaan E-filing sebagai sarana peraporan pajak Secara Online dan Realtime*, Jurnal Riset Akuntansi Indonesia, Vol 11 No.2, Mei 2008, Hal 117-132.
- Ahmad Elqorni, *Konsumen dan kepuasannya*, <http://elqorni.wordpress.com/2008/05/03/konsumen-dan-kepuasannya/>, 3 Mei 2008.
- Anggito Abimanyu, Andie Margantara, *Era Baru Kebijakan Fiskal*, Kompas, Jakarta, 2009.
- Direktorat Jenderal Pajak, <http://www.pajak.go.id>, 9 Nov 2010.
- Dody Radityo dan Zulaikha, *Pengujian Model DeLone and McLean Dalam Pengembangan Sistem Informasi Manajemen (Kajian Sebuah Kasus)*, SNA x, Universitas Hasanudin, Makassar, 26-28 Juli 2007.
- Elang. <http://ngerumpipajak.blogspot.com>, 19 juli 2009.
- Fathor Rasyid, *Analisis Pengaruh Penerapan e-system Administrasi Perpajakan Terhadap Kepatuhan Wajib Pajak Pada Kantor Pelayanan Pajak Madya Malang*, Skripsi S1, Fakultas Ekonomi, Universitas Muhamadiyah Malang, 2008.
- Freddy Koeswoyo, *Faktor-faktor yang Mempengaruhi Kepuasan Pemakai Software Akuntansi*, Tesis S2, Fakultas Ekonomi, Universitas Diponegoro, Semarang, 2006.
- Gita Gowinda Kirana, *Analisis Perilaku Penerimaan Wajib Pajak Terhadap Penggunaan e-Filling*, Skripsi S1, Fakultas Ekonomi, Universitas Diponegoro, Semarang, 2010.
- Gunawan Setiyaji, Hidayat Amir, *Evaluasi Kinerja Sistem Perpajakan Indonesia*, Jurnal Ekonomi, Universitas Indonesia Esa Unggul, jakarta, Nov 2005

Hernita, *Analisis efektivitas pemanfaatan teknologi informasi dalam sistem administrasi modern terhadap kepatuhan wajib pajak*, Tesis S2, Fakultas Ilmu Sosial dan Ilmu Politik, Universitas Indonesia, 2006.

[Http:// Pelayanan-pajak.blogspot.com/2008/08/e-spt.html](http://Pelayanan-pajak.blogspot.com/2008/08/e-spt.html).

Imam Ghozali, *Structural Equation Modeling Metode Alternatif dengan Partial Least Square PLS*, Edisi 2, Badan penerbit Undip, Semarang, 2008.

Indri Lestari, *pelaksanaan e-SPT PPN meningkatkan kepatuhan pelaporan SPT oleh PKP*, Skripsi S1, Fakultas Ekonomi, Universitas Komputer Indonesia, Bandung, 2009.

Irawan Setiadi, *Sudahkah Anda Lapor Tahun Ini???*, <http://irrrr.wordpress.com/2010/02/22/sudahkah-anda-lapor-tahun-ini/>, tgl 9 Nov 2010.

Istianingsih dan Setyo Hari Wijanto, *Pengaruh Kualitas Informasi, Perceived usefulness, dan Kualitas Informasi Terhadap Kepuasan Pengguna Akhir Software Akuntansi*, SNA xi, Pontianak, 2008.

Joko Rahutomo, *Pengaruh Persepsi Kemudahan Penggunaan dan Kemanfaatan atas Penerapan e-Filing Terhadap Tingkat Kepatuhan Pengusaha Kena Pajak di Kantor Wilayah DJP Jawa Timur I Surabaya*, Tesis S-2, Fakultas Ekonomi, Universitas Airlangga, Surabaya, 2007.

Liberti Pandiangan, *Modernisasi dan Reformasi Pelayanan Perpajakan*, PT Elex Media Komputindo, Jakarta, 2008.

M. Andi Setijo N, Sumadi, *Pengaruh Kualitas Pelayanan terhadap Kepuasan Wajib Pajak*, Sinergi kajian bisnis dan manajemen, edisi khusus on Marketing, 2005, Hal 59-72.

Malichatin, *Prediksi Keberterimaan Pengguna atas Penerapan e-SPT dan e-filling dengan Menggunakan Model Revised TAM*, Tesis S2, Fakultas Ekonomi, Universitas Gajah Mada, 2007.

Marcus Taufan Sofyan, *Pengaruh Penerapan Sistem Administrasi Perpajakan Modern Terhadap Kepatuhan Wajib Pajak Pada Kantor Pelayanan Pajak di Lingkungan Kantor Wilayah Direktorat Jenderal Pajak Wajib Pajak Besar*, Skripsi S1, Sekolah Tinggi Akuntansi Negara, Tangerang, 2005.

Muhammad Djafar Saidi, *Pembaruan Hukum Pajak*, Edisi 1, Grafindo, Jakarta, 2007.

Patar Simamora, *Pengaruh Kepuasan Wajib Pajak terhadap Kepatuhan Wajib Pajak*, Tesis S2, Fakultas Ilmu Sosial dan Ilmu Politik, Universitas Indonesia, Jakarta, 2006.

Peraturan Direktur Jendral Pajak No6/PJ/2009.

Seddon P.B, Kiew Min-Yen, *a Partial Test and Development of Delone and Mclean's Model of Is Success*, *Journal of Information Systems*, Vol 4 No. 1, Hal 95-109.

Shinta Eka Kartika, *Analisis Proses Penerimaan Sistem Informasi iCons Dengan Menggunakan Technology Acceptance Model Pada Karyawan PT. Bank Negara Indonesia (Persero) Tbk*, Tesis S2, Fakultas Ekonomi, Universitas Diponegoro, Semarang, 2009.

Siti Kurnia Rahayu, *Perpajakan Indonesia*, Edisi 1, graha ilmu, Bandung, 2010.

Sugiyono, *Statistika untuk Penelitian*, Alfabeta, Bandung, 2009.

Sujoko E, Stevanus H.D, Yulawati T, *Metode Penelitian Akuntansi*, Edisi 1, Graha ilmu, Yogyakarta, 2008.

Tarjo & Indra Kusumawati, *Analisis Perilaku Wajib Pajak Orang Pribadi Terhadap Pelaksanaan Self Assessment System : Suatu Studi di Bangkalan*, JAAI, Vol 10 No. 1, Juni 2006, Hal 101 – 120.

Thomas Sumarsan, *Perpajakan Indonesia*, indeks, Jakarta, 2010.

Undang-undang tentang Perubahan Ketiga atas Undang-undang No. 6 Tahun 1983 tentang Ketentuan Umum dan Tata Cara Perpajakan, UU No. 28 Th. 2007.

Veronika T Sitompul, *Pengaruh Penerapan Elektronik Surat Pemberitahuan (e-SPT PPN) Terhadap Tingkat Kepuasan PKP Pengguna Aplikasi e-SPT PPN*, Skripsi S1, Fakultas Ekonomi, Universitas Komputer Indonesia, Bandung, 2010.

Widi Widodo, *Moralitas, Budaya dan Kepatuhan Pajak*, Alfabeta, Bandung, 2010.

Lampiran 1 : Hasil Pengumpulan Data

Hasil Pengumpulan Data

Keterangan	Jumlah	Prosentase
Kuisoner yang disebar	125	100%
Kuisoner yang tidak kembali	2	1,74%
Kuisoner yang kembali	123	98,26%
Kuisoner yang pengisiannya tidak lengkap	19	3,59%
Kuisoner yang memenuhi syarat	104	94,67%

Lampiran 2 : Deskripsi Responden

Klasifikasi Responden Berdasarkan Usia

Usia	Jumlah	Persentase
≤ 20 Tahun	0	0,00%
21 – 30 Tahun	36	34,62%
31 – 40 Tahun	56	53,85%
> 40 Tahun	12	11,54%
Total	104	100%

Klasifikasi Responden Berdasarkan Jenis Kelamin

Jenis Kelamin	Jumlah	Persentase (%)
Pria	56	53,85%
Wanita	48	46,15%
Total	104	100%

Klasifikasi Responden Berdasarkan Jenjang Pendidikan

Jenjang Pendidikan	Jumlah	Persentase (%)
SLTA	21	20,19%
Diploma	27	25,96%
Strata 1 (S1)	52	50,00%
Strata 2 (S2)	4	3,85%
Strata 3 (S3)	0	0,00%
Total	104 Orang	100%

**Klasifikasi Responden Berdasarkan
Lamanya Pengalaman menggunakan e-SPT**

Banyak Pengalaman	Jumlah	Persentase
< 1 Tahun	12	11,54%
1-3 Tahun	69	66,35%
>3 Tahun	23	22,12%
Total	104	100%

Klasifikasi Responden Berdasarkan Jenis Usaha

Jenis Usaha	Jumlah	Persentase
Manufaktur	18	17,31%
Perbankan	0	0%
Perdagangan dan Jasa	86	82,69%
Lainnya	2	1,92%
Total	104	100%

Klasifikasi Responden Berdasarkan jenis SPT

Jenis SPT	Jumlah	Persentase (%)
PPN	99	95,19%
PPh	0	0%
PPN dan PPh	5	4,81%
Total	104	100%

Lampiran 3 : Uji Validitas

Tabel 1
AVE dan Akar AVE

	AVE	Akar AVE
SQ	0.622	0,789
PU	0.575	0,758
IQ	0.623	0,789
US	0.533	0,730
KW	0.652	0,807

Tabel 2
Correlations of the latent variables

	SQ	PU	IQ	US	KW
SQ	1.000				
PU	0.708	1.000			
IQ	0.760	0.771	1.000		
US	0.708	0.690	0.757	1.000	
KW	0.591	0.563	0.617	0.705	1.000

Lampiran 4: Uji Reliabilitas

Tabel 3

Composite Reliability

	Composite Reliability
SQ	0.907
PU	0.870
IQ	0.832
US	0.848
KW	0.903

Lampiran 5: Results for outer loadings

results for outer loadings

	original sample estimate	mean of subsamples	Standard deviation	T-Statistic
SQ				
SQ1	0.753	0.760	0.096	7.807
SQ2	0.922	0.900	0.077	12.019
SQ3	0.904	0.868	0.125	7.242
SQ4	0.782	0.749	0.107	7.318
SQ5	0.706	0.649	0.143	4.932
SQ7	0.623	0.568	0.122	5.104
PU				
PU1	0.787	0.784	0.101	7.800
PU2	0.752	0.694	0.139	5.392
PU3	0.619	0.640	0.074	8.324
PU4	0.858	0.866	0.039	22.173
PU5	0.755	0.748	0.107	7.088
IQ				
IQ2	0.791	0.772	0.126	6.294
IQ5	0.770	0.748	0.085	9.029
IQ6	0.805	0.808	0.080	10.106
US				
US1	0.667	0.660	0.071	9.428
US4	0.637	0.665	0.087	7.299
US5	0.628	0.633	0.136	4.634
US6	0.842	0.838	0.062	13.636
US7	0.842	0.834	0.063	13.254
KW				
KW1	0.767	0.756	0.095	8.101
KW2	0.863	0.853	0.069	12.534
KW3	0.700	0.698	0.095	7.399
KW4	0.877	0.862	0.059	14.870
KW5	0.817	0.834	0.040	20.524

Lampiran 6: Result for Inner Weights

Tabel 4

Result for inner weights

	original sample estimate	mean of subsamples	Standard deviation	T-Statistic	Sig
SQ -> PU	0.290	0.306	0.143	2.031	Terbukti
IQ -> PU	0.551	0.562	0.140	3.926	Terbukti
SQ -> US	0.262	0.214	0.149	1.757	Terbukti
IQ -> US	0.416	0.438	0.168	2.473	Terbukti
PU -> US	0.184	0.196	0.150	1.230	Tidak terbukti
US -> KW	0.705	0.744	0.053	13.422	Terbukti

Lampiran 7:

Gambar 1 Model Kerangka Pikir Penelitian

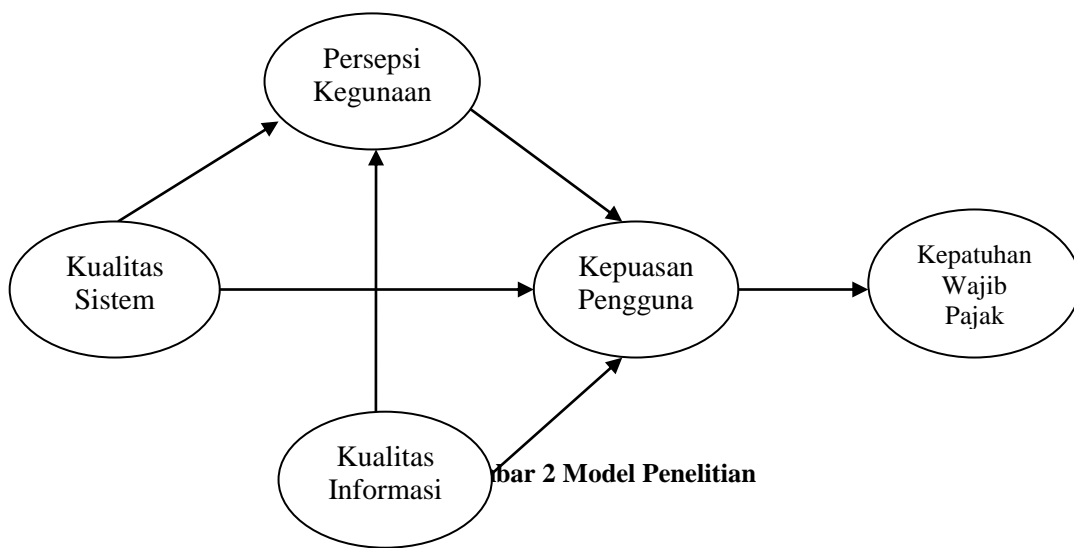

Gambar 2 Model Penelitian

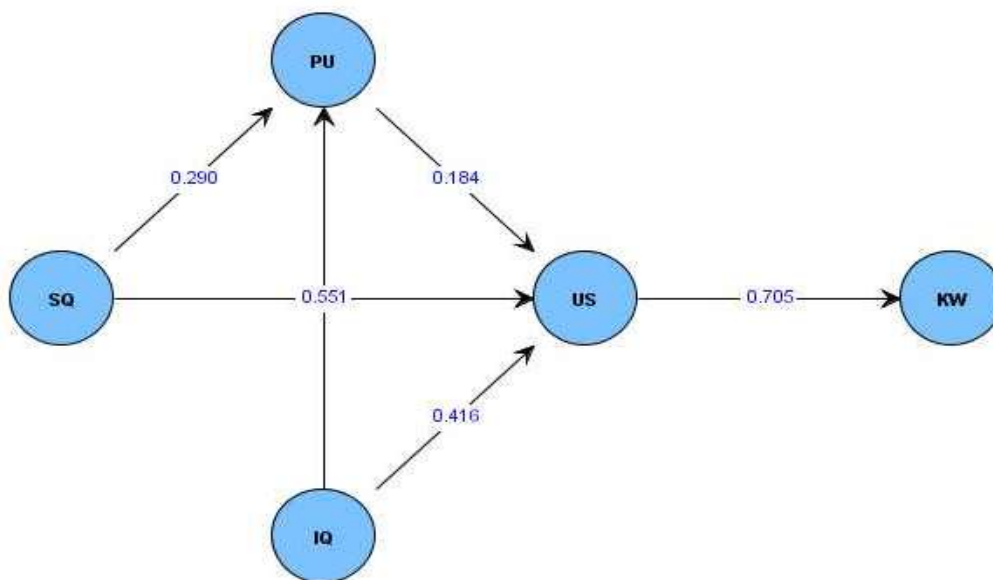

Hasil Pengujian Hipotesis

Hipotesis	Keterangan
H ₁ : Kualitas sistem (SQ) e-SPT berpengaruh positif terhadap persepsi kegunaan (PU) atas penerapan sistem e-SPT.	Terbukti
H ₂ : Kualitas informasi (IQ) sistem e-SPT berpengaruh positif terhadap persepsi kegunaan (PU) atas penerapan sistem e-SPT.	Terbukti
H ₃ : Kualitas sistem (SQ) e-SPT berpengaruh positif terhadap kepuasan pengguna (US) atas penerapan sistem e-SPT.	Terbukti
H ₄ : Kualitas informasi (IQ) sistem e-SPT berpengaruh positif terhadap kepuasan pengguna (US) atas penerapan sistem e-SPT.	Terbukti
H ₅ : Persepsi kegunaan (PU) berpengaruh positif terhadap kepuasan pengguna (US) atas penerapan sistem e-SPT.	Tidak terbukti
H ₆ : Kepuasan pengguna atas penerapan sistem e-SPT berpengaruh positif terhadap kepatuhan Wajib Pajak.	Terbukti

LAMPIRAN 8 : Kuesioner



PENGARUH PENERAPAN e-SPT TERHADAP TINGKAT KEPATUHAN WAJIB PAJAK DENGAN KEPUASAN PENGGUNA SEBAGAI VARIABEL INTERVENING

PETUNJUK PENGISIAN:

1. Kuesioner ini ditujukan kepada Wajib Pajak di DI Yogyakarta yang selalu/senantiasa dalam menggunakan layanan *e-SPT*
2. Jawaban yang disampaikan kepada peneliti merupakan suatu perwujudan dari intensitas penggunaan *e-SPT* oleh Wajib Pajak, sehingga untuk mendapatkan hasil penelitian yang maksimal diharapkan Bapak/Ibu dapat menjawab pertanyaan dengan benar dan jujur.

A. BAGIAN 1 : DATA DEMOGRAFI

Petunjuk : Isilah data berikut sesuai dengan data pribadi Anda. Isilah data dalam kotak isian dengan menggunakan tanda silang (X)

1. Nama responden>Nama Perusahaan (boleh tidak diisi) :
2. Apakah Perusahaan Saudara menggunakan sistem e-SPT ?

Ya Tidak

3. Umur : ≤ 20 th 21-30 th
 31-40 th > 40th

4. Jenis kelamin : Laki-Laki Perempuan

5. Pendidikan Terakhir : SLTA S1 S3
 Diploma S2

6. Jabatan :

7. Sudah menggunakan *e-SPT* :

< 1 tahun 1-3 tahun > 3 tahun

	data pengguna						
--	---------------	--	--	--	--	--	--

C. BAGIAN 3 : KUALITAS INFORMASI (INFORMATION QUALITY)

No.	Pernyataan	STS	TS	ATS	AS	S	SS
1	Informasi perpajakan yang disediakan dalam sistem <i>e-SPT</i> khususnya mengenai pelaporan sangat lengkap.	1	2	3	4	5	6
2	Sistem <i>e-SPT</i> menyediakan informasi sesuai dengan kebutuhan pengguna secara tepat	1	2	3	4	5	6
3	Informasi perhitungan otomatis dari sistem <i>e-SPT</i> mengenai besarnya pajak yang harus ditanggung oleh WP akurat, tidak bias dan bebas dari kesalahan	1	2	3	4	5	6
4	Pengguna dapat memperoleh informasi yang dibutuhkan dari sistem <i>e-SPT</i> dalam waktu yang tepat	1	2	3	4	5	6
5	Output sistem <i>e-SPT</i> disajikan dalam bentuk yang tepat sehingga memudahkan pemahaman pengguna	1	2	3	4	5	6
6	Penyajian informasi dalam sistem <i>e-SPT</i> jelas	1	2	3	4	5	6

D. BAGIAN 4 : KEGUNAAN PERSEPSIAN (PERCEIVED USEFULNESS)

No.	Pernyataan	STS	TS	ATS	AS	S	SS
1	Menggunakan <i>e-SPT</i> menyebabkan penyelesaian kewajiban perpajakan saya lebih cepat	1	2	3	4	5	6
2	Menggunakan <i>e-SPT</i> dapat meningkatkan kepatuhan perpajakan saya	1	2	3	4	5	6
3	Karena menggunakan <i>e-SPT</i> hanya membutuhkan sedikit waktu, maka saya tidak perlu mengorbankan pekerjaan saya	1	2	3	4	5	6
4	Menggunakan <i>e-SPT</i> dapat meningkatkan efektivitas penyampaian kewajiban perpajakan saya	1	2	3	4	5	6
5	Menggunakan <i>e-SPT</i> dapat mempermudah pelaksanaan kewajiban perpajakan saya	1	2	3	4	5	6
6	Menurut saya <i>e-SPT</i> bermanfaat dalam pelaksanaan kewajiban perpajakan saya	1	2	3	4	5	6

E. BAGIAN 5 : KEPUASAN PENGGUNA (USER SATISFACTION)

No	Pertanyaan	STS	TS	AT S	AS	S	SS
1	Sistem <i>e-SPT</i> yang digunakan mampu memberikan informasi persis seperti yang saya butuhkan.	1	2	3	4	5	6
2	Isi informasi yang dihasilkan oleh	1	2	3	4	5	6



	sistem e-SPT yang digunakan, memang saya butuhkan.						
3	Fasilitas perhitungan otomatis dari sistem e-SPT mengenai besarnya pajak yang harus ditanggung oleh WP sangat akurat.	1	2	3	4	5	6
4	Saya dapat memperoleh informasi yang saya butuhkan dari sistem e-SPT tepat waktu	1	2	3	4	5	6
5	Ketepatan dan keakuratan dalam sistem e-SPT telah sesuai dengan yang saya butuhkan.	1	2	3	4	5	6
6	Informasi yang ada dalam sistem e-SPT cukup jelas.	1	2	3	4	5	6
7	Sistem e-SPT yang telah diterapkan mudah untuk digunakan.	1	2	3	4	5	6

F. BAGIAN 6 : KEPATUHAN WAJIB PAJAK

No	Pernyataan	STS	TS	ATS	AS	S	SS
1	Dengan adanya sistem e-SPT Wajib Pajak selalu lengkap menyertakan lampiran yang diwajibkan dalam pelaporan Surat Pemberitahuan.	1	2	3	4	5	6
2	Dengan adanya e-SPT, Wajib Pajak selalu tepat waktu dalam melaporkan SPT.	1	2	3	4	5	6
3	Dengan adanya e-SPT, Wajib Pajak selalu mengisi kolom atau isian yang diwajibkan sesuai buku petunjuk pengisian Surat Pemberitahuan (SPT).	1	2	3	4	5	6
4	Dengan kehadiran e-SPT, Wajib Pajak selalu membayar pajak terutang sebelum jatuh tempo.	1	2	3	4	5	6
5	Dengan kehadiran e-SPT, Saudara selalu mengisi Surat Setoran Pajak (SSP) sebagai sarana pembayaran pajak sesuai buku petunjuk pengisian SSP.	1	2	3	4	5	6

Pengaruh Penerapan Prinsip-Prinsip *Good Governance* terhadap Kinerja Keuangan Organisasi Nirlaba

KEMAL SUPRIANDI*
UNGGUL PURWOHEDI
NURAMALIA HASANAH
Universitas Negeri Jakarta

Abstract: *Demands for accountability for nonprofit organizations today reveals. This is due to a lot of non-profit organizations are not transparent in managing their financial resources. Governance of an organization that could be achieved if at least apply the principles of good governance, 3 of them are Accountability, Transparency and Participation. This study wanted to test there any influence between Accountability, Transparency and Participation on the performance of non-profit organizations.*

The research method used is descriptive quantitative research methods. Techniques that are used to obtain a sample that is purposive sampling. Sample of this study is a non-profit organization located in Jakarta. Object of study were 18-for-profit organization with a total respondents reached 40 people. The hypothesis of this study is tested using SEM analysis method based on Partial Least Square (PLS). Testing is done through testing the PLS outer model (validity and reliability) and the inner model (test model).

Results from this study is the first hypothesis suggests that the relationship with performance accountability variable profit organization (NGO) shows the path coefficient t value of 0.886354 to 4.556714 with t values above 1.96, the first hypothesis is accepted. The second hypothesis testing results show that the relationship with performance accountability variable profit organization (NGO) shows the path coefficient value -0.224188 with a t value of 1.082192. This value is smaller than the table value of t (1.96) The second hypothesis was rejected. The third hypothesis testing results show that the relationship with performance accountability variable profit organization (NGO) shows the path coefficient t value of 0.022648 to 0.114514. This value is smaller than the table value of t (1.96) The third hypothesis is rejected.

Hypothesis testing results showed that the only accountability that affect the performance of the non-profit organization. So, if a non-profit organization has a good accountability is by itself the performance of the non-profit organizations will also be good.

Keywords: *Accountability, Transparency, Participation, A Non-Profit Organization Performance, Partial Least Square (PLS).*

* Corresponding author: kemalsupriandi@yahoo.co.id

PENDAHULUAN

Pengungkapan informasi keuangan dewasa ini sangat penting bagi perusahaan publik. Pengungkapan laporan keuangan kepada publik dimaksudkan sebagai alat akuntabilitas dan transparansi dari perusahaan tersebut kepada para pengguna informasi keuangan.

Pada saat sekarang ini pengguna informasi keuangan tidak hanya berasal dari para investor perusahaan swasta saja. Dalam sektor pemerintahan pengungkapan laporan keuangan juga perlu digunakan untuk memberikan informasi pada publik. Hal ini mengacu pada prinsip-prinsip *good governance* yaitu transparansi, akuntabilitas serta efisiensi dan efektivitas terhadap publik. Oleh karena itu baik perusahaan swasta maupun organisasi nirlaba harus memandang *good governance* bukan sebagai suatu kata-kata saja, namun harus dipandang sebagai upaya untuk meningkatkan kinerja dari perusahaan atau instansi tersebut. (Tjager, 2003)

Penerapan *good governance* pada organisasi non-profit juga menjadi hal yang penting. Walaupun wacana atau tuntutan akan *good governance* tidak sekuat pada sektor pemerintahan maupun sektor swasta. Tuntutan akan transparansi dan akuntabilitas pada organisasi non-profit berasal dari para donator-donatur organisasi tersebut.

Menurut *World Bank* Organisasi nirlaba baik LSM (Lembaga Swadaya Masyarakat) ataupun *NGO (Non-Governmental Organization)* adalah organisasi swasta yang menjalankan kegiatan untuk meringankan penderitaan, mengentaskan kemiskinan, memelihara lingkungan hidup, menyediakan layanan sosial dasar atau melakukan kegiatan pengembangan masyarakat.

Salah satu yang menjadi persoalan bagi *NGO* dewasa ini adalah keberlanjutan dari organisasi tersebut. Persoalan ini muncul karena sumber pemasukkan *NGO* berasal dari donasi-donasi para donator (*funder*). Hal ini terjadi karena *NGO* masih bergantung pada

hibah dan hutang luar negeri. Penelitian Ibrahim (2000) pada 25 organisasi sedikit menggambarkan komposisi ini. Meskipun, perlu dicatat di sini, responden yang disurvei adalah organisasi yang masuk dalam kategori Organisasi Sumber daya Sipil (OSMS), dan bukan sepenuhnya LSM. Karenanya data yang tersedia ini lebih menggambarkan sumber dana yang diterima oleh organisasi OSMS dan LSM maupun lembaga dana. Dari penelitian ini terlihat mayoritas masih mengandalkan sumber bantuan luar negeri yang mencapai 65%, dan sumber dalam negeri 35%. Secara lebih terinci sumber dalam negeri terutama adalah hasil usaha sendiri (33%), sumbangan perusahaan dan dana abadi (masing-masing 17%). Donasi individual menyumbang 14%. Sisanya dalam jumlah lebih kecil bersumber dari pemerintah (5%) dan sumbangan Ornop (3%), Dan sumber lainnya (11%). Sementara itu dalam beberapa tahun ini, ada kecenderungan aliran hibah itu berkurang. Sebabnya antara lain, situasi dunia yang terus berubah ikut mempengaruhi skala prioritas donator. Karena itu kalangan LSM/NGO perlu mulai menggalang dana alternatif, yang bukan sama sekali tidak ada, tetapi kontribusinya masih sangat kecil. Sumber alternatif ini beragam dari sumbangan perorangan sampai penjualan produk dan jasa yang terkait dengan misi lembaga[†].

Dari masalah sumber pendanaan tersebut munculah tuntutan mengenai transparansi, akuntabilitas serta partisipasi masyarakat yang merupakan bagian dari *good governance*. Tata kelola yang baik dapat dicapai suatu organisasi jika organisasi tersebut menjalankan prinsip-prinsip *good governance*. Prinsip tersebut antara lain adalah akuntabilitas, transparansi serta partisipasi masyarakat.

Akuntabilitas merupakan kewajiban pemegang amanah dalam hal ini organisasi nirlaba untuk memberikan pertanggungjawaban, menyajikan, melaporkan dan mengungkapkan segala aktivitas dan kegiatan yang menjadi tanggungjawabnya kepada pemberi amanah atau

[†] Zaim Saidi: "Lima Persoalan Mendasar Akuntabilitas LSM "

dalam hal ini adalah para donator (*principal*). Sedangkan transparansi dibangun untuk memberikan kebebasan kepada pengguna informasi untuk mendapatkan informasi yang diperlukan dalam hal ini oleh para donator. Partisipasi masyarakat memberikan kebebasan masyarakat untuk turut mengawasi jalannya organisasi tersebut. Oleh karena itu dalam penelitian ini masalah dirumuskan: (1) Apakah akuntabilitas berpengaruh terhadap kinerja keuangan organisasi nirlaba, (2) Apakah Transparansi berpengaruh terhadap kinerja keuangan organisasi nirlaba (3) Apakah Transparansi berpengaruh terhadap kinerja keuangan organisasi nirlaba.

KAJIAN TEORI DAN PENGEMBANGAN HIPOTESIS

A. Akuntabilitas dan Kinerja Keuangan Organisasi Nirlaba

Mardiasmo (2002: 20) mendefinisikan bahwa akuntabilitas publik merupakan kewajiban pihak pemegang amanah (*agent*) untuk memberikan pertanggungjawaban, dan mengungkapkan segala aktivitas dan kegiatan yang menjadi tanggung jawabnya kepada pihak pemberi amanah (*principal*) yang memiliki hak dan kewenangannya untuk meminta pertanggungjawaban tersebut. Sedangkan, Danin (2005: 7) mendefinisikan akuntabilitas sebagai kejelasan fungsi, struktur, sistem, dan pertanggungjawaban organ perusahaan sehingga pengelolaan perusahaan terlaksana secara efektif. Ahdiyana (2008) menyimpulkan jika akuntabilitas berhubungan dengan kewajiban dari institusi atau aparat yang bekerja di dalamnya untuk membuat kebijakan atau melakukan tindakan yang sesuai dengan nilai yang berlaku maupun kebutuhan masyarakat. Akuntabilitas publik menuntut adanya pembatasan tugas yang jelas dan efisien dari para aparat. Krina P (2003: 10) menyebutkan akuntabilitas bermakna pertanggungjawaban dengan menciptakan pengawasan melalui distribusi kekuasaan pada berbagai lembaga pemerintah sehingga mengurangi penumpukan kekuasaan sekaligus menciptakan kondisi saling mengawasi (*checks and balances sistem*).

Akuntabilitas berpengaruh terhadap kinerja organisasi dikarenakan, akuntabilitas adalah bentuk pertanggungjawaban dari *agent* kepada *principal*. Mardiasmo (2002: 20) mendefinisikan bahwa akuntabilitas publik merupakan kewajiban pihak pemegang amanah (*agent*) untuk memberikan pertanggungjawaban, dan mengungkapkan segala aktivitas dan kegiatan yang menjadi tanggung jawabnya kepada pihak pemberi amanah (*principal*) yang memiliki hak dan kewenangan untuk meminta pertanggungjawaban tersebut. Kesuksesan kinerja organisasi ditentukan dari keselarasan antara *agent* dan *principal*, akuntabilitas yang baik dalam organisasi akan mengurangi konflik yang terjadi. Sehingga akuntabilitas berpengaruh terhadap kesuksesan dari organisasi tersebut. Kesuksesan dari organisasi dapat dilihat dari kinerja yang baik, sehingga hipotesis yang dikembangkan adalah:

H1: Akuntabilitas berpengaruh positif terhadap kinerja organisasi nirlaba

B. Transparansi dan Kinerja Keuangan Organisasi Nirlaba

Transparansi merupakan salah satu prinsip dari *good governance*. Transparansi dibangun di atas dasar arus informasi yang bebas, seluruh proses pemerintahan, lembaga-lembaga dan informasi perlu diakses oleh pihak-pihak yang berkepentingan, dan informasi yang tersedia harus memadai agar dapat dimengerti dan dipantau (Coryanata, 2007). Kemudian Danin (2005: 7) mendefinisikan transparansi sebagai keterbukaan informasi, baik dalam proses pengambilan keputusan maupun dalam mengungkapkan informasi material dan relevan. Krina P (2003: 15) menyatakan bahwa transparansi adalah prinsip yang menjamin akses atau kebebasan bagi setiap orang untuk memperoleh informasi tentang penyelenggaraan pemerintahan, yakni informasi tentang kebijakan, proses pembuatan dan pelaksanaannya, serta hasilhasil yang dicapai. Selanjutnya, Krina P (2003: 15) juga menjelaskan bahwa prinsip transparansi memiliki dua aspek, yaitu: (1) komunikasi publik oleh pemerintah, dan (2) hak masyarakat terhadap akses informasi. Transparansi yakni adanya kebijakan terbuka bagi pengawasan.

Transparansi merupakan prinsip dimana menjamin akses atau kebebasan bagi setiap orang untuk mendapatkan informasi tentang organisasi tersebut. Transparansi berpengaruh terhadap kinerja organisasi nirlaba, dikarenakan sebuah transparansi merupakan suatu alat yang digunakan oleh *agent* untuk menunjukkan bahwa harapan atau tujuan yang diinginkan oleh *principal* telah dipublikasikan. Hal ini akan mempengaruhi kinerja dari organisasi tersebut.

H2: Transparansi berpengaruh positif terhadap kinerja organisasi nirlaba

C. Partisipasi Publik dan Kinerja Keuangan Organisasi Nirlaba

Partisipasi banyak menguntungkan bagi suatu organisasi nirlaba. Melalui partisipasi masyarakat, organisasi dapat membuat suatu akuntabilitas organisasi tersebut semakin baik. Dalam sektor publik ataupun pemerintahan, partisipasi masyarakat berperan penting. Achmadi (2002) dalam Cornyata (2007) menyebutkan bahwa partisipasi masyarakat mempunyai peranan penting dalam otonomi daerah karena dalam partisipasi terdapat aspek pengawasan dan aspirasi.

Krisna (2003) dalam Rita dkk (2011) menyebutkan bahwa partisipasi adalah prinsip bahwa setiap orang memiliki hak untuk terlibat dalam pengambilan keputusan di setiap kegiatan penyelenggaraan pemerintahan. Keterlibatan dalam pengambilan keputusan dapat dilakukan secara langsung atau secara tidak langsung. Partisipasi adalah prinsip bahwa setiap orang memiliki hak untuk terlibat dalam pengambilan keputusan di setiap kegiatan penyelenggaraan pemerintah. (Buku Pedoman Penguatan Pengamanan Program Pembangunan Daerah, Bappenas & Depdagri 2002, hal 20.)

Partisipatif berarti bahwa setiap orang, siapa saja dapat turut serta dalam pengambilan keputusan. Partisipasi berpengaruh terhadap kinerja organisasi nirlaba. Dalam organisasi nirlaba partisipasi masyarakat dibutuhkan untuk membuat suatu keputusan. Untuk menjalankan suatu akuntabilitas, partisipasi masyarakat dibutuhkan dalam penyusunan juga

pengawasan terhadap organisasi. Hal ini dapat membuat tujuan antara *agent* dan *principal* berjalan lurus dan terhindar dari konflik. Achmadi (2002) dalam Cornyata (2007) menyebutkan bahwa partisipasi masyarakat mempunyai peranan penting dalam otonomi daerah karena dalam partisipasi terdapat aspek pengawasan dan aspirasi.

H3: Partisipasi berpengaruh positif terhadap kinerja organisasi nirlaba

METODE PENELITIAN

Pengumpulan Data dan Pemilihan Sampel

Pengumpulan data pada penelitian ini menggunakan kuesioner yang disebar secara langsung. Kuesioner penelitian ini disebar kepada organisasi nirlaba yang ada di Jakarta dengan kriteria sebagai berikut:

Kriteria Organisasi Nirlaba:

1. Telah Menerbitkan Laporan Keuangan
2. Laporan Keuangan Dapat diakses dengan mudah (Internet, Papan Pengumuman, dll)

Kriteria Responden:

1. Mempunyai pengalaman minimal 1 tahun di organisasi nirlaba.
2. Bagian yang mengurus keuangan.

Kuesioner yang disebar dalam penelitian adalah 40 buah dengan asumsi bahwa setiap organisasi dapat diisi oleh 2 responden. Dari 30 organisasi nirlaba yang sedianya akan menjadi objek, hanya terdapat 20 organisasi nirlaba saja yang bersedia untuk mengisi kuesioner.

Tabel 1

Keterangan	Frekuensi	Persentase
Kuesioner yang didistribusikan	40	100%
Kuesioner yang tidak kembali	0	0
Kuesioner yang tidak diisi lengkap	0	0
Kuesioner yang layak digunakan untuk keperluan input data	40	100%
Laki-laki		
Laki-laki	16	40%
Perempuan		
Perempuan	24	60%
1 - 3 tahun		
1 - 3 tahun	36	90%
4 - 7 tahun		
4 - 7 tahun	0	0
8 - 10 tahun		
8 - 10 tahun	3	7.5%
> 10 tahun		
> 10 tahun	1	2.5%

Hasil pengolahan data pada tabel 1 yang berisi tentang jenis kelamin responden, diketahui responden yang paling banyak berjenis kelamin pria 16 orang (40%), dan responden berjenis kelamin wanita 24 orang (60%). Responden yang memiliki lama pengalaman kerja 1-3 tahun sebanyak 36 orang (90%), lama pengalaman kerja 8-10 tahun sebanyak 3 orang (7.5%), dan lama pengalaman kerja > 10 tahun sebanyak 1 orang (2.5%). Kesimpulannya adalah responden penelitian sebagian besar telah lama bekerja selama 1-3 tahun pada organisasi nirlaba.

Definisi Operasional dan Pengukuran Variabel

Variabel independen yang digunakan dalam penelitian ini adalah kinerja keuangan organisasi nirlaba. Variabel dependen dari penelitian ini adalah akuntabilitas, partisipasi dan transparansi.

Kinerja organisasi nirlaba. Dalam organisasi sektor publik pengukuran kinerja tidaklah semudah di sektor swasta. Bila dilihat dari tujuan dibentuknya organisasi publik yaitu memenuhi kepentingan publik bukan untuk mencari keuntungan. Pengukuran kinerja sektor publik terlihat mudah, namun dalam kenyataannya banyak pendapat berbeda dalam pengukuran kinerja organisasi publik. Dalam penelitian ini kinerja organisasi nirlaba diukur dengan menggunakan *value for money*. Menurut Mardiasmo (2002;133) untuk mengukur kinerja suatu organisasi mencakup ekonomi, efisiensi dan efektivitas (*value for money*) dengan 10 pernyataan dengan skala 1-5 (STS-SS). Skala tinggi menunjukkan kinerja yang baik, skala rendah menunjukkan kinerja yang buruk.

Akuntabilitas. Mardiasmo (2002: 20) mendefinisikan bahwa akuntabilitas publik merupakan kewajiban pihak pemegang amanah (*agent*) untuk memberikan pertanggungjawaban, dan mengungkapkan segala aktivitas dan kegiatan yang menjadi tanggung jawabnya kepada pihak pemberi amanah (*principal*) yang memiliki hak dan kewenangan untuk meminta pertanggungjawaban tersebut. Menurut sekretariat *good public governance* Prinsip akuntabilitas menuntut 2 hal yaitu Prinsip ini menuntut dua hal yaitu (1) kemampuan menjawab (*answerability*), dan (2) konsekuensi (*consequences*), dengan 17 pernyataan dengan skala 1-5 (STS-SS). Skala tinggi menunjukkan organisasi yang mempunyai akuntabilitas yang baik, skala rendah menunjukkan organisasi mempunyai akuntabilitas yang buruk.

Transparansi. Transparansi dibangun di atas dasar arus informasi yang bebas, seluruh proses pemerintahan, lembaga-lembaga dan informasi perlu diakses oleh pihak-pihak yang berkepentingan, dan informasi yang tersedia harus memadai agar dapat dimengerti dan dipantau (Coryanata, 2007). Menurut sekretariat *good public governance* indikator dari transparansi publik ini adalah Penyediaan informasi yang jelas tentang prosedur biaya-biaya

dan tanggung jawab, kemudahan akses informasi, menyusun suatu mekanisme pengaduan jika ada peraturan yang dilanggar, meningkatkan arus informasi melalui kerjasama dengan media massa, dengan 7 pernyataan dengan skala 1-5 (STS-SS). Skala tinggi menunjukkan organisasi yang mempunyai transparansi yang baik, skala rendah menunjukkan organisasi mempunyai transparansi yang buruk.

Partisipasi. Krisna (2003) dalam Rita dkk (2011) menyebutkan bahwa partisipasi adalah prinsip bahwa setiap orang memiliki hak untuk terlibat dalam pengambilan keputusan di setiap kegiatan penyelenggaraan pemerintahan. Menurut secretariat *good public governance* Indikator dari partisipasi publik adalah Indikator dari partisipasi masyarakat adalah sebagai berikut: (1) Mengeluarkan informasi yang dapat diakses oleh publik, (2) Menyelenggarakan proses konsultasi untuk menggali dan mengumpulkan masukan-masukan dari stakeholders, (3) Mendelegasikan otoritas tertentu kepada pengguna jasa layanan publik seperti proses perencanaan dan penyediaan panduan bagi kegiatan masyarakat dan layanan publik dengan 5 pernyataan dengan skala 1-5 (STS-SS). Skala tinggi menunjukkan organisasi yang mempunyai partisipasi yang baik, skala rendah menunjukkan organisasi mempunyai partisipasi yang buruk.

Metode Analisis Data

Pengujian hipotesis penelitian dilakukan dengan pendekatan *Structural Equation Model* (SEM) dengan menggunakan software *Partial Least Square* (PLS). PLS adalah model persamaan struktural (SEM) yang berbasis komponen atau varian (*variance*). Menurut Ghozali (2008) PLS merupakan pendekatan alternatif yang bergeser dari pendekatan SEM berbasis covariance menjadi berbasis varian. SEM yang berbasis kovarian umumnya menguji kausalitas/teori, sedangkan PLS lebih bersifat *predictive model*.

ANALISIS DATA DAN PEMBAHASAN

Deskriptif Statistik

Hasil analisis deskriptif terhadap variable-variabel yang digunakan dalam penelitian ini dapat dilihat pada tabel 2 sebagai berikut:

Tabel 2
Statistik Deskriptif

	<i>Akuntabilitas</i>	<i>Transparansi</i>	<i>Partisipasi</i>	<i>Kinerja NGO</i>
Mean	60.125	24.825	17.825	43.025
Median	58.5	26	19	43
Standard Deviation	9.427693793	4.005685063	3.1694657	7.563364805
Minimum	39	14	11	24
Maximum	78	32	23	52
Count	40	40	40	40

Sumber: Data diolah 2013

Pengujian Hipotesis Dan Pembahasan

Signifikansi parameter yang diestimasi memberikan informasi yang sangat berguna mengenai hubungan antara variabel-variabel penelitian. Dasar yang digunakan dalam menguji hipotesis adalah nilai yang terdapat pada output Total Effects (Mean, STDEV, T-Values). Tabel berikut akan memberikan output estimasi untuk pengujian model struktural.

Tabel 3

Total Effects (Mean, STDEV, T-Values)

	Original Sample (O)	Sample Mean (M)	Standard Deviation (STDEV)	Standard Error (STERR)	T Statistics (O/STERR)
Akuntabilitas -> Kinerja NGO	0.886354	0.861897	0.194516	0.194516	4.556714
Partisipasi -> Kinerja NGO	0.022648	0.027584	0.197777	0.197777	0.114514
Transparansi -> Kinerja NGO	-0.224188	-0.198975	0.207161	0.207161	1.082192

Sumber: SmartPLS 2.0

Dalam PLS pengujian secara statistik setiap hubungan yang dihipotesiskan dilakukan dengan menggunakan stimulasi. Dalam hal ini dilakukan metode *bootstrap* terhadap sampel. Pengujian dengan *bootstrap* juga dimaksudkan untuk meminimalkan masalah

ketidaknormalan data penelitian. Hasil pengujian dengan Bootstrapping dari analisis PLS sebagai berikut:

Pengujian Hipotesis 1 (Akuntabilitas berpengaruh positif terhadap kinerja organisasi nirlaba)

Hasil pengujian hipotesis pertama menunjukkan bahwa hubungan variabel akuntabilitas dengan kinerja organisasi nirlaba (NGO) menunjukkan nilai koefisien jalur 0.886354 dengan nilai t sebesar 4.556714. Nilai tersebut lebih besar dari nilai t tabel (1,96). Hal ini berarti Akuntabilitas mempunyai hubungan positif dan signifikan terhadap komitmen profesi yang berarti sesuai dengan hipotesis pertama dimana akuntabilitas berpengaruh positif terhadap kinerja NGO. hal ini menandakan **hipotesis 1 diterima**.

Pengujian Hipotesis 2 (Transparansi berpengaruh positif terhadap kinerja organisasi nirlaba)

Hasil pengujian hipotesis pertama menunjukkan bahwa hubungan variabel akuntabilitas dengan kinerja organisasi nirlaba (NGO) menunjukkan nilai koefisien jalur - 0.224188 dengan nilai t sebesar 1.082192. Nilai tersebut lebih kecil dari nilai t tabel (1,96). Hal ini berarti Transparansi mempunyai hubungan Negatif dan tidak signifikan terhadap komitmen profesi yang berarti tidak sesuai dengan hipotesis pertama dimana akuntabilitas berpengaruh positif terhadap kinerja NGO. hal ini menandakan **hipotesis 2 ditolak**.

Pengujian Hipotesis 3 (Partisipasi berpengaruh positif terhadap kinerja organisasi nirlaba)

Hasil pengujian hipotesis pertama menunjukkan bahwa hubungan variabel akuntabilitas dengan kinerja organisasi nirlaba (NGO) menunjukkan nilai koefisien jalur 0.022648 dengan nilai t sebesar 0.114514. Nilai tersebut lebih kecil dari nilai t tabel (1,96). Hal ini berarti Partisipasi mempunyai hubungan Negatif dan tidak signifikan terhadap komitmen profesi yang berarti tidak sesuai dengan hipotesis pertama dimana akuntabilitas berpengaruh positif terhadap kinerja NGO. hal ini menandakan **hipotesis 3 ditolak**.

Hasil penelitian ini juga tidak sejalan dengan hasil penelitian sebelumnya yaitu Rita Mutia dan Nurfitriana yang menyebutkan bahwa partisipasi publik secara parsial berpengaruh terhadap kinerja penyusunan anggaran pemerintah. Hasil penelitian ini berbeda dikarenakan objek penelitian yang diambilpun berbeda. Pada penelitian sebelumnya yang menjadi sampel adalah pegawai yang bekerja dipemerintahan namun penelitian ini di Organisasi Nirlaba. Metode penelitian juga berbeda pada penelitian ini memakai metode analisis SEM berbasis *Partial Least Square*.

KESIMPULAN

Akuntabilitas berpengaruh positif terhadap kinerja organisasi nirlaba. Organisasi nirlaba yang mempunyai akuntabilitas yang baik maka kinerja dari organisasi nirlaba tersebut juga baik. Transparansi tidak berpengaruh terhadap kinerja organisasi nirlaba. Organisasi nirlaba yang tidak mempunyai transparansi yang baik tidak akan mempengaruhi kinerja keuangan dari organisasi nirlaba tersebut.

Partisipasi tidak berpengaruh terhadap kinerja organisasi nirlaba. Organisasi nirlaba yang mempunyai transparansi yang baik tidak menjamin kinerja dari organisasi nirlaba tersebut juga baik. Organisasi nirlaba yang menunjukkan tindakan partisipatif terhadap masyarakat tidak berpengaruh terhadap kinerja organisasi tersebut.

Saran

1. Kinerja suatu organisasi nirlaba diharapkan dapat ditingkatkan dengan membuat suatu sistem pertanggungjawaban atau akuntabilitas dari manajemen kepada manajemennya. Dengan adanya akuntabilitas yang baik dari organisasi nirlaba diharapkan dapat meningkatkan sumber daya financial dari organisasi nirlaba tersebut.

2. Peneliti selanjutnya diharapkan dapat menambahkan variabel-variabel dari prinsip *good governance* yang lainnya.
3. Peneliti selanjutnya diharapkan bisa menambahkan jumlah sampel yang ingin diteliti agar hasilnya lebih representatif terhadap populasi yang dipilih.

Keterbatasan

Sekalipun penelitian ini sudah dirancang dengan baik, namun penelitian ini juga mempunyai berbagai keterbatasan diantaranya: Penelitian ini hanya menggunakan 3 prinsip utama dari prinsip-prinsip *good governance*,. sampel yang diambil peneliti hanya 40, metode analisis yang digunakan peneliti hanya menggunakan metode analisis SEM berbasis *Partial Least Square*.

Daftar Pustaka

- Badruzaman, Jajang dan Irna Chairunisa. Pengaruh Implementasi Sistem Akuntabilitas Kinerja Intansi Pemerintah (SAKIP) Terhadap Penerapan Good Governance. Fakultas Ekonomi, Universitas Siliwangi.
- David, Thomas, W.D., *Development* NGOs dan Akuntabilitas Kebawah: Mencapai Efektivitas yang Melampaui 'Praktik Terbaik'.
- Endarti Esa, Wahyu, (2005), Aplikasi Prinsip *Good Governance* Dalam Sektor Publik. Taman Internasional B1 Citra Raya, Surabaya.
- Ghozali, Imam, 2011. Model Partial Least Square, Semarang: Badan Penerbit Universitas Negeri Diponegoro
- Hazmi Yusri, Faisal dan Zuarni. (2011) AKuntabilitas Sebagai Alat Pengukuran Kinerja Daerah. Aceh: Jurnal Akuntansi Dan Keuangan.
- Hoesada, Jan. Akuntansi Organisasi Nirlaba.
- Ibrahim, Rustam., (2012) Akuntabilitas LSM, Jakarta: Konsil LSM Indonesia.
- Jani Lucky, (2004) Good NGO Governance, Jakarta.
- Krina, Lalolo Loina P., (2003) Indikator & Alat Ukur Prinsip Akuntabilitas, Transparansi & Partisipasi Sekretariat Good Public Governance, Jakarta: Badan Perencanaan Pembangunan Nasional.
- Kusumawati, Dwi dan Bambang Riyanto LS, (2005) Corporate Governance Dan Kinerja: Analisis Pengaruh Compliance Reporting Dan Struktur Dewan Terhadap Kinerja.
- Lestari Dyah, Ekowati., (2011), Pengaruh *Good Corporate Governance* Terhadap Kinerja Keuangan, Fakultas Ekonomi Universitas Diponegoro.
- Mardiasmo (2003). Perwujudan Transparansi Dan Akuntabilitas Publik Melalui Akuntansi Sektor Publik: Suatu Sarana *Good Governance*. Universitas Gadjah Mada.
- Mardiasmo, (2002), Akuntansi Sektor Publik, Yogyakarta: Andi Offset.
- Meutia, Rita dan Nurfitriana., (2011), Pengaruh Penerapan *Good Governance* Terhadap Penyusunan Anggaran Berbasis Kinerja Pada Pemerintah Aceh. Jurnal Akuntansi Dan Keuangan,
- Mulyawan, Budi. (2009), Pengaruh Pelaksanaan Good Governance Terhadap Kinerja Organisasi. USU, Medan.
- Pamungkas, Bambang (2005). Pengaruh Penerapan AKuntansi Sektor Publik Dan Pengawasan Laporan Keuangan Dan Implikasinya Terhadap Akuntabilitas Kinerja Instansi Pemerintah. Jurnal Ilmiah Ranggadang.

Rahmawati, Adis Dwi, Sri Suwiri dan Maesaroh. Analisis Kinerja Organisasi Sektor Publik Dengan Metode *Balanced Scorecard*.

Renyowijoyo, Muindro., (2010), Akuntansi Sektor Publik (Organisasi Nirlaba), Jakarta: Mitra Wacana Media.

Santoso, Urip dan Yohanes Joni Panbelum. Pengaruh Penerapan Akuntansi Sektor Publik Terhadap Akuntabilitas Kinerja Instansi Pemerintah Dalam Mencegah Fraud.

Sugiyono, (2011), Metode Penelitian Kombinasi, Yogyakarta: Alfabeta Bandung.

Sulistiyawan, Dedi., (2007) Akuntansi Nirlaba Menggunakan '*Accurate*', Jakarta: Elex Media Koputindo.

Wahyudi, Isa dan Sopanah, (2011). Pengaruh Akuntabilitas Publik, Partisipasi Masyarakat Dan Transparansi Kebijakan Publik Terhadap Hubungan Antara Pengetahuan Anggaran Dengan Pengawasan Keuangan Daerah (APBD).

Yuda, Prima., (2012), Pengaruh *good governance* dan Pengendalian Intern Terhadap Kinerja Organisasi. Jurnal Akuntansi Fakultas Ekonomi Universitas Siliwangi.



Pengaruh Kejelasan Tujuan, Gaya Kepemimpinan dan Kinerja Keuangan Pemerintah terhadap Kinerja Satuan Kerja Perangkat Daerah (SKPD) Provinsi Bengkulu

**SRI MARYATI
FACHRUZZAMAN
NILA APRILA***
Universitas Bengkulu

Abstract: *This study aims to demonstrate the effect goal of clarity, leadership style and government financial performance to SKPD performance of Bengkulu Province. This study used a questioner to collect data. The sampling method used in this study a random structural eselon 3 and 4 in SKPD Bengkulu.*

The result of the first hypothesis suggest that goal of clarity and a significant positive effect on the SKPD performance . This means that the obvious purpose of a SKPD performance then that would be obtained also increased. As for the second hypothesis, leadership style had no effect on SKPD performance. Similarly for the third hypothesis, in which government financial performance and significant positive effect on the SKPD performance.

Keywords: *Goal of Clarity, Leadership Style, Government Financial Performance, SKPD Performance.*

* Corresponding author: nilaaprila@gmail.com

PENDAHULUAN

Latar Belakang

Reformasi Bidang Pengelolaan Keuangan Negara yang dilakukan pemerintah sejak awal reformasi hingga sekarang terus menerus mengeluarkan berbagai regulasi di bidang Pengelolaan Keuangan Negara dan Daerah. Hal ini mengakibatkan terjadinya perubahan mendasar dalam Pengelolaan Keuangan Negara maupun Daerah.

Widodo (2007) berpendapat, bahwa pelimpahan tanggung jawab tersebut menyangkut perencanaan, pendanaan dan pelimpahan manajemen, fungsi-fungsi dari pemerintah pusat kepada aparat di daerah, bahkan sampai ke hirarki yang lebih rendah. Hal ini berakibat pada fungsi dan peran yang harus dimainkan oleh para pejabat di daerah. Pengelolaan serta pengendalian anggaran dilakukan oleh pejabat yang ada di daerah, yang dalam hal ini dilakukan oleh manajer dalam satuan kerja perangkat daerah. Keuangan Daerah harus dikelola dengan baik agar semua hak dan kewajiban Daerah dapat terpenuhi serta dapat mensejahterakan rakyat di daerahnya.

Keberhasilan dalam pengelolaan anggaran keuangan daerah tidak lepas dari faktor kepemimpinan. Salah satu upaya yang dilakukan untuk meningkatkan kinerja karyawan adalah melalui kepemimpinan. Kepemimpinan memiliki hubungan yang sangat erat dengan motivasi. Kepemimpinan yang baik dapat memberikan motivasi serta dapat meningkatkan kinerja para karyawan atau bawahannya. Sebaliknya, kurangnya peranan kepemimpinan dalam suatu organisasi dapat menyebabkan turunnya motivasi dan kinerja karyawan itu sendiri. kepemimpinan yang efektif dapat mempengaruhi bawahannya untuk mencapai kinerja yang efisien dan memuaskan. Kepemimpinan merupakan peranan yang sangat penting dalam organisasi. Setiap pemimpin memiliki gaya kepemimpinan yang berbeda-beda. Perilaku para pemimpin itulah yang disebut dengan gaya kepemimpinan.

Peningkatan kinerja organisasi tidak dapat terwujud apabila tidak ada pengelolaan manajemen yang baik, yang dapat mendorong upaya-upaya instansi untuk meningkatkan kinerja. Manajemen berbasis kinerja dapat digunakan untuk meningkatkan akuntabilitas organisasi sektor publik (Propper dan Wilson, 2003; Kloot, 1999).

Pelaksanaan kegiatan pelayanan pemerintah daerah, mengacu pada Undang-Undang Nomor 32 tahun 2004 tentang Pemerintah Daerah dan Undang-Undang Nomor 25 tahun 2004 tentang Sistem Perencanaan Pembangunan Nasional. Hal ini mengakibatkan dua implikasi strategis yaitu pertama : situasi desentralisasi politik dan keuangan telah memberikan wewenang yang lebih besar kepada masyarakat daerah untuk menentukan arah, kebijakan, tujuan, program, hingga aktivitas organisasi pemerintah daerah dalam memberikan pelayanan; kedua: pemerintah daerah telah diberi keleluasaan yang lebih besar untuk mendapatkan, mengelola dan mengalokasi dana yang diperlukan dalam urusan pelayanan kepada masyarakat (Harun, 2008).

Proses perencanaan pembangunan daerah perlu diimbangi oleh ketersediaan beberapa hal seperti : kapasitas aparatur pemerintah, sumber daya baik sumber daya manusia maupun sumber dana. Berkaitan dengan hal ini, maka untuk mengukur tingkat pencapaian atas rencana yang ditetapkan dengan sasaran yang ingin dicapai perlu dilakukan evaluasi atas kinerja.

Pengelolaan pemerintah daerah secara akuntabilitas, tidak lepas dari anggaran pemerintah daerah. Hal ini sesuai dengan pendapat Mardiasmo (2009), bahwa wujud dari penyelenggaraan otonomi daerah adalah sumber daya yang dilakukan secara ekonomis, efisien, efektif, adil dan merata untuk mencapai akuntabilitas publik. Anggaran diperlukan dalam pengelolaan sumber daya tersebut dengan baik untuk mencapai kinerja yang diharapkan oleh masyarakat dan untuk menciptakan akuntabilitas terhadap masyarakat. Anggaran merupakan elemen penting dalam sistem pengendalian manajemen karena

anggaran tidak saja sebagai alat perencanaan keuangan, tetapi juga sebagai alat pengendalian, koordinasi, komunikasi, evaluasi kinerja dan motivasi (Kenis, 1979). Namun demikian, pelaksanaan anggaran dengan kinerja belum tentu sesuai yang diharapkan dalam pencapaian tujuan. Oleh karena itu, efektifitas sistem pengendalian intern pada suatu organisasi perlu ditingkatkan agar pengendalian baik pengendalian keuangan maupun pengendalian kinerja dapat terlaksana secara efektif dan efisien. Adanya sistem pengendalian intern yang baik dapat juga mengatasi tingkat kecurangan (*fraud*) dari karyawan serta diharapkan sistem pengendalian intern dapat mengendalikan proses penganggaran sesuai dengan sasaran anggaran yang telah ditetapkan.

Dalam perencanaan anggaran ada beberapa karakteristik sasaran anggaran. Menurut Kenis (1979) karakteristik sasaran anggaran yaitu partisipasi anggaran (*budgetary participation*), kejelasan sasaran anggaran (*budget goal clarity*), umpan balik anggaran (*budgetary feedback*), Pada konteks pemerintah daerah, sasaran anggaran tercakup dalam Rencana Strategik Daerah (Renstrada) dan Program Pembangunan Daerah (Propeda). Menurut Kenis (1979), adanya sasaran anggaran yang jelas akan memudahkan individu untuk menyusun target-target anggaran. Selanjutnya, target-target anggaran yang disusun akan sesuai dengan sasaran yang ingin dicapai organisasi. Hal ini berimplikasi pada penurunan senjangan anggaran. Senjangan anggaran adalah perbedaan antara anggaran yang dilaporkan dengan anggaran yang sesuai dengan estimasi terbaik bagi organisasi (Anthony dan Govindarajan, 1998; Rasuli, 2002). Pada konteks pemerintah daerah, kejelasan sasaran anggaran berimplikasi pada aparat, untuk menyusun anggaran sesuai dengan sasaran yang ingin dicapai instansi pemerintah. Aparat akan memiliki informasi yang cukup untuk memprediksi masa depan secara tepat. Selanjutnya, hal ini akan menurunkan perbedaan antara anggaran yang disusun dengan estimasi terbaik bagi organisasi.

Sistem pengukuran kinerja diperlukan untuk mengetahui pencapaian organisasi atas tujuan dan misi organisasi/program. Selain itu, tujuan pengukuran kinerja adalah meningkatkan pelayanan publik dan meningkatkan akuntabilitas. Sistem pengukuran kinerja dijabarkan dalam indikator-indikator kinerja yang terdapat dalam desain pengukuran kinerja. Kawedar, dkk (2008) mengatakan bahwa kinerja yang dimaksud akan menggambarkan tingkat pencapaian pelaksanaan suatu kegiatan, program, dan kebijaksanaan dalam mewujudkan sasaran, tujuan, misi, dan visi unit kerja tersebut. Peningkatan kinerja didukung pula dengan adanya sistem manajemen yang terdesentralisasi dalam tubuh organisasi.

Ragamnya metode pengukuran kinerja tersebut menunjukkan kecenderungan perhatian yang tinggi terhadap peningkatan kualitas kinerja instansi pemerintah, khususnya dalam memberikan pelayanan kepada masyarakat. Meskipun demikian penerapan metode-metode tersebut harus mengakomodasikan lingkungan pemerintah daerah, agar mendapatkan hasil yang memiliki validitas tinggi dan tidak terjadi kesalahan pengukuran kinerja. Analisis terhadap kinerja keuangan pemerintah merupakan informasi yang penting terutama untuk membuat kebijakan dalam pengelolaan keuangan daerah dan menilai apakah pemerintah berhasil mengelola keuangannya dengan baik, serta memberikan dampak yang positif terhadap kesejahteraan masyarakat. Analisis kinerja keuangan pada APBD dilakukan dengan cara membandingkan hasil yang dicapai dari satu periode dengan periode sebelumnya, sehingga dapat diketahui bagaimana kecenderungan yang terjadi.

Penelitian terdahulu berkaitan dengan kejelasan tujuan/ sasaran yaitu penelitian Locke 1968 (dalam Kenis 1997) menunjukkan hubungan kejelasan sasaran anggaran berpengaruh signifikan dengan kinerja manajerial. Hal ini didukung oleh penelitian yang dilakukan Kennis (1979) pengaruh karakteristik sasaran anggaran terhadap sikap dan kinerja. Hasilnya menunjukkan bahwa partisipasi anggaran dan kejelasan sasaran anggaran cenderung

memiliki pengaruh positif dan signifikan terhadap sikap para manajer yang terkait dengan pekerjaan dan anggaran. Partisipasi dan kejelasan tujuan, selanjutnya, diketahui memiliki pengaruh signifikan terhadap kinerja anggaran para manajer. Tingkat kesulitan sasaran anggaran yang tinggi diketahui memiliki pengaruh negatif terhadap kinerja para manajer. Pengaruh evaluasi anggaran dan umpan balik terhadap sikap dan kinerja para manajer, di sisi lain diketahui lemah atau tidak signifikan.

Beberapa penelitian tentang gaya kepemimpinan, SDM serta Anggaran Berbasis Kinerja telah dilakukan oleh peneliti-peneliti. Penelitian dari Nor (2007) lebih menekankan pada aspek pentingnya partisipasi dalam penyusunan anggaran untuk meningkatkan kinerja manajerial. Kemudian, hasil penelitian juga menunjukkan bahwa kombinasi kesesuaian antara partisipasi anggaran dan gaya kepemimpinan terhadap kinerja manajerial bukan merupakan kesesuaian terbaik. Hal ini disebabkan oleh budaya bangsa Indonesia yang masih diwarnai dengan budaya feodalis sehingga memungkinkan adanya partisipasi semu.

Penelitian tentang pengaruh gaya kepemimpinan dan kualitas SDM terhadap kinerja dilakukan oleh Maria Renata (2006). Hasil penelitian ini menyatakan bahwa terdapat pengaruh positif pada tingkat relatif rendah, antara gaya kepemimpinan dan kualitas SDM secara sendiri-sendiri terhadap kinerja. Namun, terdapat pengaruh positif yang relatif sedang, antara gaya kepemimpinan dan kualitas SDM secara bersama-sama terhadap kinerja.

Berdasarkan uraian di atas, maka alasan pemilihan topik dalam penelitian ini adalah bahwa penelitian terdahulu sebagian besar lebih menekankan pada aspek kinerja organisasi secara umum. Dalam penelitian ini, peneliti mencoba melakukan analisis dengan menggunakan data kuantitatif dan mendeskripsikan pada pihak yang terkait di SKPD Provinsi Bengkulu. Hasil yang diharapkan dari penelitian ini adalah untuk mengetahui apakah kesesuaian kejelasan tujuan, gaya kepemimpinan dan kinerja keuangan pemerintah memiliki pengaruh terhadap kinerja, khususnya pada SKPD Provinsi Bengkulu.

Perumusan Masalah

Manajemen berbasis kinerja merupakan proses rangkaian yang sinergis berawal dari penetapan sasaran yang jelas dan terukur, adanya gaya kepemimpinan dan sistem pengukuran kinerja berdasarkan prestasi kerja yang dihasilkan. Penerapan manajemen kinerja diharapkan dapat meningkatkan kinerja organisasi sektor publik. Oleh karena itu, rumusan masalah dalam penelitian ini adalah:

- 1) Apakah kejelasan tujuan berpengaruh terhadap kinerja SKPD Provinsi Bengkulu?.
- 2) Apakah gaya kepemimpinan berpengaruh terhadap kinerja SKPD Provinsi Bengkulu ?.
- 3) Apakah kinerja keuangan berpengaruh terhadap kinerja SKPD Provinsi Bengkulu?.

Tujuan Penelitian

Sesuai dengan rumusan masalah, maka penelitian ini bertujuan untuk menemukan bukti empiris mengenai :

- 1) Pengaruh kejelasan tujuan terhadap kinerja SKPD Provinsi Bengkulu.
- 2) Pengaruh gaya kepemimpinan terhadap kinerja SKPD Provinsi Bengkulu.
- 3) Pengaruh kinerja keuangan terhadap kinerja SKPD Provinsi Bengkulu.

Manfaat Penelitian

Diharapkan hasil penelitian ini dapat memberikan kontribusi pada:

- 1) Organisasi sektor publik, khususnya SKPD Provinsi Bengkulu yang terkait dengan penerapan manajemen berbasis kinerja, agar dapat meningkatkan kinerja organisasinya.

Akademisi, agar dapat menunjukkan suatu bukti empiris bahwa kejelasan sasaran, gaya kepemimpinan, dan sistem pengukuran berpengaruh terhadap kinerja kuantitas dan kualitas organisasi sektor publik.

KAJIAN PUSTAKA DAN PENGEMBANGAN HIPOTESIS

Telaah Teori

Goal Setting Theory

Goal setting theory merupakan salah satu bagian dari teori motivasi yang dikemukakan oleh Edwin Locke pada tahun 1978. *Goal setting theory* didasarkan pada bukti yang berasumsi bahwa sasaran (ide-ide akan masa depan; keadaan yang diinginkan) memainkan peran penting dalam bertindak. Locke (dalam Locke dan Latham, 1990) mengatakan ada dua kategori tindakan yang diarahkan oleh sasaran (*goal-directed action*) yaitu: (a) *nonconsciously goal directed* dan (b) *consciously goal directed* atau *purposeful actions*. Premis yang mendasari *goal setting theory* adalah kategori yang kedua yaitu conscious goal (Latham, 2004 dalam Verbeeten, 2008), dimana dalam *conscious goal*, ide-ide dan keinginan mendorong individu untuk bertindak. *Goal setting theory* menyatakan bahwa orang yang memiliki sasaran yang spesifik dan menantang berkinerja lebih baik dibanding dengan orang yang tidak memiliki sasaran jelas (Verbeeten, 2008). Lebih lanjut, *goal setting theory* berasumsi bahwa ada hubungan langsung antara sasaran yang spesifik dan terukur dengan kinerja.

Pengembangan Hipotesis

Penerapan manajemen berbasis kinerja diharapkan dapat meningkatkan kinerja organisasi sektor publik. Manajemen kinerja dapat diterapkan dengan baik apabila organisasi sektor publik memiliki sasaran yang jelas dan terukur dan desentralisasi. Disamping itu,

sistem pengukuran kinerja memiliki peran untuk memotivasi anggota organisasi dalam mencapai tingkat kinerja yang diinginkan.

Berdasarkan uraian diatas dan penelitian terdahulu, maka dapat dibuat hipotesis dan kerangka pemikiran sebagai berikut :

Pengaruh Tujuan yang Jelas terhadap Kinerja SKPD

Goal setting theory berasumsi bahwa tujuan yang spesifik dan terukur dapat meningkatkan kinerja, dibanding dengan tujuan yang sulit dan tidak terukur (Locke dan Latham, 1990). Beberapa penelitian yang telah dilakukan menunjukkan bahwa pemahaman terhadap sasaran terbukti dapat meningkatkan kinerja, baik secara kuantitas maupun kualitas (Sotirakou dan Zeppou, 2005; Verbeeten, 2008). Berdasarkan asumsi *goal setting theory* dan beberapa penelitian terdahulu, maka hipotesis pertama penelitian yaitu:

H1: *Tujuan yang jelas berpengaruh positif terhadap kinerja SKPD*

Pengaruh Gaya Kepemimpinan terhadap Kinerja SKPD

Nor (2007) mengungkapkan dalam penelitiannya bahwa keberhasilan dalam mengelola suatu organisasi tidak lepas dari faktor kepemimpinan dan sikap bawahan dalam melaksanakan tugas mencapai tujuan organisasi. Menurut Decoster dan Fertakis (1968) dalam Nor (2007) kepemimpinan yang efektif harus memberikan pengarahan terhadap usaha-usaha dalam mencapai tujuan organisasi. Brownell (1983) dalam Nor (2007) menguji pengaruh gaya kepemimpinan dalam konteks sistem penganggaran dan menemukan bahwa interaksi antara *structure* dan *consideration* memiliki efek yang signifikan terhadap kinerja. Fertakis (1976) dalam Nor (2007) menemukan adanya hubungan yang positif antara gaya kepemimpinan dengan partisipasi anggaran, sedangkan penelitian Muslimah (1996) menunjukkan adanya hubungan yang tidak signifikan antara gaya kepemimpinan dengan partisipasi anggaran.

Sedangkan hasil dari penelitian yang dilakukan oleh Nor sendiri menyatakan bahwa kombinasi kesesuaian antara partisipasi anggaran dan gaya kepemimpinan terhadap kinerja manajerial bukan merupakan kesesuaian terbaik. Hal ini disebabkan oleh budaya bangsa Indonesia yang masih diwarnai dengan budaya feodalis sehingga memungkinkan adanya partisipasi semu. Partisipasi semu bisa terjadi apabila manajemen tingkat atas memegang kendali total atas proses penyusunan anggaran dan mencari dukungan bawahannya. Secara teoritis, kepemimpinan (leadership) merupakan hal yang sangat penting dalam manajerial, karena kepemimpinan yang baik maka proses manajemen akan berjalan dengan baik dan pegawai akan bergairah dalam melakukan tugasnya (Hasibuan (1996) dalam Tampubolon (2007). Faktor kepemimpinan memainkan peranan yang sangat penting dalam keseluruhan upaya untuk meningkatkan kinerja, baik pada tingkat kelompok maupun dalam tingkat organisasi. Dikatakan demikian karena kinerja tidak hanya menyoroti pada sudut tenaga pelaksana yang pada umumnya bersifat teknis akan tetapi juga di kelompok kerja dan manajerial (Atmodjo (2003) dalam Tampubolon (2007).

Berdasarkan uraian di atas, hasil penelitian yang dilakukan menunjukkan hasil yang tidak konsisten antara satu peneliti dengan peneliti lainnya, sehingga menarik untuk diuji kembali pengaruh gaya kepemimpinan terhadap penerapan anggaran berbasis kinerja. Oleh karena itu maka dapat dirumuskan hipotesis sebagai berikut:

H2: *Gaya kepemimpinan berpengaruh positif terhadap kinerja.*

Pengaruh Kinerja Keuangan Terhadap Kinerja SKPD

Kinerja keuangan dapat membantu organisasi sektor publik untuk mencapai tujuan yang telah ditetapkan dan mengevaluasi program-program serta kegiatan-kegiatan yang telah dilakukan. Penerapan pengukuran kinerja membantu organisasi sektor publik untuk

mengukur tingkat keberhasilan yang dicapai (Kloot,1999; Zeppou dan Sotirakou, 2003; Verbeeten, 2008). Sehingga hipotesis ketiga yaitu :

H3: *Kinerja keuangan berpengaruh positif terhadap kinerja SKPD.*

METODE PENELITIAN

Jenis dan Sumber Data

Penelitian ini merupakan penelitian empiris dan terstruktur dengan menggunakan metode survei yang menguji hipotesis dengan menggali pertanyaan investigasi tentang kinerja. Sumber data penelitian ini merupakan data primer. Data primer penelitian ini diperoleh dari kuesioner yang berkaitan tentang persepsi pejabat eselon tiga, dan pejabat eselon empat di lingkungan SKPD Provinsi Bengkulu dari jawaban kuesioner yang disebarkan kepada responden.

Populasi dan Sampel

Populasi merupakan sekelompok orang, kejadian atau segala sesuatu yang mempunyai karakteristik tertentu (Indriantoro dan Supomo, 2002). Populasi dalam penelitian ini adalah 41 SKPD Pemerintah Provinsi Bengkulu. Unit analisis Satuan Kerja Perangkat Daerah (SKPD) adalah perangkat daerah pada pemerintah daerah selaku pengguna anggaran/pengguna barang. Pemilihan satuan kerja perangkat daerah (SKPD) dilakukan dengan alasan institusi ini merupakan unit kerja pemerintah, hal ini berarti bahwa institusi tersebut menggunakan dan melaporkan realisasi anggaran atau sebagai pelaksana anggaran dari pemerintah daerah.

Sampel adalah sebagian dari elemen-elemen populasi (Indriantoro dan Sopomo, 2002). Sedangkan sampel penelitian ini yaitu pejabat eselon 3 dan eselon 4 di lingkungan SKPD Provinsi Bengkulu. Metode pengambilan sampel yaitu secara acak setiap SKPD disebarkan sebanyak 3 kuesioner.

Variabel Penelitian dan Definisi Variabel Operasional

Tujuan yang Jelas

Tujuan adalah hasil yang akan dicapai secara nyata oleh organisasi sektor publik dalam rumusan yang spesifik, terukur, dalam kurun waktu yang lebih pendek dari tujuan (LAN, 2004). Untuk dapat menetapkan tujuan yang jelas dan terukur harus diawali dengan penetapan visi, misi dan tujuan yang jelas dan konsisten. Sasaran jelas dan terukur dalam hal ini terkait dengan penetapan visi, misi, tujuan dan sasaran dalam unit kerja responden dan apakah penetapan sasaran tersebut telah memberikan gambaran jelas kepada responden mengenai hasil yang harus dicapai.

Pernyataan responden terhadap tujuan jelas dan terukur terdiri dari 8 item pernyataan dan diukur dengan menggunakan skala Likert 1-5 (dimana 1 = sangat tidak setuju sampai dengan 5 = sangat setuju).

Gaya Kepemimpinan

Gaya kepemimpinan merupakan proses mempengaruhi dalam menentukan tujuan organisasi, memotivasi perilaku pengikut untuk mencapai tujuan, mempengaruhi untuk memperbaiki kelompok dan budayanya. Selain itu juga mempengaruhi interpretasi mengenai peristiwa-peristiwa para pengikutnya, pengorganisasian dan aktivitas-aktivitas untuk mencapai sasaran, memelihara hubungan kerjasama dan kerja kelompok, perolehan dukungan dan kerjasama dan orang-orang di luar kelompok atau organisasi (Tampubolon, 2008). Variabel ini diukur dengan menggunakan skala Likert 5 poin yang terdiri atas 7 item pertanyaan. Instrument yang digunakan untuk mengukur variabel ini berdasarkan beberapa ciri-ciri yang dinyatakan oleh Alwi (2010), yang terdiri dari 3 pernyataan positif gaya kepemimpinan berorientasi tugas (*structure*) dan 4 pernyataan negatif gaya kepemimpinan berorientasi hubungan (*consideration*).

Kinerja Keuangan

Kinerja keuangan diproksikan dengan kesesuaian indikator terhadap program. Pengukuran kinerja merupakan suatu alat manajemen yang digunakan untuk menilai pencapaian tujuan dan sasaran (Whittaker, dalam LAN, 2004). Pengukuran kinerja dalam hal ini adalah standar yang menjadi tolok ukur dalam menilai pencapaian sasaran. Instrumen pengukuran kinerja didasarkan pada instrumen yang dikembangkan oleh Cavaluzzo dan Ittner (2004) dan mencakup berbagai indikator kinerja seperti indikator input, indikator efisiensi operasional, kepuasan masyarakat, standar kualitas pelayanan, dan dampak dari hasil yang dicapai. Pengukuran instrumen pengukuran kinerja dilakukan dengan melakukan skala Likert 1-5 (1 = sangat tidak setuju sampai dengan 5 = sangat setuju).

Kinerja SKPD

Kinerja dalam hal ini adalah prestasi kerja yang dicapai unit kerja dalam merealisasikan target yang telah ditetapkan. Instrumen yang digunakan untuk mengukur kinerja adalah instrumen yang dikembangkan oleh Van de Ven dan Ferry (1980) dan digunakan oleh Dunk dan Lyson (1997); Williams (1990); dan Verbeeten (2008), dan telah disesuaikan dengan kondisi di Indonesia. Instrumen kinerja terdiri dari 8 pernyataan.. Pernyataan responden diukur dengan menggunakan skala Likert 1-5 (1 = sangat kurang sampai dengan 5 = sangat baik).

Metode Analisis Data

Statistik Diskriptif

Untuk memberikan gambaran deskriptif mengenai variabel penelitian yaitu tujuan yang jelas dan terukur, gaya kepemimpinan, kinerja keuangan, kinerja SKPD. Data ditampilkan dengan menggunakan tabel statistik deskriptif yang menunjukkan angka kisaran teoritis, sesungguhnya, rata-rata, dan standar deviasi.

Uji Kualitas Data

Uji Validitas

Uji Validitas Data dilakukan untuk menguji keakurasian pertanyaan-pertanyaan yang digunakan dalam suatu instrument dalam pengukuran variabel. Kuesioner dikatakan valid apabila pertanyaan pada kuesioner mampu mengungkapkan sesuatu yang akan diukur oleh kuesioner itu sendiri (Ghozali, 2011).

Uji Reliabilitas

Uji reliabilitas adalah suatu alat untuk mengukur suatu kuesioner yang merupakan indikator dari suatu variabel atau konstruk. Pengujian reliabilitas dilakukan menggunakan bantuan program SPSS, dengan cara menghitung *item to total correlation* masing-masing indikator dan koefisien *cronbach's alpha* dari masing-masing indikator. Aturan umum yang dipakai *Cronbach's Alpha* $\geq 0,60$ sudah mencerminkan yang *reliable* (Ghozali, 2011).

Uji Asumsi Klasik

Pengujian model regresi dalam menguji hipotesis haruslah menghindari kemungkinan terjadinya penyimpangan asumsi klasik. Pengujian asumsi klasik ini dilakukan dengan menggunakan bantuan program komputer SPSS. Dalam penelitian ini asumsi klasik yang dianggap penting (Ghozali, 2011) adalah:

1. Tidak terjadi multikolinieritas antarvariabel independen.
2. Tidak terjadi heteroskedastisitas atau varian variabel pengganggu yang konstan (homokedastisitas).
3. Memiliki distribusi normal.

Sementara itu, uji autokorelasi tidak perlu dilakukan karena data yang digunakan dalam penelitian ini adalah data *crosssection* (silang waktu), bukan merupakan data yang berasal dari beberapa periode yang berurutan (*time series*). Sehingga masalah autokorelasi relative jarang terjadi pada data *crosssection* karena gangguan pada observasi yang berbeda

berasal dari individu atau kelompok yang berbeda. (Ghozali, 2011). Oleh karena itu, perlu dilakukan pengujian-pengujian sebagai berikut:

Uji Multikolinieritas

Uji multikolinieritas bertujuan untuk menguji apakah dalam model regresi ditemukan adanya korelasi antar variable bebas. Model regresi yang baik seharusnya tidak terjadi korelasi diantara variable bebas.

Uji Heteroskedastisitas

Heteroskedastisitas bertujuan menguji apakah dalam model regresi terjadi ketidaksamaan variance dari residual satu pengamatan ke pengamatan yang lain jika variance dari residual satu pengamatan ke pengamatan lain tetap, maka disebut homokedastisitas dan jika berbeda disebut heteroskedastisitas. Heteroskedastisitas terjadi apabila tidak adanya kesamaan deviasi standar nilai variabel dependen pada setiap variabel independen. Bila terjadi gejala heteroskedastisitas akan menimbulkan akibat varians koefisien regresi menjadi minimum dan *confidence interval* melebar sehingga hasil uji signifikansi statistik tidak valid lagi (Ghozali, 2011:125).

Uji Normalitas

Uji ini untuk menguji apakah dalam model regresi variable terikat dan variabel bebas memiliki distribusi data normal atau tidak. Model regresi yang baik adalah yang memiliki distribusi data normal atau mendekati normal.

Uji Hipotesis

Sesuai dengan rumusan Masalah, Tujuan Masalah, Hipotesis dari Penelitian metode regresi berganda antara variabel dependen dalam hal ini adalah variable Kinerja dan 3 variabel independen yaitu kejelasan tujuan, gaya kepemimpinan dan system pengukuran.

Hubungan antar Variabel:

$$Y = a + b_1X_1 + b_2X_2 + b_3X_3 + e$$

Dimana:

Y = Variabel Kinerja SKPD

a = Konstanta

b₁, b₂ b₃ = Koefisien regresi

X₁ = Variabel Kejelasan tujuan

X₂ = Variabel Gaya Kepemimpinan

X₃ = Variabel kinerja keuangan

HASIL PENELITIAN DAN PEMBAHASAN

Pada penelitian ini, data dikumpulkan dengan cara mendistribusikan kuesioner kepada pejabat eselon 3 dan eselon 4 pada seluruh satuan kerja perangkat daerah (SKPD) yang ada di Provinsi Bengkulu. Kuisisioner yang didistribusikan sebanyak 123 kuisisioner, namun dari 123 kuisisioner yang tersebut jumlah kuisisioner yang dapat diolah sebanyak 98 kuisisioner atau hanya 79,67 % kuisisioner yang kembali. Dari 98 kuisisioner tersebut sebanyak 83 atau sebesar 67,48 % kuisisioner bisa diolah untuk menjadi data penelitian, sedangkan sisanya sebanyak 15 kuisisioner atau sebesar 12,20 % tidak dapat diolah dikarenakan pengisian jawaban pada kuisisioner tidak lengkap dan terdapat jawaban ganda pada item pertanyaan. Secara jelasnya dapat dilihat pada tabel 4.2:

Tabel 4.2

Data Penelitian

Jumlah Kuisisioner yang didistribusikan	123 Kuisisioner	100 %
Kuisisioner yang kembali	98 Kuisisioner	79.67 %
Kuisisioner yang tidak bisa diolah	15 Kuisisioner	12.20 %
Kuisisioner yang digunakan dalam penelitian	83 Kuisisioner	67.48 %

Sumber : Data diolah 2012

Statistik deskriptif Penelitian

Tabel 4.4

Statistik Deskriptif

Variabel	Rentang Teoritis	Rata-rata Teoritis	Standar deviasi	Rentang Aktual	Mean
Kejelasan Tujuan	8 – 40	24	3.56968	23 - 40	32.0361
Gaya Kepemimpinan	7 – 35	21	4.01617	18 - 35	27.2771
Kinerja Keuangan Pemerintah	8 – 40	24	4.35651	19 - 40	29.1807
Kinerja SKPD	7 – 35	21	4.11297	16 - 35	24.6386

Sumber : Data primer diolah, 2012

Berdasarkan uraian di atas, jawaban responden pada masing-masing variabel terlihat memberikan informasi yang menunjukkan bahwa seluruh variabel penelitian ini, yaitu kejelasan tujuan, gaya kepemimpinan, kinerja keuangan pemerintah, dan kinerja SKPD cenderung masuk kategori tinggi. Hal ini ditunjukkan dengan nilai rata-rata aktual seluruh variabel yang lebih tinggi daripada nilai rata-rata teoritis tiap variabel. Berarti sebagian besar responden memberikan jawaban pada setiap item pertanyaan dengan skala besar.

Uji Validitas Data

Tabel 4.5

Uji Validitas Data

No	Variabel	Pearson Correlation	Signifikan	Status
1	Kejelasan Tujuan	.598**-.815**	0.000 – 0.000	Valid
2	Gaya Kepemimpinan	.677**-.785**	0.000 – 0.000	Valid
3	Kinerja Keuangan Pemerintah	.606**-.800**	0.000 – 0.000	Valid
4	Kinerja Keuangan SKPD	.579**-.788**	0.000 – 0.000	Valid

Sumber : Data primer diolah, 2012

Dari tabel 4.5 terlihat bahwa semua variabel baik itu kejelasan tujuan, gaya kepemimpinan, kinerja keuangan pemerintah dan kinerja keuangan SKPD semuanya valid, hal ini terlihat dari nilai signifikansi dari variabel kejelasan tujuan, gaya kepemimpinan, kinerja keuangan pemerintah, dan kinerja keuangan SKPD memiliki nilai dibawah 0.01 yaitu bernilai 0.000.

Uji Reliabilitas Data

Tabel 4.6

Hasil Uji Reliabilitas

No.	Variabel	Nilai Cronbach Alpha	Keterangan
1	Kejelasan Tujuan	0.851	Reliabel
2	Gaya Kepemimpinan	0.859	Reliabel
3	Kinerja Keuangan Pemerintah	0.863	Reliabel
4	Kinerja SKPD	0.820	Reliabel

Sumber : Data primer diolah, 2012

Dari tabel 4.6 terlihat bahwa semua variabel reliable. Hal ini terlihat dari nilai Cronbach Alpha yang > 0,06. Sehingga tidak terjadi masalah pada uji reliabilitasnya.

Uji Normalitas Data

Tabel 4.7
Hasil Uji Normalitas data

Variabel	Asymp Sig (2-tailed)	Keterangan
Kejelasan Tujuan	0.099	Normal
Gaya Kepemimpinan	0.154	Normal
Kinerja Keuangan Pemerintah	0.291	Normal
Kinerja SKPD	0.149	Normal

Sumber : Data primer diolah, 2012

Dari tabel 4.7 terlihat bahwa semua variabel yaitu kejelasan tujuan, gaya kepemimpinan, kinerja keuangan pemerintah dan kinerja SKPD memiliki nilai *Asymp Sig* lebih dari 0.05 , sehingga data yang digunakan dalam penelitian ini berdistribusi normal.

Uji Heteroskedastisitas

Tabel 4.8
Hasil Uji Heteroskedastisitas

Variabel	Signifikansi	Keterangan
Kejelasan Tujuan	0.578	Bebas
Gaya Kepemimpinan	0.486	Heteroskedastisitas
Kinerja Keuangan Pemerintah	0.054	

Sumber : Data diolah, 2012

Dari tabel 4.8 terlihat bahwa untuk semua variabel memiliki nilai signifikansi lebih dari 0.05, sehingga variabel kejelasan tujuan, gaya kepemimpinan, dan kinerja keuangan pemerintah tidak terjadi masalah heteroskedastisitas.

Uji Multikolinearitas

Tabel 4.9
Hasil Uji Multikolinearitas

Variabel	Collinearity Statistics		Keterangan
	Tolerance	VIF	
Kejelasan Tujuan	0.551	1.816	Bebas
Gaya Kepemimpinan	0.729	1.372	Multikolinearitas
Kinerja keuangan pemerintah	0.630	1.588	

Sumber : Data primer diolah, 2012

Dari tabel 4.9 terlihat bahwa semua variabelnya yaitu kejelasan tujuan, gaya kepemimpinan dan kinerja keuangan pemerintah memiliki nilai *tolerance* > 0.10 dan nilai VIF < 10, sehingga semua variabel bebas dari masalah multikolinearitas.

Pengujian Hipotesis

Pengujian Hipotesis pertama, kedua dan ketiga

Tabel 4.10
Hasil Pengujian Hipotesis 1,2 dan 3

Variabel	Persamaan 1			Konfirmasi Hipotesis
	Nilai Koefisien	t- statistik	Sig.	
Kejelasan tujuan	0.237	2.080	0.044	Diterima
Gaya Kepemimpinan	0.000	-0.006	0.996	Ditolak
Kinerja Keuangan Pemerintah	0.520	5.397	0.000	Diterima
R Square	0.481			
Adj R Square	0.462			
F	24.434			
Sig.	0.00			

Sumber : Data primer diolah, 2012

Berdasarkan hasil regresi pada tabel 4.10 di atas dapat dilihat bahwa nilai Adjust R Square sebesar 0,462 menunjukkan bahwa 46,2 % variabel Kinerja SKPD yang dapat dijelaskan oleh variabel kejelasan tujuan, gaya kepemimpinan, dan kinerja keuangan pemerintah sedangkan sisanya 53,8 % dijelaskan oleh variabel lain yang tidak terdapat dalam persamaan ini. Nilai statistik F sebesar 24.434 dengan nilai signifikansi $p= 0,000 < 0,05$ menunjukkan bahwa model yang digunakan dalam penelitian layak untuk dilakukan analisis.

Hasil pengujian hipotesis pertama menunjukkan nilai koefisien sebesar 0,237 dengan nilai signifikansi $0,044 < 0,05$ yang berarti bahwa terdapat pengaruh positif dan signifikan variabel kejelasan tujuan terhadap kinerja SKPD. Hasil pengujian sejalan dengan hipotesis yang telah dibuat dimana pengaruh kejelasan tujuan terhadap kinerja SKPD adalah positif. Nilai t-hitung sebesar 2,080 sedangkan t-tabel sebesar 1,65. Jika $t\text{-hitung} > t\text{-tabel}$ maka nilai signifikannya lebih kecil dari 5% dan **hipotesis diterima**. Hal ini berarti bahwa semakin jelas tujuan dari suatu SKPD maka kinerja SKPD yang akan diperoleh juga meningkat.

Hipotesis kedua dalam penelitian ini adalah gaya kepemimpinan berpengaruh positif terhadap kinerja SKPD. Berdasarkan hasil uji hipotesis pada tabel 4.10 terlihat bahwa nilai koefisien sebesar 0,000 dengan nilai signifikansi $0,996 > 0,05$ yang berarti bahwa terdapat pengaruh positif dan tidak signifikan variabel gaya kepemimpinan terhadap kinerja SKPD. Hasil pengujian tidak sejalan dengan hipotesis yang telah dibuat dimana terdapat pengaruh yang negatif gaya kepemimpinan terhadap kinerja SKPD. Nilai t-hitung sebesar -0.006 sedangkan t-tabel sebesar 1,85. Jika $t\text{-hitung} < t\text{-tabel}$ maka nilai signifikannya lebih besar dari 5% dan **hipotesis kedua ditolak**.

Hipotesis ketiga dalam penelitian ini adalah kinerja keuangan pemerintah berpengaruh positif terhadap kinerja SKPD. Berdasarkan hasil uji hipotesis pada tabel 4.10 terlihat bahwa nilai koefisien sebesar 0.520 dengan nilai signifikansi $0,000 < 0,05$ yang berarti bahwa terdapat pengaruh positif dan signifikan variabel kinerja keuangan pemerintah terhadap kinerja SKPD. Hasil pengujian sejalan dengan hipotesis yang telah dibuat dimana pengaruh kinerja keuangan pemerintah terhadap kinerja SKPD adalah positif. Nilai t-hitung sebesar 5.397 sedangkan t-tabel sebesar 1,85. Jika $t\text{-hitung} > t\text{-tabel}$ maka nilai signifikannya lebih kecil dari 5% dan **hipotesis ketiga diterima**.

Pembahasan

Pengaruh Tujuan yang Jelas terhadap Kinerja SKPD

Berdasarkan hasil pengujian hipotesis dapat disimpulkan bahwa variabel kejelasan tujuan berpengaruh positif dan signifikan terhadap kinerja SKPD Provinsi Bengkulu. Berpengaruh positif artinya semakin jelas suatu tujuan dalam SKPD Pemerintah Provinsi Bengkulu maka akan meningkatkan kinerja. Kejelasan tujuan tinggi pada proses penyusunan anggaran diharapkan bisa meningkatkan pencapaian program-program. Kejelasan tujuan yang tinggi juga akan membuat pencapaian tujuan dari visi dan misi yang disusun. Hipotesis ini mendukung peneliti sebelumnya yang telah dilakukan oleh Verbeeten (2008) dan

Rantanen *et.al* (2007) bahwa penetapan sasaran yang jelas dan terukur berhubungan positif dan signifikan terhadap kinerja kualitas.

Penetapan tujuan yang jelas dan terukur membantu pemerintah dalam menjaga kesinambungan antara perencanaan, penganggaran, pelaksanaan dan pencapaian kinerja. *Goal setting theory* menyatakan bahwa tujuan yang jelas dan terukur mendorong orang untuk berkinerja lebih baik. Dengan sasaran yang jelas dan terukur diharapkan pemerintah juga dapat meningkatkan kinerja.

Pengaruh Gaya Kepemimpinan terhadap Kinerja SKPD

Berdasarkan hasil pengujian hipotesis kedua dapat disimpulkan bahwa variabel gaya kepemimpinan berpengaruh positif tapi tidak signifikan terhadap kinerja SKPD. Hasil penelitian ini berbeda dengan hipotesis yang diajukan sebelumnya yaitu menjelaskan bahwa gaya kepemimpinan berpengaruh positif terhadap kinerja SKPD. Arah positif dan tidak signifikan pengaruh gaya kepemimpinan terhadap kinerja SKPD tidak mendukung penelitian Nor (2007). Hasil penelitiannya mengungkapkan bahwa gaya kepemimpinan mempunyai pengaruh yang signifikan terhadap kinerja. Namun hasil penelitian ini konsisten dengan hasil penelitian Muslimah. (1996), yang menemukan hubungan positif dan tidak signifikan gaya kepemimpinan terhadap kinerja.

Sedangkan hasil dari penelitian yang dilakukan oleh Nor (2007) sendiri menyatakan bahwa kombinasi kesesuaian antara gaya kepemimpinan terhadap kinerja manajerial bukan merupakan kesesuaian terbaik. Hal ini disebabkan oleh budaya bangsa Indonesia yang masih diwarnai dengan budaya feodalis sehingga memungkinkan adanya partisipasi semu. Partisipasi semu bisa terjadi apabila manajemen tingkat atas memegang kendali total atas proses penyusunan anggaran dan mencari dukungan bawahannya. Secara teoritis, kepemimpinan (leadership) merupakan hal yang sangat penting dalam manajerial, karena

kepemimpinan yang baik maka proses manajemen akan berjalan dengan baik dan pegawai akan bergairah dalam melakukan tugasnya (Hasibuan (1996) dalam Tampubolon (2007).

Pengaruh Kinerja Keuangan pemerintah terhadap Kinerja SKPD

Berdasarkan hasil pengujian hipotesis ketiga dapat disimpulkan bahwa variabel kinerja keuangan pemerintah berpengaruh positif signifikan terhadap kinerja SKPD. Hasil penelitian ini sama dengan hipotesis yang diajukan sebelumnya yaitu menjelaskan bahwa kinerja keuangan pemerintah berpengaruh positif terhadap kinerja SKPD. Arah positif dan signifikan pengaruh kinerja keuangan pemerintah terhadap kinerja SKPD, mendukung penelitian Verbeeten (2008). Hasil penelitiannya mengungkapkan keuangan mempunyai pengaruh yang signifikan terhadap kinerja. Kinerja keuangan ditetapkan melalui indikator-indikator kesesuaian program. Indikator indikator tersebut berupa standar disamping untuk mengukur kinerja input dan kinerja operasional, juga mengukur kinerja pelayanan, dan kepuasan.

PENUTUP

Kesimpulan

- 1) Kejelasan tujuan berpengaruh positif dan signifikan terhadap kinerja SKPD Provinsi Bengkulu. Hal ini menunjukkan bahwa semakin tinggi kejelasan tujuan dalam organisasi Pemerintah Provinsi Bengkulu akan meningkatkan kinerja SKPD.
- 2) Gaya Kepemimpinan tidak berpengaruh terhadap SKPD Pemerintah Provinsi Bengkulu. Hal ini berarti bahwa semakin bagus gaya kepemimpinan dalam organisasi Pemerintah Provinsi Bengkulu, tapi tidak meningkatkan kinerja SKPD.
- 3) Kinerja keuangan pemerintah berpengaruh positif dan signifikan terhadap kinerja Pemerintah Provinsi Bengkulu. Hal ini menunjukkan bahwa semakin tinggi kinerja

keuangan pemerintah dalam organisasi Pemerintah Provinsi Bengkulu akan meningkatkan kinerja SKPD.

Implikasi Penelitian

Adapun implikasi dari penelitian ini adalah :

Menjadi masukan bagi organisasi sektor publik, khususnya pemerintah yang terkait dengan penerapan manajemen berbasis kinerja, agar dapat meningkatkan kinerja organisasinya. Menunjukkan suatu bukti empiris bahwa kejelasan tujuan, dan kinerja keuangan berpengaruh terhadap kinerja SKPD, namun gaya kepemimpinan tidak berpengaruh terhadap kinerja SKPD, sehingga kinerja yang profesional akan semakin menguat jika didukung oleh sasaran yang jelas dan kinerja keuangan. Oleh karenanya gaya kepemimpinan harus diubah.

Menjadi masukan bagi pemerintah untuk meningkatkan upaya-upaya memimpin (gaya kepemimpinan), yang dapat dilakukan dengan mulai melakukan upaya interpersonal yang lebih baik dan hal tersebut tidak dapat dipisahkan dari niat baik dan komitmen yang tinggi dari manajemen pemerintah.

Keterbatasan Penelitian

Penelitian ini tidaklah sempurna karena memiliki keterbatasan yaitu sebagai berikut :

- 1) Responden penelitian yang terbatas pada pejabat eselon 3 dan 4 SKPD Provinsi Bengkulu, sehingga hasilnya tidak bisa digeneralisasi untuk organisasi lain. Penelitian ini akan menunjukkan hasil yang berbeda pada organisasi lain.
- 2) Kemungkinan ada suatu respon bias yang dapat disebabkan oleh beberapa hal, diantaranya kemungkinan responden tidak menjawab secara serius dan peneliti tidak mengetahui apakah yang mengisi kuisioner benar-benar responden yang bersangkutan.

Saran Penelitian Selanjutnya

Dari keterbatasan penelitian diatas, peneliti ingin memberikan saran sebagai berikut :

- 1) Penelitian selanjutnya mungkin dapat memperluas lingkup penelitian sehingga hasil penelitian lebih memungkinkan digeneralisasi secara umum.
- 2) Penelitian selanjutnya dapat mempertimbangkan variabel lain yang dapat mempengaruhi kinerja SKPD atau menggunakan gaya kepemimpinan terhadap kinerja SKPD sebagai variabel pemoderasi.

DAFTAR PUSTAKA

- Alwi, Muhammad. 2010. Pengaruh Style Kepemimpinan, Institusi, Gender terhadap Motivasi/Kepuasan Kerja Karyawan.
- Antony, R.N. dan V. Govindarajan. 1998. Management Control System. 9ed. (Richard D Irwin, Mc. Grawhill).
- Atkinson, A. A., Waterhouse, J.H. dan Wells, R.B., (1997), "A Stakeholder Approach to Strategic Performance Measurement", *Sloan Management Review*, vol. 38 No.3, pp.25-37.
- Baiman, S., (1990), "Agency research in managerial accounting: a second look", *Accounting, Organization and Society*, Vol. 15 No.4, pp.341-371.
- Bastian, I., (2006), *Akuntansi Sektor Publik*, Erlangga, Jakarta.
- Bernstein, D.J, (2000), "Local government performance measurement use: assessing system quality and effects", *Disertation*, George Washington University.
- Birchall, J. dan R. Simmons, (2004), "The involvement of members in the governance of large scale cooperative and mutual business: a formative evaluation of the cooperative group", *Review of Social Econom,y* Vol. LXII, No.4, pp. 1-30.
- Boland, T dan Alan Fowler, (2000) "A system perspective of performance management in public sector organization", *The International Journal of Public Sector Management*, Vol. 13 No.S, pp.417-446.
- Bonner,S.E. dan G.B. Sprinkle, (2002), "The effects of monetary incentives on effort and task performance: theories, evidence, and a framework for research", *Accourting, Organization and Society*, Vol. 27, pp.303-345.
- Cavalluzzo,K.S. dan C.D. Ittner, (2004), "Implementing performance measurement innovations: evidence from government", *Accounting, Organizations and Society*, Vo1.29, pp. 243-267.
- De Brujin,H., (2002), "Performance measurement in the public sector: strategies to cope with the risks of performance measurement", *International Journal of Public Sector Management*, Vol 15 Nos 6/7, pp. 578-594.
- Dunk, A.S. dan A.F. Lysons, (1997), "An analysis of departmental effectiveness, participative budgetary control process and environmental dimensionality within the competing values framework: a public sector study". *Financial, Accountability and Management*, Vol 13 No. 1, pp. 1-15.
- Ferdinand, A., (2002), *Structural Equation Modeling Dalam Penelitian Manajemen, Aplikasi Model-Model Rumit dalam Penelitian untuk Tesis Magister & Disertasi Doktor*, Seri Pustaka Kunci, BP UNDIP.

- Ghozali, I., (2008), Model Persamaan Struktural Konsep Aplikasi dengan Program AMOS 16.0, Badan Penerbit UNDIP.
- Ghozali, Imam, 2011, *Analisis Multivariate Dengan Program SPSS*, Badan Penerbit Universitas Diponegoro, Semarang.
- Greiling, D., (2005), "Performance measurement in the public sector: the German experience", *International Journal of Productivity and Performance Management*, Vol.54 No.7, pp. 551-567.
- Hair, J.F. Jr, Anderson, R.E., Tatham, R. I. And Black, W.C., (1998), *Multivariate Data Analysis with Readings*, 4Th ed., PrenticeHall International. London.
- Halachmi, A., (2002), "Performance measurement and government productivity", *Work Study*, Vol. 51 No. 2, pp.63-73.
- Halim Abdul, 2002, *Akuntansi Keuangan Daerah*, Salemba Empat, Jakarta.
- Heinrich, C., (2002), "Outcomes based performance management in the public sector: implications for government accountability and effectiveness", *Public Administration Review*, Vol.62 No. 6, pp. 712-725.
- Imawan, R., (2002), "Desentralisasi, Demokratisasi dan Pembentukan Good Governance", Makalah disampaikan pada Workshop tentang Desentralisasi, Demokratisasi dan Akuntabilitas Pemerintahan Daerah, Semarang, 25-27 Maret 2002.
- Kawedar, W., Rohman, A., dan Handayani, S., (2008), *Akuntansi Sektor Publik, Pendekatan Penganggaran Daerah dan Akuntansi Keuangan Daerah*, Cetakan pertama, Badan Penerbit UNDIP, Semarang.
- Kenis, I., (1979), Effects of Budgetary Goal Characteristics on Managerial Attitudes and Performance. *The Accounting Review*. LIV.2. Hal 707-721
- Klout, L., (1999), "Performance measurement and accountability in Victorian Local Government", *The International Journal of Public Sector Management*, Vol. 12 No.7, pp.565-583.
- Kravchuk, R.S. dan R.W. Schack, (1996), "Designing effective performance measurement systems under the government performance and results act of 1993", *Public Administration Review*, Vol.56 No.4, pp. 348-358.
- Lembaga Administrasi Negara Republik Indonesia, (2004), *Modul Akuntabilitas Kinerja Instansi Pemerintah*, Edisi ke-2, LAN, Jakarta
- Locke, E.A. dan G.P. Latham, (1990), *A Theory of Goal Setting and Task Performance*, Prentice-Hall, Englewood-Cliffs, NJ.
- Mardiasmo. (2009), *Akuntansi Sektor Publik*, Andi, Yogyakarta.
- Mahmudi. (2005), *Manajemen Kinerja Sektor Publik*, UPP AMP YKPN, Yogyakarta.
- Maryanti, H., A., (2002), Pengaruh Karakteristik Tujuan Anggaran Terhadap Perilaku, Sikap, dan Kinerja Pemerintah Daerah Di Propinsi Nusa Tenggara Timur. (Tesis)
- Miah, N.Z. dan L. Mia, (1996), "Decentralization, accounting controls and performance of government organizations: a New Zealand empirical study", *Financial, Accountability and Management*, Vol. 12 No.3, pp. 173190.
- Ming Chen, Hai dan Chia-Hui Chen, (2004), "Direct financial payments within an organization: a competitive advantage perspective", *International Journal of Management*, Vol.21 No.2, pp.202-210.
- Mulyadi dan J. Setyawan, (2001), *Sistem Perencanaan dan Pengendalian Manajemen*, Edisi 2, Salemba Empat, Jakarta. Peraturan Pemerintah Nomor 24 Tahun 2005 tentang Standar Akuntansi Pemerintah.

- Nor, W. (2007), "Desentralisasi dan Gaya Kepemimpinan sebagai Variabel Moderating dalam Hubungan antara Partisipasi Penyusunan Anggaran dan Kinerja Manajerial, Simposium Nasional Akuntansi X, Makasar.
- Propper, C. dan Wilson, D., (2003), "The use and usefulness of performance measures in the public sector", *Oxford Review of Economic Policy*, Vol. 19 No. 2, pp. 250-265.
- Rantanen, H., Kulmala, H., Lonnqvist, A. dan Kujansivu, P., (2007), "Performance measurement systems in the Finnish public sector", *International Journal of Public Sector Management*, Vol. 20 No. 5, pp. 415-433.
- Rasuli, M. 2002. Hubungan Dua Konsekuensi Pengendalian Anggaran: Penciptaan Slack Anggaran dan Orientasi Manajerial Berjangka Pendek. Tesis. Program Pasca Sarjana. UGM: Yogyakarta.
- Robbins, Stephen. P. (1997), *Essentials of Organizational Behaviour*, Fifth Edition, Prentice Hall International, Inc., New Jersey.
- Sekaran, U. (2000), *Research Methods For Business A Skill – Building Approach*. 3rd ed. John Wiley and Sons, Inc.
- Snyder, et al., (1996), "Public and private organization in Latin America: a comparison of reward preferences", *International Journal of Public Sector Management*, Vol. 9 No. 2, pp. 15-27.
- Sotirakou, T. dan M. Zeppou, (2006), "Utilizing performance measurement to modernize the Greek public sector", *Management Decision*, Vol. 44 No. 9, pp. 1277-1304.
- Tirole, J. (1994), "The internal organization of Government", *Oxford Economic Papers*, Vol. 46 No. 1, pp. 1-29.
- Undang-Undang Nomor 20 Tahun 2003 tentang Sistem Pendidikan Nasional.
- Undang-Undang Nomor 32 Tahun 2004 tentang Pemerintah Daerah.
- Undang-Undang Nomor 33 Tahun 2004 tentang Perimbangan Keuangan antara Pemerintah Pusat dan Pemerintah Daerah.
- Van Helden, G.J. (2005), "Researching public sector transformation: the role of management accounting", *Financial Accountability and Management*, Vol. 21.No.1, pp.99-133.
- Verbeeten, Frank H.M. (2008), "Performance management practices in public sector organizations: impact on performance", *Accounting, Auditing & Accountability Journal*, Vol. 21 No. 3, pp. 427-454.
- Zeppou, M. dan T. Sotirakou, (2003), "The STAIR model: a comprehensive approach for managing and measuring government performance in the postmodern era", *The International Journal of Public Sector*, Vol. 16 No. 4, pp. 320-332.

Desentralisasi Fiskal, Karakteristik Pemerintah Daerah dan Tingkat Korupsi Pemerintah Daerah pada Tahun 2008 dan 2010

RUDY HARTANTO
AGUNG NUR PROBOHUDONO

Universitas Sebelas Maret

Abstract: *This study aimed to determine the effect of fiscal decentralization and local characteristics of the level of corruption in local government. Regional characteristics used in this study include the size of local government, population, local government human resource cost allocation, local tax revenues, and Human Development Index (HDI) in each local government. Whereas for the levels of corruption, in this study used the Indeks Persepsi Korupsi (IPK) and the data from the Supreme Court (Mahkamah Agung Republik Indonesia/ MA RI). Data used in this research that Local Government Finance Report (Laporan Keuangan Pemerintah Daerah/ LKPD) in 2008 and in 2010. This research analysed 202 local government in Indonesia.*

Results of this study indicate that the level of corruption in Indonesia is influenced by factors of population and local tax revenue. Local tax revenue significantly affect the IPK effect on the level of corruption. Sensitivity analysis to the measurement of corruption based on MA RI in not significantly affect any independent variables.

Keywords: *Local Government, Corruption, Fiscal Decentralization, Local Government Characteristics.*

A. PENDAHULUAN

Sejak berlakunya UU No. 22/1999 dan UU No. 25/1999 tentang pemerintah daerah pada era reformasi, telah membuat perubahan dalam sistem pemerintahan Indonesia. Dimana tata kelola pemerintahan yang tadinya bersifat sentralisasi berubah menuju desentralisasi. Latar belakang terbitnya kebijakan desentralisasi sendiri dimulia dengan adanya situasi politik pasca 1998 di mana adanya tuntutan demokrasi disegala aspek negara, dimana pendekatan partisipatif merupakan pendekatan yang sesuai dengan tuntutan pembangunan saat ini (Defis, 2012).

UU No. 22/1999 selanjutnya disempurnakan dengan dikeluarkannya UU No. 32/2004 tentang pemerintah daerah. Undang-undang tersebut menyatakan bahwa dengan adanya desentralisasi fiskal maka akan memberikan kewenangan kepada daerah otonom untuk mengatur dan mengurus kepentingan dan urusan rumah tangganya sendiri dan memiliki diskersi (kebebasan) dalam membelanjakan dana sesuai kebutuhan dan prioritas masing-masing daerah.

Pergeseran struktur organisasi dalam pemerintahan dengan berjalannya desentralisasi berubah dari organisasi yang hirarkis dan bengkak berubah menjadi organisasi yang datar dan langsing, dimana pengawasan Pemerintah terhadap kebijakan daerah berubah dari preventif dan represif, kini hanya secara represif (Hoessein, 2002). Dengan bergulirnya kebijakan desentralisasi fiskal yang sudah tidak asing lagi dimana tingkat perkembangan pemekaran daerah di Indonesia berkembang dengan cepat, hal tersebut ditunjukkan dengan adanya perbandingan jumlah kabupaten dari tahun 1999 sampai dengan tahun 2007 sudah sangat jauh. Berikut ini merupakan grafik tingkat pemekaran daerah yang diperoleh dari BPS dari tahun 1999 sampai dengan tahun 2007:

Insert Gambar 1

Terjadinya pemekaran daerah telah menimbulkan pro dan kontra, dimana ada yg berpendapat bahwa pemekaran terjadi bukan karena desakan kebutuhan bersama, akan tetapi dikarenakan adanya kebutuhan sekelompok individu atau golongan yang menginginkan kekuasaan dan jabatan. Akan tetapi dilain sisi ada yang berpendapat bahwa dengan adanya pemekaran maka jarak anatara pemerintah dan masyarakat akan terpisah yang pada akhirnya akan meningkatkan pemerataan bangunan (Bapennas,2008). Sasana (2006) menyebutkan bahwa alasan pentingnya otonomi daerah dan desentralisasi fiskal dikaranakan beberapa hal, diantaranya adalah:

1. Adanya perwujudan fungsi dan peran negara modern yang bertujuan untuk kesejahteraan umum.
2. Adanya otonomi daerah, dalam perspektif politik menyebabkan negara sebagai organisasi yang memiliki kekuasaan pada tingkat suprastruktur dan infrastruktur diperlukan pemencaran kekuasaan agar tidak disalahgunakan.
3. Dilihat dari perspektif manajemen, maka dengan adanya kewenangan yang diberikan kepada daerah, menyebabkan daerah bisa mewujudkan adanya efisiensi dan efektivitas pelayanan kepada masyarakat sehingga terwujudnya kesejahteraan umum.

Dalam pembentukan suatu daerah otomom diperlukan syarat yang harus dipenuhi, syarat tersebut diatur dalam Peraturan Pemerintah (PP) No. 129/2000 dan telah diganti dengan PP No. 78/2007 tentang Tata Cara Pembentukan, Penghapusan, dan Penggabungan Daerah. Didalam peraturan tersebut terdapat tiga syarat yang harus dipenuhi, yaitu: syarat administratif, teknis dan fisik kewilayahan. Syarat teknis untuk pembentukan daerah terdapat 11 faktor dengan 35 indikator teknis. Selain itu terdapat empat faktor dominan yang minimal harus dipenuhi yaitu, kependudukan, kemampuan ekonomi, potensi daerah, dan kemampuan keuangan (Juanda dan Masrizal, 2012).

Dengan semakin bertambahnya daerah yang ada di Indonesia yang terjadi karena adanya otonomi daerah sendiri telah menyebabkan keunikan-keunikan dari masing-masing daerah yang telah terbentuk. Keunikan atau karakteristik yang terbentuk di setiap daerah bisa disebabkan oleh kondisi geografis, kebudayaan ataupun kondisi sosial dan ekonomi yang sudah terbentuk sejak lama.

Menurut laporan KPK, terdapat 10 daerah dengan laporan dugaan kasus korupsi tertinggi di Indonesia, hal tersebut tidak hanya terjadi di pulau Jawa, tetapi juga terjadi di Sumatera (4 provinsi), Sulawesi, dan Kalimantan. Berikut merupakan tabel 10 daerah dengan laporan dugaan korupsi tertinggi di Indonesia (Diansyah, 2011):

Insert Tabel 1

UU No. 32/2004 yang mengatur hubungan antara pemerintah pusat dan pemerintah daerah di mana setiap pemerintah daerah diwajibkan untuk melaporkan pengelolaan keuangannya dalam bentuk laporan keuangan pemerintah daerah. Laporan keuangan pemerintah daerah yang telah di keluarkan oleh setiap pemerintah daerah selanjutnya akan dilakukan pemeriksaan keuangan oleh BPK RI, yang kemudian akan dikeluarkan opini atas kewajaran laporan keuangan tersebut. Sampai dengan tahun 2010, jumlah laporan keuangan pemerintah daerah yang mendapatkan opini wajar dengan pengecualian sangat sedikit jumlahnya.

Laporan BPK mencatat bahwa hanya 32 pemerintah daerah tahun anggaran 2010 yang memperoleh opini wajar tanpa pengecualian atau hanya sekitar 9% dari 358 laporan keuangan pemerintah daerah yang telah diperiksa (bpk.com, 2011). Jumlah laporan keuangan pemerintah daerah sendiri yang telah mendapatkan opini wajar dengan pengecualian dinyatakan masih rendah. Menurut catatan *Indonesia Corruption Watch* (ICW) menyebutkan bahwa sampai dengan tahun 2010 telah terdapat 448 kasus korupsi. Menurut data Komisi

Pemberantasan Korupsi (KPK) sampai dengan oktober 2012 tercatat 170 kepala daerah tersangkut korupsi, lebih jauh lagi disebutkan bahwa kasus korupsi di daerah paling banyak dilakukan di sektor infrastruktur, keuangan daerah dan pengadaan barang dan jasa, selain itu dikatakan bahwa desentralisasi yang terjadi sejak tahun 1999 memunculkan raja-raja kecil di daerah, di mana raja-raja kecil ini banyak yang koruptif (Rimanews.com, 2013).

Penelitian mengenai sebab-sebab terjadinya korupsi telah dilakukan oleh beberapa peneliti, Tokes (2011) memperoleh hasil bahwa kelemahan kelembagaan dan efek dari interaksi sosial telah mempengaruhi tingkat korupsi. Hasil penelitian yang sama juga telah dilakukan oleh Lambsdorff SF (2006), dimana selain kelemahan lembaga, faktor lain seperti ukuran pemerintahan dan desentralisasi, level kompetisi di sektor privat, perekrutan dan gaji, kebebasan berpendapatan dan keadilan, demokrasi dan sistem politik.

Goel, et al. (2010) berpendapat bahwa faktor historis, pengaruh geografis dan pemerintahan berpengaruh terhadap tingkat korupsi. Penelitian tersebut dilakukan dengan menggunakan data kasus korupsi yang terjadi di beberapa negara, hal itu sejalan dengan penelitian yang dilakukan oleh Fisman (2000); Lecuna (2011); Fan et al (2009) yang menggunakan data *cross country*. Desentralisasi fiskal yang telah bergulir di beberapa negara juga telah mempengaruhi tingkat korupsi yang terjadi, hal tersebut sejalan dengan berbagai penelitian yang dilakukan diantaranya oleh Fisman (2000), Antonio (2012), Rajeev dan Michael (2010). Hasil penelitian tersebut menyebutkan bahwa besarnya desentralisasi fiskal berpengaruh negatif terhadap tingkat korupsi. Dimana dengan adanya desentralisasi fiskal maka tingkat korupsi cenderung turun.

Sasana (2009) mengatakan bahwa desentralisasi fiskal yang terjadi di negara-negara berkembang apabila tidak berpegang pada standar teori desentralisasi, hasilnya akan merugikan pertumbuhan ekonomi dan efisiensi. Dimana akan menyebabkan terjadinya

korupsi pada level pemerintah daerah disebabkan oleh adanya pertimbangan politik dan birokrat lokal.

Penelitian diatas merupakan hasil penelitian yang dilakukan diluar negeri, sedangkan penelitian disektor publik yang dilakukan didalam negeri hampir sebagian besar terkait dengan desentralisasi untuk menguji besarnya kinerja pemerintah daerah (Sasana, 2009). Menurut hasil *reviu* dari peneliti, di Indonesia masih sangat jarang yang melakukan penelitian tentang faktor yang mempengaruhi tingkat korupsi, terutama dengan semakin banyaknya daerah pemekaran dikarenakan diterapkannya kebijakan desentralisasi fiskal.

Penelitian ini menguji tentang pengaruh desentralisasi fiskal dan karakteristik pemerintah daerah terhadap tingkat korupsi pemerintah daerah di Indonesia. Tingkat korupsi yang dimaksud dalam penelitian ini adalah menggunakan Indeks Persepsi Korupsi di Indonesia yang telah di lakukan oleh lembaga survei Transparansy Index. Transparency Index Indeks Persepsi Korupsi Indonesia adalah sebuah instrumen pengukuran tingkat korupsi kota-kota di seluruh Indonesia yang dikembangkan oleh Transparency International Indonesia, selain itu dalam penelitian ini juga menggunakan data korupsi tahun 2008 dan 2010 yang telah tersedia di Mahkamah Agung (MA) melalui website resminya.

Penelitian ini menggunakan acuan penelitian yang dilakukan oleh Lecuna (2012) yang berfokus pada besarnya desentralisasi dan tingkat korupsi, dimana dalam penelitian ini mengacu pada tingkat korupsi yang ada di pemerintah daerah dengan menambahkan karakteristik yang terdapat di setiap pemerintah daerah di Indonesia.

B. TINJAUAN PUSTAKA DAN PERUMUSAN HIPOTESIS

1. Teori Desentralisasi

Desentralisasi adalah penyerahan wewenang pemerintah oleh Pemerintah kepada Daerah Otonom dalam kerangka Negara Kesatuan Republik. (UU No. 22/1999) Bastian (2006)

menyebutkan bahwa “pemaknaan untuk mengatur dan mengurus rumah tangganya sendiri merupakan prinsip utama otonomi daerah, otonomi daerah juga telah membuka kesempatan yang seluas-luasnya bagi daerah untuk mengaktualisasikan segala potensi terbaiknya secara optimal”.

Setiap daerah memiliki satu atau beberapa keunggulan tertentu relatif terhadap daerah lainnya. Dari segi potensi, keunggulan bisa bersifat mutlak, misalnya yang berasal dari aspek lokasi atau pun anugrah sumber. Dari hal tersebut bisa disimpulkan bahwa desentralisasi akan terwujud dengan baik bisa dipengaruhi oleh karakteristik dari pemerintah daerah itu sendiri. Lemans (1970) dalam Bastian (2006) menyebutkan bahwa desentralisasi fiskal dilihat dari perspektif administrasi publik merupakan instrumen untuk mencapai tujuan tertentu yang ingin dicapai suatu negara, yaitu pencapaian nilai-nilai dan komunitas bangsa sehingga tercapai pemerintahan yang demokratis sebagai wujud dari otonomi.

Tujuan utama dari desentralisasi fiskal itu sendiri terdiri dari dua hal, pertama meningkatkan kesejahteraan lokal di dalam pemerintah daerah yang pada akhirnya akan memberikan sumbangan pada tingkat nasional, kedua dengan keberhasilan tujuan pertama maka akan terciptanya instrumen politik pada tingkat lokal dimana masyarakat berpartisipasi dalam kegiatan bernegara (Defis, 2012).

Pembentukan daerah sebagai perwujudan desentralisasi fiskal di Indonesia yang telah diatur dalam UU No. 32/2004 bab II pasal 5 menyebutkan bahwa pembentukan daerah baru harus memenuhi syarat administrasi, teknis dan fisik kewilayahan. Syarat tersebut adalah sebagai berikut:

- a) Syarat administratif provinsi meliputi adanya persetujuan DPRD kabupaten/kota dan Bupati/Walikota yang akan menjadi cakupan wilayah provinsi, persetujuan DPRD provinsi induk dan Gubernur, serta rekomendasi Menteri Dalam Negeri.

- b) Syarat administratif untuk kabupaten/kota meliputi adanya persetujuan DPRD kabupaten/kota dan Bupati/Walikota yang bersangkutan, persetujuan DPRD provinsi dan Gubernur serta rekomendasi Menteri Dalam Negeri.
- c) Syarat teknis meliputi faktor yang menjadi dasar pembentukan daerah yang mencakup faktor kemampuan ekonomi, potensi daerah, sosial budaya, sosial politik, kependudukan, luas daerah, pertahanan, keamanan, dan faktor lain yang memungkinkan terselenggaranya otonomi daerah.
- d) Syarat fisik meliputi paling sedikit 5 (lima) kabupaten/kota untuk pembentukan provinsi dan paling sedikit 7 (tujuh) kecamatan untuk pembentukan kabupaten, dan 4 (empat) kecamatan untuk pembentukan kota, lokasi calon ibukota, sarana, dan prasarana pemerintahan.

2. Teori Keagenan

Teori keagenan atau bisa disebut dengan *agency theory* merupakan teori yang menjelaskan hubungan antara prinsipal dan agen dimana berakar pada pada teori ekonomi, teori keputusan, sosiologi, dan teori organisasi. Dimana salah satu pihak baik secara implisit maupun eksplisit membuat kontrak dengan pihak lain dimana salah satu pihak akan melakukan pekerjaan yang diinginkan oleh pihak lain, dimana terjadi pendelegasian wewenang dalam penyelesaian tugas tersebut (Halim dan Abdullah, 2006). *Agency theory* dalam sektor publik di terapkan antara pemerintah sebagai agen dan masyarakat sebagai prinsipal.

Penyusunan anggaran dalam sektor publik dilakukan oleh pihak agen yaitu eksekutif dan legislatif. Masyarakat sebagai prinsipal kurang memiliki informasi dalam penguasaan anggaran. Kurangnya informasi yang diperoleh prinsipal bisa dimanfaatkan oleh agen untuk kepentingannya sendiri maupun untuk kepentingan kelompok. Dalam penyusunan anggaran pihak agen cenderung akan melakukan "*budgetary slack*", dimana *budgetary slack* tersebut

dilakukan bukan untuk kepentingan masyarakat, akan tetapi lebih banyak untuk kepentingan pribadi pihak agen (Latifah, 2010). Terjadinya kekurangan informasi yang diperoleh oleh masyarakat merupakan masalah-masalah kontraktual yang terjadi dari pembuatan dan penerapan kebijakan publik. Hal tersebut terkait adanya *moral hazard* dan *adverse selection* (Halim dan Abdullah, 2006).

Kondisi seperti diatas juga mengakibatkan timbulnya perilaku oportunistik bagi eksekutif dalam proses penentuan anggaran. Proses penentuan anggaran bisa berhubungan dengan adanya peningkatan anggaran yang akhirnya akan meningkatkan penghasilan anggota legislatif dan juga untuk tujuan mengharumkan nama politisi di wilayah tertentu (Halim dan Abdullah, 2006).

3. Karakteristik Pemerintah Daerah

Menurut Kamus Umum Bahasa Indonesia (2006) dalam Sumarjo (2010), karakteristik adalah ciri-ciri khusus; mempunyai sifat khas (kekhususan) sesuai dengan perwatakan tertentu yang membedakan sesuatu (orang) dengan sesuatu yang lain. Penelitian tentang karakteristik pemerintah daerah pernah dilakukan oleh Puspita dan Martani (2012), Mustikarini dan Fitriyani (2012), Sumarjo (2010).

Penelitian karakteristik daerah yang dilakukan oleh Mustikarini dan Fitriyani (2012) menggunakan variabel ukuran pemerintah daerah, dimana ukuran pemerintah daerah dinyatakan dalam jumlah total aset (Sumardjo, 2010; Puspita dan Martani, 2012). Selain itu Puspita dan Martani (2012) juga menggunakan total belanja pegawai untuk menggambarkan karakteristik pemerintah daerah.

Berdasarkan penjabaran tersebut, penelitian ini menjelaskan Karakteristik daerah dengan menggunakan ukuran pemerintah daerah yang diprosikan dengan total aset, populasi penduduk yang diprosikan dengan total penduduk, belanja pegawai yang diprosikan

dengan total belanja pegawai, pajak daerah yang diproksikan dengan total penerimaan pajak daerah, dan HDI yang diproksikan dengan indek HDI di setiap daerah.

4. Korupsi

a) Pengertian Korupsi

Korupsi menurut Transparency Internasional adalah penyalahgunaan wewenang untuk kepentingan pribadi (<http://www.ti.or.id>). Sedangkan menurut UU No. 31/1999 yang kemudian di revisi dengan UU No. 20/2000 menyebutkan bahwa korupsi adalah Setiap orang yang secara melawan hukum melakukan perbuatan memperkaya diri sendiri atau orang lain atau suatu korporasi yang dapat merugikan keuangan negara atau perekonomian negara. dari pengertian tersebut dapat disimpulkan bahwa korupsi merupakan perbuatan yang dilakukan pribadi maupun kelompok yang merugikan negara.

Menurut SBM (2013), Tindak Pidana Kourpsi yang diatur dalam KUHP, bisa berupa:

- 1) Suap, yaitu memberikan hadiah atau janji kepada:
 - a) pegawai negeri atau penyelenggara negara agar melakukan tindakan sesuai dengan kehendak pemberi suap.
 - b) Hakim, agar merubah keputusan dalam suatu perkara.
 - c) Advokat untuk mempengaruhi suatu nasehat atau pendapat yang akan diajukan sesuai dengan keinginan pemberi suap.
- 2) Penggelapan, yaitu tindakan yang dilakukan baik oleh pegawai negeri atau orang selain pegawai negeri yang memiliki jabatan baik secara tetap atau sementara, dengan sengaja menggelapkan uang atau surat berharga yang disimpan, baik dilakukan oleh sendiri maupun orang lain baik secara individu maupun secara kelompok

- 3) Pemasaran, yaitu tindakan pegawai negeri atau penyelenggara negara yang lain secara melawan hukum telah menggunakan kekuasaannya untuk memaksa seseorang memberi sesuatu, atau membayar atau menerima pembayaran dengan potongan untuk kepentingan pribadi atau golongannya sendiri.
 - a) Pengaduan yang berkenaan dengan Pemborong/Rekanan, yaitu merupakan perbuatan yang dilakukan oleh:
 - 1) Pemborong atau ahli bangunan atau penjual bahan bangunan yang melakukan pembuatan atau penyerahan pembangunan yang dapat membahayakan orang lain
 - 2) Orang yang menerima penyerahan bahan bangunan yang dengan sengaja membiarkan terjadinya perbuatan curang dalam penyerahan tersebut.
 - 3) Pegawai Negeri atau penyelenggara negara baik secara langsung maupun tidak langsung dengan sengaja ikut andil dalam perbuatan pemborongan, pengadaan atau persewaan baik untuk keseluruhan ataupun sebagian.

b) Sebab Terjadinya Korupsi

Desentralisasi akan berjalan dengan baik dan berhasil jika lembaga pemerintahan yang terpusat kuat atau telah tersentralisasi dengan baik. Sebaliknya jika lembaga pemerintahan pusat lemah, maka akan menyebabkan struktur akuntabilitas baik vertikal maupun horisontal yang telah dirancang untuk pemantauan berbasis masyarakat bisa berubah menjadi jaringan korupsi antara perwakilan rakyat, pejabat lokal dan pejabat pemerintah daerah (Rene' veron, 2006).

Selain itu penyebab terjadinya korupsi juga bisa dikarenakan adanya ketertutupan dalam pembahasan RAPBN di setiap daerah. Dimana program atau kegiatan tidak pernah secara terbuka dipublikasikan secara luas kepada masyarakat. Tidak adanya

akses masyarakat terhadap dokumen anggaran APBD bisa menyebabkan penyalahgunaan kekuasaan oleh elit politik di daerah (HT, 2005).

Pada dasarnya kasus korupsi yang terjadi di Indonesia yang telah dilakukan oleh pihak eksekutif dan legislatif di tingkat daerah pada dasarnya berawal dari adanya masalah yang mendasar yaitu kurangnya atau bahkan tidak adanya transparansi manajemen anggaran daerah mulai dari perencanaan sampai dengan evaluasi anggaran daerah. (HT, 2005).

5. Penelitian Terdahulu

Berbagai penelitian mengenai tingkat korupsi telah dilakukan baik di luar negeri maupun di dalam negeri. Penelitian pengaruh desentralisasi terhadap tingkat korupsi pernah (Fisman dan Gatti, 2000; Goel et al., 2010) menunjukkan hasil bahwa desentralisasi berpengaruh negatif terhadap tingkat korupsi. Goel et al. (2010) melakukan penelitian dengan menggunakan data lintas negara, dengan sampel 100 negara dengan variabel faktor historis, geografis dan pemerintah. Hasil penelitian tersebut menunjukkan bahwa dengan hadirnya sektor publik yang lebih besar yang pada akhirnya mencerminkan kewaspadaan publik terhadap perilaku atau tindakan lembaga yang kuat akan mengurangi korupsi.

Fisman dan Gatti (2000) juga melakukan penelitian terhadap desentralisasi dan korupsi yang terjadi di berbagai negara. Penelitian tersebut menggunakan beberapa literatur indeks korupsi, indeks korupsi yang dipakai diantaranya *German Exporter corruption index (GCI)*, developed by Peter Neumann (1994), *the World Competitiveness Report's corruption index (WCR)*, a historical corruption index developed by Transparency International (TI), *the Business International corruption index (BI)*, and *the Global Competitiveness Survey index (GCS)*. Penggunaan beberapa indeks korupsi tersebut digunakan dengan tujuan untuk memperkuat hasil penelitian tersebut.

Simon et al. (2009). sebaliknya melakukan penelitian desentralisasi fiskal menggunakan gabungan survei berbasis pengalaman manajer bisnis yang dilakukan di 80 negara. Survei di lingkungan dunia bisnis mewawancarai manajer dari lebih dari 9000 perusahaan pada tahun 1999-2000. Dimana survei tersebut digabungkan dengan berbagai aspek desentralisasi yang lain. Lambsdorff (2006) yang melakukan penelitian tentang penyebab dan konsekuensi dari korupsi menemukan hasil bahwa korupsi sejalan dengan PDB yang rendah ketidaksetaraan pendapatan, inflasi, kejahatan meningkat, distorsi kebijakan dan kurangnya kompetisi. Dan juga dalam penelitian tersebut ditemukan bahwa korupsi juga menurunkan daya tarik negara lain dan investor domestik dalam melakukan investasi. Demokrasi juga memiliki hasil yang positif terhadap tingkat korupsi, akan tetapi akan berdampak negatif jika demokrasi memiliki tingkat partisipasi yang tinggi.

SBM (2013), Silaen dan Sasana (2013) melakukan penelitian tentang faktor yang mempengaruhi tingkat korupsi yang terjadi. Dimana dalam variabel jumlah penduduk wanita, telah ditemukan pengaruh signifikan terhadap tingkat korupsi yang terjadi. Semakin besar jumlah penduduk wanita maka jumlah korupsi akan semakin rendah (Swamy, 2001).

6. Kerangka Pemikiran

Kerangka pemikiran dari penelitian tentang tingkat korupsi dapat di rumuskan dalam uraian berikut ini:

Insert Gambar 2: Kerangka Pikir Penelitian

Penelitian ini dilakukan dengan tujuan untuk menguji faktor-faktor yang mempengaruhi tingkat korupsi dengan menggunakan variabel desentralisasi fiskal, ukuran pemerintah daerah, populasi penduduk, belanja pegawai, penerimaan pajak daerah dan HDI. Penentuan tingkat korupsi dalam penelitian ini berdasarkan pada indek korupsi yang diukur oleh lembaga TI di Indonesia, serta dalam penelitian ini menggunakan analisis sensitifitas

dengan menggunakan data korupsi yang terjadi selama tahun 2010 yang tersedia di website Mahkamah Agung. Pengukuran desentralisasi dalam penelitian ini didasarkan pada penelitian yang dilakukan oleh Sasana (2010).

Penggunaan data untuk pengukuran karakteristik pemerintah (ukuran pemerintah daerah, rasio desentralisasi fiskal dan belanja pegawai daerah) dan opini audit didasarkan pada Laporan Keuangan Pemerintah Daerah (LKPD) 2010 yang sudah di audit oleh Badan Pemeriksa Keuangan Republik Indonesia (BPK RI). Sedangkan untuk populasi penduduk didasarkan pada sensus penduduk tahun 2010 yang dilakukan oleh Badan Pusat Statistik (BPS) Indonesia.

7. Pengembangan Hipotesis

a. Pengaruh desentralisasi fiskal terhadap tingkat korupsi di pemerintah daerah di Indonesia

Desentralisasi fiskal telah terjadi di beberapa negara, baik negara maju maupun negara berkembang. Desentralisasi fiskal di negara maju menunjukkan bahwa desentralisasi fiskal telah memiliki pengaruh negatif terhadap tingkat korupsi yang terjadi, dimana dinyatakan bahwa desentralisasi fiskal telah menurunkan tingkat korupsi yang terjadi di negara maju (Fisman dan Gatti, 2000; Goel et al., 2010)

Perkembangan desentralisasi fiskal di dalam negeri yang sudah terjadi sejak keluarnya UU No. 25/1999, mengalami berbagai pro dan kontra dikarenakan dampak yang terjadi. Penerapan desentralisasi fiskal yang terjadi di Indonesia sebagai negara berkembang telah memberikan kekuasaan dan wewenang kepada tingkat daerah untuk mengelola keuangannya sendiri. Dengan adanya pembagian kekuasaan penuh kepada setiap daerah, membuat kontrol pemerintah yang dulu kuat tidak lagi kokoh (hukumonline.com, 2007).

Dengan adanya pergeseran kekuasaan di pemerintah daerah, seseorang yang akan menempati posisi menjadi kepala daerah dan mempertahankan posisinya maka harus bisa bekerjasama dengan DPRD, dimana dengan adanya hal tersebut memungkinkan terjadinya kasus suap/ *money politic* (Rinaldi, 2007). Atas dasar hal tersebut maka hipotesis dalam penelitian ini adalah:

H₁= Desentralisasi Fiskal berpengaruh positif terhadap tingkat korupsi di pemerintah daerah.

b. Pengaruh ukuran pemerintah daerah terhadap tingkat korupsi di pemerintah daerah di Indonesia

Pengukuran dari besarnya ukuran pemerintah daerah dalam penelitian ini menggunakan besarnya total aset yang di miliki oleh tiap pemerintah daerah, oleh karena itu semakin besar total aset yang dimiliki oleh pemerintah daerah dapat dikatakan semakin besar ukuran dari pemerintah daerah itu sendiri. Adanya kepemilikan aset dari pemerintah daerah, menimbulkan adanya perilaku dan kesempatan bagi legislatif, eksekutif maupun pihak yang memiliki kewenangan dan kekuasaan untuk melakukan kecurangan. penjabaran diatas sesuai dengna penelitian yang dilakukan oleh Lambsdorff (2006), yang menunjukkan bahwa ukuran pemerintah daerah yang semakin besar maka akan meningkatkan korupsi. Oleh karena itu hipotesis dalam penelitian ini adalah.

H₂= Ukuran Pemerintah Daerah berpengaruh positif terhadap tingkat korupsi di pemerintah daerah.

c. Pengaruh populasi penduduk terhadap tingkat korupsi di pemerintah daerah di Indonesia

Peningkatan jumlah penduduk, menuntut adanya tuntutan transparansi yang lebih tinggi dan juga adanya pengawasan yang lebih tinggi terhadap legislatif dan yudikatif. Adanya pengawasan yang lebih ini membuat anggota legislatif dan eksekutif di tataran pemerintah daerah cenderung untuk taat terhadap peraturan dan kemungkinan untuk melakukan tindakan kecurang akan menjadi kecil. Lembaga pemberantasan kasus korupsi atau yang dikenal dengan Komisi Pemberantasan Korupsi (KPK) dalam melakukan pemberantasan korupsi memerlukan peran serta masyarakat dalam mengawasi kinerja penegak hukum dan menjadi pendukung dalam melaksanakan koordinasi dan supervisi, sekaligus melakukan pengawasan terhadap kerja Kepolisian Daerah dan kantor-kantor Kejaksaan di daerah dalam rangka pemberantasan korupsi (Diansyah et al., 2011).

Sementara itu SBM (2013) melakukan penelitian tentang pengaruh populasi penduduk dilihat dari jumlah penduduk wanita, dan hasil dari penelitian tersebut menunjukkan bahwa jumlah penduduk wanita berpengaruh negatif terhadap tingkat korupsi, dimana semakin besar jumlah penduduk wanita maka semakin rendah tingkat korupsi. Oleh karena itu hipotesis dalam penelitian ini adalah sebagai berikut:

H₃= Populasi Penduduk berpengaruh negatif terhadap tingkat korupsi di pemerintah daerah.

d. Pengaruh belanja pegawai daerah terhadap tingkat korupsi di pemerintah daerah di Indonesia

Adanya kewenangan yang diberikan daerah untuk mengurus rumah tangganya sendiri termasuk dalam penyusunan anggaran yang diatur dalam UU No. 32/2004, memberikan kesempatan bagi para legislatif dan eksekutif selaku prinsipal agen akan mempunyai kesempatan untuk memprioritaskan anggaran untuk kepentingan sendiri dan golongan daripada masyarakat (Latifah 2010). Oleh karena itu kecenderungan setiap legislatif dan eksekutif akan memiliki kesempatan dalam memperbesar anggaran belanja pegawai baik secara sah maupun tidak sah demi kepentingan pribadi maupun golongan.

H₄= Belanja pegawai daerah berpengaruh positif terhadap tingkat korupsi di pemerintah daerah.

e. Pengaruh penerimaan pajak daerah terhadap tingkat korupsi di pemerintah daerah di Indonesia

Mokhtaria (2007) melakukan penelitian tentang pengaruh korupsi terhadap jumlah pajak di Rusia. Penelitian tersebut menunjukkan bahwa adanya korupsi menyebabkan jumlah penerimaan pajak mengalami penurunan, hal tersebut dikarenakan adanya suap yang terjadi terhadap pemeriksa pajak. Dimana penerimaan pajak tersebut mengarah khusus ke dalam penerimaan pajak daerah. Temuan tersebut mengindikasikan bahwa korupsi (pencurian pajak) adalah masalah yang signifikan dalam sistem fiskal Rusia. Berdasarkan hal tersebut maka hipotesis dalam penelitian ini adalah:

H₅= *Pajak daerah berpengaruh positif terhadap tingkat korupsi di pemerintah daerah.*

f. Pengaruh *Human Development Index* (HDI) daerah terhadap tingkat korupsi di pemerintah daerah di Indonesia

Tingkat pendidikan yang diukur dengan presentasi angka melek huruf menunjukkan hubungan yang negatif terhadap tingkat korupsi (SBM, 2013). Selain itu menurut Paul (2010) terdapat hubungan antara pertumbuhan dengan korupsi yang terjadi di Bangladesh, dimana korupsi tidak mendorong pertumbuhan, yang artinya pertumbuhan akan lebih baik jika tingkat korupsi rendah. Oleh karena itu hipotesis dalam penelitian ini adalah:

H₆= *Human Development Index* berpengaruh negatif terhadap tingkat korupsi di pemerintah daerah

C. METODE PENELITIAN

1. Desain Penelitian/Jenis Penelitian

Penelitian ini menggunakan data sekunder yang telah disediakan dan dipublikasikan oleh pihak lain, baik berupa oleh Badan Pemeriksa Keuangan Republik Indonesia (BPK RI), Mahkamah Agung Republik Indonesia (MA RI) maupun dari sumber terkait yang relevan. Penelitian ini adalah penelitian pengujian hipotesis (*hypothesis testing*) yang bertujuan untuk menguji hipotesis yang diajukan oleh peneliti mengenai pengaruh desentralisasi fiskal, karakteristik pemerintah daerah (ukuran pemerintah daerah, populasi, belanja pegawai, penerimaan pajak daerah, dan HDI).

2. Populasi, Sampel dan Teknik Pengambilan Sampel

Populasi dalam penelitian ini adalah seluruh pemerintah daerah kabupaten/kota seluruh Indonesia yang menerbitkan laporan keuangan pemerintah daerah yang telah di audit tahun 2008 dan 2010. Teknik pengambilan sampel yang digunakan pada penelitian ini menggunakan purposive sampling, yaitu pengambilan sampel dengan menggunakan kriteria-kriteria yang ditentukan berdasarkan kebijakan dari peneliti. Penelitian ini menggunakan kriteria pengambilan sampel seperti berikut ini:

- a) Pemerintah daerah kabupaten/Kotamadya seluruh Indonesia yang menerbitkan laporan keuangan pemerintah pada tahun 2008 dan 2010.
- b) Pemerintah daerah kabupaten/kota yang telah di survei oleh lembaga Transparency Index (TI) di Indonesia (<http://www.ipkindonesia.org/>).
- c) Laporan keuangan pemerintah daerah yang mencantumkan seluruh data dan informasi yang dibutuhkan dalam pengukuran variabel dan analisis data untuk pengujian hipotesis dalam penelitian.

3. Data Dan Sumber Data

Data dan sumber data yang akan digunakan dalam penelitian ini diperoleh dari catatan dan uraian lengkap dari basis data yang terpercaya baik dari data yang tersedia di media cetak maupun media elektronik. Pengumpulan data dalam penelitian ini menggunakan teknik data sekunder (secondary data). Data sekunder tersebut terdiri dari data berikut ini:

- a) Laporan keuangan pemerintah daerah tahun 2008 dan 2010.
- b) Perundang-undangan dan peraturan lain yang terkait dengan kebijakan desentralisasi fiskal, otonomi daerah, korupsi dan kebijakan keuangan yang terkait dengan pemerintah daerah.

Data yang dibutuhkan dalam penelitian tersebut dikumpulkan dari catatan atau basis data baik berupa hardcopy maupun softcopy yang diperoleh dari hasil download pada website dan dokumentasi arsip-arsip Badan Pemeriksa Keuangan Republik Indonesia (BPK RI) dan sumber lain yang terkait.

4. Definisi Operasional Variabel

a) Variabel Dependen

Variabel dependen yang digunakan dalam penelitian ini adalah tingkat korupsi dipemerintah daerah tahun 2008 dan 2010. Tingkat korupsi dalam penelitian ini didefinisikan sebagai besarnya kasus korupsi pada saat terjadinya yaitu tahun 2008 dan 2010 oleh pemerintah daerah yang telah disingkan oleh pengadilan dibawah lingkup Mahkamah Agung dan kasus korupsi berdasarkan Indeks Prestasi Korupsi di Indonesia yang diterbitkan oleh lembaga Transparency Index (TI) di Indonesia. Pengukuran tingkat korupsi yang dilakukan TI di Indonesia dilakukan berdasarkan survei, sedangkan untuk pengukuran kasus korupsi yang telah dilaporkan di Mahkamah Agung dalam penelitian ini diambil jumlah kasus korupsi yang terjadi pada tahun 2008 dan 2010 dengan menganalisis hasil keputusan MA pada kejadian yang terjadi hanya di tahun 2008 dan 2010.

Pengukuran tingkat korupsi dalam TI menggunakan indeks rentang dari 0 sampai dengan 10, 0 berarti sangat korup, sedangkan 10 sangat bersih. Berikut merupakan penjelasan rinci kriteria pengukuran survei yang dilakukan oleh TI di Indonesia yang diakses pada website (www.ipkindonesi.org/metodesurvei):

1. IPK Indonesia menggunakan metode survei persepsi dengan pendekatan kuantitatif. Metode pengambilan sampel menggunakan quota sampling. Total sampel ditentukan secara sengaja (purposive), kemudian dibagi secara proporsional

- berdasarkan tingkat populasi masing-masing kota. Pemilihan kota yang di survei berdasarkan kota-kota yang disurvei oleh Badan Pusat Statistik (BPS) untuk survei inflasi tahunan.
2. Indeks diambil berdasarkan pengukuran yang didasari persepsi responden, terhadap beberapa variabel-variabel jenis korupsi. Variabel-variabel ini merupakan konsep turunan dari jenis-jenis korupsi yang terdapat di Undang-Undang No. 31/2009 juncto UU No. 20/2001 tentang Pemberantasan Tindak Pidana Korupsi. Pengukuran menggunakan skala antara 0-10, dengan indikator pengukuran yaitu:
 - a. Lazim atau tidaknya tindak pidana korupsi tertentu terjadi di kota yang bersangkutan.
 - b. Serius atau tidaknya pemerintah daerah dan penegak hukum setempat dalam pemberantasan korupsi.

Untuk tujuan sensitivity analysis variabel pengukuran, pengukuran tingkat korupsi dalam penelitian ini menggunakan dua pengukuran, yaitu dengan menggunakan IPK Indonesia dan data kasus korupsi yang terjadi di tahun 2008 dan 2010 yang telah terdapat dalam website MA. Tujuan dari penggunaan analisis sensitifitas ini adalah untuk memperoleh tingkat keyakinan yang cukup bagi peneliti dalam menguji pengaruh variabel dependen terhadap variabel independen, dimana dari dua pengukuran tersebut yang merupakan faktor penentu yang paling berkorelasi dengan tingkat korupsi (Tokes 2011).

b) Variabel Independen

Variabel independen dalam penelitian ini adalah desentralisasi fiskal, karakteristik pemerintah daerah, dan opini audit BPK terhadap laporan keuangan pemerintah daerah. Berikut variabel-variabel independen yang akan digunakan dalam penelitian ini:

1) Desentralisasi Fiskal

Merupakan besarnya desentralisasi setiap daerah, Pengukuran desentralisasi fiskal dalam penelitian ini didasarkan pada penelitian yang telah dilakukan oleh Sasana (2009) yang mendasarkan pada penelitian Zang dan Zou pada tahun 1998. Berikut penjabaran pengukuran variabel yang dilakukan untuk mengukur tingkat desentralisasi fiskal di setiap daerah:

$$DF = \frac{PAD + BH \text{ pajak \& non pajak}}{\sum \text{pengeluaran}}$$

Dimana:

DF = Desentralisasi Fiskal

PAD = Pendapatan Asli Daerah

BH Pajak & Non Pajak = pendapatan bagi hasil pajak dan non pajak

$\sum \text{pengeluaran}$ = merupakan besarnya pengeluaran beban dalam satu periode

2) Ukuran Pemerintah Daerah

Menurut Mustikarini (2011) Untuk memberikan pelayanan yang baik, harus didukung oleh aset yang baik pula. Oleh karena itu, diperlukan sumber daya dan fasilitas yang memadai untuk memberikan pelayanan kepada masyarakat. Dalam Puspita (2011) Besarnya aset yang dimiliki Pemda akan menggambarkan seberapa besar ukuran Pemda tersebut (Sumarjo, 2010). Oleh karena itu dalam penelitian ini besarnya pemerintah daerah kabupaten/kota yang diukur dengan total aset yang dimiliki oleh tiap daerah.

$$TA = \text{Jumlah Aset daerah } x$$

3) Populasi Penduduk

Merupakan besarnya jumlah penduduk setiap kabupaten/ kota berdasarkan sensus penduduk yang dikeluarkan oleh Badan Pusat Statistik (BPS) baik BPS pusat maupun BPS daerah. Penelitian menggunakan jumlah penduduk sejalan dengan penelitian yang dilakukan oleh Dong (2011) mengenai jumlah penduduk. Dong (2011) menggunakan jumlah populasi penduduk untuk mengukur pengaruhnya terhadap tingkat korupsi yang terjadi di China.

$$PP = \text{Jumlah Penduduk daerah } x$$

4) Belanja Pegawai

Merupakan besarnya total belanja pegawai yang dikeluarkan oleh tiap kabupaten/kota di setiap daerah. Besarnya belanja pegawai setiap kabupaten/kota berbeda-beda tergantung dari kebutuhan setiap daerah. Semakin banyak pegawai daerah maka akan semakin besar tingkat belanja pegawai yang dilakukan di setiap daerah.

$$BP = \text{Jumlah Belanja Pegawai daerah } x$$

5) Pajak Daerah

Merupakan besarnya jumlah penerimaan pajak kabupaten/kota berdasarkan Laporan Keuangan Pemerintah Daerah (LKPD) tahun 2010 dan tahun 2008. Berdasarkan penelitian yang dilakukan oleh Silaen dan Sasana (2013) yang menggunakan variabel jumlah pajak daerah.

$$PD = \text{Jumlah Pajak Daerah } x$$

6) *Human Development Index (HDI)*

Konsep pengukuran HDI merupakan besarnya *Human Development Index (HDI)* setiap kabupaten/ kota berdasarkan sensus penduduk yang dikeluarkan oleh Badan Pusat Statistik (BPS) baik BPS pusat maupun BPS daerah. SBM (2013) dalam penelitiannya menggunakan variabel pendidikan dengan proksi tingkat melek huruf sedangkan pengukuran HDI yang dilakukan oleh BPS sendiri didasarkan pada empat indikator yaitu angka harapan hidup, angka melek huruf, rata-rata lama sekolah dan kemampuan daya beli (BPS, 2008). Oleh karena itu dalam penelitian ini menggunakan HDI yang diharapkan memiliki tingkat pengukuran yang lebih baik daripada hanya menggunakan angka tingkat melek huruf. Penelitian ini mengacu pada penelitian Akçay (2006) yang menggunakan Indeks HDI untuk mengukur pengaruhnya terhadap tingkat korupsi. Maka dalam penelitian ini pengukuran yang dipakai adalah sebagai berikut:

$$HDI = \text{Jumlah Human Development Index (HDI) Daerah } x$$

5. Alat Statistik

Sesuai dengan kerangka pemikiran dan pengajuan hipotesis di atas maka hipotesis akan diuji dengan persamaan regresi seperti berikut ini:

$$TK = \beta_0 + \beta_1 DF + \beta_2 TA + \beta_3 PP + \beta_4 BP + \beta_5 PD + \beta_6 HDI + \epsilon$$

Keterangan :

TK = Tingkat Korupsi

DF = Desentralisasi Fiskal

TA	= Jumlah Aset Pemerintah Daerah
PP	= Populasi Penduduk Pemerintah Daerah
BP	= Belanja Pegawai Daerah
PD	= Pendapatan Pajak Daerah
HDI	= <i>Human Development Index</i>
$\beta_1 - \beta_6$	= koefisien regresi
ε	= <i>error term</i>

D. ANALISIS DATA DAN PEMBAHASAN

1. Populasi dan Sampel Penelitian

Populasi dalam penelitian ini adalah seluruh Pemerintah Daerah Kabupaten/Kotamadya di Indonesia. Sampel dalam penelitian ini dengan menggunakan metode purposive sampling. Metode pengambilan sampel ini menggunakan kriteria dari peneliti yaitu kabupaten/kotamadya yang telah di survei oleh lembaga Transparency Index. Oleh karena itu sampel dalam penelitian ini adalah sebagai berikut:

Insert Tabel 2

2. Data dan Pengumpulan Data

Data dalam penelitian ini adalah laporan keuangan pemerintah daerah kabupaten/kotamadya di Indonesia yang dipublikasi melalui websiteresmi Badan Pemeriksa Keuangan Republik Indonesia yaitu www.bpk.go.id. Laporan keuangan yang maksud terdiri dari laporan realisasi anggaran, neraca, laporan arus kas dan catatan atas laporan keuangan

3. Analisis Deskriptif

Analisis deskriptif memberikan gambaran umum mengenai variabel penelitian data keuangan berupa rasio yang dihitung dari komponen dalam laporan keuangan pemerintah

daerah yang menjadi sampel dalam penelitian baik laporan realisasi anggaran, neraca, laporan arus kas dan catatan atas laporan keuangan. Variabel penelitian dalam penelitian ini adalah adalah tingkat korupsi yang ada di pemerintah daerah dan karakteristik pemerintah daerah. Karakteristik pemerintah daerah ini meliputi Total Aset Pemerinah Daerah, Populasi Penduduk Pemerintah Daerah, Belanja Pegawai Daerah, Pendapatan Pajak Daerah, dan *Human Development Index* (HDI) di setiap daerah.

Variabel dependen dalam penelitian ini didasarkan pada tingkat korupsi menggunakan IPK di Indonesia dan juga data kasus korupsi yang terjadi di Indonesia pada tahun 2008 dan tahun 2010. Gambaran mengenai data penelitian yang dimaksud dapat dilihat dalam tabel berikut ini:

Insert Tabel 3 (a,b)

4. Analisis Data

Analisis data dalam penelitian ini menggunakan analisis regresi berganda, berikut hasil analisis regresi berganda dari penelitian ini:

Insert Tabel 4 (a,b)

Berdasarkan tabel 4a bahwa nilai adjusted R^2 sebesar 0,103. Hal ini berarti 10,3% tingkat korupsi berdasarkan IPK dipengaruhi oleh variabel desentralisasi fiskal dan karakteristik pemerintah daerah (Ukuran pemerintah daerah, jumlah penduduk, belanja pegawai, pendapatan pajak daerah, HDI), dimana hasil tersebut menunjukkan pengaruh yang signifikan antar variabel. Sebaliknya berdasarkan tabel 4b nilai adjusted R^2 hanya sebesar 0,008 yang berarti hanya 0,8% tingkat korupsi berdasarkan kasus korupsi yang masuk di MA tahun 2008 dan 2010 dipengaruhi oleh variabel desentralisasi fiskal dan karakteristik pemerintah daerah (Ukuran pemerintah daerah, jumlah penduduk, belanja pegawai, pendapatan pajak daerah, HDI), dimana hasil tersebut menunjukkan tidak adanya pengaruh yang signifikan antar variabel.

5. Pembahasan

Berdasarkan hasil pengujian diatas dapat disimpulkan bahwa ukuran pemerintah daerah, desentralisasi fiskal, belanja pegawai dan HDI di setiap daerah tidak berpengaruh terhadap tingkat korupsi yang terjadi. Hal tersebut bertolak belakang dengan hipotesis yang telah diajukan dalam penelitian ini. Sedangkan untuk jumlah penduduk dan pajak daerah berpengaruh signifikan terhadap tingkat korupsi. Jumlah penduduk berpengaruh positif dengan tingkat korupsi yang diukur melalui IPK atau dengan kata lain berpengaruh negatif terhadap tingkat korupsi yang terjadi. Untuk pajak daerah yang diterima berpengaruh negatif dengan IPK atau dengan kata lain berpengaruh positif terhadap tingkat korupsi yang terjadi, hal tersebut sejalan dengan penelitian yang dilakukan oleh Silaen dan Sasana (2013).

Sementara itu untuk hasil pengujian dengan menggunakan data di MA menunjukkan bahwa variabel desentralisasi fiskal dan karakteristik pemerintah daerah (tidak berpengaruh signifikan terhadap tingkat korupsi di pemerintah daerah, hal tersebut kemungkinan terjadi dikarenakan tingkat transparansi dan pengungkapan informasi mengenai kasus korupsi yang telah disidangkan oleh Mahkamah Agung masih relatif kurang. Berikut merupakan tabel ringkasan hasil pengujian yang telah dilakukan:

Insert Tabel 5

E. PENUTUP

1. Simpulan

Penelitian ini bertujuan untuk menganalisis pengaruh desentralisasi fiskal dan karakteristik pemerintah daerah (Ukuran pemerintah daerah, jumlah penduduk, belanja pegawai, pendapatan pajak daerah, HDI) terhadap tingkat korupsi di pemerintah daerah.

Hasil penelitian menunjukkan bahwa hanya jumlah penduduk dan penerimaan pajak daerah yang berpengaruh signifikan terhadap tingkat korupsi yang terjadi di pemerintah daerah. Sedangkan hasil dari variabel Ukuran pemerintah daerah, belanja pegawai dan HDI disetiap daerah tidak berpengaruh terhadap tingkat korupsi yang terjadi di pemerintah daerah.

2. Keterbatasan

Keterbatasan dalam penelitian ini adalah adanya kasus korupsi di tahun 2008 dan 2010 yang sudah terjadi akan tetapi belum terdeteksi oleh Mahkamah Agung sehingga untuk menentukan hubungan dan korelasi dari penyebab korupsi sulit ditemukan. Adanya pemakaian Indeks Persepsi Korupsi (IPK) yang digunakan untuk mengukur tingkat korupsi dan juga pengukuran desentralisasi yang terbatas hanya memakai satu model pengukuran.

3. Saran

Diharapkan untuk penelitian selanjutnya menggunakan pengukuran yang lebih tepat lagi dalam mengukur tingkat korupsi dan tingkat desentralisasi fiskal di daerah serta dapat juga menambahkan beberapa variabel lagi untuk menguji faktor-faktor yang mempengaruhi tingkat korupsi yang terjadi di pemerintah daerah di Indonesia.

DAFTAR PUSTAKA

- Aidt. The Cause of Corruption. 2011. Corruption: what and where. CESifo Dice Report 2/2011.
- Akçay, Selçuk. Corruption and Human Development. Cato Journal Vol. 26: 1. Cato Institute. All rights reserved.
- Badan Perencanaan Pembangunan Nasional (BAPENNAS) bekerjasama dan United Nations Development Programme (UNDP). 2008. BRIDGE (Building and Reinventing Decentralised Governance). Jakarta.
- Bastian, I. 2006. Akuntansi Sektor Publik di Indonesia. Yogyakarta: BPFE. Akuntansi Sektor Publik. Jakarta: Erlangga.
- BPK.com. 91% Laporan keuangan pemda buruk. <http://www.bpk.go.id/web/?p=10013> (Diakses pada tanggal 6 Juni 2013).
- Diansyah, Febri. et al. 2011. Penguatan Pemberantasan Korupsi melalui Fungsi Koordinasi dan Supervisi Komisi Pemberantasan Korupsi (KPK) Cetakan Pertama. *Indonesia Corruption Watch (ICW)*

- Dong, Bin. 2011. The cause and consequences of corruption. School of economics and finance faculty of business queensland university of technology gardens point campus brisbane australia.
- Fan, C Simon et al. 2009. Political decentralization and corruption: Evidence from around the world. *Journal of Public Economics*, 93 (2009): 14–34.
- Fisman, Raymond and Gatti, Roberta. 2000. Decentralization and Corruption: Evidence across Countries?. Conference of the Italian Society of Public Economics and the World Bank.
- Gedeona, Hendrikus T. 2005. Transparansi Pengelolaan Anggaran Daerah: Sebuah Alternatif Pemberantasan Korupsi di Tingkat Daerah. *Jurnal Ilmu Administrasi*. Vol.2.3.
- Ghozali, Imam. 2011. Aplikasi Analisis Multivariate Dengan Program SPSS. Cetakan IV Penerbit UNDIP.
- Goel, Rajeev K and Nelson, Michael A. 2010. Causes of corruption: History, geography and government. *Journal of Policy Modeling*. 32 (2010): 433–447.
- Halim, Abdul dan Abdullah, Syukriy. 2006. Hubungan dan Masalah Keagenan di Pemerintah Daerah (Sebuah Peluang Penelitian Anggaran dan Akuntansi). *Jurnal Akuntansi Pemerintah*. Vol 2: 53-64.
- Indeks Persepsi Korupsi Indonesia 2010. <http://www.ipkindonesia.org/>. (Diakses pada tanggal 6 Juni 2013).
- Juanda, Bambang dan Masrizal. 2012. Pembentukan Daerah Otonomi Baru (DOB): Tinjauan Dari Aspek Keuangan. Policy Brief. Kementerian Keuangan Republik Indonesia.
- Katalog BPS. 2008. Indeks Pembangunan Manusia 2006-2007. Badan Pusat Statistik, Jakarta
- Lambsdorff, Johann Graf. 2006. Consequences and Causes of Corruption – What do We Know from a Cross-Section of Countries?. *Diskussionsbeitrag Nr. V-34-05*.
- Lecuna, Antonio. 2012. Corruption and size decentralization. *Journal of Applied Economics*. Vol XV, No. 1: 139-168.
- Media. 2012. Media Komunikasi dan Informasi Desentralisasi Fiskal (defis). Edisi 1. Direktur Jenderal Perimbangan Keuangan. Jakarta.
- Mokhtaria, M and Grafova, I. 2007. Corruption: Theory and evidence from the Russian Federation. *Economic Systems* 31:412–422. Elsevier B.V. All rights reserved
- Mustikarini, Widya A & Fitriyani Debby. 2011. Pengaruh Karakteristik pemerintah daerah dan temuan audit BPK terhadap kinerja pemerintah daerah kabupaten/kota di Indonesia. Skripsi Sarjana FE Universitas Indonesia.
- Mustikarini, Widya Astuti dan Fitriyani, Debby. 2012. Pengaruh Karakteristik Pemerintah Daerah dan Temuan Audit BPK Terhadap Kinerja Pemerintah Daerah Kabupaten/Kota di Indonesia Tahun Anggaran 2007. Simposium Nasional Akuntansi (SNA) XV.
- Nugroho SBM. 2013. Korupsi dan Faktor-Faktor yang Mempengaruhinya di Indonesia. Fakultas Ekonomika dan Bisnis Undip Semarang. *Jurnal Ilmiah Dinamika Ekonomi dan Bisnis*. Vol. 1.1
- P, Nurul Latifah. 2010. Adakah Perilaku Oportunistik Dalam Aplikasi Agency Theory di Sektor Publik?. *Fokus Ekonomi* Vol. 5. 2. Desember 2010 : 85– 94.
- Paul, Biru Paksha. 2010. Does corruption foster growth in Bangladesh?. *International Journal of Development Issues* Vol. 9. 3:246-262 q. Emerald Group Publishing Limited
- Puspita, Rora dan Martani Dwi. 2011. Analisis Pengaruh Kinerja dan Karakteristik Pemerintah Daerah Terhadap Tingkat Pengungkapan dan Kualitas Informasi Dalam Website Pemerintah Daerah. FE Universitas Indonesia.

- Puspita, Rora dan Martani, Dwi. 2012. Analisis Pengaruh Kinerja dan Karakteristik Pemda Terhadap Tingkat Pengungkapan dan Kualitas Informasi Dalam Website Pemda. Simposium Nasional Akuntansi (SNA) XV.
- Rimanews.com. Korupsi Didarah Semakin Tidak Teratasi, Desentralisasi Daerah Suburkan Praktek Korupsi, Kebijakan Pemerintah Gatot? <http://www.rimanews.com/read/20121205/84028/korupsi-didaerah-semakin-tidak-teratasi-desentralisasi-daerah-suburkan-praktek>(Diakses pada tanggal 6 Juni 2013).
- Sasana, Hadi. 2009. Peran Desentralisasi Fiskal Terhadap Kinerja Ekonomi di Kabupaten/Kota Provinsi Jawa Tengah. *Jurnal Ekonomi Pembangunan*. Vol. 10. 1: 103 – 124.
- Silaen, Friska Y dan Sasana, Hadi. 2013. Analisis Determinan Korupsi di Era Otonomi Daerah di Indonesia (Studi Kasus Provinsi Jawa Tengah). Volume 2. 1:1-6.
- Smoke, Paul and Lewis, Bland D. 1996. Fiscal Decentralization in Indonesia: A New Approach to an Old Idea. *World Development*, Vol. 24, No. 8, pp. 1281-1299.
- Sumarjo, Hendro. 2010. Pengaruh Karakteristik Pemerintah Daerah Terhadap Kinerja Keuangan Pemerintah Daerah (Studi Empiris pada Pemerintah Daerah Kabupaten/Kota di Indonesia). FE Jurusan Akuntansi. Universitas Sebelas Maret.
- Swamy, Anand et al. 2001. Gender and corruption. *Journal of Development Economics* Vol. 64: 25–55. Elsevier Science B.V. All rights reserved
- Undang-undang Republik Indonesia Nomor 15 Tahun 2004 Tentang Pemeriksaan Pengelolaan dan Tanggung Jawab Keuangan Negara. Jakarta.
- Veron, R and Williams, G. 2006. Decentralized Corruption or Corrupt Decentralization? Community Monitoring of Poverty-Alleviation Schemes in Eastern India. *WorldDevelopment* Vol. 34, No. 11, pp. 1922–1941, 2006 Elsevier Ltd. All rights reserved.

LAMPIRAN

**Gambar I: jumlah kabupaten/ kota dan Provinsi dari tahun 1999-2007
(bapennas, studi evaluasi dampak pemekaran daerah ;2008)**

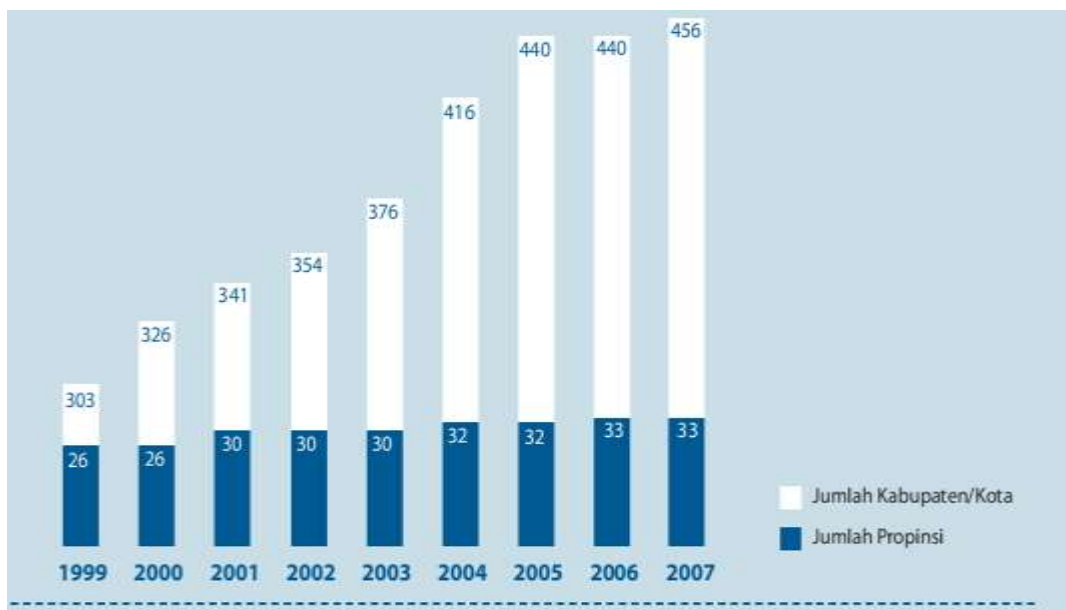

Gambar 2: Kerangka Pikir Penelitian

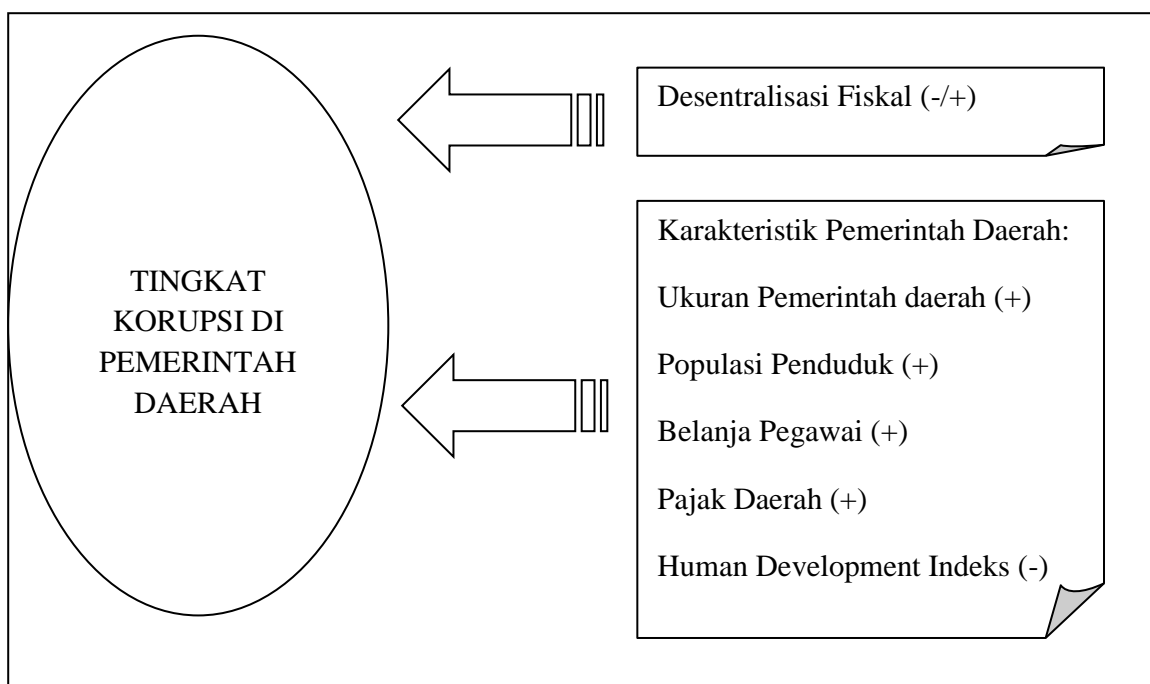

Tabel 1: Tabel jumlah 10 propinsi dengan jumlah laporan kasus korupsi terbesar di Indonesia

No.	Propinsi	Jumlah Laporan
1.	DKI Jakarta	7329
2.	Jawa Timur	3966
3.	Sumatera Utara	3587
4.	Jawa Barat	3100
5.	Jawa Tengah	2675
6.	Sumatera Selatan	1929
7.	Sulawesi Selatan	1346
8.	Riau	1306
9.	Kalimantan Timur	1286
10.	Jambi	875

Tabel 2: Sampel dan observasi dalam penelitian

Jumlah Observasi dalam penelitian dengan menggunakan Indeks Persepsi Korupsi (IPK) tahun 2010 dan 2008	100
Jumlah Laporan Keuangan Pemerintah daerah dan data outlier serta data terkait yang tidak lengkap	(28)
Jumlah observasi akhir yang dipakai dalam penelitian	72
Jumlah Obsevasi dalam penelitian yang menggunakan putusan MA tahun 2010 dan 2008	202

Tabel 3a: Statistik Deskriptif Tingkat Korupsi dengan IPK (Indeks Persepsi Korupsi)

Variabel	N	Minimum	Maximum	Mean	Std. Deviation
TK	72	3,29	7,03	5,2108	,74311
Total_aset	72	467658,73	8634479,11	2264149,3898	1627222,01786
Jml_penduduk	72	84444,00	1553778,00	475452,7778	353886,18908
Desen_fiskal	72	8,56	67,55	24,3156	14,15913
Belanja_Peg	72	34738,36	977070,40	387784,4144	195462,63599
pajak_daerah	72	1858,66	177680,37	41106,2822	40199,30305
HDI	72	71,41	79,52	76,1163	1,79864

Tabel 3b: Statistik Deskriptif Tingkat Korupsi dengan data MA (Mahkamah Agung)

Variabel	N	Minimum	Maximum	Mean	Std. Deviation
Putusan_MA	200	,00	2,00	,0900	,33535
Total_aset	200	36205,14	32621984,27	2079196,2379	3245534,19904
Jumlah_penduduk	200	29221,00	2765908,00	499228,6250	457389,20282
Desen_Fiskal	200	2,68	164,54	20,3051	17,49907
Belanja_pegawai	200	27956,07	1433022,73	363544,5649	217062,61510
Pajak_daerah	199	265,36	525403,48	28407,2002	59624,41109
HDI	200	65,59	79,52	73,3862	3,05048
kab_kota	200	,00	1,00	,5600	,49763

Tabel 4a: Analisis Regresi Berganda dengna menggunakan IPK (Indeks Persepsi Korupsi)

Model	R	R Square	Adjusted R Square
1	,423 ^a	,179	,103

Variabel	Unstandardized Coefficients		Standardized Coefficients	t	Sig.
	B	Std. Error	Beta		
Total_aset	-1,067E-008	,000	-,023	-,111	,912
Jml_penduduk	2,140E-006	,000	1,019	3,334	,001
Desen_fiskal	,009	,008	,164	1,075	,286
Belanja_Peg	-2,079E-006	,000	-,547	-1,947	,056
pajak_daerah	-1,222E-005	,000	-,661	-2,945	,004
HDI	,043	,058	,104	,739	,462

Tabel 4b: Analisis Regresi Berganda dengan menggunakan data MA (Mahkamah Agung)

Model	R	R Square	Adjusted R Square
1	,423 ^a	,179	,103

Variabel	Unstandardized Coefficients		Standardized Coefficients	t	Sig.
	B	Std. Error	Beta		
Total_aset	1,376E-008	,000	,133	,924	,357
Jumlah_penduduk	1,086E-007	,000	,148	,874	,383
Desen_Fiskal	,001	,002	,069	,860	,391
Belanja_pegawai	-7,106E-008	,000	-,046	-,293	,770
Pajak_daerah	-5,506E-007	,000	-,098	-,570	,569
HDI	-,014	,009	-,128	-1,507	,133

Tabel 5: Resume hasil analisis regresi berganda dan tingkat signifikansi variabel dalam penelitian:

Variabel	IPK	MA
Ukuran pemerintah daerah	Tidak berpengaruh dan Signifikan	Tidak berpengaruh dan Tidak Signifikan
jumlah penduduk	Negatif dan Signifikan	Tidak berpengaruh dan Tidak Signifikan
belanja pegawai	Tidak berpengaruh dan Signifikan	Tidak berpengaruh dan Tidak Signifikan
pendapatan pajak daerah	Positif dan Signifikan	Tidak berpengaruh dan Tidak Signifikan
HDI	Tidak berpengaruh dan Signifikan	Tidak berpengaruh dan Tidak Signifikan

Partisipasi Masyarakat dalam Proses Penganggaran Daerah Berbasis Kearifan Lokal*

(Studi pada Masyarakat Suku Tengger Pegunungan Bromo Jawa Timur)

ANA SOPANAH[†]
MADE SUDARMA
UNTI LUDIGDO
ALI DJAMHURI

Universitas Brawijaya Malang

Abstract: *The objective of this research is to reveal the public participation in the process of local budgeting based on the local wisdom of Tenggeresse. Public participation is the participation in the planning, implementation or accountability process of the development. An interpretive paradigm with an ethnomethodology approach was employed to reveal the existence of local values of Tenggeresse when participating in the local budgeting. The results of this study showed that the values of local wisdom of the Tenggeresse are based on the people way of life namely **anteng-seger** (Tenggering), meaning peaceful and welfare. Moreover, there are also concepts functioning as a basis for a tryadic relationship namely the relationship between human beings and their God, human beings and human beings and human beings and their environment. On the basis of the concept, some values of local wisdom among the Tenggeresse namely among other *guyup rukun* (harmonious), *sanjan-sinanjan* (visiting one another), *friendly*, *consistent*, *obedient* (*setuhu*), *sayan* (mutual cooperation), *honest and open*, are identified. These values of local wisdom are internalised in the planning, implementation and transparent responsibility aspects of public participation in local government budgeting. The value of the local wisdom *Setuhu* is internalised in the planning budgeting, the value of the local wisdom *sayan* is internalised in the implementation of the development, and honesty and openness are internalised in the accountability of the development.*

Keywords: *Public Participation, Local Budgeting, Local Government, Local Wisdom, Musrenbang, Ethnomethodology.*

* Artikel ini merupakan Ringkasan dari Disertasi "Partisipasi Masyarakat Dalam Proses Penganggaran Daerah Berbasis Kearifan Lokal" Pada Program Doktor Ilmu Akuntansi (PDIA) Universitas Brawijaya Malang

[†] Corresponding author: anasopanah@gmail.com

Latar Belakang

Terjadinya perubahan paradigma dalam penyusunan anggaran sesuai dengan amanat Undang-Undang Otonomi Daerah menuntut adanya partisipasi masyarakat dalam penyusunan anggaran sehingga akan memperkuat pengawasan anggaran (Sopanah, 2004). Dalam UU No. 25/2004 tentang Sistem Perencanaan Pembangunan Nasional mekanisme partisipasi penganggaran sudah diatur dan diperjelas dalam Keputusan Menteri Dalam Negeri (Kepmendagri) Nomor 29 Tahun 2002 yang sekarang di revisi menjadi Peraturan Menteri Dalam Negeri (Permendagri) Nomor 13 Tahun 2006. Point utama dari ketiga peraturan tersebut adalah adanya mekanisme partisipasi masyarakat dalam proses penganggaran daerah. Achmadi dkk (2002) dan Sisk (2002) menegaskan, bahwa partisipasi merupakan kunci sukses dalam pelaksanaan otonomi daerah karena dalam partisipasi menyangkut aspek pengawasan dan aspirasi.

Partisipasi masyarakat dalam penganggaran harus dilakukan pada setiap tahapan dalam siklus anggaran mulai dari penyusunan, pelaksanaan, sampai dengan pertanggungjawaban (Mardiasmo, 2002;70). Fakta di lapangan menunjukkan bahwa, meskipun partisipasi masyarakat dalam pembangunan dan perencanaan penganggaran daerah dianggap sangat penting, namun beberapa penelitian menunjukkan bahwa partisipasi masyarakat masih sangat rendah (Cooper dan Elliot, 2000, Layzer, 2002, Navaro, 2002, Laurian dan Adams, 2004). Rendahnya partisipasi tersebut misalnya ditunjukkan oleh Laurian dan Adams (2004) yang rendahnya tingkat kehadiran mereka dalam berbagai temu publik. Temu publik dianggap kurang efektif sebagai alat persuasi rasional, namun demikian temu publik ini tetap berperan untuk memelihara sistem demokrasi lokal. Hasil penelitian Laurian dan Adams (2004) sejalan dengan penelitian yang dilakukan oleh Sopanah (2003, 2004, dan 2005).

Penelitian ini terinspirasi oleh penelitian Sumarto (2004; 118) yang menjelaskan bahwa mekanisme *non formal* yang berasal dari prakarsa inovatif masyarakat sebenarnya lebih efektif dari pada mekanisme yang formal seperti Musrenbang (Waidl, dkk.ed. 2008). Selain terinspirasi penelitian Sumarto (2004), penelitian ini juga terinspirasi oleh penelitian yang dilakukan oleh Muluk (2007). Muluk (2007) dengan menggunakan pendekatan berpikir sistem berhasil menyimpulkan bahwa partisipasi masyarakat dalam pemerintahan daerah mengalami peningkatan dalam era reformasi. Peningkatan partisipasi mengacu pada pola kurva S yang berarti ada peningkatan dalam tahap awal era reformasi, namun secara perlahan peningkatan ini mengalami perlambatan hingga mengalami stagnasi. Akan tetapi, partisipasi masyarakat telah berada dalam derajat yang lebih tinggi dari pada pertumbuhan partisipasi sebelumnya.

Penelitian tentang partisipasi masyarakat dalam penyusunan kebijakan anggaran telah dilakukan oleh penulis yang dimulai pada tahun 2003. Penelitian yang dilakukan pada tahun 2003, 2004, 2005 menunjukkan hasil bahwa partisipasi masyarakat dalam proses penyusunan kebijakan penganggaran sangat penting karena dapat meningkatkan transparansi dan akuntabilitas. Hasil lain juga menunjukkan bahwa meskipun partisipasi sangat penting dalam realitasnya partisipasi masyarakat masih rendah. Penelitian lanjutan yang dilakukan pada tahun 2008 dan 2009 menemukan adanya perubahan partisipasi masyarakat, yang semula rendah menjadi tinggi karena adanya dorongan dari pemerintah dan lembaga swadaya masyarakat.

Tujuan dari penelitian ini adalah untuk memahami partisipasi masyarakat dalam proses penganggaran, baik dalam perencanaan, implementasi maupun pertanggungjawabannya dalam konteks masyarakat Suku Tengger. Masyarakat Suku Tengger mempunyai adat istiadat dan budaya yang berbeda dengan masyarakat lainnya di Indonesia. Perbedaan ini memungkinkan melahirkan bentuk partisipasi yang berbeda

dengan desa lainnya di Indonesia. Penelitian ini akan mengkaji nilai lokalitas masyarakat Suku Tengger yang terinternalisasi dalam proses perencanaan penganggaran, implementasi pembangunan, dan pertanggungjawaban pembangunan. Hasil penelitian ini diharapkan dapat dihasilkan gambaran yang lebih nyata tentang bagaimana mereka berpartisipasi dalam proses penganggaran daerah. Pertanyaan dalam penelitian ini adalah: **Bagaimana Partisipasi Masyarakat Dalam Proses Penganggaran Daerah Berbasis Kearifan Lokal di Masyarakat Suku Tengger?**.

A. Eksplorasi Teoritis Partisipasi Masyarakat Dalam Penganggaran

1. Meraih Hak Untuk Sejahtera Melalui Anggaran

Anggaran merupakan pernyataan mengenai estimasi kinerja yang hendak dicapai selama periode waktu tertentu yang dinyatakan dalam ukuran finansial, sedangkan penganggaran adalah proses untuk mempersiapkan suatu anggaran (Mardiasmo, 2002; 61). Anggaran adalah suatu rencana keuangan yang mencerminkan pilihan kebijakan pemerintah, baik kebijakan sosial maupun ekonomi (Khan dan Hildreth 2002; Salihu, 2005; Shim dan Siegel, 2005). Menurut Henley dkk (1990), tahapan penganggaran baik sektor swasta maupun sektor publik relatif sama, terdiri dari empat yaitu, tahap penyusunan (perencanaan), pengesahan (ratifikasi), implementasi, dan pelaporan (pertanggungjawaban).

Dominasi eksekutif dan legislatif dalam proses penyusunan anggaran menyebabkan ketimpangan prioritas alokasi anggaran dan menyebabkan peluang terjadinya korupsi anggaran di semua kota/kabupaten di Indonesia. Modus korupsi yang dilakukan oleh legislatif di antaranya: memperbanyak dan memperbesar mata anggaran, menyalurkan dana APBD bagi lembaga/yayasan fiktif, dan manipulasi perjalanan dinas. Sementara di lembaga eksekutif terjadi modus korupsi seperti: penggunaan sisa dana

tanpa prosedur, penyimpangan prosedur pengajuan dan pencairan dana kas daerah, dan manipulasi dalam proses pengadaan (Wahyudi dan Sopanah, 2004). Di tengah persoalan korupsi anggaran yang kian marak, muncul pertanyaan apakah persoalan anggaran adalah persoalan birokrasi yang rumit, ekonomi-teknokratik, ataukah persoalan besar hak asasi manusia, khususnya pemenuhan hak sosial-ekonomi rakyat?. Menurut Wiratman (2004; 4) anggaran merupakan bagian dari hak asasi manusia (HAM) karena komitmen pemerintah untuk mensejahterahkan rakyatnya. Menurut Wiratraman (2004; 4), dalam upaya pemajuan hak ekonomi, sosial dan budaya, setidaknya ada tiga elemen kewajiban negara, yaitu:

1. Kewajiban untuk menghormati/menghargai (*state obligation to respect*)
2. Kewajiban untuk melindungi (*state obligation to protect*)
3. Kewajiban untuk mempromosikan dan mewujudkan hak (*state obligation to promote and fulfill*)

Berdasarkan ketiga elemen tersebut, negara melalui anggaran publiknya dapat memenuhi kesejahteraan rakyatnya dengan berbagai program dan kegiatan yang dibutuhkan oleh masyarakat. Oleh karena itu dalam proses penyusunan anggaran partisipasi masyarakat sangat dibutuhkan. Masyarakatlah yang lebih tahu kebutuhan pembangunan yang ada di sekitarnya. Pemikiran dasar perlunya partisipasi masyarakat menurut Mahardika (2001) adalah, bahwa proyek pembangunan akan mengalami ancaman kegagalan jika tidak melibatkan masyarakat dalam proses penyusunan dan implementasinya. Hal ini juga sejalan dengan penelitian yang dilakukan oleh Sopanah (2011) yang menyatakan bahwa terjadi penolakan pembangunan karena tidak partisipatif.

2. Pentingnya Partisipasi Masyarakat Dalam Pembangunan

Pentingnya partisipasi dikemukakan oleh Conyers (1991: 154-155) sebagai berikut: *pertama*, partisipasi masyarakat merupakan suatu alat guna memperoleh informasi mengenai kondisi, kebutuhan, dan sikap masyarakat setempat, yang tanpa kehadirannya program pembangunan serta proyek-proyek akan gagal; *kedua*, bahwa masyarakat akan lebih mempercayai proyek atau program pembangunan jika merasa dilibatkan dalam proses persiapan dan perencanaannya, karena mereka akan lebih mengetahui seluk-beluk proyek tersebut dan akan mempunyai rasa memiliki terhadap proyek tersebut; *ketiga*, bahwa merupakan suatu hak demokrasi bila masyarakat dilibatkan dalam pembangunan masyarakat mereka sendiri.

Ide tentang perluasan partisipasi menjadi partisipasi politik berasal dari Habermas yang memberi inspirasi bahwa perlu adanya ruang publik yang otonom di luar dari domain negara (Cornwall, 2002; 170). Negara sebagai aktor dan institusi politik punya kewenangan dalam mengarahkan maksud dan tujuan pembangunan, dengan atau tanpa melibatkan masyarakat. Oleh karena itu, masyarakat harus dilibatkan dalam pembuatan kebijakan dengan memanfaatkan ruang publik yang ditawarkan oleh Habermas dalam bentuk partisipasi politik. Dengan partisipasi politik maka masyarakat dapat mempengaruhi pemerintah dan meminta komitmen serta akuntabilitas pemerintah (Cornwall dan Gaventa, 2001; 127).

Partisipasi masyarakat merupakan bagian yang tidak terpisahkan dari pembangunan itu sendiri, sehingga seluruh lapisan masyarakat akan memperoleh hak dan kekuatan yang sama untuk menuntut manfaat pembangunan. Krina (2003; 23) menjelaskan dalam mewujudkan partisipasi ada beberapa aspek yang perlu dipertimbangkan diantaranya: institusi konstitusional, jaringan *civil society*, lokal kultur pemerintah, dan faktor-faktor lainnya, seperti transparansi, akuntabilitas, dan kejujuran.

Salah satu bentuk partisipasi masyarakat dalam pembangunan adalah partisipasi dalam proses penganggaran daerah yang terdiri dari tahap penyusunan (perencanaan), tahap implementasi anggaran, dan tahap pertanggungjawaban anggaran.

Partisipasi masyarakat yang terjadi di daerah berbeda-beda tergantung pada karakteristik lingkungan, ekonomi, budaya, dan politik yang terjadi di daerah tersebut. Teori yang sangat terkenal dalam menunjukkan kadar partisipasi masyarakat dikemukakan oleh Arnstein (1971) sebagai tangga partisipasi (*Ladder of Participation*). Teori ini menjelaskan tentang partisipasi sebagai kekuasaan warga dalam mempengaruhi perubahan dalam pembuatan kebijakan. Dalam teori tangga partisipasi terdapat tiga derajat partisipasi yang kemudian diperinci menjadi delapan tangga partisipasi. Derajat partisipasi yang paling rendah adalah tidak ada partisipasi yang terdiri dari dua anak tangga yaitu manipulasi dan terapi. Aktivitas partisipasi yang terjadi pada derajat ini sebenarnya merupakan distorsi partisipasi dan hanya memungkinkan pemegang kuasa untuk sekedar mendidik dan menyenangkan partisipasi. Lebih lengkap delapan tangga partisipasi Arnstein (1971; 4) dijelaskan dalam tabel di bawah ini:

Tabel 1: Delapan Tangga Partisipasi Publik

8	Kontrol oleh warga	➔	Partisipasi penuh Derajat kuasa warga
7	Pendelegasian wewenang		
6	Kemitraan		
5	Konsesi (penentraman)	➔	Partisipasi simbolik (<i>tokenism</i>)
4	Konsultasi		
3	Pemberian Informasi		
2	Terapi	➔	Tidak ada partisipasi Non partisipasi
1	Manipulasi		

Sumber: Arnstein (1971)

3. Partisipasi Masyarakat Dalam Proses Penganggaran Daerah

Siapa yang paling berkuasa untuk menentukan anggaran?. Pertanyaan ini begitu penting untuk menentukan siapa pihak yang paling berkuasa dan memainkan peran-peran politik dalam mengatur anggaran. Dalam banyak wacana dan diskusi, eksekutif mempunyai peran yang lebih dominan dalam penyusunan anggaran di bandingkan legislatif (Wiratraman, 2004; 1). Namun, sering terjadi politik *bargaining* (tawar menawar) anggaran antara eksekutif dan legislatif yang didasarkan bukan pada kebutuhan masyarakat, tetapi didasarkan pada kepentingan individu maupun kelompok pemain politik tersebut.

Permainan politik anggaran yang terjadi di berbagai daerah jenisnya beragam. Secara umum “tawar menawar” anggaran yang sering terjadi didasarkan kepada berapa besar nilai proyek dan untuk apa proyek tersebut dilakukan. Selain “tawar menawar” nilai proyek dan daerah pelaksanaan proyek, kasus yang ramai menjadi perbincangan publik adalah “makelar proyek”. Banyaknya anggota badan anggaran (banggar) menjadi makelar proyek yang berperan dalam memuluskan program yang diusulkan oleh eksekutif. Sebagai contoh, Angelina Sondakh, Wa Ode, I Wayan Coster, Mirwan Amir, dan Zulkarnaen Djabar serta Andi Malarangeng.

Berbagai kasus di atas menunjukkan bahwa anggaran sebagai instrumen pemerintah dalam menyelenggarakan roda kekuasaannya, dalam prakteknya tak terlepas dari sejumlah kepentingan yang harus diakomodasi. Kepentingan pribadi dan kelompoknya yang biasa disebut sebagai kepentingan politik seringkali memiliki bobot prioritas yang sangat besar dibandingkan dengan kepentingan masyarakat. Politik penganggaran yang terjadi di pemerintah pusat maupun di berbagai daerah merupakan bentuk sederhana atau miniatur dari ruwetnya politik di Indonesia secara umum.

Politik anggaran dapat diartikan sebagai proses pengalokasian anggaran yang di dasarkan pada kemauan pejabat yang berkuasa. Rubin (2000) dalam bukunya *The Politics of Public Budgeting* mengatakan, dalam penentuan besaran maupun alokasi dana untuk rakyat senantiasa ada kepentingan politik yang diakomodasi oleh pejabat. Pendapat yang mendukung bahwa semua penganggaran bersifat politik, dan sebagian besar politik adalah penganggaran dikemukakan juga dikemukakan oleh Wildavsky (1964). Anggaran adalah “perjuangan merebut kekuasaan”, siapa yang berkuasa saat itu, itulah yang menentukan besarnya alokasi anggaran.

Berbagai persoalan politik anggaran di atas mengharuskan masyarakat berpartisipasi dalam proses penganggaran untuk memastikan bahwa anggaran digunakan untuk pembangunan yang berkeadilan (Mariana dan Edi, 2008; 2). Perencanaan dan penganggaran adalah proses yang menentukan ke arah mana anggaran publik (APBD) akan dialokasikan, apakah akan memihak kepada kepentingan rakyat (*pro-poor*) ataukah berpihak pada kepentingan penguasa. Anggaran yang berpihak kepada masyarakat miskin dikenal dengan istilah *pro poor budgeting*. Perbaikan kesejahteraan masyarakat melalui *pro poor budget* dapat diterjemahkan sebagai praktik penyusunan dan pelaksanaan kebijakan penganggaran yang sengaja (*by design*) ditujukan untuk membuat kebijakan, program, dan proyek yang berpihak pada kepentingan masyarakat miskin. Oleh karena itu dibutuhkan partisipasi masyarakat dalam proses perencanaan dan penganggaran daerah.

B. Metodologi Penelitian

1. Jenis dan Paradigma Penelitian

Penelitian akuntansi sekarang ini telah berkembang dan lebih menekankan pada aspek manusia dan realitas sosial serta fungsi utama akuntansi sebagai media simbolis.

Akuntansi kini dipandang sebagai suatu praktik yang menimbulkan konsekuensi-konsekuensi yang disebabkan oleh manusia dan konteks sosial dimana akuntansi itu beroperasi dan juga akibat interaksi akuntansi dengan organisasi-organisasi lain atau fenomena sosial (Hopwood, 1989; Birnberg dan Shield, 1989; Burgstahler dan Sundem, 1989; Caplan, 1989). Selain itu, para peneliti bidang akuntansi keperilakuan telah melakukan studi terhadap riset terdahulu sehingga terjadilah pembentukan tubuh pengetahuan/*body of knowledge* tentang akuntansi yang sistematis (Birnberg dan Shield, 1989; 6). Riset mereka telah memberikan dasar interpretasi pemahaman akuntansi sekaligus memberikan apresiasi terhadap manusia dan konteks sosial akuntansi.

Sebagai bagian dari ilmu ekonomi dan politik, kebijakan penganggaran daerah merupakan realitas sosial yang tentunya juga dipengaruhi oleh perilaku orang atau masyarakat yang terlibat di dalamnya, di antaranya adalah eksekutif, legislatif, LSM dan masyarakat itu sendiri. Bahkan beberapa riset menjelaskan bahwa, selain dipengaruhi oleh perilaku orang-orang yang terlibat di dalamnya, proses penganggaran daerah dipengaruhi oleh negosiasi, perubahan kekuasaan dan politik internal (Siegel dan Marconi, 1989;124, Covalski et al., 1996, Wildavsky, 2004).

Berangkat dari pemikiran tersebut di atas, penelitian ini ingin mengungkap realitas sosial dalam proses penganggaran daerah berbasis kearifan lokal di masyarakat Suku Tengger. Oleh karena itu, studi ini menggali dan memahami nilai-nilai lokalitas yang ada pada masyarakat Suku Tengger dan menjelaskan keberadaan nilai lokalitas tersebut dalam proses perencanaan penganggaran tersebut. Sehingga paradigma dalam penelitian ini adalah interpretif dengan pendekatan etnometodologi. Melalui studi ini diharapkan akan diperoleh jawaban atas pertanyaan: 1. Nilai kearifan lokal apakah yang ada dalam kehidupan masyarakat Suku Tengger?, 2. Bagaimana masyarakat Suku Tengger berpartisipasi dalam proses penganggaran berbasis kearifan lokal.

2. Situs Sosial Penelitian dan Informan

Penelitian ini dilakukan di masyarakat Suku Tengger Desa Ngadisari Kecamatan Sukapura Kabupaten Probolinggo. Etnometodologi sebagai sebuah pendekatan penelitian yang ingin mengungkap fenomena sosial diperlukan informan utama yang akan memberikan data, informasi, pengalaman dan lain-lain untuk menjawab permasalahan penelitian. Informan dari penelitian ini dibagi menjadi dua. Informan untuk mengungkap nilai-nilai lokalitas diantaranya dukun penditha, wong sepuh, legen dan masyarakat Suku Tengger. Sementara informan untuk mengungkap partisipasi masyarakat dalam perencanaan penganggaran diantaranya Ketua RT/RW, masyarakat yang pernah terlibat dalam proses musrenbang, Kepala Desa (Petinggi) beserta staf, Camat beserta staf, Eksekutif (Kepala Bappeda, Sekertaris Daerah, Bupati) dan DPRD. Identitas informan yang digunakan hanya inisial untuk menggantikan nama informan yang sebenarnya.

3. Metode Pengumpulan dan Analisis Data

Metode pengumpulan data untuk menggali dan memahami nilai lokal diantaranya dengan menggunakan dokumentasi (foto dan video), pengamatan langsung (observasi), wawancara mendalam dengan berbagai tokoh adat pada saat upacara adat maupun informal. Sementara itu, metode pengumpulan data untuk menjelaskan partisipasi masyarakat dalam proses perencanaan penganggaran diantaranya juga menggunakan dokumentasi (foto dan video), pengamatan langsung (observasi), wawancara mendalam dengan tokoh masyarakat, eksekutif, legislatif, dan *stakeholders*.

Prosedur analisis data dalam penelitian ini menggunakan model analisis data dari Miles dan Huberman (1992: 15-21). Prosedur analisis yang dilakukan adalah reduksi data, penyajian data, dan penarikan kesimpulan. Alasan pemilihan metode ini karena peneliti akan mengidentifikasi, menganalisis, mendeskripsikan serta menginterpretasikan

fenomena-fenomena yang ditemukan. Seluruh hasil wawancara dan pengamatan (observasi) direkonstruksi berdasarkan ingatan menjadi berkas-berkas catatan lapangan (*field note*). Berdasarkan pengalaman lapangan peneliti melakukan analisis selama pengumpulan data (*analysis during data collection*) sedangkan setelah pengumpulan data lapangan berakhir, peneliti melakukan analisis pasca pengumpulan data (*analysis after data collection*).

C. Hasil Penelitian

1. Menggali Kearifan Lokal Di Suku Tengger

Gobyah (2003) mengatakan bahwa kearifan lokal (*local wisdom*) adalah kebenaran yang telah mentradisi dalam suatu daerah. Kearifan lokal merupakan perpaduan antara nilai-nilai suci firman Tuhan dan berbagai nilai yang ada. Geriya (2003) mengatakan bahwa secara konseptual, kearifan lokal dan keunggulan lokal merupakan kebijaksanaan manusia yang bersandar pada filosofi nilai-nilai, etika, cara-cara dan perilaku yang melembaga secara tradisional. Kearifan lokal adalah nilai yang dianggap baik dan benar sehingga dapat bertahan dalam waktu yang lama dan bahkan melembaga. Kearifan lokal merupakan entitas yang sangat menentukan harkat dan martabat manusia dalam komunitasnya (Geertz, 2007).

Kearifan lokal atau *local wisdom* dapat dikategorikan ke dalam dua aspek, yaitu yang berwujud nyata (*tangible*) dan yang tak berwujud (*intangibile*). Beberapa jenis kearifan lokal seperti sistem nilai, tata cara, ketentuan khusus yang dituangkan ke dalam bentuk catatan tertulis seperti yang ditemui dalam kitab tradisional *primbon*, kalender dan prasi merupakan kearifan lokal yang berwujud nyata. Selain itu ada pula yaitu bentuk kearifan lokal yang tidak berwujud seperti petuah yang disampaikan secara verbal dan turun temurun yang dapat berupa nyanyian dan kidung yang mengandung nilai-nilai

ajaran tradisional. Melalui petuah atau bentuk kearifan lokal yang tidak berwujud lainnya, nilai sosial disampaikan secara oral/verbal dari generasi ke generasi.

Menurut Sukari *et al.* (2004:47-51) nilai kearifan lokal di masyarakat Suku Tengger Desa Ngadisari didasarkan pada konsep hidup masyarakat Suku Tengger yang didasarkan pada hubungan tiga arah yaitu hubungan manusia dengan Tuhan, hubungan manusia dengan manusia, dan hubungan manusia dengan lingkungan alam (*tryadic relationship*). Hubungan manusia dengan Tuhan diwujudkan dengan ketaatan beribadah sesuai agama hindu dan melakukan berbagai upacara adat budaya. Sedangkan hubungan manusia dengan manusia diwujudkan dengan sikap hidup *sesanti panca setia*, *guyub rukun*, *sanjan-sinanjan* (saling mengunjung), *sayan* (gotong royong, saling bantu membantu) yang didasari semboyan “*sepi ing pamrih, rame ing gawe*”, dan *genten kuat* (saling tolong menolong). Terakhir, hubungan manusia dengan alam diwujudkan dengan melakukan berbagai upacara adat yang berkaitan dengan siklus alam dan juga melakukan pemeliharaan alam.

Selain konsep hidup yang dijelaskan di atas masyarakat Suku Tengger mempunyai pandangan hidup **prasaja** berarti jujur, tidak dibuat-buat apa adanya; **prayoga** berarti senantiasa bersikap bijaksana; **pranata** berarti senantiasa **patuh** pada raja, berarti pimpinan atau pemerintah; **prasetya** berarti setia; **prayitna** berarti waspada. Nilai kearifan lokal yang dapat diidentifikasi dalam kehidupan masyarakat Suku Tengger diantaranya: ramah tamah, kepatuhan (setuhu), *guyub rukun*, *sanjan-sinanjan* (tolong menolong), gotong royong (*sayan*), dan kejujuran (*prasaja*). Berbagai nilai kearifan lokal tersebut mewarnai seluruh kehidupan masyarakat Suku Tengger. Dalam penelitian ini, nilai kearifan lokal yang akan dijelaskan adalah nilai yang terinternalisasi dalam proses penganggaran.

Nilai kearifan lokal yang terinternalisasi dalam proses penganggaran dapat teridentifikasi menjadi tiga yaitu nilai kepatuhan (setuhu), nilai kegotongroyongan (sayan), dan nilai kejujuran (prasaja). Nilai kepatuhan atau *setuhune* wong tengger diwujudkan dengan tetap melakukan mekanisme proses perencanaan penganggaran dan mengikuti jadwal dan tahapan yang telah ditetapkan pemerintah meskipun sesungguhnya mekanisme tersebut sudah dilakukan.

Nilai kearifan lokal kegotong royongan (sayan) diwujudkan dalam implementasi pembangunan di wilayah Suku Tengger. Sepanjang peneliti melakukan observasi dan berada di lapangan, hampir semua pembangunan baik yang didanai oleh APBD maupun oleh swadaya masyarakat dilakukan secara gotong-royong. Gotong-royong dilakukan oleh semua masyarakat terutama bapak-bapak dan pemuda yang melakukan pembangunan, sedangkan para ibu-ibu dan pemudi bergotong royong menyiapkan makanan dan minuman. Sikap hidup gotong-royong benar-benar membumi hampir disetiap kegiatan masyarakat Suku Tengger.

Nilai kearifan kejujuran (prasaja) diwujudkan dalam proses pertanggungjawaban penggunaan anggaran. Pertanggungjawaban anggaran yang dilakukan oleh Petinggi atau Lurah pada akhir tahun merupakan kegiatan yang tidak dilakukan oleh pemimpin desa lain. Sebagai bentuk kejujuran pemimpin kepada rakyat yang telah mempercayainya, di masyarakat Suku Tengger selalu diadakan *rembug warga tengger* dalam kerangka menjelaskan setiap kegiatan yang telah dilakukan selama satu tahun serta menampung berbagai masukan untuk kegiatan tahun berikutnya. Kegiatan pertanggungjawaban yang dilakukan oleh petinggi di Suku Tengger hampir tidak dijumpai di daerah lainnya di Indonesia.

2. *Setuhune Wong Tengger*: Bentuk Partisipasi Masyarakat Dalam Perencanaan Pembangunan

Pelaksanaan musrenbang desa di wilayah Kabupaten Probolinggo secara umum hampir sama dengan di daerah lainnya. Perbedaan yang muncul di masyarakat Suku Tengger adalah selain melakukan musrenbang desa, mereka melakukan mekanisme **partisipasi informal** lain yang tidak dilakukan oleh masyarakat lain di Indonesia. Partisipasi informal tersebut dilakukan pada bulan Desember bersamaan dengan laporan pertanggungjawaban Petinggi kepada masyarakat Suku Tengger yang disebut **Rembug Desa Tengger**. Sedangkan pelaksanaan Musrenbang kecamatan menunjukkan fakta bahwa penyelenggaraan musrenbang kecamatan terkesan hanya sekedar “**formalitas**” untuk memenuhi mekanisme perencanaan pembangunan. Hal ini didukung oleh hasil wawancara dengan beberapa informan sebagai berikut:

“Musrenbang Desa menurut saya merupakan kegiatan silaturahmi antar warga Tengger, jadi meskipun di akhir tahun Desa kami telah menyepakati usulan yang akan didanai di tahun 2011, tetapi kami tetap melakukan Musrenbang Desa seperti yang di atur oleh Pemerintah. (K, 22 Februari, 2010)

“Musrenbang Desa Ngadisari diadakan di awal Februari di Balai Desa yang hanya dihadiri oleh perangkat desa. Masyarakat Tengger telah menghadiri musyawarah tahunan di akhir Desember dan telah memberikan usulannya. Prioritas pembangunan sudah kami susun berdasarkan usulan masyarakat di musyawarah sebelumnya. Sebagian besar proyek yang kami usulkan adalah proyek fisik. (S, 22 Februari 2010).

“Desa yang ada di wilayah kami semuanya melakukan musrenbang desa, hal ini dibuktikan dengan berita acara yang diserahkan ke kecamatan yang berisi rekapitan

usulan dari tiap-tiap bidang. Selain melakukan musrenbang desa sebagai bentuk “kepatuhan” terhadap pemerintah, Desa Tengger juga menyelenggarakan “musyawarah desa” diakhir tahun untuk mempertanggungjawabkan kepemimpinannya selama setahun. Pada saat musyawarah desa, masyarakat mengusulkan program untuk tahun berikutnya. Mekanisme ini sebenarnya adalah partisipasi masyarakat yang sesungguhnya ada di wilayah Tengger. (A, 22 Februari 2010)

Hasil wawancara dengan Camat menegaskan bahwa mekanisme Musrenbang Desa dilakukan sebagai wujud kepatuhan wong Tengger terhadap pemerintah. Terlepas dari efektif tidaknya pelaksanaan musrenbang desa di wilayah Tengger, yang jelas Masyarakat Tengger telah melaksanakan apa yang menjadi kewajiban sebagai warga negara. Senada dengan apa yang disampaikan camat, Kepala Bidang Ekonomi Bappeda Kabupaten probolinggo menyatakan bahwa fenomena partisipasi dalam proses perencanaan penganggaran secara normatif terlaksana sesuai dengan mekanisme dan peraturan pemerintah meskipun di lapangan terdapat perbedaan yang disesuaikan dengan kondisi dan budaya masyarakat setempat, sebagaimana dinyatakan oleh Kepala Bidang Ekonomi Bappeda Probolinggo;

“Partisipasi masyarakat dalam proses penyusunan anggaran dilakukan melalui mekanisme musrenbang. Musrenbang mulai dari tingkat desa sampai kabupaten telah dilaksanakan sesuai aturan perundang-undangan sebagai bentuk kepatuhan pemerintahn daerah kepada pemerintah pusat. Di wilayah desa Suku Tengger, mereka melakukan musyawarah desa terlebih dahulu diakhir tahun, sebagai wahana menampung usulan masyarakat. Sehingga terdapat beberapa desa yang melakukan musrenbang di bulan januari sekedar bentuk kepatuhan kepada pemerintah. (GW, 22 Februari 2010)

Pelaksanaan Musrenbang Desa *Ala* masyarakat Suku Tengger di Desa Ngadisari menurut teori partisipasi yang dikemukakan oleh Arnstein (1971) dikategorikan dalam tangga partisipasi yang ketiga yaitu derajat tangga partisipasi penuh. Tangga ini ditandai dengan adanya kemitraan, pendelegasian wewenang dan adanya kontrol oleh warga. Dalam derajat ini tampak bahwa partisipasi masyarakat Suku Tengger dalam proses perencanaan penganggaran berbeda dengan desa-desa lainnya di luar wilayah Suku Tengger.

Pelaksanaan Musrenbang Informal *Ala Tengger* dengan sebutan “**Rembug Desa Tengger**” menjadi temuan menarik, karena partisipasi informal ini merupakan salah satu bentuk inovasi yang dilakukan oleh desa dengan memperhatikan nilai kearifan lokal. Partisipasi informal ini perlu dilembagakan yang disesuaikan dengan karakteristik daerahnya sebagaimana partisipasi formal yang telah diatur oleh pemerintah. Nilai kearifan lokal kepatuhan atau dalam bahasa Tengger “*Setuhu*” di wujudkan dengan tetap melakukan mekanisme musrenbang formal meskipun roh partisipasinya terdapat dalam musrenbang informal. “*Setuhu*” yang merupakan salah satu nilai kearifan lokal Suku Tengger tetap dipertahankan dalam konteks penganggaran merupakan bentuk kepatuhan kepada pemerintah daerah dan pusat.

3. **Kegotong-Royongan Yang Membumi: Partisipasi Masyarakat Suku Tengger Dalam Pembangunan**

Pembangunan diartikan sebagai proses perubahan yang terencana yang melibatkan pemerintah dan masyarakat. Jika pembangunan hanya melibatkan pemerintah, maka tujuan pembangunan tidak akan tercapai, hanya sebatas menghabiskan anggaran. Penelitian yang dilakukan oleh Sopanah (2011, 1) menunjukkan bahwa terjadi fenomena

penolakan pembangunan sumur bor dari dana APBD di RT 03 RW 02 Kelurahan Polowijen dengan nilai 5 juta di tolak oleh warga setempat karena dianggap prosesnya tidak sesuai dengan kebutuhan masyarakat dan tidak partisipatif.

Berbagai permasalahan pembangunan yang terjadi di masing-masing kota/kabupaten di Indonesia hampir sama yaitu dominannya penguasa dalam menentukan pembangunan sehingga pembangunan dianggap hanya sekedar proyek yang akan menguntungkan siapa yang berkuasa. Beberapa penelitian tentang anggaran mendukung hasil bahwa penentuan alokasi anggaran untuk pembangunan banyak dipengaruhi oleh kepentingan pribadi serta kekuasaan dan politik internal (Hackman (1985) dalam Covaleski et al (1996) dan Wildavsky (2004).

Selain Colaveski *et al* (1996), penelitian yang dilakukan oleh Siegel dan Marconi (1989; 24), menjelaskan adanya peran ganda dalam penganggaran yaitu berbagi kekuasaan dan sekaligus sebagai sarana untuk mendapatkan kekuasaan. Oleh karena itu banyak terjadi “tawar menawar politik” setelah kepala daerah terpilih dan dilantik maka yang terjadi berikutnya adalah pembagian kue kekuasaan kepada pihak-pihak yang mendukungnya dalam bentuk *bagi-bagi* proyek pembangunan. Penolakan pembangunan juga banyak terjadi di negara berkembang lainnya selain Indonesia yaitu di Bolivia, Romania, Filipina, Malaysia dan Vietnam yang disebabkan tidak adanya partisipasi masyarakat (McNeish, 2006; 228, Radu, 2009; 76., Swain dan Chee, 2004). Radu (2009) menjelaskan bahwa dominasi para elit kekuasaan sangat tinggi dalam pembangunan sehingga beberapa pembangunan mengalami penolakan karena masyarakat tidak puas dengan kebijakan tersebut. Sedangkan pembangunan Bendungan di Thailand dan Malaysia mengalami penolakan karena tidak ada negosiasi yang baik antara pemerintah dengan masyarakat.

Sebagaimana desa-desa lainnya di Indonesia usulan pembangunan yang disampaikan dalam musrenbang desa tidak seluruhnya didanai oleh APBD karena keterbatasan anggaran. Dari hasil pengalaman peneliti selama terlibat dalam proses penyusunan anggaran di Malang Raya rata-rata jumlah usulan yang didanai berkisar antara 10%-25%. Proses penentuan skala prioritas lebih banyak menggunakan sisi prosentase dan pembagian secara merata untuk tiap-tiap desa.

Berdasarkan evaluasi APBD tahun 2011 hasil musrenbang desa Ngadisari yang di setuju atau direalisasi pada tahun 2011 sebesar Rp. 536.600.000 dari usulan sebesar Rp. 1.602.890.000 atau sebesar 36%. Jika dilihat dari usulan tiap-tiap bidang maka jumlah usulan musrenbang desa Ngadisari bidang fisik dan prasarana sebesar Rp. 855.290.000 yang direalisasi sebesar Rp. 256.600.000 atau sekitar 30%. Sedangkan untuk bidang ekonomi dan keuangan usulannya sebesar Rp. 297.000.000 yang direalisasi sebesar Rp. 130.000.000 atau sebesar 43%. Sementara untuk bidang sosbud usulannya sebesar Rp. 330.000.000 yang direalisasi sebesar Rp. 150.000.000 atau 45%. Hal ini seperti yang terlihat dalam tabel dibawah ini. Pemerintah Kabupaten Probolinggo cukup baik dalam memperhatikan usulan masyarakat Suku Tengger dibandingkan dengan desa lainnya. Hal ini seperti yang diungkapkan oleh pejabat Bappeda Kabupaten Probolinggo.

“ Sebagai suku unik yang mempertahankan nilai budaya lokal, sudah sewajarnya kalau Pemerintah Kabupaten Probolinggo memberikan anggaran yang sedikit lebih tinggi dibandingkan dengan didaerah lainnya (H, Januari 2011).

“ Saya setuju kalau pemerintah Kabupaten Probolinggo memperhatikan Suku Tengger dengan memberikan prioritas anggaran dibanding dengan desa lainnya. Karena suku Tengger menjadi andalan pariwisata di Indonesia yang tentunya akan mendatangkan devisa tersendiri (A, Januari 2011).

Selain pihak eksekutif yang mendorong agar realisasi pembangunan yang diusulkan oleh masyarakat Suku Tengger lebih diperhatikan, tentunya perlu dukungan dari pihak legislatif. Berdasarkan hasil observasi dan wawancara dengan beberapa anggota DPRD yang berasal dari daerah pemilihan (dapil) di kecamatan yang masyarakatnya merupakan Suku Tengger di antaranya Kecamatan Sukapura, Kuripan, Sumber, Wonomerto, Lumbang, Bantaran, Sumberasih, dan Tongas, terlihat bahwa anggota DPRD yang berasal dari dapil di Kecamatan yang dihuni masyarakat Suku Tengger lebih aktif dalam mengawal usulan. Hal ini seperti yang terungkap dalam wawancara dengan anggota DPRD dari dapil di Kecamatan Sukapura.

“ Saya berusaha untuk mengawal usulan musrenbang di desa-desa Tengger. Menurut saya usulan dari desa-desa Tengger berdasarkan kebutuhan bukan berdasarkan keinginan....(M, 3 Februari 2011).

“ Suku Tengger merupakan suku asing dan unik yang mempertahankan budaya lokal, saya selalu menyuarakan hal ini dalam rapat-rapat hearing dengan eksekutif...harapannya agar anggaran Suku Tengger lebih diprioritaskan...(J, 3 Februari 2011).

Berdasarkan hasil wawancara tersebut dapat disimpulkan bahwa anggota DPRD dari dapil Tengger mempunyai semangat dan motivasi yang tinggi untuk mengangkat, memperhatikan, mensejahterakan Suku Tengger, sebagai salah satu suku Unik di Kabupaten Probolinggo bahkan di Indonesia.

Dalam mengimplementasikan berbagai pembangunan maka masyarakat Suku Tengger selalu menerapkan nilai-nilai kegotong-royongan (sayan). Beberapa pekerjaan yang didanai oleh APBD berdasarkan hasil observasi penulis dilapangan dilakukan secara

gotong royong. Sedangkan dalam kegiatan yang berupa pemberdayaan nilai kegotongroyongan diwujudkan dalam bentuk rembuan atau musyawarah untuk menentukan sebuah keputusan. Sebagai contoh pada saat penentuan prioritas pembangunan ekonomi dan keuangan serta pembangunan sosial budaya.

Selain mewarnai kegiatan keagamaan, nilai *Sayan* sangat terlihat dalam pembangunan fisik maupun non fisik di masyarakat Suku Tengger. Kegiatan non fisik biasanya dilakukan oleh ibu-ibu Pembinaan Kesejahteraan Keluarga (PKK) terkait dengan berbagai penyuluhan. Nilai kebersamaan dan kegotongroyongan menjadi bekal bagi ibu-ibu untuk bersama-sama belajar khususnya dalam hal kesehatan. Kegiatan yang pernah dilakukan adalah penyuluhan kesehatan oleh Bidan. Hal ini seperti yang diungkapkan oleh salah satu anggota PKK Ibu Sri yang kebetulan berprofesi sebagai guru Sekolah Menengah Pertama (SMP).

“Setiap bulan ibu-ibu PKK mengadakan kumpulan di balai desa. Kejadiannya macam-macam, mulai dari penyuluhan kesehatan oleh bidan, masak memasak dan juga ketrampilan. Dulu di Tengger setiap ibu yang melahirkan hanya di tolong oleh dukun bayi, sekarang sudah ada bidan yang membantu proses persalinan...(S, 7 Februari 2011).

Realitas yang saya temukan dalam setiap pembangunan yang ada di Desa Ngadisari yang masyarakatnya Suku Tengger adalah nilai kegotongroyongan yang sangat tinggi. Tiga pembangunan fisik yang saya jumpai mulai dari perbaikan gang desa, pengaspalan jalan, maupun pembangunan plengsengan menunjukkan bahwa masyarakat Suku Tengger mempunyai kesadaran yang sangat tinggi terhadap tanggung jawab pembangunan. Mereka tanpa pamrih bahu-membahu membantu menyelesaikan

pembangunan. Berikut hasil wawancara dengan beberapa warga yang saya temui di lokasi pembangunan.

“ Proyek pembangunan jalan ini didanai oleh APBD, sedangkan warga Tengger memberikan sumbangan berupa gotong-royong tenaga dan makanan. Sehingga dana yang dikucurkan oleh pemerintah murni untuk membeli bahan-bahan bangunan. Swadaya dari masyarakat dalam bentuk dana ada tetapi nilainya kecil.. (J, 27 Februari 2012).

“Dana swadaya yang berasal dari masyarakat dapat meningkatkan hasil pembangunan, misalnya saja proyek jalan yang mestinya didanai untuk pembangunan 2 KM hasilnya bisa menjadi 2.5 KM...Dengan bergotong royong akan meningkatkan manfaat pembangunan..(P, 27 Februari 2012).

“Gotong-royong tidak hanya dilakukan pada saat pembangunan desa, gotong-royong juga dilakukan pada saat masyarakat ada yang mempunyai hajatan seperti sunatan ataupun mantenan yang dikenal dengan sebutan sinoman...” (S, 28 Februari 2012).

Berdasarkan hasil wawancara dengan masyarakat Suku Tengger dan hasil observasi penulis dapat disimpulkan bahwa nilai kegotong-royongan atau Sayan sangat mewarnai berbagai sendi kehidupan masyarakat Suku Tengger mulai dari kehidupan bermasyarakat, kehidupan beragama, maupun kehidupan bernegara dimana masyarakat Suku Tengger mempunyai beberapa pedoman hidup yang dijadikan sebagai panutan dan pedoman meskipun arus modernisasi masuk di wilayah Tengger. Arus modernisasi tidak mempengaruhi karakter **kegotong-royongan** masyarakat Suku Tengger. Nilai kearifan

lokal sayan yang ditemukan dalam kehidupan keseharian masyarakat Suku Tengger terinternalisasi dalam sikap hidup dan kemudian diterapkan dalam pembangunan dengan melakukan gotong-royong di setiap pembangunan yang ada di wilayah Tengger.

Nilai kegotong-royongan merupakan modal sosial yang sangat baik di masyarakat Suku Tengger. Oleh karena itu nilai kegotong-royongan harus tetap dipertahankan ditengah arus modernisasi. Kebijakan-kebijakan pemerintah daerah yang lebih mengutamakan kepentingan pribadi dan kelompoknya seharusnya mulai berbenah dengan mengadopsi nilai kegotong royongan yang ada di Suku Tengger. Dengan menginternalisasi nilai kegotong royongan maka egoisme pribadi maupun kekuasaan akan terdistorsi.

4. Pertanggungjawaban *Ala Rakyat* “Tengger”: Membangun Kejujuran Untuk Kesejahteraan

Penyampaian Laporan Keterangan Pertanggungjawaban (LKPJ) Bupati Probolinggo kepada DPRD merupakan mekanisme dalam sistem penyelenggaraan pemerintahan yang berkaitan dengan penyelenggaraan tugas-tugas pokok dan fungsi pemerintah daerah, meliputi penyelenggaraan tugas-tugas umum pemerintahan, pelaksanaan pembangunan dan pelayanan pada masyarakat selama kurun waktu satu tahun anggaran. Selain mekanisme formal yang diatur oleh pemerintah melalui Undang-Undang, Nomor 3 Tahun 2007 tentang Laporan Penyelenggaraan Pemerintahan Daerah Kepada Pemerintah, Laporan Keterangan Pertanggungjawaban Kepala Daerah Kepada Dewan Perwakilan Rakyat Daerah, dan Informasi Laporan Penyelenggaraan Pemerintahan Daerah Kepada Masyarakat. Pemerintah Kabupaten Probolinggo dalam hal ini Bupati Probolinggo menyampaikan LKPJ secara langsung kepada rakyat di alun-laun Kraksan pada tanggal 20 Februari 2012.

Pertanggungjawaban ala rakyat yang dilakukan oleh Bupati, juga dilakukan oleh Petinggi Suku Tengger. Berdasarkan hasil wawancara dengan Petinggi (kepala desa) Suku Tengger bentuk pertanggungjawaban ini merupakan bentuk kejujuran yang telah dilakukan oleh pemimpin kepada rakyatnya. Sementara dari sisi masyarakat Suku Tengger sendiri melihat bahwa rembug desa merupakan kegiatan rutin yang dilakukan oleh masyarakat Suku Tengger yang manfaatnya sangat banyak bagi terciptanya pemerintahan yang baik dan bersih serta transparan. Hal ini seperti yang diungkap pada saat wawancara sebagai berikut:

*“ Saya sebagai pemimpin Tengger yang telah dipilih oleh masyarakat dan tokoh adat, setiap tahunnya mempertanggungjawabkan kegiatannya secara langsung kepada masyarakat. Ini merupakan bentuk **kejujuran** seorang pemimpin terhadap rakyat yang dipimpinnya” (S, 3 Februari 2011).*

*“ Sebagai warga Tengger saya merasa hidup damai dan tentram. Berbagai rangkaian kegiatan berjalan secara baik dan **transparan**. Salah satu bentuk transparansi dalam kegiatan pemerintah adalah adanya rembug desa. Semua warga masyarakat Tengger juga sangat patuh kepada pemimpinnya, baik pemimpin desa maupun pemimpin adat” (K, 3 Februari 2011)*

*“ Kegiatan rembug warga Tengger merupakan kegiatan rutin tahunan yang sangat bagus sebagai ajang silaturahmi. Dalam kegiatan itu banyak sekali warga Tengger yang hadir untuk mendengarkan pertanggungjawaban secara langsung pak Petinggi. Pertanggungjawaban ini merupakan **kejujuran** pemimpin terhadap warganya dalam upaya meningkatkan kesejahteraan (P, 3 3 Februari 2011)*

Berbagai ungkapan di atas menunjukkan terdapat nilai kearifan lokal kejujuran yang terinternalisasi dalam pertanggungjawaban pembangunan selama satu tahun. Pertanggungjawaban ala rakyat yang dilakukan oleh Kepala Desa Ngadisari selaku Petinggi Suku Tengger merupakan bentuk kejujuran yang dilakukan pemimpin kepada rakyat yang telah memilihnya. Terlepas dari motif politik di balik pertanggungjawaban ala rakyat, kegiatan ini perlu mendapatkan ruang apresiasi bahwa ada niat baik dari Bupati sebagai pemimpin untuk mempertanggungjawabkan kegiatannya di depan rakyat secara langsung. Dalam bentuk media apapun kepala daerah berkewajiban menyampaikan LKPJ atas kinerja pemerintahan yang tidaklah harus rigit dan kaku. Dan panggung laporan pertanggungjawaban “ala rakyat” di Kabupaten Probolinggo merupakan model pertanggungjawaban yang bisa dijadikan *best practice* bagi kepala daerah lainnya untuk lebih transparan dan akuntabel serta lebih dekat dengan rakyat.

Dalam konteks pertanggungjawaban petinggi kepada masyarakat Suku Tengger yang dilaksanakan pada akhir tahun yaitu bulan Desember dengan sebutan “rembug desa Tengger” merupakan bentuk internalisasi nilai kearifan lokal kejujuran dan keterbukaan pemimpin atau Petinggi Tengger kepada masyarakatnya secara langsung. Bentuk pertanggungjawaban ini tidak ditemui di desa lainnya di luar Wilayah Tengger.

D. Kesimpulan dan Keterbatasan

Berdasarkan uraian dan pembahasan di atas, dapat disimpulkan bahwa pelaksanaan musrenbang desa di Kabupaten Probolinggo secara umum hampir sama dengan di daerah lainnya. Sedikit perbedaannya adalah masyarakat Suku Tengger selain melakukan Musrenbangdes secara formal, mereka melaksanakan mekanisme partisipasi informal yang disebut **Rembug Desa Tengger**. Pelaksanaan Rembug Desa Tengger di

Desa Ngadisari menurut teori partisipasi yang dikemukakan oleh Arnstein (1971) dikategorikan dalam partisipasi penuh. Temuan ini menarik karena partisipasi penuh hampir tidak pernah terjadi di daerah lainnya. Oleh karena itu, temuan ini perlu mendapat perhatian pemerintah daerah dan pusat untuk lebih memperhatikan karakteristik daerah dan kearifan lokal dalam proses perencanaan penganggaran dan melembagakan bentuk partisipasi informal tersebut.

Kearifan lokal atau *local wisdom* masyarakat Suku Tengger didasarkan pada sikap hidup masyarakat yaitu konsep *anteng-seger* (Tengger) yang berarti damai dan makmur. Selain itu, juga terdapat konsep yang mendasari hubungan tiga arah yaitu hubungan manusia dengan Tuhan, hubungan manusia dengan manusia, dan hubungan manusia dengan lingkungan alam (*tryadic relationship*). Berdasarkan konsep tersebut dapat diidentifikasi beberapa nilai kearifan lokal di Suku Tengger diantaranya 1. setia, 2. guyub rukun, 3. sanjan-sinanjan, 4. ramah, 5. konsisten, 6. patuh (*setuhu*), 7. sayan (gotong royong), 8. jujur dan terbuka. Dalam konteks penganggaran daerah nilai kearifan lokal kepatuhan (*setuhu*) terinternalisasi dalam proses perencanaan, nilai kearifan lokal sayan (gotong royong) terinternalisasi dalam implementasi pembangunan, dan nilai kearifan lokal kejujuran dan keterbukaan terinternalisasi dalam pertanggungjawaban pembangunan.

Nilai kepatuhan dalam masyarakat Tengger diwujudkan dengan tetap melakukan mekanisme musrenbang sesuai dengan aturan perundang-undangan sebagai mekanisme formal. Selain itu mekanisme informal dalam bentuk *rembug desa* juga dilakukan oleh masyarakat Suku Tengger untuk menjaring aspirasi masyarakat yang kemudian akan di usulkan pada saat musrenbang formal. Pada saat pelaksanaan berbagai kegiatan musyawarah masyarakat Suku Tengger terlebih dahulu menentukan hari baik dan

menyiapkan berbagai sesaji yang diperlukan sesuai dengan aturan adat masyarakat Tengger.

Sementara nilai kegotong royongan atau sayan, sangat mewarnai kehidupan masyarakat yang kemudian juga terinternalisasi dalam proses implementasi pembangunan. Dalam konteks implementasi pembangunan Lesser (2000) menyatakan bahwa partisipasi masyarakat sebagai modal sosial yang sangat penting. Oleh karena itu nilai kegotong royongan harus tetap dipertahankan ditengah arus modernisasi. Kebijakan-kebijakan pemerintah daerah yang lebih mengutamakan kepentingan pribadi dan kelompoknya seharusnya mulai berbenah dengan mengadopsi nilai kegotong royongan yang ada di Suku Tengger. Dengan menginternalisasi nilai kegotong royongan maka egoisme pribadi maupun kekuasaan akan terdistorsi.

Penyampaian Laporan Keterangan Pertanggungjawaban (LKPJ) Bupati Probolinggo kepada DPRD merupakan mekanisme dalam sistem penyelenggaraan pemerintahan yang berkaitan dengan penyelenggaraan tugas-tugas pokok dan fungsi pemerintah daerah. Selain mekanisme formal yang diatur oleh pemerintah Bupati Probolinggo juga menyampaikan pertanggungjawaban secara langsung ala rakyat. Dalam konteks pertanggungjawaban petinggi kepada masyarakat Suku Tengger yang dilaksanakan pada akhir tahun yaitu bulan Desember dengan sebutan “rembug desa Tengger” merupakan bentuk internalisasi nilai kearifan lokal kejujuran dan keterbukaan pemimpin atau Petinggi Tengger kepada masyarakatnya secara langsung. Bentuk pertanggungjawaban ini tidak ditemui di desa lainnya di luar Wilayah Tengger.

Kontribusi teoritis penelitian ini adalah penguatan teori tentang partisipasi masyarakat dalam proses penganggaran daerah yang lebih efektif jika memperhatikan nilai kearifan lokal. Hasil penelitian ini diharapkan bermanfaat untuk pengembangan

ilmu akuntansi sektor publik di bidang penganggaran daerah. Penelitian ini berhasil mengungkap bahwa mekanisme musrenbang yang ada sekarang, baik musrenbang desa, musrenbang kecamatan, forum SKPD, maupun musrenbang kabupaten hanyalah sekedar *ceremonial budgeting* dimana makna dari partisipasi yang sesungguhnya belum tampak sehingga tujuan pembangunan untuk meningkatkan kesejahteraan masyarakat belum meningkat secara signifikan. Sedangkan mekanisme informal yang dilakukan oleh masyarakat Suku Tengger dalam bentuk “Rembug Desa Tengger” lebih efektif karena sesuai dengan nilai kearifan lokal di daerahnya.

Secara praktis, penelitian ini akan bermanfaat bagi Pemerintah Daerah Kabupaten Probolinggo untuk meningkatkan partisipasi masyarakat dalam proses penyusunan anggaran, implementasi pembangunan dan pertanggungjawaban pembangunan. Sedangkan bagi masyarakat secara umum, penelitian ini diharapkan dapat memberikan peluang, kesempatan dan kemudahan akses untuk berpartisipasi dalam menyampaikan aspirasi, program dan kegiatan yang lebih efektif dan efisien tanpa diskriminatif. Bagi masyarakat Suku Tengger diharapkan tetap mempertahankan nilai kearifan lokal dalam proses perencanaan, implementasi pembangunan dan pertanggung jawaban pembangunan di daerahnya.

Keterbatasan penelitian ini diantaranya kesulitan untuk menggali informasi yang lebih dalam dari aktor utama yaitu Bupati Probolinggo dan Ketua DPRD Kabupaten Probolinggo karena kesibukan pekerjaannya, sehingga penjelasan yang diberikan hanyalah sebatas gambaran umum tentang mekanisme proses perencanaan dan penganggaran. Selain itu jangka waktu penelitian yang cukup panjang mulai tahun 2010 sampai 2012 (dua tahun) memungkinkan ada beberapa data yang tidak terekam secara baik.

DAFTAR PUSTAKA

- Achmadi, A., Muslim, M., Rusmiyati, S., dan Wibisono, S. 2002. *Good governance dan Penguatan Institusi Daerah*. Jakarta: Masyarakat Transparansi Indonesia. Hal. 74-75.
- Adams, Brian. 2004. *Public Meeting and the Democratic Process*, Jan/Feb 2004
- Arnstein, Sherry R., 1971. "Eight Rungs on the Ladder of Citizen Participation" in Edgar S. Cahn and Barry A. Passet. *Citizen Participation: Effecting Community Change*. New York: Praeger Publishers.
- Birnberg, Jacob G., dan Shield, Jefferey F., (1989), Three Decades of Behavioral Research: A search for Order, *Behavioral Research In Accounting Volume 1*, Printed in USA.
- Burgstahler, David dan Sundem, Gary L., (1989), The Evolution of Behavioral Accounting Reseach in the United States, 1968-1987, *Behavioral Research In Accounting Volume 1*, Printed in USA.
- Caplan, Edwin H, 1989, Behavioral Accounting A Personal View, *Behavioral Research In Accounting Volume 1*, Printed in USA.
- Cornwall, Andrea, 2002. *Making Spaces, Changing Places: Situating Participation in Development*, IDS Working Paper 170, Oktober 2002
- Cornwall, Andrea, dan Gaventa, John, 2001. *From Users and Choosers to Makers and Shapers: Repositioning Participation in Social Policy*, IDS Working Paper 127, Juni 2001.
- Covaleski, M.A., M. Dirsmith, dan S. Samuel. 1996. Managerial Accounting Research: The Contributions of Organizational and Sociological Theories, *Journal of Management Accounting Research*, Vol. 8: 1-35
- Cooper L. and Elliot, J. (2000). "Public participation and social acceptability in the philippine EIA process", *Journal of Environmental Assessment Policy and Management*, 2(3): pp 339-367.
- Geertz, C. (1992) *Kebudayaan dan Agama*, Kanisius Press, Yogyakarta, 1992b
- Gobyah, I Ketut (2003) Berpijak pada Kearifan Lokal, dalam <http://www.balipos.co.id>, didownload 17/9/03.
- Hackman, J.D., (1985). Power and Centrality in the Allocation of Resources in Colleges and, Universities, *Administrative Science Qaarterly*, 30: pp 61-77.
- Henley, D., Likierman, A., Perrin, J., Evans, M. Lapsley, I., and Whiteoak, J. (1992). *Public Sector Accounting and Financial Control*, 4 th Ed., London: Chapman & Hall.
- Hopwood, A.G. 1989. Behavioral Accounting In Retrospect And Prospect, *Behavioral Research In Accounting*, Volume 1, pp: 1-22
- Khan, Aman and Hildreth. (2002). *Budget Theory in the Public Sector*, Praeger Publisher.
- Krina P., Loina Lalolo. 2003. *Indikator & Alat Ukur Prinsip Akuntabilitas, Transparansi & Partisipasi*, Jakarta: Sekretariat Good Public Governance Badan Perencanaan Pembangunan Nasional
- Laurian, Lucie. 2004. *Public Participation in Environmental Decision Making: Findings from Communities Facing Toxic Waste Cleanup*, Winter
- Mardiasmo, 2002, Akuntansi Sektor Publik, Penerbit ANDI Yogyakarta
- Mariana and Edi, 2008, *Representative democracy is Minimal Representation*, Courtesy IRE <http://ireyogya.org/id/flamma/flamma-32-demokrasi-perwakilan-yang-minim-keterwakilan.html;download=58521e4e2bd3d4b988cbd17d7365df3c#downloadFile>
- Mahardika, Timur. (2001). *Politic Education Empowerment of Village: Practice Book: Pustaka Utama LAPERA*, Jogjakarta.
- McNeish, J.A. (2006). "Stones on the road: the politics of participation and the generation of crisis in Bolivia", *Bulletin of Latin American Research*, 25(2): pp. 220-240.

- Miles, M. and Huberman, A.M. (2002). *The Qualitative Researcher Companion*. SAGE Publications Inc. New Delhi, India.
- Muluk, M.R. Khairul. 2007. *Menggugat Partisipasi Publik Dalam Pemerintah Daerah (Sebuah Kajian Dengan Pendekatan Berpikir Sistem)*. Bayu Media-Lembaga Penerbitan FIA-Unibraw, Malang.
- Navarro, Zander. 2002. *Dezentralization, Participation and Social Control of Public Resources: Participatory Budgeting in Porto Alegre, Brazil* dalam seminar: *Citizen Partisipation in the Context of Fiscal Decentralization: the Best practices in Municipal Administration*.. Tokyo dan Kobe jepang September 2002.
- Radu, B. (2009). *Citizen Participation in the Decision Making Process at Local and County Levels in the Romanian Public Institutions*. pp 76-92. Retrieved in October 20, 2011, <http://www.rtsa.ro/en/files/TRAS-31E-5-HARUTA,%20RADU.pdf>
- Rubin, Irene S., (2000). *The Politics Of Public Budgeting: Getting and Spending, Borrowing and Balancing*, 4th Edition, 4 th ed. New York: Chatham House.
- Siegel, G. and Marconi, H.M. (1989), *Behavioral Accounting*, South Western Publishing Co. Ohio, USA.
- Sisk, T.D. (Editor) (2002). *Democracy at the Local Level: International IDEA Handbook Regarding Engagement, Representation, Conflict Management and Governance*, Seri 4, Internasional IDEA, Jakarta, Indonesia.
- Sopanah, 2003. Pengaruh Partisipasi Masyarakat dan Transparansi Kebijakan Publik Terhadap Hubungan antara Pengetahuan Dewan tentang Anggaran dengan Pengawasan Keuangan Daerah, dalam *Proceeding Simposium Nasional akuntansi VI, Membangun Citra Akuntan melalui Peningkatan Kualitas Pengetahuan, Pendidikan dan Etika Bisnis*, Surabaya, 16-17 Oktober 2003
- _____, Wahyudi, Isa dan Azmi, Happy. 2004. *Strategi penguatan masyarakat dalam pengawasan proses penyusunan dan pelaksanaan APBD Kota Malang*, Laporan penelitian tidak dipublikasikan MCW dan YAPPIKA.
- _____, dan Wahyudi, Isa. 2005a. *Strategi Penguatan Masyarakat sipil dalam meminimalisasi Distorsi Penyusunan APBD Kota Malang*, dalam *Procesing Simposium Riset II ISEI, Percepatan Pertumbuhan Ekonomi dan Pengurangan Pengangguran*, Surabaya 23-24 November 2005
- _____ dan Wahyudi, Isa. 2005b. *Strategi Penguatan Partisipasi Rakyat terhadap Pengawasan dalam Proses Penyusunan dan Pelaksanaan APBD Kota Malang*, dalam *Procesing Simposium Riset II ISEI, Percepatan Pertumbuhan Ekonomi dan Pengurangan Pengangguran*, Surabaya 23-24 November 2005
- _____. 2007. Analisis Anggaran Pendapatan dan Belanja Daerah (APBD) Berprespektif Gender, dalam *Proceeding Konfrensi Penelitian Akuntansi dan Keuangan Sektor Publik I*, Pascasarja UPN V Jatim, Surabaya, 25-26 April 2007
- _____. 2008. Model Pengembangan Partisipasi Masyarakat Dalam Proses Penyusunan APBD di Kota Malang, *Junal Akuntansi dan Keuangan*, Volume 7 Edisi April, Universitas Muhammadiyah Surakarta.
- _____. 2009. *Model Pengembangan Partisipasi Masyarakat Dalam Proses Penyusunan APBD di Kota Malang*, dalam *Proceeding Konfrensi Penelitian Akuntansi dan Keuangan Sektor Publik II*, Balitbang Depdagri, Jakarta, Juni 2009
- _____. 2009. *Studi Fenomenologis: Menguak Partisipasi Masyarakat Dalam Proses Penyusunan APBD di Kota Malang*, *Proceeding Simposium Nasional Akuntansi (SNA) 12* Tanggal 4-6 November 2009 di Palembang
- Sopanah, A. (2011). "Refusal of a local government budgeting: an interpretive case study", *Asia Pacific Journal of Accounting and Finance*, June, Departement of Accounting, Faculty of Economic, University of Indoensia, 1(2): pp. 165-177

- Swain, A. and Chee, A.M., (2004), *Political Structure and 'Dam' Conflicts: Comparing Cases in Southeast Asia*. Retrieved October 20, 2011, http://www.worldwatercouncil.org/fileadmin/www/Library/Publications_and_reports/Proceedings_Water_Politics/proceedings_waterpol_pp.95-114.pdf.
- Sukardi, Akhmad. 2009. *Participatory Governance dalam Pengelolaan Keuangan Daerah*, Laksbang Pressindo. Yogyakarta.
- Sukari, *et al.* (2004) *Kerifan Lokal di Lingkungan Masyarakat Tengger Pasuruan Jawa Timur*. Yogyakarta: Kementerian Kebudayaan dan Pariwisata.
- Sumarto, Hetifah, Sj. 2004. *Inovasi Partisipasi dan Good Governance (20 Prakarsa Inovatif dan Partisipatif di Indonesia)*. Penerbit Yayasan Obor Indonesia. Jakarta.
- Waidl, A., Sudjito, A., Bahagijo, S. (ed.). 2008. *Mendahulukan si Miskin (Buku Sumber bagi Anggaran Pro Rakyat)*. Yogyakarta: LKiS-Pelangi Aksara.
- Wildavsky, A. 2004. *The New Politics of The Budgetary Process*. Fifth Edition. Pearson Education Inc. United States.
- Wiratraman, R.H.P., 2004, *Pro-Poor Budget: Analisis Anggaran Sebagai Kerja Akar Rumput dan Strategi Merebut Sumberdaya Keputusan Yang Berpihak Bagi Rakyat Miskin*, LBH, Surabaya

Peraturan Perundang-undangan :

- Republik Indonesia, Bappenas & Depdagri, 2002, *Buku Pedoman Penguatan Pengamanan Program Pembangunan Daerah*, hal 20.
- Republik Indonesia, Penyelenggaraan Pemerintah dan Pembangunan Daerah 2010, Kementerian Keuangan Republik Indonesia.
- Republik Indonesia, Peraturan Menteri Dalam Negeri (Permendagri) Nomor 13 Tahun 2006 tentang Pedoman Pengelolaan Keuangan Daerah
- Republik Indonesia, Surat Edaran Bersama Badan Perencanaan Pembangunan Nasional (BAPPENAS) dan Menteri Dalam Negeri No.1354/M.PPN/03/2004050/744/SJ tentang Pedoman Pelaksanaan Forum Musyawarah Perencanaan Pembangunan (Musrenbang) dan Perencanaan Partisipatif Daerah.
- Republik Indonesia, Undang-undang Nomor 17 Tahun 2003 Tentang Keuangan Negara,
- Republik Indonesia, Undang-undang Nomor 25 Tahun 2004 tentang Sistem Perencanaan Pembangunan Nasional
- Republik Indonesia, Undang-undang Nomor 32 Tahun 2004 tentang Pemerintah Daerah
- Republik Indonesia, Undang-undang Nomor 33 Tahun 2004 tentang Perimbangan Keuangan Pemerintah Pusat dan Daerah

Pengaruh Ukuran, Pertumbuhan dan Kompleksitas Pemerintah Daerah terhadap Kelemahan Pengendalian Internal Pemerintah Daerah Provinsi di Indonesia Periode 2009-2010

RIMONA LARASSATI
RATNA ANGGRAINI*
ETTY GURENDRAWATY
Universitas Negeri Jakarta

Abstract : *The purpose of this study was to test the influence of local government size, growth and complexity of internal control weakness of the provincial government in Indonesia in 2009-2010. Provincial government size is measured using total assets of local government, the growth is measured using rate of GDP Regional, the complexity is measured using the total population and revenue of local government (PAD), while the internal control weakness measured by the number of cases the findings of internal control weaknesses.*

The study was conducted using secondary data, namely the use of local government financial reports, BPS data and IHPS BPK. The samples used were 26 provincial governments in period 2009-2010. Tests were conducted using multiple regression analysis. The results showed that growth doesn't have significant partial effect on internal control weaknesses. While the size of government, population and the PAD is have partially significant effect on the internal control weaknesses. Other results show that the size of government, growth and complexity have simultaneous significant effect on the internal control of the provincial government in Indonesia in the period 2009-2010.

Keywords: *Size, Growth, Complexity, Internal Control, The Provincial Government.*

* Corresponding author: r.anggrainizr_unj@yahoo.com

1. PENDAHULUAN

Pemerintahan layaknya perusahaan, merupakan sebuah bentuk tatanan organisasi kompleks yang mencakup segala bidang yang berhubungan dengan masyarakat. Berdasarkan pelaksanaan dan pembagian wewenang, sistem pemerintahan dibagi menjadi pemerintah pusat dan pemerintah daerah. Dalam melaksanakan kegiatan operasionalnya, pemerintah baik pusat maupun daerah membuat laporan keuangan sebagai bentuk pertanggungjawaban berdasarkan mekanisme dan aturan yang berlaku.

Selama ini sektor publik tidak luput dari tuduhan sebagai sarang korupsi, kolusi, nepotisme, inefisiensi dan sumber pemborosan negara. Organisasi sektor publik pemerintah merupakan lembaga yang menjalankan roda pemerintahan yang sumber legitimasinya berasal dari masyarakat. Oleh karena itu, kepercayaan yang diberikan oleh masyarakat kepada penyelenggara pemerintahan haruslah diimbangi dengan adanya pemerintahan yang bersih. Pemerintahan yang bersih atau *good governance* ditandai dengan tiga pilar utama yang merupakan elemen dasar yang saling berkaitan (Prajogo, 2001 dalam Badjuri, 2004). Ketiga elemen dasar tersebut adalah partisipasi, transparansi dan akuntabilitas. Suatu pemerintahan yang baik harus membuka pintu yang seluas-luasnya agar semua pihak yang terkait dalam pemerintahan tersebut dapat berperan serta atau berpartisipasi secara aktif, jalannya pemerintahan harus diselenggarakan secara transparan dan pelaksanaan pemerintahan tersebut harus dapat dipertanggungjawabkan.

Adanya tuntutan yang semakin besar terhadap pelaksanaan akuntabilitas publik menimbulkan implikasi bagi manajemen sektor publik untuk memberikan informasi kepada publik, salah satunya melalui informasi akuntansi yang berupa laporan keuangan. Dilihat dari sisi internal organisasi, laporan keuangan sektor publik merupakan alat pengendalian dan evaluasi kinerja manajerial dan organisasi. Sedangkan dari sisi eksternal, laporan keuangan

merupakan alat pertanggungjawaban kepada publik dan sebagai dasar untuk pengambilan keputusan.

Sejak Indonesia memberlakukan otonomi daerah dengan dikeluarkannya Undang-Undang Nomor 22 Tahun 1999 tentang Pemerintah Daerah (kemudian menjadi Undang-Undang Nomor 32 Tahun 2004), maka setiap daerah diberikan kewenangan untuk mengatur urusan pemerintahannya sendiri, termasuk didalamnya mengenai keuangan daerah. Seiring dengan meningkatnya pembangunan dibidang ekonomi, maka kebutuhan akan pengelolaan keuangan daerah yang lebih komplit juga semakin besar. Saat ini, pengelolaan keuangan daerah lebih ditekankan pada masalah penyusunan dan pelaksanaan kegiatan transaksi keuangan, penatausahaan, pelaporan, pengawasan, dan pertanggungjawaban keuangannya.

Tabel 1.1 Perkembangan Opini LKPD

Tabel 4. Perkembangan Opini LKPD Tahun 2006 – 2010

LKPD	OPINI								JUMLAH
	WTP	%	WDP	%	TW	%	TMP	%	
2006	3	1%	327	70%	28	6%	105	23%	463
2007	4	1%	283	60%	59	13%	123	26%	469
2008	13	3%	323	67%	31	6%	118	24%	485
2009	15	3%	330	65%	48	10%	111	22%	504
2010	34	7%	341	66%	26	5%	115	22%	516

Sumber : IHPS semester II tahun 2011

Berdasarkan data dari IHPS (Ikhtisar Hasil Pemeriksaan Semester) semester II tahun 2011 BPK terhadap Laporan keuangan Pemerintah Daerah (LKPD), perkembangan opini terhadap LKPD dalam kurun waktu lima tahun menunjukkan peningkatan dengan berkurangnya opini *disclaimer* dari tahun ke tahun. Namun, pada tahun 2010 justru terjadi

peningkatan jumlah LKPD dengan opini *disclaimer*. Pada tahun 2010 baru sekitar 7% dari LKPD yang mendapat opini WTP. Hal ini mengindikasikan masih banyak yang perlu diperbaiki oleh pemerintah daerah dalam menyajikan laporan keuangan. Hal ini penting karena berpengaruh terhadap pencitraan pemerintah daerah tersebut. Peningkatan kapabilitas pemerintah daerah dalam pengelolaan keuangan daerah sangat penting pula untuk memastikan keberhasilan pembangunan daerah.

Menurut BPK dalam laporan hasil pemeriksaan LKPD tahun 2010, Sekitar 93% keuangan daerah berpredikat buruk karena pencatatan keuangan yang tidak atau belum dilakukan, atau dilakukan, tetapi tidak akurat. Perencanaan dan penganggaran tidak memadai dan pelaksanaan kegiatan yang tidak sesuai dengan mekanisme APBD. Hal ini terjadi dikarenakan kurang dipahaminya serta kurang tertibnya tugas pokok dan fungsi dalam satuan kerja dan kelemahan pengelolaan dan pengendalian yang secara keseluruhan mencerminkan lemahnya pengendalian internal.

Opini *disclaimer* pemerintah daerah berkaitan dengan pengendalian internal yang diterapkan dalam proses penyusunan laporan keuangan. Kelemahan pada proses pengendalian internal menyebabkan tidak tercapainya efektivitas dan efisiensi pelaksanaan kegiatan dan pelaporan keuangan negara yang juga dapat memberikan peluang dan kesempatan pada aparat pemerintah daerah yang tidak bertanggung jawab, hal ini menyebabkan perlunya tindak lanjut untuk memperbaiki kelemahan dari sistem pengendalian internal yang telah diketahui melalui audit yang dilaksanakan oleh BPK.

Pernyataan BPK mengenai lemahnya pengendalian internal terlihat dari banyaknya jumlah temuan kasus kelemahan SPI, yaitu 1796 kasus dari hasil evaluasi pemeriksaan 158 LKPD. Sebagian besar temuan tersebut dikarenakan lemahnya sistem pengendalian akuntansi dan pelaporan.

Pemerintah daerah provinsi sebagai wilayah administrasi yang membawahi pemerintah kabupaten dan kota, memiliki kewenangan untuk berkoordinasi dan melakukan pengawasan serta pengendalian terhadap pemerintah kabupaten dan kota. Karena itulah, pemerintah daerah provinsi memegang peranan dalam implementasi pengendalian internal di kabupaten dan kota. Dengan kata lain, pengendalian internal pada provinsi akan mempengaruhi pengendalian internal pada kabupaten dan kota. Masing-masing pemerintah daerah memiliki karakteristik dan ciri yang berbeda-beda, seperti ukuran pemerintahan, tingkat pertumbuhan dan kompleksitas. Hal ini memungkinkan terjadinya perbedaan dalam implementasi pengendalian internal di setiap daerah. Karena itulah, menarik untuk mengetahui faktor-faktor apa saja yang mempengaruhi pengendalian internal pemerintah daerah.

Penelitian tentang kelemahan pengendalian internal telah dilakukan oleh banyak peneliti. Penelitian yang dilakukan oleh Jeffrey Doyle, Weili Ge dan Sarah McVay membuktikan bahwa perusahaan yang memiliki banyak kelemahan pengendalian intern cenderung lebih kecil, lebih muda, lemah dalam keuangan, kompleks, sedang tumbuh, dan dalam restrukturisasi. Sedangkan Stephen H Bryan dan Steven B Lilien menemukan bahwa Perusahaan yang memiliki kelemahan pengendalian internal yang material cenderung lebih kecil, memiliki performa yang buruk dan memberikan diskon yang lebih tinggi. Penelitian lainnya yang dilakukan oleh Christine Petrovits, Catherine Shakespeare dan Aimee Shih menunjukkan bahwa Kelemahan pengendalian intern pada organisasi nirlaba memiliki hubungan positif dengan kondisi keuangan, pertumbuhan, kompleksitas dan ukuran organisasi. Hollis Ashbaugh-Skaife, Daniel W. Collins dan William R. Kinney Jr. menemukan bahwa kompleksitas dan perubahan organisasi berpengaruh positif terhadap masalah pengendalian intern. Sementara penelitian yang dilakukan oleh Dwi Martani dan

Fazri Zaelani menemukan bahwa ukuran dan pertumbuhan berpengaruh signifikan terhadap pengendalian intern.

Berdasarkan penelitian-penelitian terdahulu, maka penelitian ini menguji pengaruh Ukuran Pemerintahan, Pertumbuhan dan Kompleksitas Terhadap Pengendalian Intern Pemerintah Daerah Provinsi pada periode 2009-2010. Tujuan penelitian ini adalah untuk mendapatkan bukti empiris dalam menganalisis dan menjelaskan pengaruh ukuran pemerintahan, pertumbuhan dan kompleksitas terhadap pengendalian internal pemerintah daerah serta menganalisis dan menjelaskan seberapa besar pengaruh dari ukuran pemerintahan, pertumbuhan dan kompleksitas terhadap pengendalian internal pemerintah daerah.

Penelitian ini diharapkan dapat bermanfaat untuk melengkapi temuan-temuan empiris lainnya dan dapat bermanfaat bagi pengembangan teori untuk bidang ilmu akuntansi, khususnya akuntansi pemerintahan. Diharapkan pula dengan adanya penelitian ini pemerintah daerah provinsi lebih memperhatikan aplikasi dan penerapan dari pengendalian yang telah dirancang.

2. KERANGKA TEORITIS DAN HIPOTESIS

2.1. Kerangka Teoritis

2.1.1. Ukuran Pemerintah Daerah

Ukuran merupakan sesuatu yang mencerminkan salah satu karakteristik dari pemerintah daerah. Hal ini dikarenakan setiap pemerintah daerah memiliki ukuran yang berbeda-beda. Ukuran (*size*) pemerintah daerah menunjukkan seberapa besar organisasi tersebut (Suhardjanto, Hartoko, Retnoningsih, Rusmin, dan Brown (2010) dalam Sumarjo (2010)). Patrick (2007) menggunakan ukuran (*size*) pemerintah daerah sebagai salah satu variabel dalam menjelaskan struktur organisasi. Sumarjo (2010)

dalam penelitiannya menggunakan ukuran sebagai salah satu karakteristik pemerintah daerah yang diproksikan dengan total aset.

2.1.1.1 Total Aset

Aset atau aktiva adalah sumber ekonomi yang diharapkan memberikan manfaat usaha di kemudian hari. Aset dimasukkan dalam neraca dengan saldo normal debit. Aset atau aktiva dipahami sebagai harta total. Daftar aset atau aktiva di dalam neraca disusun menurut tingkat likuiditasnya, mulai dari yang paling likuid hingga yang tidak likuid. Aktiva pada neraca disajikan pada sisi kanan secara berurutan dari atas ke bawah. Penyusunan neraca dimulai dari yang paling likuid (lancar), yaitu mulai dari aktiva lancar, aktiva tetap dan seterusnya.

2.1.2. Tingkat Pertumbuhan Pemerintah Daerah

Pertumbuhan adalah perubahan yang diukur dalam besar atau jumlah. Pertumbuhan pemerintah daerah mengukur prestasi dari perkembangan suatu daerah dari suatu periode ke periode berikutnya. Suatu daerah dikatakan mengalami pertumbuhan dari segi ekonomi apabila tingkat kegiatan ekonomi yang dicapai sekarang lebih tinggi dari pada yang dicapai pada masa sebelumnya. Pertumbuhan tercapai apabila jumlah fisik barang-barang dan jasa-jasa yang dihasilkan dalam perekonomian tersebut bertambah besar dari tahun-tahun sebelumnya.

2.1.2.1 PDRB (Produk Domestik Regional Bruto)

Produk Domestik Regional Bruto (PDRB) didefinisikan sebagai jumlah nilai tambah yang dihasilkan oleh seluruh unit usaha dalam suatu wilayah atau merupakan jumlah nilai barang dan jasa akhir yang dihasilkan oleh seluruh unit ekonomi. PDRB merupakan penjumlahan nilai output bersih perekonomian yang ditimbulkan oleh seluruh kegiatan ekonomi di suatu wilayah tertentu (provinsi dan kabupaten/kota), dan dalam satu kurun waktu tertentu (satu tahun). Kegiatan ekonomi yang dimaksud

berasal dari berbagai sektor seperti kegiatan pertanian, pertambangan, industri pengolahan, sampai dengan jasa. Kegiatan ekonomi/lapangan usaha dirinci menjadi: (1) Pertanian; (2) Pertambangan dan Penggalian; (3) Industri Pengolahan; (4) Listrik, Gas dan Air Minum; (5) Konstruksi; (6) Perdagangan, Restoran dan Hotel; (7) Pengangkutan dan Komunikasi; (8) Keuangan, Real Estat dan Jasa Perusahaan; (9) Jasa-jasa termasuk jasa pelayanan.

2.1.3. Kompleksitas

Kompleksitas adalah sifat dan sistem kompleks dimana sistem kompleks adalah sistem yang sulit karena disusun oleh komponen-komponen penyusun yang saling berinteraksi satu sama lain yang menghasilkan faktor-faktor global sistem yang menggambarkan dinamika evolusionernya (Faulizar, 2011). Martani (2011) mengukur kompleksitas pemerintah daerah dari banyaknya jumlah penduduk, jumlah kecamatan dan jumlah pendapatan daerah tersebut. Akan tetapi dalam penelitiannya jumlah kecamatan tidak menjadikan pemerintah daerah menjadi lebih kompleks.

2.1.3.1. Jumlah Penduduk

Penduduk atau warga suatu negara atau daerah bisa didefinisikan menjadi dua, yaitu orang yang tinggal di daerah tersebut dan orang yang secara hukum berhak tinggal di daerah tersebut. Dengan kata lain orang yang mempunyai surat resmi untuk tinggal di situ. Misalkan bukti kewarganegaraan, tetapi memilih tinggal di daerah lain. Jumlah penduduk dapat mengalami perubahan dari waktu ke waktu yaitu bertambah atau berkurang. Dinamika penduduk atau perubahan jumlah penduduk dipengaruhi oleh 3 (tiga) faktor yaitu : (a) Kelahiran (natalitas); (b) Kematian (mortalitas); (c) Migrasi (perpindahan).

2.1.3.2. PAD (Pendapatan Asli Daerah)

Menurut Undang-Undang No 33 tahun 2004, yang dimaksud dengan PAD adalah: “Pendapatan daerah yang bersumber dari hasil pajak daerah, hasil retribusi daerah, hasil pengelolaan kekayaan daerah yang dipisahkan, dan lain-lain PAD yang sah, yang bertujuan untuk memberikan keleluasaan kepada daerah dalam menggali pendanaan dalam pelaksanaan otonomi daerah sebagai perwujudan asas desentralisasi.

Adapun sumber-sumber pendapatan asli daerah (PAD) sebagaimana datur dalam Undang-Undang Nomor 32 Tahun 2004 Pasal 157, yaitu:

1. Hasil pajak daerah

Pajak merupakan sumber keuangan pokok bagi daerah-daerah disamping retribusi daerah. Pengertian pajak secara umum telah diajukan oleh para ahli, misalnya Rochmad Sumitro yang merumuskannya “Pajak lokal atau pajak daerah ialah pajak yang dipungut oleh daerah-daerah swatantra, seperti Provinsi, Kotapraja, Kabupaten, dan sebagainya”. Sedangkan Siagin merumuskannya sebagai, “pajak negara yang diserahkan kepada daerah dan dinyatakan sebagai pajak daerah berdasarkan peraturan perundang-undangan yang dipergunakan guna membiayai pengeluaran daerah sebagai badan hukum publik”. Dengan demikian ciri-ciri yang menyertai pajak daerah dapat diikhtisarkan seperti berikut:

- a. Pajak daerah berasal dan pajak negara yang diserahkan kepada daerah sebagai pajak daerah;
- b. Penyerahan dilakukan berdasarkan undang-undang;
- c. Pajak daerah dipungut oleh daerah berdasarkan kekuatan undang-undang dan/atau peraturan hukum Lainnya;

- d. Hasil pungutan pajak daerah dipergunakan untuk membiayai penyelenggaraan urusan-urusan rumah tangga daerah atau untuk membiayai pengeluaran daerah sebagai badan hukum publik;
2. Hasil retribusi daerah;
Sumber pendapatan daerah yang penting lainnya adalah retribusi daerah. Pengertian retribusi daerah adalah pungutan daerah sebagai pembayaran pemakalan atau karena memperoleh jasa pekerjaan, usaha atau mhlk daerah untuk kepentingan umum, atau karena jasa yang diberikan oleh daerah balk langsung maupun tidak langsung. Dari pendapat tersebut di atas dapat diikhtisarkan ciri-ciri pokok retribusi daerah, yakni: Retribusi dipungut oleh daerah; Dalam pungutan retribusi terdapat prestasi yang diberikan daerah yang langsung dapat ditunjuk; Retribusi dikenakan kepada siapa saja yang memanfaatkan, atau mengenyam jasa yang disediakan daerah;
3. Hasil pengelolaan kekayaan daerah yang dipisahkan
Kekayaan daerah yang dipisahkan berarti kekayaan daerah yang dilepaskan dan penguasaan umum yang dipertanggung jawabkan melalui anggaran belanja daerah dan dimaksudkan untuk dikuasai dan dipertanggungjawabkan sendiri.

2.1.4. Pengendalian Internal Pemerintah

Menurut UU no.60 tahun 2008 tentang SPIP (Sistem Pengendalian Intern Pemerintah), tujuan SPIP adalah untuk memberikan keyakinan yang memadai bagi tercapainya efektivitas dan efisiensi dalam pencapaian tujuan penyelenggaraan kegiatan pemerintahan, keandalan pelaporan keuangan, pengamanan aset negara, dan ketaatan terhadap peraturan perundang-undangan. Dengan adanya PP-SPIP maka

setiap menteri/pimpinan lembaga, gubernur, bupati/walikota wajib melakukan pengendalian atas penyelenggaraan kegiatan pemerintahan dengan berpedoman pada SPIP sebagaimana disebutkan dalam pasal 2 ayat (1), dan sekaligus bertanggung jawab atas efektivitas penyelenggaraan sistem pengendalian intern di lingkungan masing-masing.

Sistem pengendalian intern (SPI) dalam PP-SPIP diartikan sebagai proses yang integral pada tindakan dan kegiatan yang dilakukan secara terus menerus oleh pimpinan dan seluruh pegawai untuk memberikan keyakinan memadai atas tercapainya tujuan organisasi melalui empat pilar yaitu:

1. efektivitas dan efisiensi pencapaian tujuan;
2. keandalan pelaporan keuangan;
3. pengamanan aset negara; dan
4. ketaatan terhadap peraturan perundang-undangan.

Unsur Sistem Pengendalian Intern yang telah dipraktikkan di lingkungan pemerintahan di berbagai negara, yang meliputi:(1)Lingkungan pengendalian. (2)Penilaian risiko. (3) Kegiatan pengendalian.(4)Informasi dan komunikasi. (5)Pemantauan.

Menurut Petunjuk Pelaksanaan Pemeriksaan Keuangan (Keputusan Badan Pemeriksa Keuangan Republik Indonesia Nomor 04/K/I-XII.2/5/2008) dalam pengujian desain sistem pengendalian intern, pemeriksa mengevaluasi apakah SPI telah didesain secara memadai dan dapat meminimalisasi secara relatif salah saji dan kecurangan. Sementara itu, pengujian implementasi SPI dilakukan dengan melihat pelaksanaan pengendalian pada kegiatan atau transaksi yang dilakukan oleh pihak yang diperiksa. Selanjutnya, pengujian SPI merupakan dasar pengujian substantif selanjutnya yang akan dilakukan oleh auditor. Selain berfungsi sebagai salah satu

kriteria dalam penetapan opini, hasil pengujian atas SPI harus dituangkan dalam sebuah LHP SPI dalam hal jika dan hanya jika ditemukan kelemahan-kelemahan pengendalian intern selama pelaksanaan pemeriksaan.

2.1.4.1 Kelemahan Pengendalian Internal Pemerintah daerah

John (2009) menyatakan bahwa lemahnya desain sistem, tidak dilaksanakannya, pelaksanaan yang tidak sesuai, gagalnya desain sistem serta dampak gagalnya pelaksanaan sistem merupakan temuan pemeriksaan SPI dalam kerangka pemeriksaan keuangan.

Menurut Abbot *et al* dalam Wilopo (2006) menyatakan bahwa pengendalian internal yang efektif mengurangi kecenderungan kecurangan akuntansi. Jika suatu sistem pengendalian internal lemah maka akan mengakibatkan kekayaan organisasi tidak terjamin keamanannya, informasi akuntansi yang ada tidak teliti dan tidak dapat dipercaya, tidak efisien dan efektifnya kegiatan-kegiatan operasional serta tidak dapat dipatuhinya kebijaksanaan manajemen yang ditetapkan. Dengan adanya pengendalian oleh pengelola, maka fungsi pengendalian semakin bertambah penting. Hal ini untuk menentukan apakah tugas dan wewenang yang didelegasikan telah dilaksanakan sesuai dengan rencana yang ditetapkan. Proses pengendalian intern tersebut dilakukan oleh pihak manajemen yang bertanggung jawab untuk melindungi dan mengamankan harta organisasi.

Sistem pengendalian pemerintah daerah didesain untuk dapat mengenali apakah pengendalian internal telah memadai dan mampu mendeteksi adanya kelemahan. Dalam IHPS BPK dijelaskan bahwa kelemahan tersebut mengakibatkan permasalahan dalam aktivitas pengendalian yang menimbulkan kasus-kasus kelemahan SPI sebagai berikut:

1. Kelemahan Sistem Pengendalian Akuntansi dan Pelaporan
 - a. Proses penyusunan laporan tidak sesuai ketentuan
 - b. Sistem informasi akuntansi dan pelaporan tidak memadai
 - c. Entitas terlambat menyampaikan laporan
 - d. Pencatatan tidak atau belum dilakukan atau tidak akurat
 - e. Sistem informasi akuntansi dan pelaporan belum didukung sumber daya manusia yang memadai
2. Kelemahan Sistem Pengendalian Pelaksanaan APBD Kelemahan Struktur Pengendalian Intern
 - a. Mekanisme pemungutan, penyetoran dan pelaporan serta penggunaan penerimaan daerah dan hibah tidak sesuai dengan ketentuan
 - b. Penyimpangan terhadap peraturan bidang teknis tertentu atau ketentuan intern organisasi yang diperiksa tentang pendapatan dan belanja
 - c. Perencanaan kegiatan tidak memadai
 - d. Pelaksanaan belanja diluar mekanisme APBN/APBD
 - e. Penetapan/pelaksanaan kebijakan tidak tepat atau belum dilakukan berakibat hilangnya potensi penerimaan/pendapatan
 - f. Penetapan/pelaksanaan kebijakan tidak tepat atau belum dilakukan berakibat peningkatan biaya/belanja
3. Kelemahan Struktur Pengendalian Intern
 - a. Entitas tidak memiliki *Standar Operating Procedur* formal
 - b. *Standar Operating Procedur* yang ada pada entitas tidak berjalan secara optimal atau tidak ditaati
 - c. Entitas tidak memiliki satuan pengawas intern

- d. Satuan pengawas intern yang ada tidak memadai atau tidak berjalan optimal
- e. Tidak ada pemisahan tugas dan fungsi yang memadai

2.2. Hipotesis

Martani (2011) menyatakan bahwa secara intuitif organisasi yang besar memiliki prosedur pelaporan keuangan yang baku dan memiliki cukup sumber daya manusia untuk pembagian tanggung jawab sehingga lebih teratur. Organisasi yang besar juga memiliki sumber daya ekonomi yang lebih banyak untuk melakukan implementasi sistem pengendalian intern seperti melakukan training dan konsultasi sistem pengendalian intern.

H1: Ukuran pemerintah daerah secara parsial berpengaruh signifikan terhadap kelemahan pengendalian intern pemerintah daerah.

Petrovits, Shakespeare, dan Shih (2010) melakukan penelitian terhadap organisasi nirlaba menyimpulkan bahwa organisasi yang sedang tumbuh memiliki masalah kelemahan pengendalian intern yang lebih banyak. Pertumbuhan yang cepat dari sebuah organisasi menyebabkan banyak terjadi perubahan. Berbagai perubahan tersebut menuntut penyesuaian dari pengendalian intern yang dimiliki. Hal tersebut tentu membutuhkan waktu untuk mengimplementasikan prosedur yang baru. Hal tersebut memungkinkan terjadinya masalah-masalah pengendalian intern dalam organisasi.

H2: Pertumbuhan secara parsial berpengaruh signifikan terhadap kelemahan pengendalian intern pemerintah daerah.

Berdasarkan Pasal 28 Undang-undang Nomor 33 Tahun 2004, jumlah penduduk menjadi variabel utama dalam menentukan kebutuhan pendanaan daerah untuk melaksanakan fungsi layanan dasar umum. Logikanya semakin banyak jumlah penduduk di suatu pemerintah daerah berarti semakin banyak dan beragam kebutuhan yang harus dipenuhi. Dengan demikian akan semakin banyak pekerjaan yang harus dilakukan oleh pemerintah daerah dalam melaksanakan fungsi pelayanan umum. Hal ini akan menambah kompleksitas yang ada dipemerintah daerah sehingga diduga akan meningkatkan jumlah kelemahan pengendalian intern.

H3 : Jumlah penduduk secara parsial berpengaruh signifikan terhadap kelemahan pengendalian intern pemerintah daerah

Dalam penelitian Petrovits, Shakespeare, dan Shih (2010) kompleksitas diukur dari banyaknya jumlah sumber pendapatan. Hasilnya menunjukkan semakin banyak jumlah sumber pendapatan membuat masalah pengendalian intern meningkat. Dwi Martani dan Fajri Zaelani (2011) menyatakan Kompleksitas pemerintah daerah yang diwakili oleh PAD secara signifikan berpengaruh positif terhadap kelemahan sistem pengendalian intern. Pemerintah daerah yang memiliki PAD tinggi akan memiliki kelemahan pengendalian intern yang lebih banyak.

H4 : PAD secara parsial berpengaruh signifikan terhadap kelemahan pengendalian intern pemerintah daerah.

Ukuran, pertumbuhan, jumlah penduduk dan PAD tentunya dapat memiliki pengaruh yang berbeda-beda terhadap kelemahan pengendalian internal secara terpisah, bahkan mungkin tidak memiliki pengaruh sama sekali. Namun, secara bersama-sama,

Ukuran, pertumbuhan, jumlah penduduk dan PAD dapat mempengaruhi jumlah kelemahan pengendalian internal.

H5 : *Ukuran pemerintahan, pertumbuhan, jumlah penduduk dan PAD secara simultan berpengaruh terhadap kelemahan pengendalian intern pemerintah daerah.*

3.METODOLOGI PENELITIAN

3.1. Pengambilan Sampel

Pengambilan sampel dilakukan dengan menggunakan metode *purposive sampling*, yaitu pemilihan sampel secara tidak acak yang informasinya diperoleh dengan menggunakan pertimbangan tertentu dimana umumnya disesuaikan dengan tujuan atau masalah penelitian.

3.2. Data

Objek yang akan diteliti adalah pemerintah daerah provinsi di Indonesia. Data yang akan digunakan dalam penelitian ini adalah data sekunder berupa laporan realisasi anggaran dan neraca tahun 2009 dan 2010 pemerintah daerah yang terdapat di situs Ditjen Perimbangan Keuangan Daerah untuk mendapatkan total aset dan PAD, laju PDRB dan jumlah penduduk yang terdapat di situs Badan Pusat Statistik, dan Jumlah kasus terkait kelemahan pengendalian intern yang diperoleh dari hasil audit Badan Pemeriksa Keuangan (BPK) terhadap Laporan Keuangan Pemerintah Daerah (LKPD) tahun 2009 dan 2010 di seluruh Indonesia.

3.3. Operasionalisasi Variabel

3.3.1. Variabel Dependen

Variabel dependen pada penelitian ini adalah pengendalian internal pemerintah daerah dengan jumlah temuan kasus kelemahan pengendalian internal pada laporan keuangan pemerintah daerah sebagai indikatornya.

Jumlah kasus terkait kelemahan pengendalian intern diperoleh dari hasil audit Badan Pemeriksa Keuangan (BPK) terhadap Laporan Keuangan Pemerintah Daerah (LKPD) tahun 2009 dan 2010 di seluruh Indonesia. Kelemahan pengendalian intern tersebut didapatkan dengan melihat tingkat kesesuaian pengendalian intern terhadap standar audit yang telah ditetapkan yaitu Standar Pemeriksaan Keuangan Negara.

3.3.2. Variabel Independen

Terdapat tiga variabel independen dengan empat proksi dalam penelitian ini, yaitu ukuran, pertumbuhan dan kompleksitas.

3.3.2.1. Ukuran pemerintah daerah

Indikator dari variabel ini yaitu total *asset* pada pemerintah daerah provinsi. Ukuran pemerintahan (*size*) pemerintah daerah menunjukkan seberapa besar organisasi tersebut (Suhardjanto, Hartoko, Retnoningsih, Rusmin, dan Brown (2010) dalam Sumarjo (2010)).

3.3.2.2. Pertumbuhan pemerintah daerah

Indikator dari variabel tingkat pertumbuhan yaitu laju PDRB (Produk Domestik Regional Bruto) pada masing-masing pemerintah daerah. Produk Domestik Regional Bruto (PDRB) didefinisikan sebagai jumlah nilai tambah yang dihasilkan oleh seluruh unit usaha dalam suatu wilayah atau merupakan jumlah nilai barang dan jasa akhir yang dihasilkan oleh seluruh unit ekonomi.

3.3.2.3. Kompleksitas pemerintah daerah

Kompleksitas pemerintahan daerah dapat dilihat dari beberapa aspek, penelitian ini menggunakan jumlah penduduk dan jumlah PAD (pendapatan Asli Daerah) pemerintah daerah provinsi sebagai ukuran dari kompleksitas pemerintahan daerah. Martani (2011) dalam penelitiannya menggunakan jumlah penduduk, jumlah kecamatan dan jumlah PAD sebagai *proxy* dari kompleksitas pemerintah daerah.

3.4. Metode Analisis Data

3.4.1. Statistik Deskriptif

Pengujian analisis deskriptif dapat memberikan gambaran tentang ringkasan data-data penelitian seperti nilai maksimum, nilai minimum, dan nilai rata-rata suatu data penelitian.

3.4.2. Uji Asumsi Klasik

Menurut Ghozali (2011), regresi dengan metode estimasi *Ordinary Least Square* (OLS) akan memberikan hasil yang *Best Linear Unbiased Estimator* (BLUE) jika memenuhi semua asumsi klasik. Yang termasuk dalam uji asumsi klasik adalah: (1) uji normalitas, (2) uji multikolinearitas, (3) uji autokorelasi, (4) uji heteroskedastisitas.

3.4.3. Analisis Regresi

Pengujian hipotesis penelitian ini dilakukan dengan analisis regresi linier berganda dengan model sebagai berikut :

$$Y = a + b_1X_1 + b_2X_2 + b_3X_3 + b_4X_4 + e$$

Keterangan:

Y = Pengendalian internal pemerintah daerah

a = Konstanta

X1 = Total *Asset*

X2 = Laju PDRB

X_3 = PAD (Pendapatan Asli Daerah)

X_4 = Jumlah Penduduk

$b_{1,2,3,4}$ = Koefisien Regresi

e = Koefisien *Error*

3.4.4. Koefisien Determinasi

Nilai koefisien determinasi ditunjukkan dengan nilai *adjusted R²* dari model regresi digunakan untuk mengetahui besarnya variabel dependen yang dapat dijelaskan oleh variabel independen.

3.5.5. Uji Hipotesis

Uji hipotesis pada dasarnya menunjukkan seberapa jauh pengaruh satu variabel independen secara individual dalam menerangkan variabel dependen serta menunjukkan apakah semua variabel independen dalam model mempunyai pengaruh secara simultan terhadap variabel dependen.

4. HASIL PENELITIAN DAN PEMBAHASAN

4.1. Statistik Deskriptif dan Asumsi Klasik

Tabel 1
Deskripsi Variabel Penelitian

Descriptive Statistics					
	N	Minimum	Maximum	Mean	Std. Deviation
Ukuran	56	3733453000000	151099252000000	28058381874999.99	30863904757848.086
Growth	56	.0209	.1211	.059971	.0176890
jum.pend	56	959048	37746485	6266523.02	8603536.940
PAD	56	64444721931	5143999228183	972159791906.64	1061401353063.335
KPI	56	45	424	151.36	87.224
Valid N (listwise)	56				

Sumber: SPSS 20.0, data diolah tahun 2012

Tabel 2
Uji Normalitas

Tests of Normality

	Kolmogorov-Smirnov ^a			Shapiro-Wilk		
	Statistic	df	Sig.	Statistic	Df	Sig.
ln_uk	.087	56	.200*	.975	56	.286
ln_growth	.091	56	.200*	.955	56	.035
ln_jump.pend	.106	56	.184	.939	56	.007
ln_pad	.068	56	.200*	.977	56	.343
ln_kpi	.079	56	.200*	.976	56	.322

*. This is a lower bound of the true significance.

a. Lilliefors Significance Correction

Sumber: SPSS 20.0, data diolah tahun 2012

Tabel 3
Uji Multikolinearitas

Coefficients^a

Model	Collinearity Statistics	
	Tolerance	VIF
(Constant)		
ln_uk	0.131	7.645
ln_growth	0.759	1.317
ln_jump.pend	0.187	5.357
1 ln_pad	0.12	8.357

a. Dependent Variable: ln_kpi

Sumber: SPSS 20.0, data diolah tahun 2012

Tabel 4
Uji Autokorelasi

Model Summary^b

Model	R	R Square	Adjusted R Square	Std. Error of the Estimate	Durbin-Watson
1	.742 ^a	.550	.515	.39812	2.287

a. Predictors: (Constant), ln_pad, ln_growth, ln_jump.pend, ln_uk

b. Dependent Variable: ln_kpi

Sumber: SPSS 20.0, data diolah tahun 2012

Tabel 5
Uji Heteroskedastisitas

Coefficients^a

Model	t	Sig.
(Constant)	3.423	0.001
ln_uk	-1.977	0.053
ln_growth	-1.244	0.219
ln_jump.pend	0.193	0.848
1 ln_pad	0.317	0.753

a. Dependent Variable: abs_res

Sumber: SPSS 20.0, data diolah tahun 2012

Tabel 1 menggambarkan deskripsi variabel-variabel dalam penelitian ini. Minimum adalah nilai terkecil dari suatu pengamatan, maksimum adalah nilai terbesar dari suatu pengamatan, mean adalah hasil penjumlahan nilai seluruh data dibagi dengan banyaknya data, dan standar deviasi adalah akar dari jumlah kuadrat dari selisih nilai data dengan rata-rata dibagi dengan banyaknya data. Dari uji asumsi klasik yang dapat dilihat dari tabel 2-5, diperoleh bahwa semua variabel yang digunakan dalam penelitian ini lolos dari uji asumsi klasik setelah dilakukan transformasi dalam bentuk logaritma natural (ln) untuk menyajikan variabel yang normal.

4.2. Analisis Regresi

Tabel 6
Regresi Berganda

Coefficients^a

Model	Unstandardized Coefficients	
	B	Std. Error
(Constant)	-8.355	2.548
ln_uk	0.784	0.171
ln_growth	0.001	0.209
ln_jump.pend	0.293	0.133
1 ln_pad	-0.561	0.143

a. Dependent Variable: ln_kpi

Sumber: Diolah penulis, 2012

Berdasarkan tabel diatas, persamaan regresi berganda dapat dirumuskan sebagai berikut :

$$Y = -8,355 + 0,784(\text{Total Aset}) + 0,001(\text{Growth}) + 0,293(\text{Penduduk}) - 0,561(\text{PAD})$$

4.3. Koefisien Determinasi

Tabel 7
Analisis Determinasi

Model Summary^b

Model	R	R Square	Adjusted R Square	Std. Error of the Estimate	Durbin-Watson
1	.742 ^a	.550	.515	.39812	2.287

a. Predictors: (Constant), ln_pad, ln_growth, ln_jump.pend, ln_uk

b. Dependent Variable: ln_kpi

Sumber: SPSS 20.0, data diolah tahun 2012

Hasil pengujian yang diperoleh menunjukkan nilai *adjusted R Square* sebesar 0,515. Hal ini berarti 51,5% variasi kelemahan pengendalian internal dapat dijelaskan oleh variasi dari keempat variabel independen (ukuran, pertumbuhan, jumlah penduduk dan PAD) sedangkan sisanya (100% - 51,5% = 48,5%) dijelaskan oleh faktor-faktor lain di luar model penelitian.

4.4. Uji Hipotesis

Tabel 8
Hasil Uji t

Coefficients^a

Model	Unstandardized Coefficients		Standardized Coefficients	t	Sig.
	B	Std. Error	Beta		
(Constant)	-8.355	2.548		-3.279	0.002
ln_uk	0.784	0.171	1.191	4.586	0
ln_growth	0.001	0.209	0	0.004	0.997
ln_jump.pend	0.293	0.133	0.479	2.203	0.032
1 ln_pad	-0.561	0.143	-1.067	-3.93	0

a. Dependent Variable: ln_kpi

Sumber: SPSS 20.0, data diolah tahun 2012

Tabel 9
Hasil Uji f

ANOVA ^a						
Model		Sum of Squares	df	Mean Square	F	Sig.
1	Regression	9.892	4	2.473	15.603	.000 ^b
	Residual	8.084	51	.159		
	Total	17.976	55			

a. Dependent Variable: ln_kpi

b. Predictors: (Constant), ln_pad, ln_growth, ln_jump.pend, ln_uk

Sumber: SPSS 20.0, data diolah tahun 2012

Pengaruh Ukuran Pemerintah Daerah Terhadap Kelemahan Pengendalian Internal.

Berdasarkan hasil uji t pada, diperoleh nilai t hitung sebesar 4,586. Hasil tersebut berarti lebih tinggi dari t tabel ($4,586 < 2,008$), yang berarti hipotesis pertama diterima. Tingkat signifikansi ukuran pemerintah diperoleh 0,000, lebih kecil dari 0,05. Maka dapat disimpulkan bahwa variabel ukuran pemerintahan berpengaruh secara signifikan terhadap kelemahan pengendalian internal. Dengan kata lain variabel ukuran pemerintahan secara parsial berpengaruh signifikan terhadap kelemahan pengendalian internal.

Hipotesis pertama yang menyatakan terdapat pengaruh yang signifikan antara ukuran pemerintah terhadap kelemahan pengendalian internal diterima dengan adanya hasil penelitian ini. Angka koefisien yang bernilai positif menjelaskan bahwa ukuran pemerintah mempunyai hubungan yang positif terhadap kelemahan pengendalian internal pemerintah. Semakin besar ukuran pemerintahan, maka semakin banyak pula kelemahan pengendalian internal yang ditemukan. Hal ini dikarenakan ukuran pemerintah daerah yang semakin besar cenderung memiliki pengawasan yang longgar, sehingga memerlukan pengendalian internal yang lebih memadai dan terinci. Hipotesis

ini sejalan dengan penelitian sebelumnya yang dilakukan oleh Dwi Martani pada tahun 2011 dan Jeffrey Doyle pada tahun 2007.

Pengaruh Pertumbuhan Pemerintah Daerah Terhadap Kelemahan Pengendalian Internal

Berdasarkan hasil pada tabel 8, didapat t hitung sebesar 0,004. Hasil tersebut berarti lebih kecil dari t tabel ($0,004 < 2,008$), yang berarti hipotesis kedua ditolak. Tingkat signifikansi pertumbuhan diperoleh sebesar 0,997, lebih besar dari 0,05. Maka dapat disimpulkan bahwa variabel pertumbuhan tidak berpengaruh signifikan terhadap variabel kelemahan pengendalian internal. Dengan kata lain variabel pertumbuhan secara parsial tidak berpengaruh signifikan terhadap kelemahan pengendalian internal.

Hipotesis kedua yang menyatakan bahwa terdapat pengaruh yang signifikan antara pertumbuhan dengan kelemahan pengendalian internal ditolak dengan adanya hasil penelitian ini. Berdasarkan data yang diperoleh, sebagian besar daerah memiliki laju pertumbuhan yang cenderung meningkat. Namun dari data tersebut dapat dilihat bahwa pertumbuhan yang baik ternyata tidak selalu diikuti dengan peningkatan maupun pengurangan jumlah kelemahan pengendalian internal. Berbeda dengan pemerintah daerah kabupaten/kota dimana pertumbuhan yang terjadi menyebabkan perubahan dan peningkatan masalah dalam pengendalian internal (menurut hasil penelitian Martani pada tahun 2011), pertumbuhan pemerintah daerah provinsi yang terjadi karena meningkatnya atau menurunnya PDRB tidak membuat pemerintah provinsi memiliki masalah-masalah yang meningkatkan jumlah kelemahan pengendalian internal. Hal ini dikarenakan laju PDRB tergantung pada aktivitas ekonomi diwilayah tersebut, bukan pengawasan ataupun pengontrolan aktivitas pemerintah daerah provinsi. Koefisien yang

bernilai positif memiliki arti bahwa pertumbuhan mempunyai hubungan yang positif terhadap kelemahan pengendalian internal.

Pengaruh Jumlah Penduduk Terhadap Kelemahan Pengendalian Internal

Berdasarkan hasil uji t pada tabel 4.8, diperoleh nilai t hitung sebesar 2,203. Hasil tersebut berarti lebih kecil dari t tabel ($2,203 < 2,008$), yang berarti hipotesis ketiga diterima. Tingkat signifikansi jumlah penduduk diperoleh 0,032, lebih besar dari 0,05. Maka dapat disimpulkan bahwa jumlah penduduk berpengaruh signifikan terhadap kelemahan pengendalian internal. Dengan kata lain jumlah penduduk secara parsial berpengaruh signifikan terhadap kelemahan pengendalian internal.

Hipotesis ketiga yang menyatakan bahwa terdapat pengaruh yang signifikan antara jumlah penduduk dengan kelemahan pengendalian internal diterima dengan adanya hasil penelitian ini. Hasil penelitian ini sejalan dengan penelitian yang dilakukan oleh Petrovits (2010). Koefisien yang bernilai positif memiliki arti terdapat hubungan yang positif antara jumlah penduduk terhadap kelemahan pengendalian internal. Semakin banyak jumlah penduduk dalam suatu provinsi membuat semakin kompleks pemerintahan dikarenakan semakin banyak yang harus dilayani dan diatur, sehingga membuat pekerjaan pemerintah menjadi lebih rumit. Hal ini membuat pemerintah daerah cenderung lebih sulit mengimplementasikan pengendalian internal sehingga kelemahan-kelemahan dalam pengendalian internal pun banyak ditemui.

Pengaruh PAD Terhadap Kelemahan Pengendalian Internal

Berdasarkan hasil pada tabel 8, didapat t hitung sebesar -3,93. Hasil tersebut berarti lebih rendah dari $-t$ tabel ($-3,93 < 2,008$), yang berarti hipotesis keempat diterima. Tingkat signifikansi PAD diperoleh sebesar 0,00, lebih kecil dari 0,05. Maka dapat

disimpulkan bahwa PAD berpengaruh signifikan terhadap kelemahan pengendalian internal. Dengan kata lain variabel PAD secara parsial berpengaruh signifikan terhadap kelemahan pengendalian internal.

Hipotesis keempat menyatakan bahwa terdapat pengaruh yang signifikan antara PAD dengan kelemahan pengendalian internal diterima. Hal ini sejalan dengan penelitian yang dilakukan oleh Doyle (2007). Koefisien yang bernilai negatif menunjukkan bahwa terdapat hubungan yang negatif antara PAD dan kelemahan pengendalian internal. Semakin kecil jumlah PAD, maka semakin banyak temuan kasus kelemahan pengendalian internal. Hal ini disebabkan karena PAD (bersumber dari pajak daerah, retribusi dan hasil pengelolaan kekayaan daerah yang dipisahkan) secara luasa dikelola oleh daerah, sehingga terdapat kemungkinan penyelewengan pada dana tersebut. Perlu ditelusuri lebih lanjut apakah jumlah PAD yang kecil memang berasal dari jumlah sumbernya yang sedikit ataukah terdapat kelalaian yang disengaja maupun tidak disengaja selama prosesnya.

Penelitian yang dilakukan oleh Fitriyanti dan Pratolo (2009) menunjukkan bahwa terdapat pengaruh positif antara PAD dengan kinerja pemerintah daerah. Menurut Adi (2006) dalam Sumarjo (2010), peningkatan PAD hendaknya didukung dengan peningkatan kualitas layanan publik. Kualitas layanan publik yang baik mencerminkan kinerja pemerintah daerah yang baik, dan kinerja yang baik akan terwujud jika pengendalian internal dapat diaplikasikan dengan baik pula. Dengan kata lain, jumlah PAD yang semakin banyak dapat membuat jumlah kelemahan dalam pengendalian internal semakin sedikit, sehingga pengendalian internal menjadi lebih baik.

Pengaruh Ukuran Pemerintahan, Pertumbuhan, Jumlah penduduk dan PAD secara simultan terhadap Kelemahan pengendalian internal

Dari hasil penelitian didapatkan F hitung sebesar 15,603 dan nilai signifikan kurang dari 0,05 ($0,00 < 0,05$). Hal ini menunjukkan bahwa terdapat pengaruh yang simultan yang signifikan antara variabel-variabel independen terhadap variabel dependen. Maka dapat disimpulkan bahwa ukuran pemerintahan, pertumbuhan, jumlah penduduk dan PAD secara bersama-sama berpengaruh signifikan terhadap kelemahan pengendalian internal atau H5 dalam penelitian ini diterima.

Hipotesis kelima yang menyebutkan bahwa terdapat pengaruh yang signifikan antara ukuran pemerintahan, pertumbuhan, jumlah penduduk dan PAD secara simultan terhadap kelemahan pengendalian internal diterima. Hal ini sesuai dengan uji f yang telah dilakukan sebelumnya. Dengan kata lain, ukuran, pertumbuhan, jumlah penduduk dan PAD secara bersama-sama berpengaruh terhadap pengendalian internal. Hasil penelitian ini sejalan dengan penelitian Dwi Martani (2011).

5. KESIMPULAN, KETERBATASAN, DAN SARAN

5.1. Kesimpulan

Penelitian ini dilakukan dengan menggunakan 28 sampel pemerintah provinsi dan variabel kelemahan pengendalian internal sebagai variabel dependen serta total aset, laju PDRB, jumlah penduduk dan PAD sebagai variabel independen. Topik ini dipilih karena adanya pernyataan BPK terkait dengan pengendalian intern pemerintah daerah yang dinilai masih lemah berdasarkan hasil pemeriksaan LKPD.

Pada hasil pengujian hipotesis pertama menunjukkan bahwa variabel ukuran pemerintahan berpengaruh signifikan dan bersifat positif terhadap variabel dependen kelemahan pengendalian internal pada pemerintah daerah provinsi di Indonesia pada periode 2009-2010. Ukuran pemerintah daerah ternyata mempengaruhi penerapan sistem

pengendalian internal di daerah tersebut. Semakin besar ukuran pemerintahan, maka semakin banyak pula kelemahan pengendalian internal yang ditemukan. Hal ini dikarenakan ukuran pemerintah daerah yang semakin besar cenderung memiliki pengawasan yang longgar, sehingga memerlukan pengendalian internal yang lebih memadai dan terinci.

Pada hasil pengujian hipotesis kedua menunjukkan bahwa variabel independen pertumbuhan tidak berpengaruh signifikan terhadap variabel dependen kelemahan pengendalian internal pemerintah daerah provinsi di Indonesia periode 2009-2010. Pertumbuhan pada pemerintah daerah provinsi tidak dapat menjadi indikator dari sistem pengendalian internal yang diterapkan. Laju PDRB yang menjadi *proxy* pertumbuhan tidak mempengaruhi kelemahan pengendalian internal pemerintah daerah karena laju pdrb merupakan standar pertumbuhan ekonomi yang dipakai secara luas dari berbagai sektor yang mengandung unsur kegiatan ekonomi didalamnya, sehingga pengendalian internal dalam suatu pemerintahan tidak akan dipengaruhi oleh pertumbuhan daerah tersebut.

Pada hasil pengujian hipotesis ketiga menunjukkan bahwa variabel jumlah penduduk berpengaruh signifikan positif terhadap variabel dependen kelemahan pengendalian internal pada pemerintah daerah provinsi periode 2009-2010. Semakin banyak jumlah penduduk dalam suatu provinsi membuat semakin kompleks pemerintahan dikarenakan semakin banyak yang harus dilayani dan diatur sehingga membuat pekerjaan pemerintah menjadi lebih rumit dan tanggungjawab yang lebih besar. Hal ini membuat pemerintah daerah cenderung lebih sulit mengimplementasikan pengendalian internal.

Pada hasil pengujian hipotesis keempat menunjukkan bahwa variabel PAD berpengaruh secara signifikan dan bersifat negatif terhadap variabel dependen kelemahan pengendalian internal pemerintah daerah provinsi tahun 2009-2010. Semakin kecil jumlah PAD, maka semakin banyak temuan kasus kelemahan pengendalian internal. Hal ini disebabkan karena PAD (bersumber dari pajak daerah, retribusi dan hasil pengelolaan kekayaan daerah yang

dipisahkan) secara leluasa dikelola oleh daerah, sehingga terdapat kemungkinan penyelewengan pada dana tersebut. Perlu ditelusuri lebih lanjut apakah jumlah PAD yang kecil memang berasal dari jumlah sumbernya yang sedikit ataukah terdapat kelalaian yang disengaja maupun tidak disengaja selama prosesnya.

Pada hasil pengujian hipotesis kelima menunjukkan bahwa variabel independen ukuran pemerintah, pertumbuhan, jumlah penduduk dan PAD secara simultan dapat mempengaruhi variabel dependen kelemahan pengendalian internal sebanyak 51,5%, sedangkan sisanya dipengaruhi oleh faktor lain.

5.2. Keterbatasan dan Saran

Adapun keterbatasan dan saran yang dapat diberikan melalui penelitian ini adalah sebagai berikut:

1. Penelitian ini sebelumnya menggunakan usia pemerintahan sebagai variabel independen, akan tetapi setelah melakukan uji normalitas, variabel tersebut tidak normal dan akhirnya peneliti memilih untuk tidak meneliti variabel tersebut.
2. Berdasarkan hasil penelitian yang telah dilakukan, pemerintah daerah provinsi diharapkan untuk lebih memperhatikan aplikasi dan penerapan dari pengendalian yang telah dirancang, terutama pada pemerintah daerah yang memiliki ukuran yang besar dan jumlah PAD yang kecil.
3. Bagi para peneliti lain dapat menggunakan *proxy* pengendalian internal yang berbeda, seperti menggunakan data primer (kuesioner) dalam mengukur variabel kelemahan pengendalian internal pemerintah daerah.
4. Periode yang dipakai oleh peneliti hanya 2 tahun, peneliti berikutnya sebaiknya memperbanyak jumlah sampel penelitian maupun memperpanjang periode penelitian

karena hal tersebut dapat membuat peneliti semakin tepat dalam memprediksi dan memperoleh hasil penelitian yang lebih baik.

5. Peneliti selanjutnya dapat menambah variabel lain seperti luas wilayah pemerintahan dan jumlah pegawai.

Ucapan Terima Kasih

Peneliti mengucapkan terima kasih kepada semua pihak yang membantu proses penyelesaian penelitian ini khususnya kepada Bapak.M. Yasser Arafat,. SE,. Ak,. M.M,Ibu Marsellisa Nindito,. SE,. Ak,. M.Sc,.Ibu Nuramalia Hasanah,. SE,. M.Ak atas saran-saran yang diberikan .

REFERENSI

- Ashbaugh-Skaife, H., Collins, Daniel W. dan Kinney, William R. (2006). *The Discovery and Reporting of Internal Control Deficiencies Prior to SOX-Mandated Audits*. McCombs Research Paper Series No. ACC-02-05
- Badan pemeriksa Keuangan Republik Indonesia. *Ikhtisar Hasil Pemeriksaan Semester 1 Tahun 2010*. <http://www.bpk.go.id> diakses pada 17 Maret 2012.
- Badan pemeriksa Keuangan Republik Indonesia. *Ikhtisar Hasil Pemeriksaan Semester 2 Tahun 2010*. <http://www.bpk.go.id> diakses pada 17 Maret 2012.
- Badan pemeriksa Keuangan Republik Indonesia. *Ikhtisar Hasil Pemeriksaan Semester 1 Tahun 2011*. <http://www.bpk.go.id> diakses pada 17 Maret 2012.
- Badan pemeriksa Keuangan Republik Indonesia. *Ikhtisar Hasil Pemeriksaan Semester 2 Tahun 2011*. <http://www.bpk.go.id> diakses pada 17 Maret 2012.
- Badjuri, Achmad, Elisa Trihapsari. 2004. Audit Kinerja Pada Organisasi Sektor Pemerintah. Fokus Ekonomi vol 3 no.2
- Data PDRB Provinsi di Indonesia 2006 – 2010. <http://www.bps.go.id>. 8 Mei 2012
- Direktorat Jenderal Departemen Keuangan. *Data Realisasi APBD 2009-2010*. <http://www.djpk.depkeu.go.id>. 2 Mei 2012
- Faulizar, Yuzarian. 2011. Teori Kompleksitas dan Perubahan Penggunaan Lahan.
- Ge, W., McVay, S. (2005). *The Disclosure of Material Weaknesses in Internal Control After the Sarbanes-Oxley Act*. Accounting Horizon, 19(3), 137-158.
- Ghozali, Imam. 2011. Aplikasi Analisis Multivariate Dengan Program SPSS. Semarang: Badan Penerbit Undip.
- Gujarati, Damodar. 2007. Dasar-dasar Ekonometrika. Edisi Ketiga. Jakarta: Erlangga
- John, M.Yusuf, Dwi Setiawan. (2009). Kiat Memahami Pemeriksaan laporan Keuangan Pemerintah Daerah di Indonesia. Jakarta; Gramedia Pustaka Utama.
- Jumlah Penduduk Menurut Provinsi Tahun 2009. <http://regionalinvestment.bkpm.go.id>. 2 Mei 2012
- Laporan Realisasi Anggaran Pemerintah Daerah. <http://djkd.depdagri.go.id>. 8 Mei 2012
- Martani, Dwi, Fazri Zaelani. (2005). *Pengaruh Ukuran, Pertumbuhan dan Kompleksitas Terhadap Pengendalian Intern Pemerintah Daerah Studi Kasus di Indonesia*. Simposium Nasional Akuntansi 14 Aceh.



- Megawati, Vicky. (2011). Analisis Faktor-Faktor yang Mempengaruhi Dividend Payout Ratio Pada Perusahaan Manufaktur yang Terdaftar di BEI. Skripsi Sarjana. UPN. Yogyakarta.
- Nordiawan, Deddi, dkk. 2008. Akuntansi Pemerintahan. Jakarta: Salemba Empat
- Peraturan BPK Nomor 1 Tahun 2007 tentang *Standar Pemeriksaan Keuangan Negara (SPKN)* Peraturan Pemerintah Nomor 60 Tahun 2008 Tentang *Sistem Pengendalian Intern Pemerintah*
- Petrovits, Christine , Shakespeare, Chaterine, dan Shih, Aimee. (2010). *The Causes and Consequences of Internal Control Problems in Nonprofit Organizations*
- Priyatno, Duwi. 2010. *Paham Analisa Statistik Data dengan SPSS*. Yogyakarta : Media Komunikasi.
- Produk Domestik Regional Bruto. <http://bunawolo.wordpress.com>. 5 Maret 2012
- Sistem Pengendalian Internal Pemerintah. <http://syukriy.wordpress.com>. 17 Maret 2012
- Sistem Pengendalian Internal Pemerintah. <http://www.bappenas.go.id>. 17 Maret 2012
- Suharyadi dan Purwanto S.H. 2007. *Statistika: Untuk Ekonomi Keuangan Modern*. Jakarta : Salemba Empat.
- Sumarjo, Hendro. (2010). Pengaruh Karakteristik Pemerintah Daerah Terhadap Kinerja Keuangan Pemerintah Daerah. Skripsi Sarjana. FE Sebelas Maret. Surakarta
- Undang-Undang Nomor 22 Tahun 1999 Tentang *Pemerintahan Daerah*.
- Undang-Undang Nomor 32 Tahun 2004 tentang *Pemerintah Daerah*.
- Undang-Undang Nomor 33 Tahun 2004 Tentang *Perimbangan Keuangan Antara Pemerintah Pusat dan Pemerintah Daerah*
- Wilopo. (2006). *Analisis Faktor-faktor yang berpengaruh Terhadap Kecenderungan Kecurangan Akuntansi: Studi Pada perusahaan Publik dan Badan Usaha Milik Negara di Indonesia*. Simposium Nasional Akuntansi 9, Padang.

Pengaruh *Budgetary Goal Characteristics* dan Keadilan Prosedural Terhadap Kinerja Manajerial Satuan Kerja Perangkat Daerah Provinsi Bengkulu

HERAWANSYAH

FADLI

BAIHAQI

Universitas Bengkulu

Abstract: *This research aims to prove the effect of budgetary Goal Characteristics (BGC) and Prosedural Justice of the government's performance SKPD's managerial Bengkulu province. This study used a questionnaire to collect the data, the sampling method used in this research is purposive sampling with sample criteria, that is Eslon Officer III and IV at Planning Division or Budget Division.*

The results indicate that the first hypothesis Budgetary Goal Characteristics (BGC) positive and significant impact on the managerial performance of the government on Bengkulu province. This means that the higher and details Budgetary Goal Characteristics (BGC) will be able to improve the performance of the government on SKPD's managerial Bengkulu province. Similarly, for the second hypothesis, procedural justice significant and positive effect on managerial performance on SKPD's. In this case, the higher the level of procedural justice then managerial performance will also be better.

Keywords: *Budgetary Goal Characteristics (BGC), Prosedural Justice, Managerial Performance of SKPD.*

1. PENDAHULUAN

1.1 Latar Belakang

Penganggaran dalam organisasi sektor publik merupakan suatu proses politik. Dalam hal ini, anggaran merupakan instrumen akuntabilitas atas pengelolaan dana publik dan pelaksanaan program-program yang dibiayai dengan uang publik (Mardiasmo, 2009). Secara sederhana dapat dikatakan bahwa anggaran publik menggambarkan kondisi keuangan dari suatu organisasi yang meliputi informasi mengenai pendapatan, belanja, dan aktivitas.

Aturan-aturan mengenai anggaran terkait dengan kinerja Pemerintah diatur dalam beberapa Undang-undang, diantaranya dengan diberlakukannya UU Nomor 32 tahun 2004 tentang Pemerintahan Daerah sebagai mana yang telah diubah ke dalam undang-undang Nomor 12 tahun 2008 dan UU Nomor 33 tahun 2004 tentang Perimbangan Keuangan Pusat dan daerah. Pemberlakuan undang-undang yang ada tersebut juga diikuti dengan beberapa aturan tentang pengelolaan keuangan daerah, yaitu Peraturan Pemerintah Nomor 58 tahun 2005 tentang Pengelolaan Keuangan Daerah dan Peraturan Menteri Dalam Negeri (Permendagri) Nomor 13 tahun 2006 tentang Pedoman Pengelolaan Keuangan Daerah yang pada pertengahan tahun 2007 direvisi dengan Permendagri Nomor 59 tahun 2007 tentang Pedoman Pengelolaan Keuangan Daerah yang telah direvisi kembali dengan Permendagri No. 21 tahun 2011.

Dengan terbitnya aturan-aturan baru di atas beserta produk pelaksanaannya memberikan bukti bahwa pemerintah benar-benar dituntut untuk meningkatkan kinerja dalam hal memberikan pelayanan publik terhadap masyarakat. Kemudian daripada itu dengan adanya aturan-aturan tersebut mengakibatkan perubahan yang sangat krusial di dalam proses pengelolaan keuangan daerah khususnya penganggaran dan penatausahaan keuangan daerah dari mekanisme sentralistik ke dalam mekanisme desentralisasi di mana

pertanggungjawaban keuangan daerah lebih ditekankan pada konsep penganggaran kinerja atau berdasarkan prestasi kerja.

Penganggaran yang berdasarkan kinerja berarti penganggaran yang lebih menekankan pada keluaran (*output*) dan hasil (*outcome*) yang memiliki konsekuensi pada mekanisme penyusunan anggaran yang lebih partisipatif. Dengan pendekatan kinerja, maka APBD disusun berdasarkan pada sasaran tertentu yang hendak dicapai dalam satu tahun anggaran. Oleh karena itu, dalam rangka menyiapkan rancangan APBD, pemerintah daerah (eksekutif) dan Dewan Perwakilan Rakyat Daerah (legislatif) menyusun Kebijakan Umum APBD (KUA) yang memuat petunjuk dan ketentuan-ketentuan umum yang disepakati sebagai pedoman dalam penyusunan APBD.

Penyusunan Kebijakan Umum APBD pada dasarnya merupakan upaya pencapaian visi, misi, tujuan dan sasaran yang telah ditetapkan dalam Rencana Pembangunan Jangka Menengah Daerah (RPJMD) untuk jangka waktu 5 (lima) tahun dan program kepala daerah yang berpedoman kepada Rencana Pembangunan Jangka Panjang Daerah (RPJPD) dengan memperhatikan Rencana Pembangunan Jangka Menengah Nasional (RPJMN) dan standar pelayanan minimum yang telah ditetapkan pemerintah.

Dengan mengacu pada pemberlakuan otonomi daerah, maka untuk mengevaluasi semua penganggaran tersebut adalah menjadi tanggung jawab pemerintah daerah. Dengan pelaksanaan otonomi daerah, yang menjadi permasalahan di beberapa daerah adalah ketidakmampuan Satuan Kerja Perangkat Daerah (SKPD) dalam merencanakan dan mengelola anggaran dengan baik. Seperti halnya yang dialami oleh pemerintah Provinsi Bengkulu yang terlihat bahwa kemampuan untuk menyerap anggaran yang masih sangat minim. Hal ini dibuktikan dengan persentase penyerapan APBD yang hanya sebesar 49,28% untuk triwulan ketiga tahun anggaran 2012 (Bappeda, 2012). Dengan demikian pemerintah Provinsi Bengkulu

belum dapat merencanakan dan mengelola anggaran dengan baik, yang semestinya pada triwulan ketiga tahun anggaran sudah bisa mencapai 75% penyerapan anggaran.

Menurut Kenis (1979), agar pelaksanaan anggaran dapat berjalan secara efektif penyusunan anggaran dan penerapannya harus memperhatikan 5 komponen *Budgetary Goal Characteristics* (BGC) yaitu: partisipasi penyusunan anggaran (*budgeting participation*), kejelasan sasaran anggaran (*budget goal clarity*), evaluasi anggaran (*budgeting evaluation*), umpan balik anggaran (*budgeting feedback*), dan kesulitan sasaran anggaran (*budgeting goal difficulty*). Kenis (1979), menyimpulkan bahwa variasi dalam penyusunan anggaran manajer tingkat atas seperti yang direfleksikan dalam *Budgetary Goal Characteristics* (BGC) memiliki pengaruh yang signifikan terhadap kinerja dari manajer tingkat bawah.

Beberapa penelitian terdahulu telah dilakukan untuk menguji pengaruh salah satu atau beberapa dimensi dari karakteristik sasaran anggaran terhadap kinerja manajerial. Beberapa penelitian terdahulu telah menemukan bahwa partisipasi penyusunan anggaran mempunyai pengaruh yang signifikan terhadap kinerja manajerial; Roreng (2003), Wuryani dan Budiadi (2005), Bangun (2009), dan Syafril (2009). Namun hasil penelitian ini berbeda dengan hasil penelitian yang dilakukan oleh Fahrianta (2001) yang membuktikan bahwa partisipasi penyusunan anggaran tidak mempunyai pengaruh yang signifikan terhadap kinerja manajerial.

Kemudian kejelasan sasaran anggaran ditemukan mempunyai pengaruh yang signifikan terhadap kinerja manajerial berdasarkan penelitian yang dilakukan oleh Roreng (2003), Syafril (2009) dan Fadli (2010). Sedangkan hasil penelitian berbeda ditemukan oleh Fahrianta (2001) yang membuktikan bahwa kejelasan sasaran anggaran tidak mempunyai pengaruh yang signifikan terhadap kinerja manajerial.

Penelitian yang dilakukan oleh Munawar, Irianto dan Nurkholis (2006) membuktikan bahwa secara keseluruhan karakteristik sasaran anggaran termasuk didalamnya kesulitan sasaran anggaran mempunyai pengaruh yang signifikan terhadap sikap, perilaku, kinerja aparat

pemda. Sedangkan hasil penelitian Kurnia (2004) menunjukkan bahwa secara keseluruhan karakteristik sasaran anggaran termasuk didalamnya kesulitan sasaran anggaran tidak memiliki pengaruh yang signifikan terhadap kinerja manajerial. Hasil penelitian ini didukung oleh Murthi dan Sujana (2008).

Berdasarkan penelitian yang dilakukan oleh Wulandari (2010), evaluasi anggaran ditemukan mempunyai pengaruh yang signifikan terhadap kinerja manajerial. Roreng (2003), Wuryani dan Budiadi (2005) tidak menemukan adanya hubungan langsung antara umpan balik anggaran dan kinerja manajerial. Namun demikian, Fahrianta (2001) menemukan bahwa terdapat hubungan umpan balik anggaran dengan kinerja manajerial yang dimediasi oleh motivasi. Welly (2010) membuktikan bahwa secara bersama-sama karakteristik tujuan anggaran memiliki pengaruh terhadap kinerja aparat pemerintah daerah Kota Palembang. Kholmi (2012) yang meneliti Pengaruh *Budgetary Goal Characteristics* Terhadap Sikap Aparat Dalam Menilai Kinerja Pemerintah Daerah; Studi pada Satuan Kerja Perangkat Daerah Kota Palangka Raya, dari mepenelitian tersebut menunjukkan hasil bahwa, karakteristik tujuan anggaran (*Budgetary Goal Characteristics*) berpengaruh terhadap sikap aparat dalam menilai kinerja pemda Kota palangka Raya. Kurnia (2004) menghasilkan pendapat yang berbeda yaitu BGC tidak mempunyai pengaruh yang signifikan terhadap kinerja manajerial. Pendapat ini juga didukung oleh penelitian Murthi dan Sujana (2008) BGC tidak berpengaruh terhadap kinerja manajerial.

Sampai saat ini, hasil penelitian mengenai pengaruh kelima komponen karakteristik sasaran anggaran yaitu partisipasi penyusunan anggaran, kejelasan sasaran anggaran, kesulitan sasaran anggaran, evaluasi anggaran dan umpan balik anggaran terhadap kinerja manajerial masih menunjukkan ketidak konsistenan. Hasil penelitian yang tidak konsisten tersebut mendorong peneliti untuk melakukan penelitian kembali. Kemudian peneliti sebelumnya juga lebih banyak memfokuskan pada partisipasi penyusunan anggaran dan kejelasan sasaran

anggaran, masih belum banyak yang melakukan penelitian dengan menggunakan kelima komponen karakteristik sasaran anggaran tersebut.

Selain dari pada BGC, keadilan prosedural juga dapat mempengaruhi kinerja manajerial. Keadilan prosedural adalah yang berkaitan dengan keadilan dan kelayakan prosedur-prosedur yang digunakan untuk mengalokasikan keputusan-keputusan dalam suatu organisasi. Menurut Mc Farlin dan Sweeny (1992), keadilan prosedural berhubungan dengan persepsi bawahan mengenai seluruh proses yang diterapkan oleh atasan mereka, sebagai sarana untuk mengkomunikasikan *feedback* kinerja dan untuk menentukan *reward* bagi mereka seperti promosi atau kenaikan gaji. Pengaruh keadilan prosedural juga disebut sebagai pengaruh proses yang adil karena persepsi mengenai keadilan dari proses dapat berpengaruh dalam meningkatkan *outcome* bahkan ketika *outcome* tersebut mempunyai implikasi yang tidak diinginkan (Saunders *et al*, 2002).

Bawono (2009), dalam penelitiannya menyimpulkan bahwa keadilan prosedural berpengaruh positif terhadap kinerja manajerial dan keadilan prosedural terhadap kinerja manajerial melalui BGC juga terbukti berpengaruh positif. Penelitian Ulupui (2005) juga menyimpulkan hal yang sama bahwa partisipasi berpengaruh terhadap kinerja, sedangkan keadilan prosedural menunjukkan adanya pengaruh terhadap kinerja dinas. Dalam penelitian Purwanto (2009) menunjukkan hasil bahwa, keadilan prosedural dapat memperkuat hubungan antara partisipasi penganggaran terhadap kinerja.

Penelitian ini dilakukan dengan tujuan untuk menganalisis dan membuktikan secara empiris; Pengaruh positif *Budgetary Goal Characteristics* (BGC) terhadap kinerja manajerial SKPD Provinsi Bengkulu. Pengaruh positif keadilan prosedural terhadap kinerja manajerial SKPD Provinsi Bengkulu.

2. Review Literatur dan Pengembangan Hipotesis

2.1 Review Literatur

Menurut Locke (1978) dalam Maryati (2012) *goal setting theory* didasarkan pada bukti yang berasumsi bahwa sasaran atau ide-ide akan masa depan dan keadaan yang diinginkan memainkan peran penting dalam bertindak. ada dua kategori tindakan yang diarahkan oleh sasaran (*goal-directed action*) yaitu, *nonconsciously goal directed* dan *consciously goal directed* atau *purposeful actions*. Verbeeten (2008) menyatakan bahwa, dalam *goal setting theory* orang yang memiliki sasaran yang spesifik dan menantang, berkinerja lebih baik dibanding dengan orang yang tidak memiliki sasaran jelas. *Goal setting theory* berasumsi bahwa ada hubungan langsung antara sasaran yang spesifik dan terukur dengan kinerja.

Kinerja berarti prestasi kerja yang mengacu pada suatu hasil yang dicapai atas kerja atau kegiatan yang telah dilakukan. Dalam konteks pemerintahan, kinerja akan dinilai sebagai suatu prestasi manakala dalam melaksanakan suatu kegiatan dilakukan dengan mendasarkan pada peraturan yang berlaku, tidak melanggar hukum dan sesuai dengan moral dan etika. Dengan demikian, ukuran kinerja dalam anggaran memberikan dorongan kepada para pelaksana anggaran untuk dapat mencapai hasil yang maksimal sesuai ukuran kinerja yang ditetapkan. Kegagalan dalam pencapaian kinerja menjadi satu ukuran untuk melakukan perbaikan pada masa yang akan datang. Sementara keberhasilan atas kinerja membutuhkan suatu penghargaan untuk dapat meningkatkan produktivitas serta untuk mendapatkan dukungan publik terhadap pemerintah.

Kinerja merupakan faktor penting yang digunakan untuk mengukur efektifitas dan efisiensi organisasi. Menurut Ngatemin (2009) bahwa, kinerja manajerial adalah kinerja para individu anggota organisasi dalam kegiatan-kegiatan manajerial, antara lain; perencanaan,

koordinasi, supervisi, staffing, negosiasi, dan representasi. Mahoney(1963) dalam Ritonga (2008) mengukur kinerja manajerial dengan indikator: 1) perencanaan, yaitu tindakan yang dibuat berdasarkan fakta dan asumsi yang akan datang guna mencapai tujuan yang diinginkan; 2) investigasi, yaitu upaya yang dilakukan untuk mengumpulkan dan mempersiapkan informasi dalam bentuk laporan. Catatan dan analisa pekerjaan untuk dapat mengukur hasil pelaksanaannya; 3) koordinasi, menelaraskan tindakan yang meliputi pertukaran informasi dengan orang-orang dalam unit organisasi lainnya, guna dapat berhubungan dan menyesuaikan program yang akan dijalankan; 4) evaluasi, yaitu penilaian atas usulan atau kinerja yang diamati dan dilaporkan; 5) supervisi, yaitu mengarahkan, memimpin dan mengembangkan potensi bawahan serta melatih dan menjelaskan aturan kerja kepada bawahan; 6) staffing, yaitu memelihara dan mempertahankan bawahan dalam suatu unit kerja, menyeleksi pekerjaan baru, menempatkan dan mempromosikan pekerjaan tersebut dalam unit lainnya; 7) negosiasi, yaitu usaha untuk memperoleh kesepakatan dalam hal pembelian, penjualan atau kontrak untuk barang dan jasa. Komunikasi merupakan faktor yang penting bagi seorang manajer untuk memahami perilaku agar dapat menangani karyawan secara efektif dan untuk mendapatkan informasi yang dibutuhkan seorang manajer dalam pengambilan keputusan; dan 8) representasi, yaitu menyampaikan informasi tentang visi, misi dan kegiatan organisasi dengan menghadirkan pertemuan kelompok bisnis dan konsultasi dengan perusahaan lainnya.

Sadjiarto (2000) menyebutkan lima manfaat adanya pengukuran atau penilaian kinerja suatu entitas pemerintahan yaitu: 1) Peningkatan kinerja meningkatkan mutu pengambilan keputusan; 2) Pengukuran kinerja meningkatkan akuntabilitas internal; 3) Pengukuran kinerja meningkatkan akuntabilitas publik; 4) Pengukuran kinerja mendukung perencanaan strategi dan penetapan tujuan; dan 5) Pengukuran kinerja memungkinkan suatu entitas untuk menentukan penggunaan sumber daya secara efektif.

Anggaran merupakan pernyataan mengenai estimasi kinerja yang hendak dicapai selama periode waktu tertentu yang dinyatakan dalam ukuran financial. Secara teoritis, anggaran juga dapat dikatakan sebagai *managerial plan for action* untuk memfasilitasi tercapainya tujuan organisasi (Mardiasmo, 2009). Dalam defenisis lain menyebutkan, anggaran juga dapat dikatakan sebagai pernyataan mengenai estimasi kinerja yang hendak dicapai selama periode waktu tertentu dalam ukuran finansial (Nordiawan, 2010). Anggaran merupakan artikulasi dalam perumusan dan perencanaan strategis disuatu organisasi. Dalam organisasi sektor publik anggaran menjadi rencana manajerial untuk menerapkan strategi organisasi untuk mencapai tujuan organisasi sektor publik, yaitu sebagai penyedia pelayanan publik yang baik (Halim, 2012). Nordiawan (2010) mengatakan bahwa, anggaran juga memuat beberapa hal diantaranya: 1) rencana-rencana organisasi untuk melayani masyarakat atau aktivitas lain yang dapat mengembangkan kapasitas organisasi dalam memberikan pelayan; 2) estimasi besaran biaya yang harus dikeluarkan dalam merealisasikan rencana organisasi; 3) perkiraan sumber-sumber yang akan menghasilkan pemasukan dan besaran pemasukan yang akan diterima.

Menurut Nordiawan (2010), dalam lingkup organisasi sektor publik, anggaran mempunyai beberapa fungsi diantaranya: 1) anggaran sebagai alat perencanaan, hal ini membantu organisasi mengetahui apa yang harus dilakukan dan kearah mana kebijakan dibuat; 2) anggaran sebagai alat pengendalian, organisasi sektor publik dapat menghindari pengeluaran yang terlalu besar atau adanya penggunaan dana yang tidak semestinya; 3) anggaran sebagai alat kebijakan, dalam organisasi sektor publik arah atas kebijakan tertentu dapat ditentukan melalui anggaran; 4) anggaran sebagai alat politk, komitmen pengelola dalam melaksanakan program-program yang telah dijanjikan yang dilihat melalui anggaran; 5) anggaran sebagai alat koordinasi dan komunikasi, melalui dokumen anggaran yang komprehensif, suatu bagian atau unit kerja yang merupakan suborganisasi dapat mengetahui apa yang harus dilakukan dan apa yang akan dilakukan oleh bagian atau unit kerja lainnya; 6) anggaran sebagai alat penilaian

kinerja, anggaran dapat dijadikan sebagai alat ukur yang bisa menentukan apakah suatu bagian atau unit kerja telah memenuhi target, baik berupa terlaksananya aktivitas maupun terpenuhinya efisiensi biaya; dan 6) anggaran sebagai alat motivasi, anggaran sebagai alat motivasi dengan menjadikan nilai-nilai yang ada dalam anggaran sebagai target capaian. Akan tetapi hal ini akan terwujud apabila dijadikan sebagai alat motivasi yang baik dengan artian nilai-nilai yang dibuat dalam anggaran tersebut menjadi tantangan akan tetapi masih memungkinkan untuk dicapai dalam realisasinya.

Penganggaran merupakan bagian penting dari siklus perencanaan, tindakan, dan pengendalian manajemen atau sebagai bagian dari *total management systems*. Dari posisi tersebut, sistem penganggaran sering dikatakan sebagai suatu komponen yang berperan serta dalam mewujudkan tersusunnya suatu rencana keuangan baik rencana jangka pendek maupun jangka panjang. Dengan penggunaan anggaran secara terus menerus, maka fungsi anggaran sebagai alat pengendalian akan tercapai. Menurut Kenis (1979), ada lima *Budgetary Goal Characteristics* (BGC) yaitu: 1) partisipasi Penyusunan Anggaran (*Budgetary Participation*), 2) kejelasan Sasaran Anggaran (*Budget Goal Clarity*), 3) evaluasi Anggaran (*Budgetary Evaluation*), 4) umpan Balik Anggaran (*Budgetary Feedback*), dan 5) kesulitan Sasaran Anggaran (*Budget Goal Difficulty*).

Selain daripada *Budgetary Goal Characteristics* untuk mencapai suatu kinerja maka di perlukan juga suatu konsep keadilan dalam prosedural. Menurut Friedlan, Thibaut dan Walker (1973) dalam Wardani (2006) Keadilan merupakan faktor penentu utama dalam pemilihan prosedural, karena prosedural melibatkan partisipasi dianggap adil. Menurut Leventhal (1980) dalam Sinurat (2012) keadilan prosedural berhubungan pada keadilan prosedural yang digunakan untuk menentukan hasil-hasil yang terdistribusi yaitu seperti beban kerja, penghasilan dan yang lain. McFarlin dan Sweeny (1992) berpendapat bahwa, keadilan prosedural adalah berhubungan dengan persepsi bawahan akan suatu bentuk keadilan dari semua proses yang

diterapkan oleh pihak atasan dalam perusahaan tersebut dan untuk mengevaluasi kinerja mereka. Mengkomunikasikan umpan balik kinerja dan menentukan apakah penghargaan yang mereka terima seperti promosi atau kenaikan jabatan dan peningkatan gaji. Dalam pendapat lain mengatakan bahwa, keadilan prosedural adalah keadilan yang dipahami individu berdasarkan proses yang digunakan untuk menetapkan distribusi imbalan (*reward*) tentang seluruh proses yang diterapkan oleh atasan mereka untuk mengevaluasi kinerja mereka (Siregar, 2010).

Dengan demikian keadilan prosedural berhubungan dengan keadilan dan kelayakan prosedur-prosedur yang digunakan untuk mengalokasikan dari keputusan- keputusan dalam organisasi. Anggapan adil atau tidak adil mengenai proses dan prosedur yang diterapkan menunjukkan tingginya atau rendahnya keadilan prosedural menurut bawahan. Law dan Lim (2002) dan Wasisto dan Sholihin (2004) mengukur keadilan prosedural persepsian dengan seberapa adil prosedur yang digunakan organisasi untuk mengevaluasi kinerja. Hal ini mengindikasikan bahwa seberapa jauh sebuah organisasi menekankan pentingnya keadilan prosedural, maka hal tersebut akan mendorong bawahan untuk selalu mengevaluasi penyimpangan yang terjadi pada anggaran yang menjadi tanggung jawabnya.

2.2 Pengembangan Hipotesis

Beberapa penelitian yang pernah dilakukan antara lain oleh Kurnia (2004) mengenai Pengaruh *Budgetary Goal Characteristics* terhadap Kinerja Manajerial dengan Budaya Paternalistik dan Komitmen Organisasi sebagai Moderating Variabel (Studi Empiris pada Perguruan Tinggi Swasta Kopertis Wilayah III) hasil yang diperoleh *Budgetary Goal Characteristics* tidak mempunyai pengaruh yang signifikan terhadap kinerja manajerial. Ulupui (2005) meneliti Pengaruh Partisipasi Anggaran, Persepsi Keadilan Distributif, Keadilan Prosedural, dan Goal Komitmen terhadap Kinerja Dinas kesimpulan yang didapat partisipasi berpengaruh terhadap kinerja. Keadilan distributif tidak memiliki pengaruh langsung terhadap

kinerja, sedangkan keadilan prosedural menunjukkan adanya pengaruh terhadap kinerja dinas. Goal komitmen tidak memberikan pengaruh terhadap kinerja.

Murthi dan Sujana (2008) meneliti tentang Pengaruh *Budgetary Goal Characteristics* terhadap Kinerja Manajerial pada Rumah Sakit Pemerintah di Kota Denpasar hasilnya *Budgetary Goal Characteristics* tidak berpengaruh terhadap kinerja manajerial pada rumah sakit pemerintah di kota Denpasar. Budaya paternalistik mampu memperlemah pengaruh *Budgetary Goal Characteristics* terhadap kinerja manajerial dan komitmen organisasi tidak mampu memperkuat pengaruh *Budgetary Goal Characteristics* terhadap kinerja manajerial.

Harefa (2008) meneliti Analisis Pengaruh Partisipasi dalam Penyusunan Anggaran terhadap Kinerja Manajerial dengan Komunikasi sebagai Variabel Moderating pada PT BNI Tbk Medan hasil yang didapat partisipasi manajer dalam penganggaran berpengaruh positif terhadap kinerja manajerial dan komunikasi. Penelitian Maisyarah (2008) mengenai Pengaruh Partisipasi Penyusunan Anggaran terhadap Kinerja Manajerial dengan Komunikasi dan Komitmen sebagai Variabel Moderating pada PDAM Provinsi Sumatera Utara mendapatkan hasil partisipasi manajer dalam penganggaran berpengaruh positif terhadap kinerja manajerial, sedangkan komunikasi dan komitmen bukanlah variabel moderating.

Bawono (2009) meneliti Peran *Budgetary Goal Characteristics* sebagai Variabel Intervening dalam Hubungan antara Keadilan Prosedur dan Kinerja Manajerial (studi pada Pejabat Eselon III dan IV pada Pemerintah Daerah se-Eks Karesidenan Surakarta) hasil yang diperoleh keadilan prosedural berpengaruh positif terhadap kinerja manajerial dan melalui *Budgetary Goal Characteristics* menunjukkan pengaruh positif terhadap kinerja manajerial.

Welly (2010) dalam penelitiannya membuktikan bahwa, karakteristik tujuan anggaran (*Budgetary Goal Characteristics*) memiliki pengaruh terhadap kinerja aparat pemerintah daerah Kota Palembang. Hal tersebut juga sejalan dengan penelitian yang dilakukan oleh Kholmi (2012) yang meneliti Pengaruh *Budgetary Goal Characteristics* Terhadap Sikap Aparat

Dalam Menilai Kinerja Pemerintah Daerah; Studi pada Satuan Kerja Perangkat Daerah Kota Palangka Raya, dari mepenelitian tersebut menunjukkan hasil bahwa, karakteristik tujuan anggaran (*Budgetary Goal Characteristics*) berpengaruh terhadap sikap aparat dalam menilai kinerja pemda Kota palangka Raya.

Berdasar uraian diatas, penelitian ini dimaksudkan untuk menguji pengaruh *Budgetary Goal Characteristics* dan keadilan prosedural terhadap kinerja manajerial SKPD, maka hipotesis dalam penelitian ini adalah:

H₁: *Budgetary Goal Characteristics* berpengaruh positif Terhadap Kinerja Manajerial SKPD

H₂: Keadilan Prosedural berpengaruh positif terhadap kinerja manajerial SKPD

3. Metode Penelitian

Berdasarkan jenis data, penelitian ini adalah penelitian kuantitatif, dengan metode penelitian survei. Populasi dalam penelitian ini adalah manajerial yang bekerja pada 41 Satuan Kerja Perangkat Daerah (SKPD) Provinsi Bengkulu, yaitu Pejabat Eselon III dan Eselon IV. Sedangkan sampel dalam penelitian adalah Pejabat Eselon III dan Eselon IV Bagian Perencanaan atau Bagian Anggaran. Teknik pengambilan sampel yang digunakan adalah *purposive sample*. Kriteria sampel yang digunakan dalam penelitian ini adalah pegawai yang bekerja di lingkungan Pemerintah Provinsi Bengkulu yang menjabat sebagai Kepala Bidang/setingkat Kepala Bidang dan Kepala Sub bidang/Seksi/setingkat Kepala Seksi pada Bagian Perencanaan atau Bagian Anggaran yang telah menjabat minimal 1 tahun.

***Budgetary Goal Characteristics* (Variabel Independen)**

Budgetary Goal Characteristics merupakan suatu sistem rencana jangka pendek yang disusun berdasarkan rencana jangka panjang yang ditetapkan dalam proses pemrograman pada penganggaran. Variabel ini diukur dengan 5 indikator, yaitu partisipasi penyusunan anggaran (*budgetary participation*), kejelasan sasaran anggaran (*budget goal clarity*), kesulitan sasaran

anggaran (*budget goal difficulty*), evaluasi anggaran (*budgetary evaluation*), umpan balik anggaran (*budgetary feedback*). Untuk mengetahui indikator tersebut peneliti menggunakan kuesioner yang telah digunakan oleh Kenis (1979) yang dikembangkan oleh Yunita (2012) dengan 15 item kuesioner. Setiap item diberi skor 1 sampai 5 dan kala pengukurannya adalah interval.

Keadilan Prosedural (Variabel Independen)

Keadilan prosedural adalah keadilan yang dirasakan individu berdasarkan proses yang digunakan untuk menetapkan distribusi imbalan (*reward*) tentang seluruh proses yang diterapkan oleh atasan mereka untuk mengevaluasi kinerja mereka. Variabel ini diukur dengan empat indikator yaitu evaluasi kinerja, promosi jabatan, komunikasi dan keterlibatan dalam kegiatan. Untuk mengetahui indikator tersebut peneliti menggunakan instrumen lima item kuesioner yang digunakan (Wasisto dan Sholihin, 2004) dengan setiap item diberi skor 1 sampai 5. Skala pengukurannya adalah interval.

Kinerja Manajerial (Variabel Dependen)

Kinerja manajerial merupakan tingkat keberhasilan para pejabat terkait yang mencakup tingkat kecakapan dalam melaksanakan aktivitas manajemen meliputi perencanaan, investigasi, koordinasi, evaluasi, pengawasan, pengaturan staf, negosiasi dan perwakilan. Variabel ini diukur dengan menggunakan instrumen sembilan item kuesioner yang digunakan oleh Mahoney *et al* (1963) yang dikembangkan oleh Fadli (2010). Skala pengukurannya adalah interval dengan skor 1 sampai 5 dengan item kuesioner ada 18 item.

Metode Analisis Data

Pengolahan dan analisis data dalam penelitian ini akan menggunakan teknik statistik deskriptif dan *inferensial* dalam menganalisis data *multivariate*. Tujuan penelitian di samping mendeskripsikan distribusi data, juga menguji dependensi dan interdependensi antar variabel. Analisis dependensi merupakan metode statistik dalam analisis *multivariate* yang digunakan

untuk menjelaskan dan memprediksi satu atau lebih variabel dependen berdasarkan beberapa variabel independen.

Uji Kualitas Data dilakukan dengan Uji Validitas Uji validitas dan Uji Reliabilitas. Uji Asumsi Klasik dengan Uji Normalitas, Uji Multikolinearitas, dan Uji Heteroskedastisitas. Pengujian hipotesis yang diajukan digunakan alat analisis regresi berganda (*multiple regression analysis*). Regresi bertujuan untuk menguji pengaruh antara satu variabel dengan variabel lain. Persamaan regresi yang digunakan dalam penelitian ini adalah sebagai berikut:

$$Y = \alpha + \beta_1 X_1 + \beta_2 X_2 + e$$

Di mana:

Y	= kinerja manajerial
α	= konstanta
X_1	= <i>Budgetary Goal Characteristics</i>
X_2	= keadilan prosedural
β_1, β_2	= koefisien regresi
e	= error

4. Hasil Penelitian

4.1 Statistik deskriptif Penelitian

Gambaran dari variabel-variabel penelitian dalam penelitian ini seperti *Budgetary Goal Characteristics*, keadilan prosedural, dan Kinerja manajerial SKPD, maka digunakan tabel statistik deskriptif yang menunjukkan angka kisaran teoritis, kisaran sesungguhnya, median, rata-rata (*mean*) dan standar deviasi yang dapat disajikan pada tabel 4.1.

Dari jawaban responden pada masing-masing variabel terlihat memberikan informasi yang menunjukkan bahwa seluruh variabel penelitian ini, yaitu kinerja manajerial SKPD, *Budgetary Goal Characteristics* (BGC), dan keadilan prosedural cenderung masuk kategori tinggi kecuali untuk variabel keadilan prosedural yang dibawah rata-rata . Hal ini ditunjukkan dengan nilai rata-rata aktual masing-masing variabel yang lebih tinggi daripada nilai rata-rata teoritis tiap variabel kecuali variabel keadilan prosedural. Berarti sebagian besar responden memberikan jawaban pada setiap item pertanyaan dengan skala besar untuk variabel kinerja

manajerial dan *Budgetary Goal Characteristics* (BGC), sedangkan untuk variabel keadilanprosedural cenderung dengan skala kecil.

4.2 Pengujian Hipotesis

Hasil pengujian secara keseluruhan variabel independen terhadap variabel dependen atau pengujian model regresi dengan melihat nilai F yang sebesar 103,633 dan signifikansi pada nilai 0,000 yang berarti jauh di bawah 0,05 atau 5%. Ini artinya bahwa model regresi adalah *fit* dalam menjelaskan variabel dependen yaitu kinerja pemerintah daerah. Nilai *adjusted R Square* yang dihasilkan sebesar 0,774, artinya model regresi mampu menjelaskan variabel dependen dalam hal ini adalah kinerja manajerial SKPD Pemerintah Provinsi Bengkulu sebesar 77,40 %, sisanya mampu dijelaskan oleh variabel lain di luar model yang ada. Hasil pengujian secara keseluruhan dapat dilihat pada tabel 4.2:

Hipotesis pertama dalam penelitian ini adalah ingin membuktikan pengaruh positif *Budgetary Goal Characteristics* (BGC) terhadap kinerja manajerial SKPD. Hasil pengujian hipotesis pertama menunjukkan nilai koefisien (β_1) sebesar 0,470 dengan demikian arah dari hipotesis pertama adalah positif, kemudian nilai signifikansi yaitu 0,000 atau signifikansi $< 0,05$ berarti untuk hipotesis pertama adalah signifikan. Dari hasil pengujian yang ditunjukkan dalam tabel 4.9, terdapat pengaruh yang positif dan signifikan antara variabel *Budgetary Goal Characteristics* (BGC) dengan variabel kinerja manajerial SKPD. Hasil pengujian sejalan dengan hipotesis yang telah dibuat, yaitu *Budgetary Goal Characteristics* (BGC) berpengaruh positif terhadap kinerja manajerial SKPD. Nilai t-hitung sebesar 9,679 sedangkan t-tabel sebesar 1,65. Jika t-hitung $>$ t-tabel maka nilai signifikannya lebih kecil dari 5% dan **hipotesis diterima**. Hal ini berarti bahwa semakin jelas *Budgetary Goal Characteristics* (BGC) dari suatu SKPD maka kinerja manajerial SKPD yang akan diperoleh juga meningkat.

Hipotesis kedua pada penelitian ini adalah ingin membuktikan pengaruh positif keadilan prosedural terhadap kinerja manajerial SKPD. Hasil pengujian hipotesis kedua menunjukkan nilai koefisien (β_2) sebesar 0,760 yang berarti arah dari hipotesis kedua adalah positif. Sedangkan untuk nilai signifikansi adalah 0,000 atau signifikansi $< 0,05$ yang berarti bahwa hipotesis kedua adalah signifikan. Dari pengujian tersebut menunjukkan bahwa terdapat pengaruh yang positif dan signifikan antara variabel keadilan prosedural terhadap variabel kinerja manajerial SKPD. Hasil pengujian menunjukkan bahwa hasil tersebut sejalan dengan hipotesis yang telah dibuat, yaitu keadilan prosedural berpengaruh positif terhadap kinerja manajerial SKPD. Nilai t-hitung sebesar 8,234 sedangkan t-tabel sebesar 1,65. Jika t-hitung $>$ t-tabel maka nilai signifikannya lebih kecil dari 5% dan **hipotesis diterima**. Hal ini berarti bahwa semakin adil suatu prosedural dari suatu SKPD maka kinerja manajerial SKPD juga akan meningkat.

4.3 Pembahasan

Hipotesis Pertama

Dalam *Goal setting theory* dinyatakan bahwa tujuan yang jelas dan terukur mendorong orang untuk berkinerja lebih baik. Dengan demikian *Goal setting theory* mengarahkan kepada pegawai untuk menetapkan tujuan yang jelas dan dapat diukur, sehingga kinerja bisa menjadi lebih baik. Dalam penelitian ini yang menjadi sorotan dari penetapan tujuan adalah berkaitan dengan *Budgetary Goal Characteristics* (BGC) yang indikatornya meliputi, partisipasi penyusunan anggaran (*budgeting participation*), kejelasan sasaran anggaran (*budget goal clarity*), evaluasi anggaran (*budgeting evaluation*), umpan balik anggaran (*budgeting feedback*), dan kesulitan sasaran anggaran (*budgeting goal difficulty*).

Berkaitan dengan uraian diatas maka pada penelitian ini hipotesis pertama yang diuji adalah pengaruh positif *Budgetary Goal Characteristics* (BGC) terhadap kinerja manajerial

SKPD. Dari hasil pengujian hipotesis yang telah dilakukan membuktikan bahwa *Budgetary Goal Characteristics* (BGC) berpengaruh positif dan signifikan terhadap kinerja manajerial SKPD. Mengacu kepada hasil penelitian, pengaruh positif yang dimaksud adalah yang diartikan bahwa semakin jelas atau semakin tinggi *Budgetary Goal Characteristics* (BGC) yang meliputi partisipasi penyusunan anggaran (*budgeting participation*), kejelasan sasaran anggaran (*budget goal clarity*), evaluasi anggaran (*budgeting evaluation*), umpan balik anggaran (*budgeting feedback*), dan kesulitan sasaran anggaran (*budgeting goal difficulty*) maka akan semakin tinggi kinerja manajerial SKPD pada pemerintah Provinsi Bengkulu.

Hasil penelitian ini juga mendukung penelitian yang dilakukan sebelumnya, yaitu penelitian yang dilakukan oleh Munawar, Irianto dan Nurkholis (2006) yang membuktikan bahwa secara keseluruhan karakteristik sasaran anggaran termasuk didalamnya kesulitan sasaran anggaran mempunyai pengaruh yang signifikan terhadap sikap, perilaku, kinerja aparat pemda. Kemudian penelitian Welly (2010) juga membuktikan bahwa secara bersama-sama karakteristik tujuan anggaran memiliki pengaruh terhadap kinerja aparat pemerintah daerah Kota Palembang. Dalam penelitian lain Kholmi (2012) juga membuktikan bahwa, karakteristik tujuan anggaran (*Budgetary Goal Characteristics*) berpengaruh terhadap sikap aparat dalam menilai kinerja pemda Kota palangka Raya.

Dengan memperhatikan kejelasan dari *Budgetary Goal Characteristics* (BGC) pemerintah Provinsi Bengkulu khususnya pada tingkat manajerial SKPD akan dapat terbantu untuk menjaga kesinambungan antara perencanaan, penganggaran, pelaksanaan dan pencapaian kinerja. Dalam *Goal setting theory* dinyatakan bahwa tujuan yang jelas dan terukur mendorong orang untuk berkinerja lebih baik. Dengan demikian diharapkan kepada pemerintah Provinsi Bengkulu untuk melakukan evaluasi dalam BGC untuk dilakukan peningkatan dalam partisipasi penyusunan anggaran (*budgeting participation*), kejelasan sasaran anggaran (*budget goal clarity*), evaluasi anggaran (*budgeting evaluation*), umpan balik anggaran (*budgeting feedback*),

dan kesulitan sasaran anggaran (*budgeting goal difficulty*) sehingga dapat meningkatkan kinerja manajerial SKPD pemerintah Provinsi Bengkulu.

Hipotesis Kedua

Dalam konsep teori dengan adanya tingkat keadilan prosedural atau prosedur yang adil, maka akan membantu meningkatkan kinerja. Ketika organisasi menerapkan prosedural yang adil terhadap kinerja maka pengukuran kinerja akan dapat diukur dengan baik. Begitu juga dengan organisasi pemerintah apabila keadilan prosedural sudah diterapkan terutama dalam hal evaluasi kinerja, promosi jabatan, komunikasi dan keterlibatan dalam kegiatan, maka kinerja dari pegawai ataupun unit organisasi tersebut dapat diukur dengan baik.

Sejalan dengan hal tersebut, dalam pengujian hipotesis kedua yang dilihat adalah peneliti ingin membuktikan pengaruh positif keadilan prosedural terhadap kinerja manajerial SKPD. Dari hasil penelitian membuktikan bahwa keadilan prosedural berpengaruh positif dan signifikan. Pengaruh positif yang dimaksudkan dalam penelitian ini adalah semakin tinggi tingkat keadilan prosedural, yaitu dalam hal evaluasi kinerja, promosi jabatan, komunikasi dan keterlibatan dalam kegiatan maka kinerja manajerial juga akan semakin baik.

Hasil penelitian ini sejalan dengan penelitian yang dilakukan oleh Bawono (2009) dalam penelitiannya menyimpulkan bahwa keadilan prosedural berpengaruh positif terhadap kinerja manajerial. Dalam penelitian Ulupui (2005) juga menyimpulkan hal yang sama bahwa keadilan prosedural menunjukkan adanya pengaruh terhadap kinerja dinas. Kemudian dari hasil penelitian Purwanto (2009) juga menunjukkan hasil keadilan prosedural dapat berpengaruh terhadap kinerja. Dengan demikian diharapkan kepada pemerintah Provinsi Bengkulu untuk memperhatikan dan melakukan evaluasi dalam keadilan prosedural. Keadilan prosedural yang dimaksudkan khususnya adalah dalam hal evaluasi kinerja, promosi jabatan, komunikasi, dan

keterlibatan dalam kegiatan. Apabila prosedural adil, maka akan dapat membantu dalam meningkatkan kinerja manajerial SKPD pemerintah Provinsi Bengkulu.

5. Kesimpulan, Keterbatasan, dan Saran Penelitian

Berdasarkan hasil analisis dan pembahasan, maka dapat diambil kesimpulan yaitu: 1) *Budgetary Goal Characteristics* (BGC) berpengaruh positif dan signifikan terhadap kinerja manajerial SKPD. Dengan demikian semakin tinggi dan jelasnya *Budgetary Goal Characteristics* (BGC) maka akan dapat meningkatkan kinerja manajerial SKPD pemerintah Provinsi Bengkulu; dan 2) keadilan prosedural berpengaruh positif dan signifikan terhadap kinerja manajerial SKPD. Dalam hal ini, semakin tinggi tingkat keadilan prosedural maka kinerja manajerial juga akan semakin baik.

Dalam penelitian ini tidak bisa digeneralisasi karena tidak semua responden yang mengisi kuesioner mengembalikan kuesionernya serta tidak semua yang mengembalikan datanya bisa diolah dan sampel tidak terwakilkan untuk mengeneralisasi secara nasional. Metode yang digunakan dalam pengambilan sampel adalah survei melalui kuesioner. Peneliti tidak melakukan wawancara secara langsung terhadap responden dan peneliti tidak terlibat langsung dalam aktivitas di di SKPD pemerintah Provinsi Bengkulu. Sehingga kesimpulan hanya berdasarkan data yang telah di ambil melalui penggunaan instrumen secara tertulis dan berdasarkan data kuantitatif statistik yang kemungkinan terdapat perbedaan untuk secara kualitatif atau kualitas sesungguhnya.

Untuk penelitian selanjutnya diharapkan adanya penambahan sampel tidak hanya dari SKPD pemerintah Provinsi Bengkulu tetapi lebih luas wilayahnya sehingga jumlah sampel dapat lebih banyak. Penelitian selanjutnya juga hendaknya mempertimbangkan metode dalam pengambilan data, yaitu tidak hanya dengan metode survei yang menggunakan kuesioner

akan tetapi juga menggunakan metode wawancara sehingga kesimpulan yang dibuat atas penelitian berikutnya tidak hanya mengacu kepada data kuantitatif saja akan tetapi bisa menggambarkan keadaan yang kualitatif atau sesungguhnya.

REFRENSI

- Bangun, Andarias, 2009. *Pengaruh Partisipasi Penyusunan Anggaran, Kejelasan Sasaran Anggaran dan Struktur Desentralisasi Terhadap Kinerja Manajerial SKPD dengan Pengawasan Internal sebagai Variabel Pemoderasi (Studi Kasus pada Pemerintah Kabupaten Deli Serdang)*, Tesis. Program Studi Akuntansi Sekolah Pascasarjana Universitas Sumatera Utara. Medan.
- Bappeda. 2012. Laporan Monev APBN dan APBD. Diakses melalui: <http://www.bappeda.bengkuluprov.go.id>
- Bawono, Andi Dwi Bayu. 2009. *Peran Budgetary Goal Characteristics sebagai Variabel Intervening dalam Hubungan antara Keadilan Prosedural dan Kinerja Manajerial (Studi pada Pejabat Eselon III dan IV pada Pemerintah Daerah se-Eks Karesidenan Surakarta)*. Tesis. Program Studi Magister Sains Akuntansi Program Pascasarjana Universitas Diponegoro. Semarang.
- Fadli. 2010. *Pengaruh Penganggaran Partisipatif, Kejelasan Sasaran Anggaran, dan Komitmen Organisasi terhadap Senjangan Anggaran dan Implikasinya Terhadap Kinerja Manajerial*. Disertasi. Program Doktor Fakultas Ekonomi Universitas Padjadjaran. Bandung
- Fahrianta, Riswan Yudhi, 2001. *Pengaruh Tidak Langsung Sistem Penganggaran Terhadap Kinerja Manajerial: Motivasi sebagai Variabel Intervening (Studi Empiris pada Perusahaan Manufaktur di Indonesia)*. Tesis. Program Studi Magister Sains Akuntansi Program Pascasarjana Universitas Diponegoro. Semarang.
- Halim, Abdul, dan Muhammad Syam K. 2012. *Akuntansi Sektor Publik: Akuntansi Keuangan Daerah*. Edisi 4. Jakarta. Salemba Empat.
- Harefa, Kornelius. 2008. *Analisis Pengaruh Partisipasi dalam Penyusunan Anggaran terhadap Kinerja Manajerial dengan Komunikasi sebagai Variabel Moderating pada PT BNI Tbk Medan*. Tesis. Program Studi Akuntansi Sekolah Pascasarjana Universitas Sumatera Utara. Medan.
- Kenis, I. 1979. Effects of Budgetary Goal Characteristics on Managerial Attitudes and Performance. *The Accounting Review*.
- Kholmi, Masiyah dan Mia Milayanti. 2012. Pengaruh Budgetary Goal Characteristics Terhadap Sikap Aparat Dalam Menilai Kinerja Pemerintah Daerah; Studi pada Satuan Kerja Perangkat Daerah Kota Palangka Raya. *Jurnal Reviu Akuntansi dan Keuangan*. Vol.2 No. 1.
- Kurnia, Ratnawati. 2004. Pengaruh Budgetary Goal Characteristics terhadap Kinerja Manajerial dengan Budaya Paternalistik dan Komitmen Organisasi sebagai Variabel Moderating. *Symposium Nasional Akuntansi VII*.
- Lau, C.M, dan Lim,E.W. 2002. The Intervening Effects of Partisipation on the Relationship Between Prosedural Justice and Managerial Performance. *British Accounting Review*.
- Mardiasmo. 2009. *Akuntansi Sektor Publik*. Yogyakarta : Andi Yogyakarta.
- Maryati, Sri. 2012. *Pengaruh Kejelasan Tujuan, Gaya Kepemimpinan dan Kinerja Keuangan Pemerintah Terhadap Kinerja Satuan Kerja Perangkat Daerah (SKPD) Provinsi Bengkulu*. Tesis. Program Pascasarjana (S2) Prodi Magister Akuntansi Fakultas Ekonomi Universitas Bengkulu. Bengkulu.



- Maisyarah, Renny. 2008. *Pengaruh Partisipasi Penyusunan Anggaran terhadap Kinerja Manajerial dengan Komunikasi dan Komitmen sebagai Variabel Moderating pada PDAM Provinsi Sumatera Utara*. Tesis. Program Studi Akuntansi Sekolah Pascasarjana Universitas Sumatera Utara. Medan.
- MC Farlin, D.B, dan Sweeney, P.d. 1992. Distributive and Procedural Justice as Predictors of Satisfaction with Personal and Organizational Outcomes. *Academy of Management Journal*.
- Munawar, Gugus Irianto dan Nurkholis. (2006). Pengaruh Karakteristik Tujuan Anggaran Terhadap Perilaku, Sikap, Dan Kinerja Aparat Pemerintah Daerah Di Kabupaten Kupang. *Artikel SNA 9*.
- Murthi, Ida Ayu Mas May dan Sujana, I Ketut. 2008. *Pengaruh Budgetary Goal Characteristics terhadap Kinerja Manajerial pada Rumah Sakit Pemerintah di Kota Denpasar*. Skripsi. Jurusan Akuntansi Fakultas Ekonomi Universitas Udayana. Bali.
- Ngatemin. 2009. *Pengaruh Komitmen Organisasi dan Locus Of Control terhadap hubungan antara Partisipasi Penyusunan Anggaran dan Kinerja Manajerial pada Badan Pengembangan Sumber Daya Kebudayaan dan Pariwisata Departemen Kebudayaan dan Pariwisata Republik Indonesia*. Tesis. Program Studi Akuntansi Sekolah Pascasarjana Universitas Sumatera Utara. Medan.
- Nordiawan, Deddi, dan Ayuningtyas Hertianti. 2010. *Akuntansi Sektor Publik*. Edisi 2. Jakarta. Salemba Empat.
- Purwanto. 2009. *Pengaruh Partisipasi Penyusunan Anggaran terhadap Kinerja Pemerintah Daerah dengan variabel moderator persepsi keadilan distributif, keadilan prosedural dan goal commitment (Studi pada Pemerintah Daerah Kabupaten Banjarnegara)*. Tesis. Program Studi Magister Sains Akuntansi Program Pascasarjana Universitas Diponegoro. Semarang.
- Republik Indonesia. 2005. Peraturan Pemerintah Republik Indonesia No. 58 Tahun 2005 tentang Pengelolaan Keuangan Daerah.
- _____. 2006. Permendagri No. 13 Tahun 2006 tentang Pedoman Pengelolaan Keuangan Daerah.
- _____. 2007. Permendagri No. 59 Tahun 2007 tentang edoman Pengelolaan Keuangan Daerah.
- _____. 2011. Permendagri No. 21 tahun 2011 tentang Pedoman Pengelolaan Keuangan Daerah.
- _____. 2004. Undang-Undang Nomor 32 Tahun 2004 tentang Pemerintahan Daerah.
- _____. 2008. Undang-Undang Nomor 12 tahun 2008 tentang Perubahan Kedua Atas Undang-Undang Nomor 32 Tahun 2004 Tentang Pemerintahan Daerah.
- _____. 2004. Undang-Undang Nomor 33 Tahun 2004 tentang Perimbangan Keuangan Antara Pemerintah Pusat dan Daerah.
- Roreng, Petrus Peleng, 2003. *Pengaruh Perceived Task Uncertainty (PTU) Terhadap Hubungan Karakteristik Sasaran penganggaran dengan Kinerja Manajerial*. Tesis. Magister Akuntansi Program Pascasarjana Universitas Diponegoro. Semarang.
- Sadjiarto, Arja. 2000. Akuntabilitas dan Pengukuran Kinerja Pemerintahan. *Jurnal Akuntansi dan Keuangan Vol.2 No.2 November 2000*
- Saunders, MNK, Thornhill, A, dan Lewis P. 2002. Understanding Employees Reaction to The Management of Change: An Exploration Through an Organizational Justice Frame Work. *Irish Journal of Management*.
- Sinurat, Parulian. 2012. Pengaruh Budaya Organisasi, Komitmen Organisasi Dan Keadilan Prosedural Dengan Konflik Sebagai Variabel Moderating Terhadap Kinerja Pegawai Pada Akademi Pariwisata Medan. Tesis. Sekolah Pascasarjana Universitas Sumatera Utara. Medan.

- Siregar, Rahmayani. 2010. *Pengaruh Penerapan Anggaran Berbasis Kinerja dan Keadilan Prosedural Terhadap Kinerja Manajerial Skpd (Studi Kasus Pada Pemerintah Kabupaten Serdang Bedagai)*. Tesis. Sekolah Pascasarjana Universitas Sumatera Utara. Medan.
- Syafrial, 2009. *Pengaruh Ketepatan Skedul Penyusunan Anggaran, Kejelasan Sasaran Anggaran dan Partisipasi Penyusunan Anggaran Terhadap Kinerja Manajerial SKPD pada Pemerintah Kabupaten Sarolangun*. Tesis. Sekolah Pascasarjana Universitas Sumatera Utara. Medan.
- Ulupui, I .G. K. 2005. Pengaruh Partisipasi Anggaran, Persepsi Keadilan Distributif, Keadilan Prosedural, dan Goal Komitmen terhadap Kinerja Dinas. *KINERJA, Volume 9, No.2*
- Verbeeten, Frank H.M. (2008). Performance Management Practices In Public Sector Organizations: Impact on Performance. *Accounting, Auditing & Accountability Journal Vo1.21 No.3*
- Wardani, Lili Harahap. 2006. *Pengaruh Keadilan Prosedural Terhadap Kejelasan dan Kinerja Manajerial Melalui Partisipasi Anggaran Pada Perusahaan Perkebunan BUMN di Sumatera Utara*. Tesis. Sekolah Pascasarjana Universitas Sumatera Utara. Medan.
- Wasisto, A. Dan Sholihin, M. 2004. Peran Partisipasi Penganggaran dalam Hubungan antara Keadilan Prosedural dengan Kinerja Manajerial dan Kepuasan Kerja. *Artikel SNA VII*.
- Welly, 2010. Pengaruh Karakteristik Tujuan Anggaran Terhadap Kinerja Aparat Pemerintah Daerah Di Kota Palembang. Diakses melalui: <http://digilib.umg.ac.id>
- Wulandari, Veby Anggi. 2010. *Pengaruh Karakteristik Tujuan Anggaran Terhadap Kinerja Aparat Pemerintah Daerah di Kota Pekanbaru*. Skripsi Sarjana. Universitas Riau, Pekanbaru.
- Wuryani, Eni dan Setyo Budiadi. 2005. Pengaruh Moderasi Ketidakpastian Tugas Terhadap Hubungan Antara Karakteristik Sasaran Penganggaran dengan Kinerja Manajerial. *Simposium Riset Ekonomi II Surabaya*
- Yunita, Siska. 2012. *Pengaruh Karakteristik Tujuan Anggaran Terhadap Kualitas Laporan Keuangan Pemerintah Daerah Kota dan Kabupaten di Provinsi Bengkulu*. Skripsi. Jurusan Akuntansi Universitas Bengkulu. Bengkulu.

Lampiran

Tabel 4.1
Statistik Deskriptif

Variabel	Rentang Teoritis	Rata-rata Teoritis	Standar deviasi	Rentang Aktual	Rata-rata Aktual
Kinerja Manajerial SKPD	15 – 75	45	7,79376	42 – 74	54,6066
<i>Budgetary Goal Characteristics</i> (BGC)	15 – 75	45	10,10821	37 – 75	57,3934
Keadilan Prosedural	5 – 25	15	5,32121	6 – 25	14,4262

Sumber: Data siolah, 2013

Tabel 4.2
Hasil Pengujian Hipotesis 1 dan 2

Variabel	Persamaan 1			Konfirmasi Hipotesis
	Nilai Koefisien	t- statistik	Sig.	
<i>Budgetary Goal Characteristics</i> (BGC)	0,470	9,679	0.000	Diterima
Keadilan Prosedural	0,760	8,234	0.000	Diterima
R Square	0,781			
Adj R Square	0,774			
F	103,633			
Sig.	0.00			

Sumber: Data diolah, 2013

Pengaruh Tekanan Waktu, Kompetensi, dan Pengalaman pada Satuan Pemeriksaan Intern terhadap Reviu Laporan Keuangan

SYAMSURI

*ARI PURWANTI**

Universitas Pancasila

Abstrak: Penelitian ini bertujuan untuk mengetahui pengaruh tekanan waktu, kompetensi, dan pengalaman terhadap hasil reviu laporan keuangan yang dilakukan oleh satuan pemeriksaan intern sebagai otoritas dalam pengujian terhadap hasil reviu laporan keuangan yang dibuat unit akuntansi pada rumah sakit. Data diperoleh dengan cara pengiriman kuesioner kepada satuan pemeriksaan intern sebanyak 103 responden satuan pemeriksaan intern pada badan layanan umum rumah sakit umum dan khusus di bawah Kementerian Kesehatan dengan analisa data menggunakan Linear Stuctural Relationship (Lisrel). Hasil pengujian hipotesis menunjukkan bahwa tekanan waktu, kompetensi, dan pengalaman berpengaruh terhadap hasil reviu laporan keuangan. Hasil ini juga membuktikan bahwa tekanan waktu menjadi faktor yang dominan berpengaruh terhadap hasil reviu laporan keuangan.

Kata Kunci : Tekanan Waktu, Kompetensi, Pengalaman, Satuan Pemeriksaan Intern, Reviu Laporan Keuangan.

* Corresponding author: aripurwanti2501@yahoo.com

PENDAHULUAN

Hasil pendampingan reviu laporan keuangan oleh Badan Pengawasan Keuangan dan Pembangunan dan hasil reviu laporan keuangan yang dilakukan Inspektorat Jenderal Kementerian Kesehatan RI tahun 2011 dan tahun 2012 ditemukan fenomena laporan realisasi anggaran, neraca, dan catatan atas laporan keuangan yang tidak sesuai dengan standar akuntansi pemerintahan.

Hasil Laporan Keuangan Sistem Akuntansi Instansi yang dikeluarkan oleh Unit Akuntansi terlambat dikirimkan ke Satuan Pemeriksaan Intern, sehingga dalam pelaksanaan reviu tidak dapat dilakukan secara maksimal, yang akan mengakibatkan hasil reviu belum dapat memberikan kontribusi terhadap perbaikan laporan keuangan. Data yang diperoleh Satuan Pemeriksaan Intern hanya mempunyai waktu dua sampai tiga hari untuk melakukan proses reviu laporan keuangan, pereviu dengan waktu sangat terbatas menimbulkan tekanan waktu untuk menyelesaikan reviu yang terdiri laporan realisasi anggaran, neraca dan catatan atas laporan keuangan, kondisi sangat mempengaruhi cara kerja pereviu karena dalam melaksanakan reviu dilakukan dengan penyelusuran angka-angka, permintaan keterangan dan prosedur analitik semua perkiraan atau akun yang tertera dalam laporan keuangan. Hasil pelaksanaan reviu terjadi rentang waktu yang terbatas melakukan reviu oleh Satuan Pemeriksaan Intern dan penyerahan data laporan keuangan untuk reviu masih terlambat dan segera harus dikirim ke Unit Akuntansi Pembantu Pengguna Anggaran Wilayah

Kualitas pekerjaan pereviu, dalam hal ini adalah seorang auditor, berhubungan dengan kualitas keahlian, ketepatan waktu penyelesaian pekerjaan, kecukupan bukti pemeriksaan yang digunakan untuk mendukung pendapat auditor dan sikap independensinya terhadap klien, sebagai profesi, waktu yang digunakan untuk melakukan pekerjaannya. Sebagai profesional auditor diharapkan dapat menuhi tekanan anggaran yang telah disusun dalam

setiap tugasnya jika audit dapat melaksanakan pekerjaan secara professional, maka laporan audit yang dihasilkan akan berkualitas (Buletin Informasi Pengawasan Kementerian Kesehatan, 2011).

Belum lagi kenyataan bahwa pereviu berlatar pendidikan akuntansi merupakan faktor penting dalam melakukan reviu, yang tersedia saat ini kurang dari 18 %. Bahkan di beberapa rumah sakit tidak mempunyai pereviu yang berpendidikan akuntansi, sehingga dalam kondisi ini para tenaga satuan pemeriksaan intern sebagian besar berlatar pendidikan non akuntansi. Hasil penelitian untuk meningkatkan kualitas audit seorang auditor sangat tergantung pada tingkat kompetensinya, Jika auditor memiliki kompetensi yang baik maka auditor akan dengan mudah melakukan tugas-tugas audit (Ahmad dkk., 2011), kompetensi auditor berpengaruh signifikan terhadap kualitas audit hasil pemeriksaan (Efendy, 2010). Kompetensi dapat diperoleh melalui belajar kegiatan belajar memungkinkan individu memperoleh berbagai kognisi atau pengertian, kecakapan, ketrampilan serta sikap dan perilaku, sehingga hasil penelitian terdapat pengaruh yang signifikan kompetensi auditor terhadap kinerja auditor (Esysa, 2008).

Di sisi lain, pengalaman dan lamanya bekerja menjadi bagian penting untuk pencapaian hasil reviu. Hasil penelitian bahwa pengalaman berpengaruh terhadap kinerja auditor inspektorat (Albar, 2009). Auditor internal Pemerintah Daerah yang mempunyai tingkat pengalaman lebih banyak akan mempunyai profesionalisme yang lebih tinggi (Poerwati, 2003). Pengalaman merupakan komponen terpenting bagi seorang auditor untuk meningkatkan kinerjanya, pengalaman yang dimiliki seseorang auditor menjadi lebih mudah mengenali titik kritis obyek yang diperiksa. Keputusan-keputusan audit yang dibuat oleh auditor banyak dipengaruhi oleh pengalaman yang dimiliki (Sumardi, 2001). Pengalaman auditor memiliki pengaruh yang signifikan terhadap kualitas bahan bukti audit yang

dikumpulkan, baik secara langsung maupun pengaruh tidak langsung melalui pertimbangan profesional audit (Wardoyo, 2011).

LANDASAN TEORI

Tekanan waktu merupakan gambaran normal dari sistem pengendalian auditor, tekanan yang dihasilkan oleh anggaran waktu yang sangat ketat secara konsisten berhubungan dengan perilaku disfungsional, tekanan anggaran waktu adalah suatu keadaan yang menunjukkan auditor dituntut untuk melakukan efisiensi terhadap anggaran waktu yang telah disusun atau terdapat pembatasan waktu dalam anggaran yang sangat ketat dan kaku. Hasilnya variabel independen yaitu tekanan anggaran waktu berpengaruh terhadap variabel independen yaitu perilaku disfungsional (Sososutiksno, 2010). Kondisi tekanan waktu adalah suatu kondisi dimana auditor mendapatkan tekanan dari tempatnya bekerja untuk dapat menyelesaikan tugasnya sesuai dengan waktu yang telah ditetapkan, dalam praktiknya anggaran waktu digunakan untuk mengukur tingkat efisiensi seorang auditor dalam melaksanakan pekerjaannya, hal ini menimbulkan tekanan bagi auditor untuk menyelesaikan pekerjaannya sesuai dengan waktu yang dianggarkan. Adanya batas waktu menyebabkan seseorang dituntut menyelesaikan pekerjaan dengan segera dan apabila hal tersebut tidak tercapai maka akan menimbulkan konflik karena waktu yang telah ditentukan untuk suatu pekerjaan audit terlewati serta kualitas dapat terganggu sehingga akan menimbulkan perilaku penghentian prematur atas prosedur audit. Sehingga ada pengaruh antara tekanan waktu terhadap penghentian prematur atas prosedur audit (Maulina dkk., 2010). Hasil penelitian lain menunjukkan bahwa tekanan anggaran waktu mempunyai pengaruh negatif terhadap kualitas audit diterima atau semakin tinggi tekanan anggaran waktu yang dihadapi seorang auditor, maka kualitas audit yang dihasilkan semakin rendah (Prasista, 2007). Tekanan anggaran waktu mempunyai pengaruh terhadap berbagai perilaku auditor yang menyebabkan penurunan audit. Tekanan yang diberikan oleh manajemen dalam menentukan anggaran

waktu diperkirakan merupakan faktor yang terlibat penting dalam perilaku auditor. Hal ini ditujukan dalam beberapa tingkat tekanan waktu dan resiko yang dihadapi oleh auditor dalam penugasan audit (Manullang, 2010). Dengan demikian penelitian ini mengembangkan hipotesis:

H1: Terdapat Pengaruh Signifikan Tekanan Waktu Terhadap Hasil Reviu Laporan Keuangan.

Seseorang yang kompeten mampu menyelesaikan masalah lebih baik dibandingkan yang lain. Individu-individu seperti ini menikmati tantangan dan cenderung untuk memandang permasalahan sebagai alat untuk mencapai tujuan. Kompetensi dapat diperoleh melalui belajar kegiatan belajar memungkinkan individu memperoleh berbagai kognisi atau pengertian, kecakapan, ketrampilan serta sikap dan perilaku, sehingga hasil penelitian terdapat pengaruh yang signifikan kompetensi auditor terhadap kinerja auditor (Esysa, 2008). Pendapat ini dikemukakan juga kompetensi yang diperlukan dalam proses audit tidak hanya penguasaan terhadap standar akuntansi dan auditing, namun juga terhadap obyek audit. Kompetensi berpengaruh positif terhadap kualitas audit, sehingga semakin baik tingkat kompetensi maka akan semakin baik kualitas audit yang dilakukannya (Ahmad dkk, 2010). Kompetensi auditor adalah pengetahuan, keahlian dan pengalaman yang dibutuhkan auditor untuk dapat melakukan audit secara obyektif, cermat dan seksama, hasil penelitian kompetensi auditor intern secara parsial berpengaruh signifikan terhadap kualitas hasil pemeriksaan (Efendy, 2010). Kompetensi auditor intern secara parsial berpengaruh signifikan terhadap kualitas hasil pemeriksaan (Yunita, 2009). Dengan demikian, penelitian ini mengembangkan hipotesis:

H2: Terdapat Pengaruh Signifikan Kompetensi Terhadap Hasil Reviu Laporan Keuangan.

Pengalaman seorang auditor merupakan bagian terpenting terhadap kualitas audit, hal ini dinyatakan bahwa hasil penelitian pengalaman auditor memiliki pengaruh yang signifikan terhadap kualitas bahan bukti audit yang dikumpulkan, baik secara langsung maupun pengaruh tidak langsung melalui pertimbangan profesional audit (Wardoyo, 2011). Pengalaman adalah proses pembelajaran dan penambahan perkembangan potensi bertingkah laku baik dari pendidikan formal maupun non formal, Kebanyakan orang memahami bahwa semakin banyak jumlah jam terbang seorang auditor, tentunya dapat memberikan kualitas audit yang lebih baik daripada auditor yang baru memulai kariernya. Hasil penelitiannya berbeda bahwa pengalaman tidak terpengaruh terhadap kualitas audit (Singgih dkk, 2010) sedangkan penelitian lain bahwa hubungan antara pengalaman dengan profesionalisme disimpulkan lamanya bekerja seseorang auditor (ukuran pengalaman) menjadi bagian penting yang mempengaruhi sikap profesionalisme (Poerwati, 2003). Pengalaman auditor (karena lamanya waktu praktek) atau auditor telah mengenal klien, menyebabkan rendahnya tingkat kecurigaan auditor pada klien, sehingga pengalaman auditor akan membuat auditor memahami keinginan klien dari hasil auditing terhadap kemampuan auditor (Kriswandari, 2006). Dengan demikian, penelitian ini mengajukan hipotesis:

H3: Terdapat Pengaruh Signifikan Pengalaman Terhadap Hasil Reviu Laporan Keuangan

METODE PENELITIAN

Penelitian deskriptif dengan menggunakan data primer yang diperoleh dengan cara pengumpulan data dari kuesioner yang dikirimkan kepada responden yaitu para satuan pemeriksaan intern rumah sakit badan layanan umum, didukung dengan wawancara dengan beberapa satuan pemeriksaan intern dan pelaku pembuat laporan keuangan rumah sakit untuk memperdalam penelitian.

Populasi meliputi para Satuan Pemeriksaan Intern Badan Rumah Sakit Layanan Umum. Sampel penelitian terdiri dari semua Kepala, Sekretaris/Koordinator, dan Anggota Satuan Pemeriksaan Intern yang terdiri dari 149 responden dari 12 rumah sakit umum dan 19 rumah sakit khusus yang diterima setelah dilakukan verifikasi hasil pengiriman dan komunikasi langsung dengan responden.

Pengukuran kuesioner dengan skala ordinal dengan jawaban terdiri 5 (lima) tingkat skala *likert*. Data tersebut dianalisis dengan perhitungan menggunakan program software Lisrel.

Metode Analisa Data

Analisa statistik dalam menentukan hasil penelitian menggunakan *software linier Structural relationship* mengkonfirmasi apakah variabel-variabel indikator yang digunakan dapat mengkonfirmasi sebuah faktor, atau bahwa *confirmatory factor analysis* mencerminkan sebuah *measurement* model dimana *observed variables* mendefinisikan konstruk atau variabel laten. Measurement model dilakukan untuk variabel laten independent maupun variabel laten dependen.

Penetapan variabel-variabel teramati yang merefleksikan sebuah variabel laten dilakukan berdasarkan substansi dari studi yang bersangkutan. Kemudian model pengukuran berusaha untuk melakukan konfirmasi apakah variabel-variabel teramati memang merupakan ukuran/refleksi dari sebuah variabel laten. Oleh karena itu, analisis model pengukuran ini disebut *Confirmatory Factor Analysis* (CPA), hasil akhir akan diperoleh uji kecocokan keseluruhan model analisis validitas model dan analisis reliabilitas model (Wijanto, 2008).

Pengujian model secara keseluruhan atau uji kecocokan seluruh model ditujukan untuk mengevaluasi secara umum derajat kecocokan atau *Goodness Of Fit* (GOF) antara data dengan model, dalam penelitian ini digunakan: 1) *Root Mean Square Error of*

Approximation (RMSEA) 2. *Goodness Of Fit Index (GFI)* 3. *Adjusted Goodness Of Fit Index (AGFI)* 4. *Normed Fit Index (NFI)*, 5. *Tucker-Lewis Index* atau *Non Normed Fit Index (TLI/NNFI)*

Kemudian analisis kecocokan model pengukuran atau *Measurement Model*, menggunakan analisis jalur (*path analysis*) untuk mempelajari pengaruh (efek) secara langsung dan secara tidak langsung dari variabel bebas terhadap variabel tergantung. Untuk menelaah hubungan antara model kausal yang telah dirumuskan peneliti atas dasar pertimbangan teoritis dan pengetahuan tertentu, atau menguji seperangkat hipotesis kausal serta menafsirkan hubungan tersebut (Sitinjak dkk., 2006; Ghazali dkk, 2012). Evaluasi dilakukan terhadap setiap *construct* secara terpisah melalui evaluasi terhadap validitas *construct* dan evaluasi terhadap reliabilitas *construct*. Suatu variabel dikatakan mempunyai validitas yang baik terhadap konstruk atau variabel lainya jika ; nilai t muatan faktornya (*factor loadings*) lebih besar dari nilai kritis, muatan faktor standardnya (*stadardized factor loadings*) lebih besar atau sama dengan 0.70

Definisi Operasionalisasi Variabel

a. Hasil Reviu Laporan Keuangan (Y)

Reviu laporan keuangan adalah penelaahan ulang bukti-bukti suatu kegiatan untuk memastikan bahwa kegiatan tersebut sudah telah dilaksanakan sesuai dengan ketentuan, standar, rencana, atau norma yang telah ditetapkan (Peraturan Menteri Negara Pendayagunaan Aparatur Pemerintah Nomor PER/05/M/ PAN.03/2008 Tentang Standar Audit Aparat Pengawasan Intern Pemerintah).

Hasil reviu laporan keuangan terdiri atas: sub variabel perencanaan dengan indikator persiapan dan perencanaan (Y1). Pernyataan dalam melaksanakan reviu terlebih dahulu disusun persiapan dan perencanaan. Indikator teknik reviu (Y.2). Pernyataan pereviu harus melaksanakan teknik reviu seperti inpeksi, observasi, tanya jawab, konfirmasi,

analisis dan perbandingan dan pereviu harus membuat jenis bukti seperti bukti fisik, kesaksian, dokumentasi dan analisis. Sub variabel kertas kerja dengan indikator kertas kerja reviu (Y.3). Pernyataan hasil temuan yang diperoleh di lapangan harus tertuang dalam kertas kerja reviu (KKR). Sub variabel sistem pengendalian dengan indikator sistem pengendalian (Y.4). Pernyataan Pereviu mengetahui sistem pengendalian intern tiap entitas sudah berjalan. Indikator penyelusuran (Y.5). Pernyataan pereviu mengetahui apakah pencatatan transaksi-transaksi sudah sesuai dengan surat perintah pencairan dana uang persediaan/ganti uang/tambah uang/langsung (SP2D/UO/GU/TU/LS) dan Pereviu menelusuri apakah pencatatan transaksi sudah sesuai dengan diletakan ke buku besar berdasarkan perkiraan-perkiraan yang ada. Indikator pengujian terinci (Y.6) pereviu melakukan pengujian terinci atas saldo-saldo dalam aktiva, kewajiban dan ekuitas serta pendapatan dan belanja. Sub variabel laporan hasil reviu dengan indikator pembuatan laporan reviu (Y.7) sebelum laporan final terbit pereviu dapat membuat laporan interim (semester I). Indikator hasil laporan reviu (Y.8). Pernyataan pereviu mampu dalam membuat laporan hasil reviu (Damanik, 2010). Pengukuran variabel ini menggunakan skala ordinal.

b. Tekanan Waktu (X1)

Tekanan waktu adalah suatu kondisi dimana auditor mendapatkan tekanan dari tempatnya bekerja untuk dapat menyelesaikan tugasnya sesuai dengan waktu yang telah ditetapkan (Maulina dkk., 2010).

Sub variabel tekanan waktu, indikatornya terdiri ketepatan waktu (X1.1) pernyataan ketepatan waktu dalam menyusun reviu selalu terjadi dan pencapaian waktu reviu yang ditetapkan dapat berbeda. Indikator keterbatasan waktu (X1.2) pernyataannya keterbatasan sumber daya yang menghambat pelaksanaan reviu. Indikator tingkat efisiensi (X1.3) pernyataan tingkat efisiensi terhadap tekanan waktu menjadi prioritas dan kepatuhan

waktu pereviu terhadap perencanaan reviu sering berubah. Sub variabel tekanan batasan waktu indikatornya ketidakseimbangan tugas dan waktu (X1.4) pernyataan ketidakseimbangan antara tugas reviu dengan waktu yang tersedia. Indikator batasan waktu (X1.5) pernyataan tekanan waktu sering terjadi pada saat batas akhir penyusunan laporan keuangan (Maulina dkk., 2010). Pengukuran variabel ini menggunakan skala ordinal.

c. Kompetensi (X2)

Kompetensi dapat diartikan sebagai kemampuan seseorang dalam menghadapi situasi dan keadaan didalam pekerjaannya, kompetensi seseorang dapat dilihat dari tingkat kreativitas yang dimilikinya serta inovasi-inovasi yang diciptakan dan kemampuan dalam menyelesaikan suatu masalah (Esys, 2008).

Kompetensi terdiri sub variabel pendidikan dengan indikator sarjana akuntansi (X2.1) pernyataan dalam melakukan reviu faktor latar belakang pendidikan sarjana akuntansi. Indikator pendidikan dan pelatihan (X2.2) pernyataan pendidikan dan pelatihan yang berkelanjutan dapat meningkatkan keahlian dan kemampuan dalam melakukan reviu dan pendidikan dapat membentuk perilaku positif pereviu. Indikator stara pendidikan (X2.3) pernyataan tingkatan strata pendidikan formal akan dapat menghasilkan kinerja reviu. Sub variabel pengetahuan dengan indikator pengetahuan keahlian (X2.4) pernyataan latar belakang pendidikan formal dapat mempengaruhi keahlian dan kemampuan analisis dalam reviu dan pengetahuan reviu diperoleh dari banyaknya melakukan reviu. Sub variabel komunikasi dengan indikator komunikasi efektif (X2.5) komunikasi yang efektif akan dapat mempengaruhi hasil reviu. Pengukuran variabel ini menggunakan skala ordinal.

d. Pengalaman (X3)

Pengalaman adalah ketrampilan dan pengetahuan yang diperoleh seseorang setelah mengerjakan sesuatu hal (Singgih dkk., 2010).

Pengalaman dengan sub variabel masa kerja dengan indikator mutasi intern (X3.1) pernyataan mutasi intern dapat menambah pengalaman sebagai pereviu. Indikator kemampuan (X3.2) pernyataan kemampuan pereviu indentik dengan lamanya pengalaman melakukan reviu. Indikator pengalaman reviu (X3.3) pernyataan pengalaman yang banyak memudahkan pereviu menemukan kesalahan material dalam penyusunan laporan dan pengalaman dalam dalam reviu memberikan peningkatan hasil reviu serta pengalaman berpengaruh terhadap ketepatan waktu dalam menyelesaikan tugas melakukan reviu. Sub variabel melaksanakan reviu dengan indikator lamanya melaksanakan reviu (X3.4) pernyataan pengalaman akan diperoleh melalui lamanya waktu melakukan reviu. Indikator jabatan (X3.5) pernyataan jabatan struktural dan fungsional akan memberikan pengalaman reviu. Pengukuran variabel ini menggunakan skala ordinal.

HASIL PENELITIAN DAN PEMBAHASAN

Analisis Responden

Populasi diambil dari seluruh rumah sakit badan layanan umum Disebarkan seluruh rumah sakit sebanyak 149 responden melalui kontak langsung, email, dan pos. Sedangkan yang kembali 103 responden atau 69,13%, yang tidak kembali 46 responden atau 30,87%. Semua responden yang kembali setelah diverifikasi memenuhi syarat untuk dianalisis dan dijadikan dasar penelitian.

Berdasar data yang berhasil diperoleh (Lampiran) memperlihatkan bahwa persentase perbedaan jenis kelamin responden Satuan Pemeriksa Internal hampir sebanding, yaitu 53 responden laki-laki dan 50 responden perempuan (Tabel 1), dengan responden yang terbanyak berasal dari karakteristik jabatan pada Satuan Pemeriksa Intern sebagai Anggota

sebesar 66,02% (Tabel 2) dan berlatar-belakang pendidikan Strata-1 sebesar 59,22% (Tabel 3) jurusan Akuntansi sebesar 16,50% (Tabel 4) dengan pengalaman lebih dari satu tahun sebanyak 45,63% (Tabel 5).

Pengujian Analisis Faktor Konfirmatori

Berdasar hasil faktor konfirmatori menunjukkan bahwa semua variabel tekanan waktu, kompetensi, pengalaman dan hasil reviu laporan keuangan CR diatas 0.70, sehingga semua variabel validitas baik dengan VE diatas 0.50 sehingga semua variabel reliabilitas baik.

Pengujian Model Secara Keseluruhan

Hasil pengujian model secara keseluruhan atau uji kecocokan dengan kreteria *Goodness of Fit Index* hasilnya *good fit* (Tabel 10).

Pengujian Jalur Individual-Measuremet Model

Untuk mengetahui apakah masing-masing jalur memiliki tingkat signifikansi yang tinggi atau tidak dilakukan dengan melihat nilai t-hitung yang diperoleh. Sebuah jalur dikatakan signifikan jika nilai t-hitung untuk jalur tersebut lebih besar dari 1,96. Berdasarkan Diagram 1 dan ringkasan Tabel 11 yang berisikan nilai-nilai t-hitung dan *Standardized Solution* untuk seluruh koefisien jalur memperlihatkan nilai yang signifikan menentukan variabelnya (semua nilai t-hitung lebih besar dari 1,96).

Kemudian muatan (*loading factor*) dalam Diagram 2 memperlihatkan:

⇒ Lima indikator tekanan waktu berpengaruh signifikan terhadap tekanan waktu, dari variabel laten tekanan waktu yang paling besar mempengaruhi hasilnya adalah ketepatan waktu. Hasil ini menunjukkan masalah waktu penyelesaian dalam reviu laporan keuangan pada kenyataan dapat berbeda sesuai dengan yang ditentukan, sehingga ketepatan waktu dalam penyelesaian reviu laporan keuangan menjadi prioritas pembenahan dalam rangka pencapaian hasil reviu.

- ⇒ Lima indikator kompetensi memberikan pengaruh yang signifikan. Pengaruh paling besar dalam kompetensi adalah indikator pengetahuan keahlian. Pereviu berlatar pendidikan formal dapat mempengaruhi keahlian dan kemampuan analisis dalam reviu, dan pengetahuan reviu diperoleh dari banyaknya melakukan reviu. Pengetahuan keahlian ini memang harus dimiliki oleh para reviu dalam melakukan tugasnya sehingga hasil yang dicapai sesuai dengan ketentuan yang berlaku.
- ⇒ Lima indikator pengalaman berpengaruh signifikan terhadap variabel pengalaman. Indikator pada variabel pengalaman yang berpengaruh paling besar adalah indikator mutasi intern, terhadap mutasi intern akan memberikan dampak reviu laporan keuangan dapat disusun oleh orang yang pernah menduduki jabatan tertentu khususnya akuntansi. Dengan mutasi intern para reviu yang diambil dari bagian akuntansi memberikan kemudahan dalam pelaksanaan reviu laporan keuangan.
- ⇒ Delapan indikator hasil reviu laporan keuangan berpengaruh signifikan terhadap variabel hasil reviu laporan keuangan. Yang berpengaruh paling besar dalam hasil reviu laporan keuangan adalah indikator pengujian terinci. Pengujian terinci atas saldo-saldo dalam aktiva, kewajiban dan ekuitas serta pendapatan dan belanja, hal ini sangat relevan karena prosedur hasil reviu laporan keuangan harus dibuktikan dengan data-data yang valid dan akurat serta dilakukan dengan proses dan tahapan yang telah ditentukan.
- ⇒ Antara indikator dalam variabel kompetensi terdapat indikator yang saling berhubungan, yaitu indikator sarjana akuntansi dengan strata pendidikan, pendidikan dan pelatihan dengan komunikasi efektif dan strata pendidikan dengan jabatan pada variabel pengalaman. Artinya antara indikator tersebut saling berkaitan sarjana akuntansi berhubungan dengan strata pendidikan sesuai dengan kompetensinya, pendidikan dan pelatihan akan berhubungan peningkatan kualitas komunikasi yang efektif serta strata

pendidikan terkait dengan jabatan dalam melakukan revidi karena memberikan pengalaman yang pernah didudukinya.

- ⇒ Terdapat hubungan antara pernyataan yaitu tingkat efisiensi terhadap tekanan waktu menjadi prioritas dan kepatuhan waktu perevidi terhadap perencanaan sering berubah dengan tekanan waktu sering terjadi pada saat batas akhir penyusunan laporan keuangan. Kondisi penggunaan waktu yang efisiensi, kepatuhan waktu sesuai dengan perencanaan akan mempengaruhi batas akhir penyusunan laporan keuangan, sehingga perlu membenahan mekanisme antara unit akuntansi dengan satuan pemeriksaan intern melakukan prosedur yang dibuat bersama dan dilaksanakan secara konsisten.

Pengujian Jalur Individual – Struktural Model

Berdasarkan Diagram 1:

- a. Hasil statistik pada variabel tekanan waktu nilai t-hitungnya 5.81 yang lebih besar dari t-tabel yaitu 1.96, maka hipotesis 1 diterima, sehingga terdapat pengaruh tekanan waktu terhadap hasil revidi laporan keuangan. Hal ini membuktikan satuan pemeriksaan intern dengan waktu yang terbatas, dalam prakteknya hanya harus menyelesaikan revidi laporan keuangan sesuai dengan ketentuan yaitu Peraturan Pemerintah Nomor 71 tahun 2010 tentang standar Akuntansi Pemerintahan dan Peraturan Menteri Keuangan Nomor 41 Tahun 2010 tentang Standar Atas Revidi Laporan Keuangan, sehingga dalam kondisi tekanan waktu bagi satuan pemeriksaan intern akan mempengaruhi terhadap hasil laporan keuangan yang harus dikirim sesuai waktu yang telah ditentukan, akibatnya walau mempunyai waktu yang terbatas tetapi bagi satuan pemeriksaan intern tetap harus menyelesaikan penyusunan revidi tepat waktu dengan hasil belum maksimal. Adanya perencanaan tekanan waktu yang ketat. Tersedianya sumber daya khususnya sumber daya manusia yang berlatar pendidikan akuntansi, penggunaan waktu yang tersedia

secara efektif , terdapat keseimbangan antara tugas pereviu dan waktu yang tersedia dengan adanya batasan waktu yang ditentukan bagi unit akuntansi dan satuan pemeriksaan intern. Tekanan waktu secara psikologis tahapan reviu menjadi tidak berjalan sesuai prosedur, pekerjaan menjadi tidak berkualitas dan efektif dan pelaksanaan pekerjaan reviu hanya memenuhi persyaratan formal saja.

Hasil studi ini membuktikan bahwa ketepatan waktu antara Unit Akuntansi rumah sakit yang merupakan otoritas dalam menyusun laporan keuangan mempunyai dampak terhadap pelaksanaan reviu laporan keuangan yang dilakukan oleh para satuan pemeriksaan intern, yang meliputi penyelurusan angka-angka, permintaan keterangan dan prosedur analitik. Mengatasinya dengan membuat standar pelayanan operasional bagi unit akuntansi dan satuan pemeriksaan intern.

Hasil Penelitian ini mengemukakan bahwa tekanan anggaran waktu mempunyai pengaruh negatif terhadap kualitas audit diterima atau semakin tekanan anggaran waktu yang dihadapi seorang auditor, maka kualitas audit yang dihasilkan semakin rendah (Prasista dkk, 2007) Tekanan anggaran waktu mempunyai pengaruh terhadap berbagai perilaku auditor yang menyebabkan penurunan kualitas audit. Tekanan yang diberikan manajemen dalam menentukan anggaran waktu diperkirakan merupakan faktor yang terlibat penting dalam perilaku auditor (Yunita, 2009). Tekanan anggaran waktu berpengaruh terhadap perilaku disfungsional (Sososutiksno, 2010) mengemukakan faktor tekanan waktu berpengaruh secara signifikan terhadap penghentian prematur atas prosedur audit (Maulina dkk, 2010).

- b. Hasil statistik variabel kompetensi nilai t-hitungnya 4.43 yang lebih besar dari t-tabel yaitu 1.96, maka hipotesis 2 diterima, sehingga terdapat pengaruh kompetensi terhadap hasil reviu laporan keuangan. Kompetensi yang terdiri dari pengetahuan para satuan pemeriksaan intern dalam proses akuntansi rumah sakit dan pelaksanaan praktek siklus

akuntansi dari data dasar sampai menjadi laporan keuangan, keahlian satuan pemeriksaan intern dibidang akuntansi, khususnya dalam melakukan reuiu laporan keuangan akan memberikan dampak terhadap hasil laporan keuangan yang memadai sesuai dengan ketentuan yang berlaku.

Kualitas kompetensi bagi para satuan pemeriksaan dalam melakukan reuiu laporan keuangan tidak lepas adanya faktor para satuan pemeriksaan intern dalam praktek langsung di lapangan, kualitas kompetensi ini menjadi tuntutan untuk melakukan reuiu laporan keuangan yang memadai, walau dalam analisa responden tenaga satuan pemeriksaan intern bukan berasal dari latar pendidikan akuntansi, tetapi apabila dilakukan pelatihan dan pendidikan sesuai dengan bidang akuntansi dan reuiu laporan keuangan akan dapat meningkatkan kualitas kompetensi. Kebutuhan tenaga akuntansi bagi rumah sakit menjadi kendala terhadap tingkat kompetensi bagi para satuan pemeriksaan intern .

Mempunyai pengetahuan dibidang akuntansi dan teknik reuiu bagi semua satuan pemeriksaan intern, kemampuan keahlian atau skil terhadap proses dan tahapan akuntansi ditambah dengan perilaku positif bagi satuan pemeriksaan intern memberikan dampak terhadap hasil reuiu keuangan yang memadai sesuai dengan ketentuan yang berlaku.

Hasil penelitian ini sejalan dengan penelitian bahwa terdapat pengaruh signifikan kompetensi auditor terhadap kinerja (Esysa, 2008), kompetensi auditor auditor intern secara parsial berpengaruh signifikan terhadap kualitas hasil pemeriksaan (Efendy, 2010). Terdapat pengaruh signifikan kompetensi auditor terhadap kinerja (Ahmad dkk, 2011).

- c. Hasil statistik variabel pengalaman nilai t-hitungnya 2.15 yang lebih besar dari t-tabel yaitu 1.96, maka hipotesis 3 diterima, sehingga terdapat pengaruh pengalaman terhadap

hasil revidi laporan keuangan. Pengalaman satuan pemeriksaan intern dalam melakukan revidi laporan keuangan mempengaruhi terhadap hasil revidi laporan keuangan itu sendiri yang dibuat oleh unit akuntansi kuasa pengguna anggaran. Pengalaman dalam melakukan revidi para satuan pemeriksaan intern atau internal auditor dalam melakukan revidi laporan keuangan tidak lepas berapa lama sudah bekerja dalam lingkup revidi laporan keuangan dan berapa banyak telah dilakukan revidi laporan keuangan.

Para satuan pemeriksian yang mempunyai jam kerja yang lama, akan lebih mudah mengetahui ketidaksesuaian laporan keuangan, dan dapat membandingkan hasil laporan keuangan dengan kaidah akuntansi sesuai dengan ketentuan yang berlaku, dengan teknik revidi laporan keuangan yaitu penyelurusan angka-angka atau prosedur analitik dan permintaan keterangan terhadap unit akuntansi atau pembuat data dasar, bagi para perevidi yang berpengalaman akan lebih mudah mengetahui kelemahan dan kesalahan dalam penyusunan laporan keuangan.

Hasil Penelitian ini sesuai dengan penelitian (Sumardi, 2001) pengalaman berpengaruh terhadap kinerja sedangkan (Poerwati, 2003) mengemukakan pengalaman berpengaruh positif terhadap kinerja, sedangkan (Susetyo, 2009) mengemukakan berbeda bahwa pengalaman audit tidak mempengaruhi pertimbangan auditor. dengan demikian hipotesis diterima sehingga disimpulkan bahwa ada pengaruh pengalaman terhadap hasil revidi laporan keuangan.

- d. Dari variabel tekanan waktu, kompetensi dan pengalaman semua hipotesis diterima, sehingga terdapat pengaruh tekanan waktu, kompetensi dan pengalaman terhadap hasil revidi laporan keuangan, pengaruh yang paling kuat dan paling besar adalah tekanan waktu terhadap hasil revidi laporan keuangan, berikutnya variabel kompetensi yaitu kemampuan para revidi baik dari segi pengetahuan, keahlian dan perilaku, sedangkan variabel pengalaman merupakan pengaruh yang terakhir terkait dengan banyaknya waktu

melakukan reviu. Hasil ini menunjukkan bahwa pengelolaan waktu dengan membuat perencanaan, dari unit akuntansi dalam menyusun laporan keuangan dan satuan pemeriksaan intern dalam melakukan reviu laporan keuangan mempunyai batasan waktu penyelesaiannya secara tegas dan diterjemahkan dalam standar pelayanan operasional dan standar pelayanan minimal.

KESIMPULAN

Tekanan waktu membuktikan bahwa terdapat pengaruh signifikan terhadap hasil reviu laporan keuangan, sehingga hipotesis diterima. Tekanan waktu yang bersumber dari batas akhir penyelesaian laporan keuangan dan *dealine* ketepatan pengiriman laporan keuangan. Kompetensi berpengaruh signifikan terhadap hasil reviu laporan keuangan, sehingga hipotesis diterima. kompetensi yang terdiri dari pendidikan, pengetahuan dan komunikasi mempunyai peran strategis terhadap hasil reviu laporan keuangan. Pengalaman berpengaruh signifikan terhadap hasil reviu laporan keuangan sehingga hipotesis diterima. pengalaman yang meliputi masa kerja, melaksanakan reviu menjadi amat penting mencapai hasil reviu laporan keuangan

Keterbatasan

- a. Penelitian menggunakan tiga variabel independen, guna lebih meningkatkan analisis dan lingkup kajian diperlukan tambahan variabel atau perubahan variabel penelitian sesuai karakteristik rumah sakit.
- b. Data penelitian ini bersumber dari semua rumah sakit umum maupun rumah sakit khusus di seluruh Indonesia, dimana tingkat pendidikan, kompetensi dan pengalaman yang berbeda-beda antara rumah sakit, sehingga menjawab didasarkan pada pengalaman atau lama bekerja.

DAFTAR PUSTAKA

- Ahmad, A. W., Sriyuniarti, F., Fauzi, N., dan Septiani, Y. 2011. *Pengaruh Kompetensi dan Independensi Pemeriksa terhadap Kualitas Hasil Pemeriksaan dalam Pengawasan Keuangan Daerah (Studi pada Inspektorat Kabupaten Pasaman)*. Jurnal Akuntansi dan Manajemen Vol.6 No.2.
- Akmal. 2010. *Pemeriksaan Manajemen Internal Audit*. Edisi kedua. PT Indeks Jakarta. Transparansi, Jurnal Inspektorat Jenderal Kementerian Perhubungan, Vol.5 No.01.
- Manullang, Anna, 2010, *Pengaruh Tekanan Anggaran Waktu dan Resiko Kesalahan terhadap Pernurunan Kualitas Audit*, Fokus Ekonomi , Vol. 5 No.1 Juni 2010.
- Albar, Z. 2009. *Pengaruh Tingkat Pendidikan, Pendidikan Berkelanjutan, Komitmen Organisasi, Sistem Reward, Pengalaman dan Motivasi Auditor terhadap Kinerja Auditor Inspektorat Provinsi Sumatera Utara*. Tesis. Pasca Sarjana, Universitas Sumatera Utara, Medan.
- Buletin Informasi Masyarakat Inspektorat Jenderal Kementerian Kesehatan RI. 2011. Edisi I.
- Damanik, D. 2010. *Pengaruh Pengetahuan tentang Poses Audit Internal, Intuisi, Pemahaman Terhadap SAP, Pengetahuan tentang Pengelolaan Keuangan Daerah Terhadap Peran Inspektorat dalam Reviu Laporan Keuangan Daerah (Studi Kasus Pada Pemerintah Kabupaten Serdang Bedagal)*. Tesis. Program Pasca sarjana Ekonomi Universitas Sumatera Utara.
- Efendy, M. T. 2010. *Pengaruh Kompetensi Independensi dan Motivasi terhadap Kualitas Audit Aparat Inspektorat dalam Pengawasan Keuangan Daerah (Studi Empiris Pada Pemerintah Kota Gorontalo)*. Tesis Universitas Diponegoro.
- Esya, F. P. 2008. *Pengaruh Kompetensi Auditor dan Pemahaman Sistem Informasi Akuntansi Terhadap Kinerja Auditor Bea dan Cukai di Wilayah Jakarta*.
- Ghozali, A. 2010. *Seminar dan Pengukuhan Gelar Profesional Internal Auditor*. Bali.
- Ghozali, Iman dan Fuad. 2012. *Structural Equation Modeling ; Teori, Konsep dan Aplikasi dengan program Lisrel 8.80*. Cetakan III. Badan Penerbit Universitas Diponegoro, Yogyakarta.
- Konsorsium Organisasi Profesi Audit Internal. 2004. Standar Profesi Audit Internal.
- Lind, Marchal, Wathen, 2007. *Teknik-Teknik Statistika dalam Bisnis dan Ekonomi Menggunakan Kelompok Data Global*. Jilid I,II, Edisi Tiga Belas. Salemba Empat. Jakarta.
- Maulina, M., Anggraini, R., dan Anwar, C. 2010. *Pengaruh Tekanan Waktu dan Tindakan Supervisi terhadap Penghentian Prematur atas prosedur Audit*. Simposium Nasional Akuntansi XIII Purwokerto.
- Poerwati, S. 2003. *Pengaruh Pengalaman Terhadap Kinerja dan Kepuasan Kerja, Profesional sebagai Variabel Intervening (Studi Empiris Auditor Internal Bawasda Jawa Tengah)*. Tesis. Magister Sains Akuntansi, Universitas Diponegoro.
- Prasista, A., dan Adi, P. H. 2007. *Pengaruh Kompleksitas Audit dan Tekanan Anggaran Waktu Terhadap Kualitas Audit dengan Moderasi Pemahaman Terhadap Sistem Informasi*.
- Pusat Pendidikan dan Pelatihan Pengawasan Badan Pengawasan Keuangan dan Pembangunan BPKP. 2011. *Modul Konsep Reviu Atas Laporan Keuangan*
- Sitinjak, Tumpal JR dan Sugiarto, 2006. *Lisrel*. Graha Ilmu, Jakarta
- Sososutiksno, C. 2010. *Perilaku Disfungsional Akibat Tekanan Anggaran Waktu (Studi Empiris di Lingkungan Badan Pengawasan Daerah Tingkat I dan Tingkat II Provinsi Maluku)*. Jurnal Maksi, Vol.10 No.1.
- Sumardi. 2001. *Pengaruh Pengalaman terhadap Profesionalisme Serta Pengaruh Profesionalisme terhadap Kinerja dan Kepuasan Kerja (Studi Empiris; Auditor BPKP)*. Program Studi Magister Akuntansi, Universitas Diponegoro.

- Sunyoto, D. 2012. *Prosedur Uji Hipotesis Untuk Riset Ekonomi*. Alfabeta. Bandung.
- Tugiman, H. 1996. *Evolusi Audit Internal*.
- Wardoyo, T. S., dan Seruni, P.A. 2011. *Pengaruh Pengalaman dan Pertimbangan Profesional Auditor terhadap Kualitas Pada Bukti Audit yang Dikumpulkan*, Akurat Jurnal Ilmiah Akuntansi, Nomor 06.
- Wijayanto, Setyo Hari, 2008. *Structural Equation Modeling dengan lisre 8.8*. Graha Ilmu, Jakarta
- Yusnita, R. T. 2009. *Pengaruh Kompetensi dan Independensi Auditor Intern Terhadap Kualitas Hasil Pemeriksaannya*.
- Undang-undang No. 17 Tahun 2003 tentang *Keuangan Negara*
- Undang-undang No. 1 Tahun *Perbendaharaan Negara*
- Peraturan Pemerintah No. 71 Tahun 2010 ttg *Standard Akuntansi Pemerintahan*
- Peraturan Menteri Keuangan No. 41/PMK.09/2010 ttg *Standard Reviu Atas Laporan Keuangan*
- Peraturan Menteri Keuangan No. 76/PMK.05/2008 *tentang Pedoman Akuntansi dan Pelaporan Keuangan Badan Layanan Umum*.
- Peraturan Kepala Badan Pengawasan Keuangan dan Pembangunan No. PER-211/K/JF/2010 ttg *Standar Kompetensi Auditor*.
- Peraturan Pemerintah No.60 Tahun 2008 ttg *Sistem Pengendalian Intern Pemerintah*.
- Peraturan Menteri Negara Pendayagunaan Aparatur Pemerintah No.PER/04/M/PAN.03/2008 ttg *Kode Etik Aparat Pengawasan Intern Pemerintah*.
- Peraturan Menteri Negara Pendayagunaan Aparatur Pemerintah No. PER/05/M/PAN.03/2008 ttg *Standar Audit Aparat Pengawasan Intern Pemerintah*,
- Peraturan Menteri Keuangan Nomro 76/PMK.05/2008 *Tentang Pedoman Akuntansi dan Pelaporan Keuangan Badan Layanan Umum*

LAMPIRAN

Tabel 1. Karakteristik Gender

Diskripsi	Jumlah	Prosentase
Laki-laki	53	51,46
Wanita	50	48,54

Tabel 2. Karakteristik Jabatan SPI

Diskripsi	Jumlah	Prosentase
Kepala	19	18,45
Sekretaris/Koordinator	16	15,53
Anggota	68	66,02

Tabel 3. Karakteristik Pendidikan

Diskripsi	Jumlah	Prosentase
Diploma Tiga	5	4,85
Strata Satu	61	59,22
Strata Dua	37	35,92

Tabel 4. Karakteristik Jurusan/Fakultas

Diskripsi	Jumlah	Prosentase
Akuntansi	17	16,50
Keuangan	10	9,71
Dokter	9	8,74
Perawat	10	9,71
Apoteker	3	2,91
Kesehatan Masyarakat	4	3,88
Rumah Sakit	2	1,74
Manajemen	10	9,71
Administrasi	12	11,65
Hukum	8	7,77
Lain-lain	18	17,48

Tabel 5. Karakteristik Lama Kerja

Diskripsi	Jumlah	Prosentase
> 1 tahun	47	45,63
< 2 tahun	17	16,50
< 3 tahun	8	7,77
< 4 tahun	12	11,65
< 5 tahun	0	0
< 6 tahun	8	7,77
< 7 tahun	4	3,88
< 10 tahun	7	6,80

Tabel 6. Tekanan Waktu

Tekanan Waktu	SLF □□ 0.50	Error	Kesimpulan
X1.1	0.85	0.28	Validitas Baik
X1.2	0.84	0.29	Validitas Baik
X1.3	0.81	0.34	Validitas Baik
X1.4	0.74	0.45	Validitas Baik
X1.5	0.87	0.24	Validitas Baik
CR □□ 0.70	0.91		Reliabilitas Baik
VE □□ 0.50	0.68		

Tabel 7. Kompetensi

Kompetensi	SLF □□ 0.50	Error	Kesimpulan
X2.1	0.82	0.33	Validitas Baik
X2.2	0.70	0.51	Validitas Baik
X2.3	0.73	0.47	Validitas Baik
X2.4	0.97	0.06	Validitas Baik
X2.5	0.69	0.52	Validitas Baik
CR □□ 0.70	0.89		Reliabilitas Baik
VE □□ 0.50	0.62		

Tabel 8. Pengalaman

Pengalaman	SLF □□ 0.50	Error	Kesimpulan
X3.1	0.87	0.24	Validitas Baik
X3.2	0.64	0.59	Validitas Baik
X3.3	0.79	0.38	Validitas Baik
X3.4	0.66	0.56	Validitas Baik
X3.5	0.76	0.42	Validitas Baik
CR □□ 0.70	0.86		Reliabilitas Baik
VE □□ 0.50	0.56		

Tabel 9. Hasil Reviu Laporan Keuangan

Hasil Reviu Laporan Keuangan	SLF □□ 0.50	Error	Kesimpulan
Y.1	0.73	0.47	Validitas Baik
Y.2	0.65	0.58	Validitas Baik
Y.3	0.70	0.51	Validitas Baik
Y.4	0.73	0.47	Validitas Baik
Y.5	0.74	0.45	Validitas Baik
Y.6	0.78	0.39	Validitas Baik
Y.7	0.68	0.54	Validitas Baik
Y.8	0.71	0.50	Validitas Baik
CR □□ 0.70	0.89		Reliabilitas Baik
VE □□ 0.50	0.51		

Tabel 10. Uji Kecocokan pada Beberapa Kriteria *Goodness of Fit Index*

<i>Goodness of Fit Index</i>	<i>Cut Off Value</i>	<i>Hasil Penelitian</i>	<i>Kreteria</i>
Derajat bebas (DF)	Positif	219	<i>good fit</i>
RMSEA	$\leq 0,05$	0,048	<i>good fit</i>
GFI	$\geq 0,90$	0,95	<i>good fit</i>
AGFI	$\geq 0,90$	0,92	<i>good fit</i>
NFI	$\geq 0,90$	0,99	<i>good fit</i>
NNFI	$\geq 0,90$	0,99	<i>good fit</i>

Tabel 11. Faktor Muatan (*Loading Factor*) dan Nilai-t

Variabel	Indikator	Faktor Muatan	t-Hitung	t-Tabel
TEKANAN WAKTU (X₁)	X1.1	0,86	10,58	1,96
	X1.2	0,82	10,12	1,96
	X1.3	0,81	9,59	1,96
	X1.4	0,74	8,57	1,96
	X1.5	0,86	10,48	1,96
KOMPETENSI (X₂)	X2.1	0,71	7,90	1,96
	X2.2	0,78	8,96	1,96
	X2.3	0,78	8,98	1,96
	X2.4	0,88	10,77	1,96
	X2.5	0,78	8,81	1,96
PENGALAMAN (X₃)	X3.1	0,86	10,30	1,96
	X3.2	0,64	6,78	1,96
	X3.3	0,79	9,14	1,96
	X3.4	0,66	7,13	1,96
	X3.5	0,75	8,50	1,96
HASIL REVIU LAPORAN KEUANGAN (Y)	Y.1	0,72	---	---
	Y.2	0,65	6,28	1,96
	Y.3	0,71	6,92	1,96
	Y.4	0,75	7,27	1,96
	Y.5	0,72	6,99	1,96
	Y.6	0,80	7,77	1,96
	Y.7	0,70	6,78	1,96
	Y.8	0,66	6,36	1,96

Diagram 1

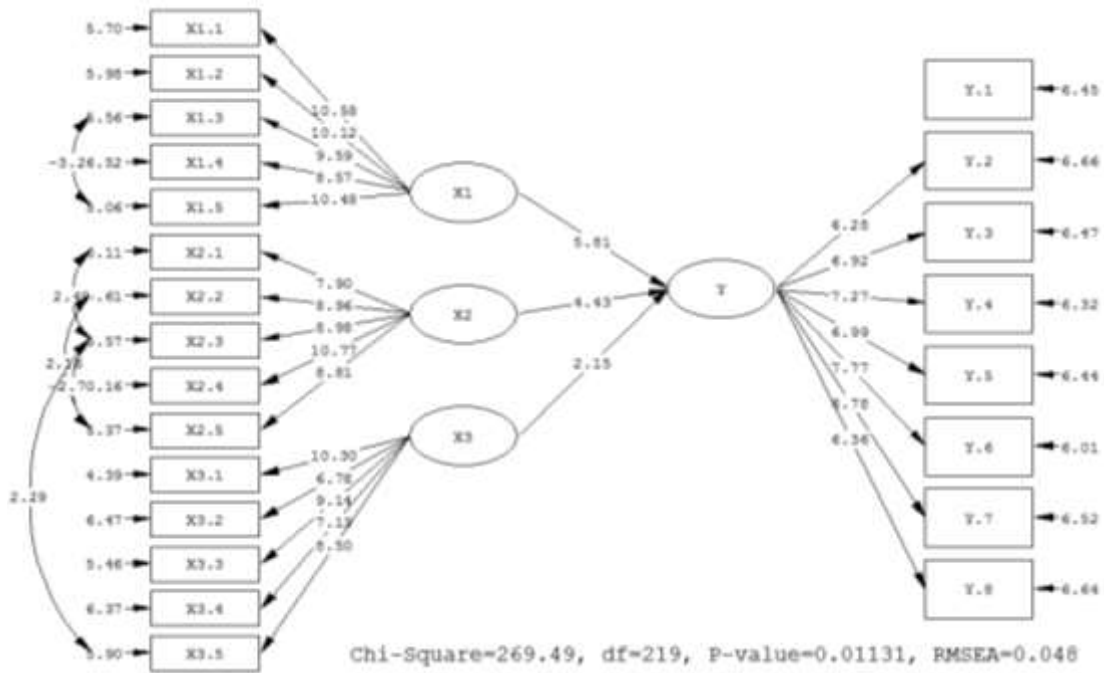
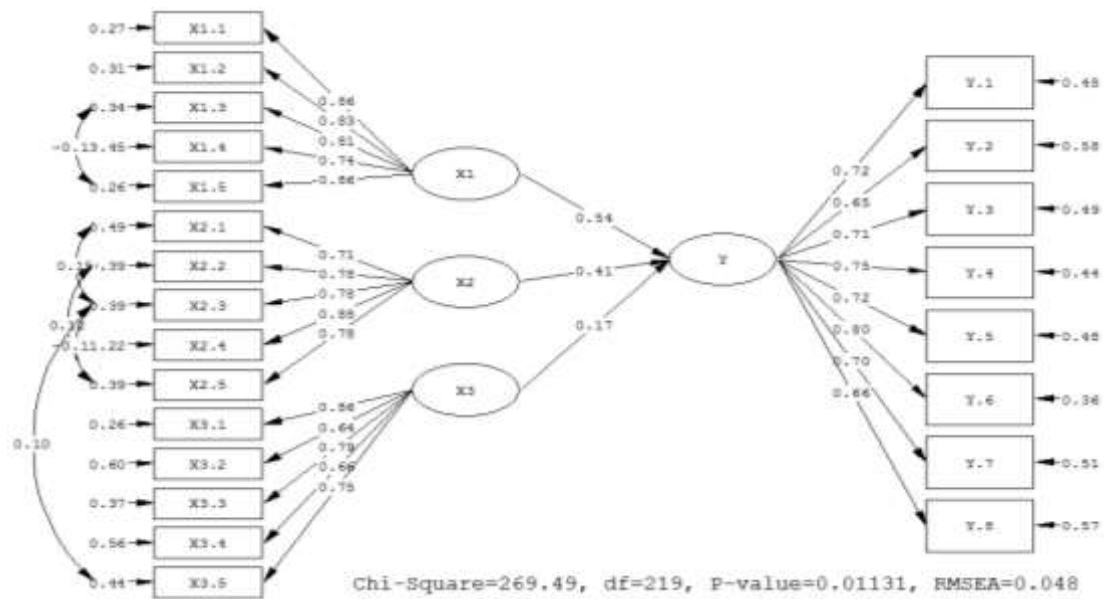

Diagram 2



Pelembagaan Sistem Anggaran dan Akuntansi Badan Layanan Umum Universitas Brawijaya dalam Mendorong Perubahan Organisasi

MIRNA AMIRYA*

ALI DJAMHURI

UNTI LUDIGDO

Universitas Brawijaya

Abstract: *In 2009, Brawijaya University has implemented financial management of public service board. Consequently, Brawijaya University should implemented budget and accounting system of public service board models. This institutionalization is indicated encouraging organizational change in Brawijaya University. This research is attempt to understand institutionalization of budget and accounting system of public service board Brawijaya University from organizational change by using the perspective of institutional theory. The purpose of this study were to understanding institutionalization of the budget and accounting system of public service board Brawijaya University can encourage the organizational change.*

This research was conducted within the framework of interpretative research paradigm. Analysis and interpretation institutionalization of budget and accounting system is done through discourse analysis.

The results of this study indicate that institutionalization of budget and accounting system of public service board Brawijaya University can encourage organizational change, including changes in the values of management, human resources, procedural, technological, and organizational structure. From this analysis and interpretation, we describes the reality that there are symptoms of institutional isomorphism where coercive is the isomorphism type of primary, furthermore mimetic and normative. Institutionalization of this system also showed allomorphism symptoms.

The contribution of this study for Brawijaya University and other similar institution are to provide information about the influence and reactions to established the policy of public service board model in encourage the organizational change.

Keywords: *General Service Board, Institutionalization, New Institutional Theory, Performance Based Budgeting And Accrual Accounting System, Organizational Change.*

* Corresponding author: mirna.amirya@ub.ac.id

PENDAHULUAN

Sebagai salah satu lembaga sosial yang bertugas mengembangkan ilmu pengetahuan dan teknologi, Perguruan Tinggi Negeri (PTN) dituntut untuk memenuhi kebutuhan dunia usaha, pemerintah, dan masyarakat akan ilmu pengetahuan dan teknologi yang lebih tinggi. Konsekuensinya, PTN harus mengikuti perubahan (Effendi 2003).

Untuk membiayai aktivitasnya, PTN dituntut untuk menerapkan asas *good university governance* yang mengandung prinsip transparansi, akuntabilitas, dan mampu menerapkan pengelolaan keuangan yang fleksibel dengan menonjolkan produktivitas, efisiensi, dan efektivitas. Secara garis besar kondisi ini mensyaratkan bahwa PTN memerlukan pendanaan yang lebih fleksibel. Sistem ini didukung oleh adanya penerapan Badan Layanan Umum (BLU). Keberhasilan BLU pun juga sangat didukung oleh instrumen pertanggungjawaban, diantaranya yaitu anggaran dan akuntansi.

Pengelolaan keuangan PTN yang menerapkan BLU diatur oleh peraturan perundang-undangan di bidang keuangan negara. Diantaranya yaitu: (1) Undang-Undang No. 17 tahun 2003 tentang Keuangan Negara, (2) Undang-Undang No. 1 tahun 2004 tentang Perbendaharaan Negara, (3) Peraturan Pemerintah No. 23 Tahun 2005 tentang Pengelolaan Keuangan Badan Layanan Umum, (4) Peraturan Pemerintah No. 24 Tahun 2005 tentang Standar Akuntansi Pemerintahan, (5) PMK No. 76/PMK.05/2008 tentang Pedoman Akuntansi dan Pelaporan Keuangan Badan Layanan Umum, (6) PMK No. 44/PMK.05/2009 tentang Rencana Bisnis dan Anggaran Serta Pelaksanaan Anggaran Badan Layanan Umum, dan (7) Peraturan Pemerintah No. 71 Tahun 2010 tentang Standar Akuntansi Pemerintahan. Intinya peraturan-peraturan tersebut menegaskan bahwa sebuah instansi yang menggunakan model BLU harus menerapkan sistem anggaran berbasis kinerja dan akuntansi berbasis akrual.

Sebagai salah satu PTN di Indonesia, Universitas Brawijaya (UB) bertekad untuk meningkatkan pelayanan kepada masyarakat dalam rangka memajukan kesejahteraan umum dan mencerdaskan kehidupan bangsa. Untuk mencapai kondisi tersebut, UB mengajukan diri menjadi BLU di mana berdasarkan Keputusan Menteri Keuangan No. 361/KMK.05/2008 tanggal 17 Desember 2008, akhirnya UB secara resmi berstatus sebagai BLU penuh.

Konsekuensinya dalam pengelolaan keuangan, BLU mensyaratkan UB untuk menyusun dokumen anggaran Rencana Bisnis dan Anggaran (RBA). RBA sendiri merupakan bagian dari Rencana Kerja Anggaran Kementerian/Lembaga (RKA-KL) BLU. Dengan demikian, dalam penyusunan anggaran, Satker BLU selain menyusun RBA juga RKA-KL. Sementara itu, akuntansi dan laporan keuangan Satker BLU diselenggarakan sesuai dengan Standar Akuntansi Keuangan (SAK). Penggabungan laporan keuangan BLU pada laporan keuangan kementerian negara/lembaga dilakukan sesuai dengan Standar Akuntansi Pemerintahan (SAP) sehingga Satker BLU selain menyusun laporan keuangan berdasarkan SAK juga tetap berdasarkan SAP.

Menurut para ahli *new institutionalism* dalam melakukan studi organisasi, dinyatakan bahwa penerapan faham *new institutionalism* berkaitan dengan sebuah kenyataan bahwa struktur suatu organisasi dipengaruhi oleh lingkungan sosial tempat ia berada (Carruthers 1995). Sebuah organisasi biasanya terbentuk ke dalam struktur formal yang terdiri dari berbagai prosedur, proses, dan aturan yang rasional.

Pembentukan struktur organisasi formal tersebut diharapkan dapat mendorong kesuksesan sebuah organisasi. Meyer dan Rowan (1977:53) menyatakan bahwa kesuksesan organisasi bergantung pada koordinasi yang efisien, pengendalian kegiatan produktif, dan juga faktor-faktor lain terutama legitimasi. Hal ini menunjukkan bahwa pembentukan struktur organisasi formal juga menekankan diperolehnya legitimasi atas segala kegiatan organisasi.

Menurut Djamhuri (2009), untuk memperoleh legitimasi, sebuah organisasi berupaya untuk melembagakan unsur-unsur lingkungan (ide, logika, praktik, teknik, dan kebiasaan) ke dalam organisasi sehingga unsur-unsur lingkungan menjadi bagian dari lembaga organisasi tersebut. Salah satunya, organisasi berupaya menjadi mirip (*isomorphism*) dengan lingkungan kelembagaan. Ada tiga cara yang dilakukan oleh organisasi untuk menjadi mirip (*isomorphism*) dengan lingkungan kelembagaannya, yakni *coercive*, *mimetic*, dan *normative* (DiMaggio dan Powell 1983:67; Carruthers 1995; Lippi 2000; dan Sewing 2010:123). Menurut Lippi (2000), ketiga faktor eksogen (*coercive*, *mimetic*, dan *normative*) bersifat *top-down* sementara *allomorphism* lebih bersifat *bottom-up*. Berbagai upaya yang dilakukan organisasi tersebut dapat mendorong perubahan organisasi.

Perubahan organisasi didefinisikan Senge et al. (1999) sebagaimana dikutip oleh Heller (2003) sebagai kombinasi perubahan internal dalam nilai-nilai masyarakat, aspirasi, dan perilaku dengan perubahan eksternal terkait proses, strategi, dan sistem. Sementara Jones (2001:389) mendefinisikan perubahan organisasi sebagai sebuah proses di mana berbagai organisasi beranjak dari keadaan yang sudah ada dan stabil kepada keadaan baru yang diinginkan dengan tujuan untuk meningkatkan efektivitas.

Jones (2001:389-390) menyatakan bahwa organisasi dapat diubah melalui perbaikan SDM, sumber daya fungsional, kemampuan teknologi, dan kemampuan organisasi. Pada dasarnya apabila institusi melakukan suatu perubahan, maka harus memutuskan unsur-unsur apa dalam organisasi yang akan diubah.

Lewin (1951) sebagaimana dirujuk oleh Jones (2001:399) mengemukakan tentang *force field theory of change* yang digunakan untuk menggambarkan dinamika perubahan yang terjadi dalam suatu organisasi. Teori ini menyatakan bahwa akan selalu ada berbagai kekuatan yang menentang adanya perubahan selain kekuatan yang menginginkan dilakukannya perubahan. Model perubahan Lewin lebih dimaknai sebagai kekuatan tarik

menarik antara pihak/faktor yang menginginkan atau mendukung terjadinya perubahan dengan pihak/faktor yang menentangnya.

Hasil ini juga didukung oleh beberapa penelitian sebelumnya, diantaranya yang pernah dilakukan oleh Hood (1991, 1995); Carruthers (1995); Lippi (2000); Wijayanti (2006); Rahayu (2007); Taukid (2009); Djamhuri (2009), Firmanto (2011), dan Amirya (2011, 2012). Pada dasarnya, penelitian-penelitian tersebut membahas tentang anggaran berbasis kinerja, akuntansi berbasis akrual, dan kaitannya dalam mendorong perubahan organisasi sektor publik.

Berbeda dengan penelitian sebelumnya, penelitian ini dilakukan atas dasar beberapa pertimbangan yaitu: *Pertama*, penelitian ini berfokus pada pelembagaan sistem anggaran dan akuntansi BLU UB dengan perspektif *new institutional theory*. *Kedua*, berlakunya PP No. 23 Tahun 2005 membawa UB untuk menerapkan BLU ke dalam situasi perubahan, yakni dengan diadopsinya *performance based budgeting* yang berorientasi *output* dan akuntansi berbasis akrual. Bertitik tolak dari hal tersebut, pertanyaan yang diajukan dalam penelitian ini yaitu bagaimana pelembagaan sistem anggaran dan akuntansi BLU UB dapat mendorong perubahan organisasi. Tujuan yang ingin dicapai penelitian ini adalah memahami pelembagaan sistem anggaran dan akuntansi BLU UB dalam mendorong perubahan organisasi.

TINJAUAN LITERATUR

Potret Pelembagaan Melalui Analisis *New Institutionalism Theory*

Para ahli *new institutionalism* dalam mempelajari studi organisasi, percaya bahwa orang-orang hidup dalam dunia, terbentuk secara sosial yang dipenuhi dengan aturan-aturan dan pemaknaan yang sebenarnya. Umumnya, tindakan mereka (baik yang disengaja maupun

tidak) dilakukan secara tidak sadar ataupun karena sudah menjadi suatu rutinitas atau kebiasaan (Berger dan Luckmann 1967 sebagaimana dirujuk oleh Carruthers 1995).

Berkaitan dengan hal tersebut, Carruthers (1995) menjelaskan bahwa struktur suatu organisasi dipengaruhi oleh lingkungan sosial tempat ia berada. Organisasi biasanya terbentuk ke dalam struktur formal yang terdiri dari berbagai prosedur, proses, dan aturan yang rasional (termasuk didalamnya sistem anggaran dan akuntansi). Fitur tersebut juga mencakup hal-hal seperti otorisasi dan prosedur pengambilan keputusan yang jelas, kebijakan personal, teknik-teknik pengukuran, pengawasan dan pengendalian kinerja organisasi, pernyataan misi dan sasaran organisasi, penggunaan dokumen tertulis untuk mencatat aktivitas organisasi, peramalan ekonometrik, dan lain sebagainya (Carruthers 1995). Hal ini menjelaskan bahwa sistem anggaran dan akuntansi dalam sebuah organisasi juga berperan untuk membentuk struktur formal yang terdiri dari berbagai prosedur, proses, dan aturan yang rasional (termasuk sistem anggaran, akuntansi, visi dan misi organisasi, dan lain sebagainya).

Penerapan struktur organisasi formal tersebut diharapkan dapat mendorong kesuksesan sebuah organisasi. Salah satu kesuksesan organisasi bergantung pada faktor-faktor lain terutama legitimasi selain koordinasi yang efisien dan pengendalian kegiatan produktif (Meyer dan Rowan 1977:53).

Untuk memperoleh legitimasi, sebuah organisasi berupaya untuk melembagakan unsur-unsur lingkungan (ide, logika, praktik, teknik, dan kebiasaan) ke dalam organisasi sehingga unsur-unsur lingkungan menjadi bagian dari lembaga organisasi tersebut (Djamhuri 2009). Untuk melembagakan unsur-unsur lingkungan tersebut, organisasi berupaya menjadi mirip (*isomorphism*) dengan lingkungan kelembagaan. Ada tiga cara yang dilakukan oleh organisasi untuk menjadi mirip (*isomorphism*) dengan lingkungan kelembagaannya, yakni *coercive*, *mimetic*, dan *normative* (DiMaggio dan Powell 1983:67; Carruthers 1995; Lippi 2000; dan Sewing 2010:123).

Coercive (paksaan) merupakan *isomorphism* yang terjadi sebagai akibat adanya tekanan-tekanan formal ataupun informal yang diterima suatu organisasi, tekanan tersebut berasal dari organisasi lainnya ataupun dari harapan-harapan kultural di masyarakat sekitar di mana organisasi tersebut berdiri. *Institutional isomorphism* tidak selalu terjadi karena adanya paksaan. Adanya ketidakpastian yang dihadapi suatu organisasi kadang kala juga bisa menjadi tekanan yang kuat untuk melakukan perubahan organisasi dengan cara mengimitasi (*mimetic*) organisasi lain pada *field* yang sama. Sementara *normative* merupakan bentuk pengaruh yang berasal dari profesionalisasi. Profesionalisasi yang dimaksudkan di sini adalah adanya berbagai upaya dari anggota organisasi untuk menentukan kondisi dan metode kerja mereka, mengendalikan “*the production of producers*” (Larson 1977:49-52), dan untuk menetapkan dasar kognitif dan legitimasi.

Sementara Lippi (2000) menjelaskan bahwa dampak dari ketiga faktor eksogen (*coercive, mimetic, dan normative*) menjadikan *institutional isomorphism* sebagai contoh dari perubahan yang sifatnya *top-down* yang lebih dipengaruhi oleh faktor eksogen. Menurutnya, selain faktor eksogen, pada proses *isomorphism* juga terdapat faktor endogen berupa aktor-aktor, institusi, sistem berpikir dan bahasa, yang kesemuanya dapat mendukung proses institusionalisasi. Dengan keterlibatan faktor endogen tersebut, institusionalisasi bukan lagi semata-mata sebagai fenomena *top-down* tetapi bersifat *bottom-up*. Fenomena ini oleh Lippi disebut sebagai *allomorphism*, yakni terdapatnya *re-contextualization* dari elemen-elemen asing yang asli yang terjadi pada proses institusionalisasi dalam tiap *field* organisasi tertentu. *Re-contextualization* tersebut terjadi karena adanya faktor-faktor endogen (aktor-aktor, institusi, sistem berpikir, bahasa).

METODE PENELITIAN

Pendekatan Penelitian

Penelitian kualitatif bermaksud untuk memahami fenomena tentang apa yang dialami oleh subjek penelitian yaitu perilaku, persepsi, motivasi, tindakan, dan lain-lain, secara holistik dan dengan cara deskripsi dalam bentuk kata-kata dan bahasa, pada suatu konteks khusus yang alamiah dan dengan memanfaatkan berbagai metode alamiah (Moleong 2006).

Lokasi penelitian yang diambil adalah Universitas Brawijaya (UB) Malang. Dipilihnya lokasi ini, didasarkan atas beberapa pertimbangan, yaitu, *Pertama*, UB sejak tahun 2008, setelah ditetapkan sebagai BLU berdasarkan Keputusan Menteri Keuangan No. 361/KMK.05/2008 tanggal 17 Desember 2008, telah memulai proses pengembangan sistem anggaran dan akuntansi BLU pada tahun 2009. Kedua, karena tersedianya akses untuk melakukan penelitian di sana.

Untuk lebih memahami realitas sistem anggaran dan akuntansi BLU UB dari sisi perubahan organisasinya, maka penelitian ini tidak terlepas dari perilaku aktor-aktor yang menjalankan organisasi di UB. Aktor-aktor yang dijadikan informan dalam penelitian ini adalah beberapa pihak yang mewakili UB (Pusat), Fakultas, dan Jurusan baik sebagai pimpinan maupun pelaksana teknis BLU.

Sumber data yang digunakan adalah data primer dan data sekunder. Teknik pengumpulan data yang digunakan adalah dengan wawancara, observasi, dan studi dokumen.

Analisis Data

Penelitian ini dilakukan untuk mengetahui bagaimana pelebagaan sistem anggaran dan akuntansi BLU UB dapat mendorong perubahan organisasi. Peneliti menggunakan analisis wacana dengan menerapkan tiga langkah dalam proses analisis data kualitatif sebagaimana yang disebutkan Miles dan Huberman (1992:20), yaitu (1) Reduksi data (*data*

reduction); (2) Penyajian data (*data display*); dan (3) Penarikan kesimpulan/verifikasi (*conclusion drawing/ verification*). Potter dan Wetherell (1987) dalam Daymon dan Holloway (2001) menyatakan bahwa:

“Teks-teks sosial (wacana) tidak melulu merefleksikan atau mencerminkan objek, peristiwa dan kategori yang telah ada dalam dunia sosial dan alam. Teks-teks tersebut aktif mengkonstruksi (membangun) sebuah versi dari hal-hal tersebut. Mereka tidak hanya menggambarkan berbagai hal; mereka melakukan banyak hal dan dengan aktif melakukan semua itu, teks-teks tersebut mempunyai implikasi sosial dan politis”.

Wacana merupakan rangkaian ujar atau rangkaian tindakan tutur yang mengungkapkan sesuatu hal yang disajikan secara teratur dan sistematis dalam kesatuan yang koheren, yang dibentuk oleh unsur segmental maupun non-segmental. Wacana tidak pernah salah atau benar karena kebenaran yang diproduksi selalu kontekstual dan bergantung pada aturan-aturan yang berlaku (Sobur 2001 dalam Basrowi dan Sukidin 2002).

Analisis wacana adalah seperangkat prinsip metodologis yang luas, diterapkan pada bentuk-bentuk ujaran/percakapan dan teks, baik yang terjadi secara alamiah maupun yang telah direncanakan sebelumnya. Analisis wacana berkepentingan dengan konteks budaya dan politik tempat wacana itu terjadi, serta cara bahasa tersebut dipakai dan ditata (Daymon dan Holloway 2001).

Untuk menjawab permasalahan, peneliti melakukan pengamatan dan analisa terhadap perilaku dari manusia itu sendiri dalam menerapkan sistem anggaran dan akuntansi karena setiap manusia memiliki persepsi masing-masing yang akan mendorong mereka melakukan

kegiatan tersebut. Perilaku manusia dapat diamati melalui teks-teks sosial (wacana) yang terbentuk dalam suatu komunitas.

HASIL DAN PEMBAHASAN

Mengurai Benang Kusut RBA dan RKA-KL

RBA dan RKA-KL telah disusun UB. Beberapa pihak saling berpendapat bahwa RBA sudah menerapkan anggaran berbasis kinerja, sedangkan RKA-KL belum, begitu juga sebaliknya. Kenyataannya, kedua jenis laporan anggaran sama-sama belum memenuhi kriteria sebagai anggaran berbasis kinerja secara ideal. Alasannya karena meskipun tiap-tiap anggaran tersebut terdiri atas kegiatan dan alat ukur penilaian kinerja dari kegiatan tersebut, dilihat dari proses penyusunannya, masih terdapat ketidaksesuaian perilaku beberapa pihak. Salah satunya seperti masih terdapatnya beberapa aparatur yang menyusun anggaran berbasis kinerja dengan tidak mendasarkan pada kegiatan terlebih dahulu namun pada belanja.

Di lain pihak, Bapak Didied menjelaskan bahwa RBA tahun 2011 FE-UB belum menerapkan anggaran berbasis kinerja secara optimal. Misalkan pada saat penyusunan RBA, terdapat beberapa indikator kinerja yang belum diisi atau masih kurang sesuai dengan kegiatan yang direncanakan. Berikut penjelasannya:

“Menurut saya, anggaran berbasis kinerja belum 100% diterapkan...Lihat saja, ada beberapa indikator kinerja yang belum diisi atau kosong. Jadi tidak tahu..Akhirnya saya melakukan kontrak kegiatan..saya minta proposal (maksudnya proposal kegiatan) tapi di situ ada indikator (*input, output, kinerja yang telah dicapai*) ...”.

Bapak Didied menambahkan belum diterapkannya anggaran berbasis kinerja ini juga

disebabkan kurang optimalnya keterlibatan pihak dalam menyusun anggaran. Seperti yang dijelaskan Bapak Didied sebagai berikut:

“Jujur...pada saat menyusun anggaran di awal-awal tahun, belum ada keterlibatan dari seluruh pihak, jadi ada beberapa kegiatan yang tidak terekam...”.

Ditambahkan juga oleh Bapak Yoyok, selaku Staf BAPSI, berikut ini:

“Kesulitan kita itu menentukan *outcome*...Salah satu contoh, kegiatan mengirim dosen kuliah S3 ke luar negeri, tahun ini baru berangkat. Merekakan belum lulus, jadi belum bisa dilihat *outcome*-nya...”.

Fenomena tersebut menunjukkan bahwa aparatur penyusun anggaran masih mengalami kesulitan untuk menerjemahkan *output* dan *outcome* dari kegiatan yang mereka rencanakan.

Sementara menurut Bapak Latief, terdapat perbedaan informasi kegiatan antara RKA-KL dengan RBA. RKA-KL lebih menginformasikan tentang daya serap anggaran suatu organisasi bukan berorientasi pada kinerja. Sementara, RBA diharapkan dapat *memback-up* anggaran berbasis kinerja karena kegiatannya lebih rinci dan kompleks meskipun pada kenyataannya masih belum diterapkan secara optimal. Berikut penuturannya:

“Ada perbedaan prinsip...RKA-KL lebih banyak ke serapan, tidak kinerja. Menurut RKA-KL, UB ini termasuk yang terbagus dari serapannya. Apakah betul, serapan yang tinggi itu mencerminkan suatu kinerja yang bagus?”

Tidak...menurut saya tidak...Untuk mengetahui tolok ukur kunci anggaran, kami meraba-raba di RBA. Padahal RKA-KL ini harus (baca:wajib) dilakukan. Kita sedikit mengabaikan laporan RBA. Kenyataannya banyak sekali Fakultas yang mengisi RBA asal mengisi, yang penting ada... ”.

Pemahaman RKA-KL Bapak Latief cukup kontradiktif dengan pernyataan Ibu Isnaini selaku Kabag Anggaran dan Perbendaharaan. Menurutnya, RKA-KL sudah menginformasikan anggaran berbasis kinerja. Berikut penjelasannya:

“RKA-KL sudah menerapkan anggaran berbasis kinerja karena dalam penyusunan RKA-KL terdapat keterkaitan antara kinerja dan alokasi anggaran, *output, outcome* kegiatan...”.

Pernyataan-pernyataan itu menjelaskan perbedaan pemahaman antara tingkat konseptor dengan pelaksana teknis. Tingkat konseptor melihat anggaran secara substantif sementara pelaksana teknis lebih melihat pada “format atau bentuk”nya.

Implementasi Sistem Akuntansi Berbasis Akrual Berdasarkan SAK dan SAP

Pada dasarnya tuntutan perubahan yang diinginkan oleh PP No. 23 Tahun 2005 tentang PK-BLU, PP No. 24 Tahun 2005 tentang Standar Akuntansi Pemerintahan, PP No. 71 Tahun 2010 tentang Standar Akuntansi Pemerintahan, dan PMK No. 76/PMK.05/2008 tentang Pedoman Akuntansi dan Pelaporan Keuangan BLU adalah selain diadopsinya anggaran berbasis kinerja juga ditekankannya penyajian pelaporan pertanggungjawaban (laporan keuangan) yang tidak hanya berdasarkan pada SAP namun juga SAK. Basis

akuntansi yang digunakan menekankan penggunaan basis akrual dengan sistem pembukuan berpasangan.

SAK adalah prinsip akuntansi yang ditetapkan oleh ikatan profesi akuntansi Indonesia dalam menyusun dan menyajikan laporan keuangan suatu entitas usaha. Laporan keuangan sesuai dengan SAK digunakan untuk kepentingan pelaporan kepada pengguna umum laporan keuangan BLU dalam hal ini adalah *stakeholders*, yaitu pihak-pihak yang berhubungan dan memiliki kepentingan dengan BLU. Sedangkan SAP adalah prinsip-prinsip akuntansi yang ditetapkan dalam menyusun dan menyajikan laporan keuangan terutama dalam kaitan UB sebagai Unit Kerja Diknas. UB selaku Satker BLU wajib menyusun laporan keuangan sesuai dengan SAK atau standar akuntansi industri spesifik BLU sedangkan selaku Satker Pemerintah, UB wajib menyusun laporan keuangan sesuai dengan SAP. Laporan keuangan yang sesuai dengan SAP digunakan untuk kepentingan konsolidasi laporan keuangan BLU dengan laporan keuangan kementerian negara/lembaga.

Pemberlakuan peraturan-peraturan tersebut secara langsung berpengaruh terhadap tugas dan fungsi yang dijalankan oleh Bagian Anggaran dan Perbendaharaan serta Bagian Akuntansi BAK UB. Kedua bagian ini merupakan bagian yang vital dalam pengelolaan keuangan di UB karena bagian anggaran dan perbendaharaan berfungsi sebagai titik awal dari segala kegiatan pengelolaan keuangan dan pelaksanaan anggaran. Sedangkan bagian akuntansi nantinya akan menjalankan fungsi pelaporan keuangan.

Sebagai Satker BLU, UB menerapkan PP No. 23 Tahun 2005 namun peraturan tersebut belum memberikan pedoman ataupun teknis pelaksanaan akuntansi dan pelaporan keuangan BLU. Kemudian tahun 2008 pemerintah menerbitkan pedoman teknis melalui PMK No. 76/PMK.05/2008 tentang Pedoman Akuntansi dan Pelaporan Keuangan Badan Layanan Umum.

Dengan terbitnya PMK No. 76/PMK.05/2008, UB mulai menyusun laporan keuangannya berdasarkan SAK pada tahun 2009. Laporan pertanggungjawabannya terdiri dari laporan keuangan dan laporan kinerja. Laporan keuangan terdiri dari Laporan Aktivitas, Neraca, Laporan Arus Kas, dan Catatan atas Laporan Keuangan (CaLK).

Walaupun penyusunan laporan keuangan berdasarkan SAK ini tergolong hal yang baru, namun Kasubbag Akuntansi BAK tidak merasa asing untuk menyusunnya. Dalam pelaksanaannya, BAK tidak membutuhkan bantuan pihak ketiga. Bagian Akuntansi BAK menyajikan format laporan keuangan berdasarkan SAK dengan melakukan penyesuaian terhadap PMK No. 76/PMK.05/2008. Format laporannya tidak sepenuhnya digunakan, ada beberapa akun yang disesuaikan dengan SAP.

Pemenuhan laporan pertanggungjawaban berdasarkan SAK ini dirasakan penting oleh Bagian Akuntansi BAK terutama pegawai yang menjabat sebagai Kabag Akuntansi dan Kasubbag Akuntansi. Tuntutan pemerintah pusat kepada Satker BLU untuk mampu menyajikan laporan keuangan berdasarkan SAK pada dasarnya adalah sesuatu yang baru dalam praktik pengelolaan keuangan di lingkup UB dan ditanggapi sebagai sesuatu yang harus dilaksanakan sesegera mungkin. Kasubbag Akuntansi segera melaksanakannya dan membuat program excel yang sudah di-*customize* sehingga dapat digunakan untuk menyusun SAK. Kasubbag Akuntansi melihat hal ini sebagai kondisi yang tidak bisa ditawar sebagai konsekuensi diperolehnya status BLU oleh UB.

Pelembagaan Sistem Anggaran dan Akuntansi BLU Mendorong Perubahan Organisasi di UB

Dalam penelitian ini, pemahaman tentang realitas sosial atas pelembagaan sistem anggaran dan akuntansi yang dipandang dari sisi perubahan organisasinya tidak bisa

dipisahkan dari aspek perilaku individual diri manusia. Aspek tersebut dicerminkan pada perilaku aktor-aktor yang menjalankan organisasi di UB.

Peneliti meyakini bahwa perubahan organisasi dengan perilaku aktor-aktor di dalamnya merupakan dua hal yang saling berhubungan karena perubahan organisasi akan ditentukan oleh perilaku aktor-aktor yang menjalankannya begitu juga sebaliknya. Kecermatan peneliti dalam menggambarkan realitas tersebut merupakan faktor penentu dalam upaya mendapatkan pemahaman yang sebenarnya mengenai proses pelembagaan (*institutionalisation*) sistem anggaran dan akuntansi di lingkup UB.

Upaya Mewujudkan Legitimasi Kepatuhan

Fokus bahasan dalam penelitian ini adalah adanya kenyataan bahwa mulai akhir tahun 2008, UB telah menyandang status BLU. Selanjutnya, pada tahun 2009, UB dituntut untuk mengembangkan sistem anggaran berbasis kinerja dan akuntansi berbasis akrual selaku Satker BLU yakni menyusun RBA (selain RKA-KL) dan laporan keuangan berdasarkan SAK (selain SAP).

Sebelum menerapkan sistem tersebut secara teknis, UB melakukan perubahan struktur organisasi dengan memecah Biro Administrasi Umum dan Keuangan (BAUK) menjadi dua Biro yaitu Biro Administrasi Keuangan (BAK) dan Biro Administrasi Umum (BAU) pada akhir tahun 2008. BAK merupakan Biro yang baru dan bertugas mengelola keuangan UB.

Selanjutnya, pemberlakuan pengelolaan keuangan BLU yang dilegalkan melalui beberapa peraturan perundang-undangan mengatur secara khusus bagaimana Satker BLU harus menyusun anggaran, mengelola, dan mempertanggungjawabkan keuangannya. Peraturan ini sebenarnya cukup jelas mengatur mekanisme pengelolaan keuangan mulai dari penganggaran, pelaksanaan hingga pertanggungjawabannya. Meskipun peraturan tersebut tidak serta merta memuat prosedur rinci tentang mekanisme pengelolaan keuangan yang

diinginkan, secara tegas dinyatakan bahwa Satker BLU harus menyusun RBA sebagai pendukung RKA-KL.

Selain itu, UB juga harus mempertanggungjawabkan pengelolaan keuangannya dengan membuat laporan keuangan berdasarkan SAK dan laporan kinerja. Laporan keuangan berdasarkan SAK terdiri atas Laporan Aktivitas, Neraca, Laporan Arus Kas, dan Catatan atas Laporan Keuangan. Penerapan sistem anggaran sampai akuntansi ini merupakan kesatuan yang tidak dapat dipisahkan di mana satu sistem akan mempengaruhi keberhasilan sistem yang lain.

Namun, untuk memenuhi penerapan sistem anggaran dan akuntansi BLU, yang dicerminkan dalam penyusunan RBA dan laporan keuangan berdasarkan SAK, UB menghadapi beberapa kendala terutama terkait “paradigma” para aktornya di mana terdapat beberapa pihak yang di awalnya kontra terhadap sistem tersebut di samping kurangnya informasi terkait prosedur rinci penyusunan RBA dan laporan keuangan berdasarkan SAK.

Kendala utama penyusunan RBA yang paling dominan adalah mengubah “paradigma” aktor-aktor yang menjalankannya. Bapak Helmi, selaku Sekretaris Jurusan Akuntansi FEB-UB dan mantan tim pendamping implementasi PPK-BLU menjelaskan realitas tersebut:

“Iya benar...RBA sudah harus disusun berdasarkan anggaran berbasis kinerja, namun perilaku pihak yang menyusun anggaran **belum 100% memahami anggaran berbasis kinerja**. Kenyataannya, masih banyak yang *men-cantol-*kan (baca: memasukkan) belanja ke dalam kegiatan...”.

Senada dengan Bapak Helmi, Bapak Warkum, Pembantu Rektor II UB, menilai bahwa pola pikir aparatur sampai saat ini belum memahami anggaran berbasis kinerja.

Menurutnya, mengubah pola pikir aparatur yang sudah terbiasa dengan “sistem lama” merupakan hal yang tidak mudah. Hal ini membutuhkan proses yang cukup lama. Berikut penjelasannya:

“**Pola pikir aparatur belum menjiwai** tentang perubahan sistem ini. Mengubah mereka sama saja dengan mengubah kebiasaan dan kebudayaannya. Saat ini, mereka masih dalam proses perubahan untuk memahami penerapan sistem BLU. Intinya, BLU tidak berorientasi pada *input* saja, tetapi juga *output* dan *outcome*”.

Penerapan sistem anggaran dan akuntansi tidak terjadi begitu saja. *Force field theory of change* yang dikemukakan oleh Kurt Lewin, dapat digunakan untuk menggambarkan dinamika perubahan yang terjadi dalam suatu organisasi. Menurut teori ini, dinamika perubahan tidak terlepas dari adanya kekuatan tarik menarik antara pihak atau faktor yang menginginkan atau mendukung terjadinya perubahan dengan pihak atau faktor yang menentangnya. Perubahan hanya akan terjadi jika pihak atau faktor yang menginginkannya lebih dominan dibandingkan pihak atau faktor penentang.

Terkait dengan pihak-pihak yang kontra, di mana pada saat itu, pelaksana teknis seperti BAK dan Fakultas merasa keberatan karena menambah beban kerja dan masih kuatnya paradigma bahwa RBA itu hanya sebagai pendukung atau pelengkap RKA-KL. Seperti yang diutarakan Bapak Suhartono, Kasubbag Akuntansi Keuangan BAK:

“RBA dibuat sebagai pendukung RKA-KL saja. Yang wajib dan tidak bisa ditinggalkan justru RKA-KL. Tetapi orang-orang disibukkan membuat RBA

dan tidak mau ambil pusing membuat RKA-KL. Kita (BAK) sudah bilang bahwa RKA-KL itulah yang diminta Kementerian...”.

Namun karena dorongan dari pimpinan UB dan tim pendamping implementasi PPK BLU yang begitu kuat, akhirnya mereka (BAK dan Fakultas) bersedia untuk menyusun RBA.

Sementara kendala penyusunan laporan keuangan berdasarkan SAK terletak pada pemahaman aktor-aktor terkait pencatatan akuntansi berbasis akrual. Pada tahun 2010, UB belum menerapkan akuntansi berbasis akrual. Meskipun diakui oleh salah seorang staf Akuntansi di BAK (mbak Diana) bahwa laporan keuangan UB tahun 2010 telah menerapkan pencatatan secara akrual, namun sejauh yang bisa diamati, laporan keuangan UB masih berdasarkan basis kas (kas menuju akrual). Jika melihat pernyataan mbak Diana, bisa jadi akrual menunjukkan bahwa neraca sudah disusun, namun pada kenyataannya pencatatan secara akrual tersebut hanya melibatkan komponen neraca.

Hal ini dapat dilihat pada kasus di mana terjadi kekurangan belanja tunjangan beras PNS. Bagian Akuntansi BAK mengakuinya dalam neraca (laporan keuangan berdasarkan SAK). Sebaliknya sesuai kebijakan Biro Kemendiknas, transaksi tersebut tidak dimasukkan secara akrual ke dalam neraca (laporan keuangan berdasarkan SAP) dan menyarankan untuk dimasukkan ke dalam penjelasan lampiran.

Perbedaan pencatatan ini merupakan hal yang kontradiktif. Ketidakteraturan pencatatan dalam SAK dan SAP ini tidak dipahami oleh Bagian Akuntansi BAK karena bagian tersebut hanya melaksanakan tugas sesuai peraturan dan saran dari pimpinan.

Keputusan UB untuk memulai penerapan sistem anggaran dan akuntansinya secara jelas dilakukan oleh karena adanya desakan produk hukum antara lain berupa undang-undang, peraturan pemerintah, sampai kepada peraturan menteri yang mau tidak mau memang harus dilaksanakan secara tanggap dan tepat waktu. Hal ini mendorong UB untuk

menyesuaikan diri terhadap perubahan lingkungan sosial, khususnya lingkungan hukum (*legal environment*), yang menuntut efisiensi, efektivitas, produktivitas, transparansi, dan akuntabilitas yang dipertegas dengan diberlakukannya PP No. 23 Tahun 2005. Tuntutan peraturan tersebut dipandang UB sebagai kewajiban yang harus dilaksanakannya. Dengan kata lain, pengadopsian struktur formal ke dalam sebuah organisasi agar menjadi aturan yang terinstitusionalisasi ini lebih ditujukan untuk mendapatkan legitimasi atas berbagai kegiatan organisasi. Hal ini menunjukkan bahwa faktor eksogen dalam bentuk *coercive* telah terjadi. Menurut DiMaggio dan Powell (1983), *coercive isomorphism* terjadi karena adanya faktor kekuasaan yang mengikat, misalnya negara. Kasus pada penelitian ini menggambarkan bagaimana negara yang diwakili oleh pemerintah pusat memberikan serangkaian aturan yang mengikat bagi instansinya, khususnya Satker yang berstatus BLU dalam hal penyusunan anggaran dan pertanggungjawaban keuangannya. Agar sistem tersebut dapat terinstitusionalisasi, UB melaksanakan berbagai tahapan yang nantinya akan menimbulkan berbagai perubahan dalam organisasi.

Pencapaian Praktik yang Lebih Baik

Agar sistem tersebut dapat terinstitusionalisasi, UB melaksanakan berbagai tahapan yang menimbulkan berbagai perubahan dalam organisasi. Salah satu langkah awal yang dilakukannya adalah mengubah struktur organisasi dengan memecah Biro Administrasi Umum dan Keuangan (BAUK) menjadi dua Biro yaitu Biro Administrasi Keuangan (BAK) dan Biro Administrasi Umum (BAU) pada akhir tahun 2008. Hal ini untuk memenuhi persyaratan sebagai BLU di mana terdapat tiga unsur yaitu unsur Pimpinan, unsur Pengelola Keuangan, dan unsur Pelaksana Teknis. Struktur organisasi UB ditunjukkan dalam Gambar 1. (terlampir).

Upaya lain yang dilakukan UB adalah berdiskusi dengan PTN yang telah berstatus BLU. Hal ini dilakukan untuk mencapai praktik yang lebih baik dan mampu memberikan dampak positif bagi kelancaran pengelolaan keuangan di UB. Pada saat itu, Kasubbag Akuntansi BAK dan tim pendamping implementasi PPK-BLU mengungkapkan bahwa tindakan yang diambilnya untuk melakukan penyusunan RBA dan pelaksanaan anggaran (penatausahaan) tidak terlepas dari adaptasi yang diambil dari beberapa PTN yang berstatus BLU disesuaikan dengan karakteristik instansinya.

Gambaran ini mencerminkan apa yang disebut oleh DiMaggio dan Powell (1983) sebagai *mimetic isomorphism*, yakni *isomorphism* yang terjadi ketika sebuah organisasi meniru praktik yang ada pada organisasi lain yang dinilai lebih baik dan berhasil. Meskipun faktor *mimetic* bukanlah faktor utama yang menyebabkan UB mengadopsi sistem anggaran dan akuntansi sehingga terjadi gejala *isomorphism*, peneliti melihat bahwa faktor *mimetic* memberikan dukungan dan melengkapi dorongan *coercive* yang telah lebih dulu ada.

Memasuki tahun 2010, UB juga memperbaiki prosedur dalam penyusunan RBA dengan lebih menekankan pada keterlibatan peran Pimpinan (UB, Fakultas, Jurusan), Senat (Universitas, Fakultas), dan tingkat sub unit (jurusan) dengan berdasarkan pada Rencana Strategis (Renstra) UB dan Kementerian. Diharapkan dengan adanya Renstra tersebut, maka RBA yang disusun sudah benar-benar mencerminkan kepentingan dan keinginan *stakeholders*. Meskipun pelaksanaannya belum menerapkan anggaran partisipatif secara optimal.

Peran Aktor-aktor Profesional

Pada perkembangannya, UB juga melakukan berbagai perbaikan berkelanjutan terhadap prosedur dan teknologi yang ada, yakni dengan mengembangkan fungsi aplikasi SIPAA agar saling terintegrasi (mulai dari penganggaran, pelaksanaan

anggaran/penatausahaan, sampai pelaporan). Pengadopsian aplikasi *software* SIPAA dengan sistem terintegrasi yang dilakukan melalui kerja sama antara BAK, tim pendamping implementasi PPK BLU, dan pihak PPAB ini memudahkan dan mengefisienkan pengelolaan keuangan karena akan menghasilkan *output* berupa informasi yang saling menyatu dan berhubungan. Untuk menyosialisasikan aplikasi SIPAA, UB melakukan pelatihan dan pendampingan kepada setiap pelaksana teknis di tingkat universitas-unit kerja (fakultas). Selain itu, juga dilakukan pengembangan sistem akuntansi BLU oleh Kasubbag Akuntansi. Teknis dan format laporan keuangan SAK lebih ditentukan dan diarahkan oleh Kasubbag Akuntansi.

Kehadiran konsultan PPAB, tim pendamping implementasi PPK BLU, dan Kasubbag Akuntansi dalam pelaksanaan sistem pengelolaan keuangan (penyusunan RBA, sosialisasi pelaksanaan anggaran/penatausahaan, dan akuntansi) mengisyaratkan adanya pengaruh faktor *normative* dalam penerapan pengembangan sistem anggaran dan akuntansi di UB. DiMaggio dan Powell (1983) menyatakan bahwa gejala *isomorphism* dapat terjadi karena adanya faktor *normative* yakni suatu organisasi melibatkan aktor-aktor profesional dalam upayanya mengadopsi konsep tertentu. Keterlibatan aktor-aktor tersebut akan menjadikan konsep yang tadinya sulit untuk diterapkan menjadi lebih mudah untuk diterapkan.

Pihak tim pendamping implementasi PPK BLU, Kasubbag Akuntansi, dan PPAB dilibatkan UB di awal proses pengembangan sistem anggaran dan akuntansi BLU, yakni pada saat penyusunan RBA sampai laporan keuangan berdasarkan SAK. Hal ini merupakan salah satu bentuk faktor endogen dan eksogen berupa kehadiran aktor-aktor yang mendukung terjadinya proses institusionalisasi sistem anggaran baru ke dalam lingkungan UB. Keputusan untuk melibatkan pihak tersebut ke dalam proses pengembangan sistem anggaran dan akuntansi BLU di lingkup UB tidak terlepas dari kebutuhan akan bantuan dari pihak yang lebih memahami praktik aplikasi pengelolaan keuangan dengan sistem yang baru.

Keterlibatan pihak tim pendamping implementasi PPK BLU dan PPAB sangat dominan karena keterbatasan pemahaman dari para pegawai UB untuk menyusun anggaran baik secara manual maupun aplikasi. Hal ini menjadikan “teknis” dan “format” sistem anggaran lebih ditentukan dan diarahkan oleh tim pendamping implementasi PPK BLU dan PPAB. Salah satu gambaran seperti penerapan “format” formulir RBA (Formulir 1, 2, 2.1, 2.1.1, 2.2., 2.2.1, 3.1, 3.2) dalam aplikasi SIPAA, pengadopsian aplikasi SIPAA, serta menyusun “teknis” dan “format” sinkronisasi kegiatan RBA dengan RKA-KL. Hal ini tidak diatur dalam peraturan mana pun termasuk dalam PMK No. 44/PMK.05/2009.

Di sisi lain, “teknis” dan “format” laporan keuangan SAK lebih ditentukan dan diarahkan oleh Kasubbag Akuntansi BAK. “Format” laporan keuangan SAK telah disesuaikan dari PMK No. 76/PMK.05/2008 dengan laporan keuangan SAP. Penyesuaian ini dapat dilihat dari beberapa akun dari laporan keuangannya yang tidak murni mengadopsi PMK No. 76/PMK.05/2008 seperti akun Ekuitas (Ekuitas Dana Lancar dan Ekuitas Dana Investasi). Keberadaan pihak-pihak tersebut dalam rangka penerapan pengembangan sistem anggaran di lingkup UB mampu mendorong hadirnya faktor yang bersifat *normative*.

Rekontekstualisasi PK BLU di UB

Dalam perkembangannya, proses pengadopsian PK BLU di lingkup UB tidak hanya dipengaruhi oleh faktor eksogen tetapi juga faktor endogen. Faktor endogen dan *normative* dapat dikaitkan dengan terbentuknya gejala *allomorphism* (Lippi, 2000). *Allomorphism* merupakan gejala di mana terjadi *re-contextualization* dari elemen-elemen asing menjadi milik organisasi pada proses institusionalisasi dalam tiap *field* organisasi tertentu. Gejala tersebut terjadi karena terdapatnya faktor-faktor endogen yang relatif beragam berupa aktor-aktor, institusi, sistem berpikir dan bahasa, yang memengaruhi proses institusionalisasi. Dengan keterlibatan faktor endogen tersebut, institusionalisasi bukan lagi semata-mata

sebagai fenomena *top-down* namun *bottom-up*, seperti halnya yang terjadi pada *institutional isomorphism* yang dinyatakan oleh Lippi (2000).

Gambaran *allomorphism* dapat dilihat pada laporan anggaran RBA dan laporan keuangan SAK yang telah disusun UB. Seluruh laporan telah berhasil disusun dan disajikan mulai tahun 2009 namun apabila dilihat secara mendalam, maka terjadi rekontekstualisasi oleh para aktor.

Salah satu wujud penerapan anggaran berbasis kinerja direpresentasikan dalam laporan anggaran RBA. Kehadiran RBA ini diharapkan mampu memberikan informasi tentang alokasi anggaran UB yang sangat “rinci”, “kompleks”, dan lebih menggambarkan kinerja UB sebagai Satker BLU. Dalam pelaksanaan anggaran berbasis kinerja, beberapa aktor masih menerapkan paradigma “lama”, salah satunya yakni penyusunan anggaran yang masih menekankan pada belanja bukan kegiatan. Hal ini dapat dilihat pada penjelasan bab sebelumnya, bahwa meskipun pada tataran manajemen puncak telah berupaya keras agar dihasilkannya RBA namun di tingkat manajemen bawah masih belum sejalan dengan konsep yang diinginkan manajemen puncak.

Di sisi lain, laporan keuangan SAK telah disusun dan disajikan UB sebagai pendukung SAP. Laporan keuangan SAK ini diharapkan mampu memberikan informasi tentang realisasi anggaran yang telah dilakukan oleh UB selama satu tahun anggaran sebagai Satker BLU. Dalam proses penyusunannya, beberapa aktor yang berkecimpung di dalamnya belum memahami nilai-nilai akuntabilitas. Salah satunya dapat dilihat dalam proses pengakuan transaksi pendapatan dan belanja kerja sama dengan pihak ketiga. Secara normatif, UB telah mengakui nilai pendapatan dan belanja kerja sama sesuai dengan perjanjian atau kontrak namun realitas yang terjadi adalah nilai pendapatan dan belanja kerja sama yang dilakukan UB tidaklah 100%. Kenyataannya sampai dengan saat ini, laporan keuangan SAK UB dituntut untuk mampu *memback-up* kondisi tersebut.

Dalam hal ini, gejala *allomorphism* terjadi karena adanya keterbatasan pada UB maka proses untuk menghasilkan laporan RBA dan laporan keuangan SAK tidak saja memenuhi aturan, tetapi juga sekaligus bisa memenuhi kebutuhan manajemen. Pemenuhan ketentuan peraturan perundang-undangan dan kebutuhan manajemen dalam gambaran tersebut tidak lagi hanya bersifat *top-down* namun menjadi *bottom-up* karena sudah disesuaikan dengan keadaan dan kemampuan UB.

Pengelolaan suatu PTN bukanlah pekerjaan yang mudah mengingat jasa yang diberikan tergolong jasa yang “krusial”. Krusial karena tidak hanya sekedar meluluskan peserta didik tetapi bertanggungjawab membentuk karakter peserta didik. Apalagi PTN merupakan organisasi yang cukup kompleks dan juga merupakan lingkungan yang dinamis. Dengan pengelolaan BLU ini, UB diharapkan dapat memenuhi kebutuhan *stakeholders*-nya serta mengalokasikan secara efisien dan efektif sumber daya yang ada. Perlu waktu, sosialisasi, dan pemahaman yang mendalam sebagai upaya pembelajaran untuk memperbaiki diri guna mencapai visi misinya.

Fenomena yang ada di lapangan menunjukkan bahwa penerapan pengembangan sistem anggaran dan akuntansi BLU UB dilakukan untuk memenuhi kepentingan legitimasi yang lebih mendesak. Setelah diperolehnya kepentingan legitimasi, maka selanjutnya UB diharapkan dapat mengelola kinerja organisasinya lebih efisien, efektif, produktif, transparan, dan akuntabel.

Untuk memenuhi tuntutan lingkungan institusionalnya, UB melakukan upaya menyerupai unit organisasi lainnya dalam kondisi lingkungan yang sama (*isomorphism*) yakni melakukan *institutional isomorphism*. Ketiga bentuk *institutional isomorphism* dilakukan oleh UB: (1) *coercive isomorphism* yakni UB mengembangkan sistem anggaran dan akuntansinya karena adanya desakan produk hukum baik berupa undang-undang, peraturan pemerintah, sampai kepada peraturan menteri; (2) *mimetic isomorphism* yakni

pengembangan RBA dan pelaksanaan anggaran (penatausahaan) tidak terlepas dari adaptasi yang diambil dari PTN yang berstatus BLU disesuaikan dengan karakteristik UB; dan (3) *normative isomorphism* yakni UB melibatkan aktor-aktor profesional dalam upayanya mengadopsi konsep tertentu yakni tim pendamping implementasi PPK BLU, Kasubbag Akuntansi, dan PPAB.

Dalam perkembangannya, faktor yang sifatnya *normative* tersebut dapat menunjukkan gejala *allomorphism*. Gejala ini terjadi karena keterbatasan UB dalam menghasilkan laporan RBA dan laporan keuangan SAK yang tidak saja berusaha untuk memenuhi aturan, tetapi juga sekaligus memenuhi kebutuhan manajemen sehingga pemenuhan tersebut tidak lagi hanya bersifat *top-down* namun menjadi *bottom-up* karena sudah disesuaikan dengan keadaan dan kemampuan UB.

Dari analisis tersebut, maka pelembagaan sistem anggaran dan akuntansi BLU yang terjadi mampu mendorong perubahan organisasi UB meliputi aspek nilai-nilai manajemen, Sumber Daya Manusia (SDM), prosedural, struktural, dan teknologikal (sebagaimana terlampir di Tabel 1).

PENUTUP

Simpulan

Sistem anggaran dan akuntansi BLU UB menekankan penerapan sistem anggaran berbasis kinerja dan akuntansi berbasis akrual. Penerapan tersebut merupakan realitas sosial yang tidak hanya dipandang sebagai bentuk penerapan sistem yang “baru” dan “asing” namun juga mampu mendorong terjadinya perubahan organisasi mencakup perubahan nilai-nilai manajemen, SDM, prosedural, teknologikal, dan struktur organisasi. Proses pelembagaan sistem mencakup tahap penganggaran, pelaksanaan anggaran/penatausahaan, dan akuntansi.

Berdasarkan hasil analisis dan interpretasi melalui *New Institutionalism Theory*, penerapan sistem anggaran dan akuntansi BLU UB menggambarkan terjadinya gejala *institutional isomorphism*. Hasil penelitian menunjukkan bahwa *coercive isomorphism* merupakan tipe *isomorphism* utama yang terjadi karena adanya faktor pendorong dalam bentuk desakan dan aturan-aturan hukum yang mengikat dan diberlakukan oleh Pemerintah Pusat. Pelembagaan sistem anggaran dan akuntansi BLU UB juga didukung oleh faktor lainnya yaitu *mimetic* (pengimitasian) dan *normative* (keterlibatan para profesional).

Dalam perkembangannya, faktor yang sifatnya *normative* tersebut dapat menunjukkan gejala *allomorphism*. Sampai saat ini UB masih menunjukkan *allomorphism*. Gejala ini terjadi karena keterbatasan UB dalam menghasilkan laporan RBA dan laporan keuangan SAK yang tidak saja berusaha untuk memenuhi aturan, tetapi juga sekaligus memenuhi kebutuhan manajemen sehingga pemenuhan tersebut tidak lagi hanya bersifat *top-down* namun menjadi *bottom-up* karena sudah disesuaikan dengan keadaan dan kemampuan UB.

Implikasi atas hasil penelitian ini berkaitan dengan perubahan dalam pengelolaan keuangan dari tahap penganggaran, pelaksanaan anggaran/penatausahaan, sampai pelaporan. Perubahan yang diharapkan tidak hanya berorientasi pada pemenuhan kepentingan legitimasi semata tetapi juga pada paradigma para aktor untuk mencapai *good university governance*.

Keterbatasan dan Saran

Beberapa keterbatasan penelitian ini adalah, *Pertama*, berkaitan dengan obyek pengamatan. Obyek pengamatan hanya meliputi BAK, BAPSI, dan FEB-UB ke bawah, sedangkan peneliti tidak melakukan pendalaman terhadap fungsi pelaksana teknis lainnya yang juga memiliki peran terkait masalah tersebut. *Kedua*, keterbatasan keikutsertaan. Selama di lapangan, peneliti tidak melaksanakan seluruh kegiatan yang berhubungan dengan pengelolaan keuangan. Peneliti hanya mengikuti sebagian kegiatan seperti peng-*entry*an RBA

ke dalam aplikasi SIPAA tahun 2009 tingkat universitas dan tahun 2010 tingkat FEB-UB. Untuk pelaksanaan anggaran (penatausahaan), peneliti hanya terbatas terlibat di tingkat sub unit dan unit kerja FEB-UB tahun 2010, universitas tahun 2011, dan penyusunan lampiran LAKIP tahun 2010. Peneliti tidak terlibat dalam penyusunan laporan keuangan berdasarkan SAK.

Adapun saran ke depan dari penelitian ini: *Pertama*, apabila peneliti selanjutnya ingin meneliti kembali Universitas Brawijaya, mereka dapat memperluas obyek pengamatan lainnya, seperti Senat, SPI, dan Fakultas-fakultas lainnya. *Kedua*, peneliti lain agar lebih intens dalam keikutsertaan pelaksanaan kegiatan yang berhubungan dengan pengelolaan keuangan mulai dari tahap penganggaran sampai pelaporan/akuntansi. Dengan melakukan hal tersebut diharapkan peneliti akan memperoleh pemahaman yang lebih utuh atas realitas yang ada. *Ketiga*, peneliti selanjutnya juga dapat melakukan penelitian yang sejenis pada organisasi publik lainnya, mengingat setiap organisasi publik memiliki karakteristiknya sendiri-sendiri. *Keempat*, memperluas implikasinya pada aspek-aspek lainnya, selain struktur organisasi, nilai-nilai manajemen, SDM, prosedur, dan teknologi.

DAFTAR PUSTAKA

- Amirya, M. 2011. *Pengembangan Sistem Anggaran dan Akuntansi Badan Layanan Umum Universitas Brawijaya*. Tesis Tidak Dipublikasikan. Universitas Brawijaya, Malang.
- Amirya, M. 2012. Pengembangan Sistem Anggaran dan Akuntansi Badan Layanan Umum Universitas Brawijaya: Sebuah Studi Interpretif dimuat dalam *Proceeding Simposium Nasional Akuntansi 15* di Universitas Lambung Mangkurat di Banjarmasin.
- Basrowi dan Sukidin. 2002. *Metode Penelitian Kualitatif; Perspektif Mikro*. Surabaya: Insan Cendikia.
- Carruthers, B. G. 1995. Accounting, Ambiguity, and The New Institutionalism, *Accounting, Organizational and Society* 20 (4): 313-328.
- Daymon, Christine and Holloway, Immy. 2001. *Metode-Metode Riset Kualitatif*. Yogyakarta: Bentang.
- DiMaggio, P. J., and Powell, W. W. 1983. The Iron Cage Revisited: Institutional Isomorphism and Collective Rationality in Organizational Fields. Dalam W. W. Powell & P. J. DiMaggio (editor). *The New Institutionalism in Organizational Analysis* (p. 63-82). Chicago: The University of Chicago Press.
- Djamhuri, A. 2009. *A Case Study Of Governmental Accounting And Budgeting Reform At Local Authority In Indonesia: An Institutional Perspective*. Ph.D. dissertation. Universiti Sains Malaysia.

- Effendi, S. 2003. Pengelolaan Perguruan Tinggi Menghadapi Tantangan Global. <http://sofian.staff.ugm.ac.id/artikel/Effendi>.
- Firmanto, Y. 2011. *Proses Penyusunan dan Implementasi Anggaran Berbasis Kinerja (Studi Kasus pada Universitas Brawijaya)*. Laporan Studi Kasus Tidak Dipublikasikan. Universitas Brawijaya, Malang.
- Heller, D. A. 2003. An inquiry into the role of interfirm relationships in recent organizational change initiatives in Japanese automobile firms, *Shinshu University Economic Review* 49: 45-89.
- Hood, C. 1991. A Public Management for All Seasons, *Public Administration* 69: 3-19.
- Hood, C. 1995. The New Public Management in "the 1980s": Variations on a theme, *Accounting, Organization and Society* 20 (2/3): 93-109.
- Jones, G. R. 2001. *Organizational Theory Text and Cases*. New Jersey: Prentice Hall International Inc.
- Larson, M.S. 1977. *The Rise of Professionalism: A Sociological Analysis*. Berkeley: University of California Press.
- Lippi, A. 2000. One theory, many practices. Institutional allomorphism in the managerialist reorganization of Italian local governments, *Scandinavian Journal Management* 16 (2000): 455-477.
- Meyer, J. W., and Rowan, B. 1977. Institutionalized Organizations: Formal Structure as Myth and Ceremony. Dalam W. W. Powell & P. J. DiMaggio (editor). *The New Institutionalism in Organizational Analysis* (p. 41-62). Chicago: The University of Chicago Press.
- Miles, M. B., and Huberman, A. M. 1992. *Analisis data Kualitatif*. Jakarta: Universitas Indonesia Press.
- Moleong, Lexy J. *Metodologi Penelitian Kualitatif*. Bandung: PT. Remaja Rosdakarya.
- Rahayu, S. 2007. *Menyibak Proses Penyusunan Anggaran Pemerintah Daerah (Studi Fenomenologi pada Satu SKPD di Provinsi Jambi)*. Tesis Tidak Dipublikasikan. Universitas Brawijaya, Malang.
- Republik Indonesia, *Undang-Undang No. 17 tahun 2003 tentang Keuangan Negara*.
- _____, *Undang-Undang No. 1 tahun 2004 tentang Perbendaharaan Negara*.
- _____, *Peraturan Pemerintah No. 23 Tahun 2005 tentang Pengelolaan Keuangan Badan Layanan Umum*.
- _____, *Peraturan Pemerintah No. 24 Tahun 2005 tentang Standar Akuntansi Pemerintahan*.
- _____, *PMK No. 76/PMK.05/2008 tentang Pedoman Akuntansi dan Pelaporan Keuangan Badan Layanan Umum*.
- _____, *PMK No. 44/PMK.05/2009 tentang Rencana Bisnis dan Anggaran Serta Pelaksanaan Anggaran Badan Layanan Umum*.
- _____, *Peraturan Pemerintah No. 71 Tahun 2010 tentang Standar Akuntansi Pemerintahan*.
- Sewing, J. H. 2010. Corporate Divestiture Management: Organizational Techniques for Proactive Divestiture Decision-Making. Germany: Gabler Verlag. Retrived from <http://books.google.co.id/>.
- Taukid. 2009. *Analisis Implementasi Anggaran Berbasis Kinerja pada SKPD di Kabupaten Konawe (Studi pada Badan Keluarga Berencana dan Pemberdayaan Perempuan)*. Laporan Studi Kasus Tidak Dipublikasikan. Universitas Brawijaya, Malang.
- Wijayanti, A. 2006. *Reformasi Sistem Akuntansi: Kasus Pada Pemerintah Propinsi Kalimantan Selatan*. Tesis Tidak Dipublikasikan. Universitas Brawijaya, Malang.



Lampiran-lampiran

Gambar 1.
Struktur Organisasi UB

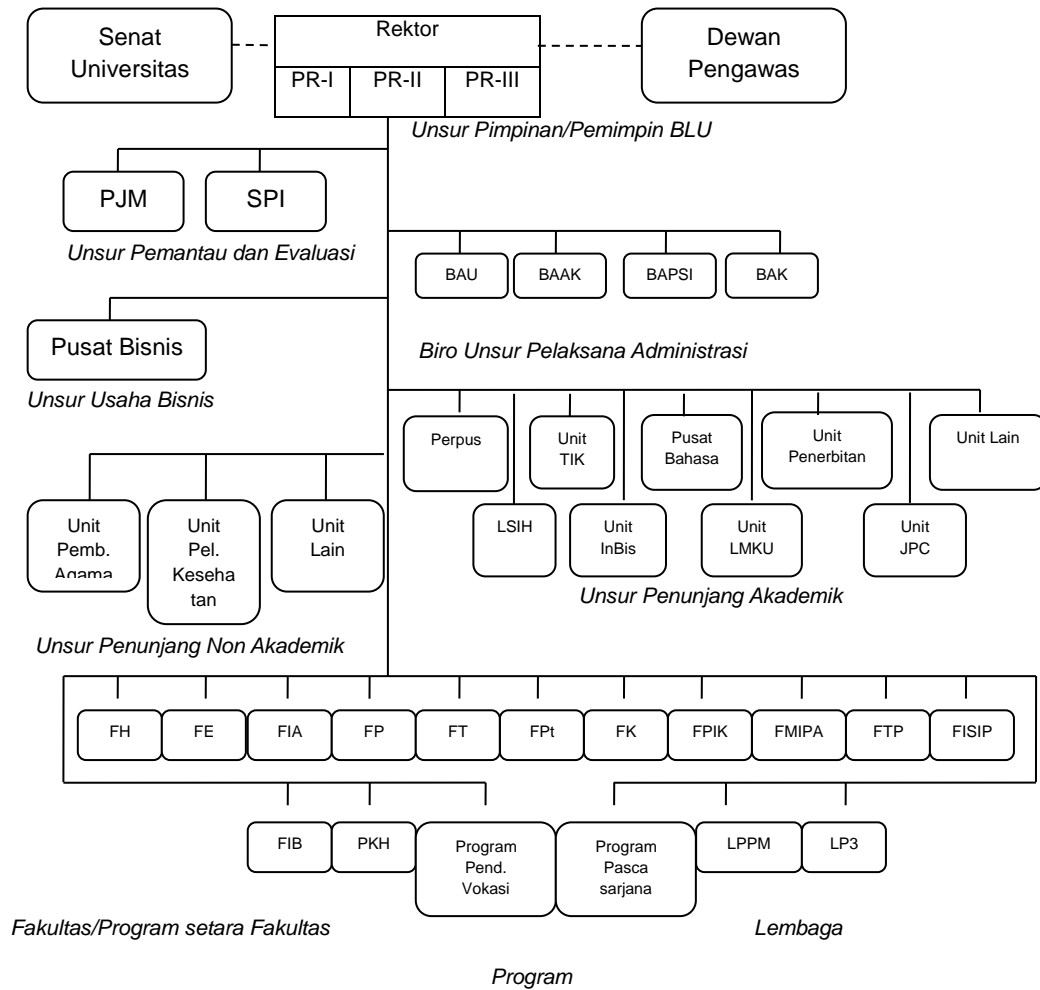

Sumber: Organisasi dan Tata Kerja Universitas Brawijaya (2010).

Tabel 1.
Pencapaian Perubahan Organisasi model BLU UB

Pencapaian	Pelaksanaan	Tahun
<p>Nilai-nilai manajemen:</p> <p>a) Pemahaman tentang sistem anggaran berbasis kinerja dengan melakukan beberapa sosialisasi, pelatihan, dan pendampingan seperti:</p> <ul style="list-style-type: none"> Diklat <i>e-learning</i> Penyusunan Anggaran Berbasis Kinerja (PABK) dan Program Percepatan Akuntabilitas Keuangan Pemerintah (PPAKP) Pendampingan penyusunan RBA kepada Fakultas-Fakultas menggunakan aplikasi SIPAA Pendampingan pelaksanaan anggaran kepada FEB-Sub Unit menggunakan aplikasi SIPAA 	<p>Badan Pendidikan dan Pelatihan Keuangan – Pusat Pendidikan dan Pelatihan Anggaran dan Perbendaharaan (Kementerian Keuangan) diikuti perwakilan staf Bagian Akuntansi BAK dan staf BAPSI</p> <p>Koordinasi antara Bagian Anggaran dan Perbendaharaan, Bagian Akuntansi dengan Tim Pendamping Implementasi BLU dan PPAB</p> <p>Pimpinan FEB, Tim Pendamping Implementasi BLU, PPAB, Pelaksana teknis di Fakultas, dan Sub Unit</p>	<p>2010</p> <p>2009</p> <p>2010</p>
<p>Peningkatan SDM:</p> <p>a) Penambahan aparatur Bagian Akuntansi BAK yang berlatarbelakang pendidikan Akuntansi</p> <p>b) Dilakukannya tes kompetensi karyawan di FEB UB untuk menempatkan karyawan sesuai dengan kompetensi masing-masing, di bidang keuangan, personalia, dan sebagainya.</p>	<p>Universitas Brawijaya</p> <p>FEB Universitas Brawijaya</p>	<p>Mulai 2009</p> <p>Awal 2010</p>
<p>Prosedural:</p> <p>a) Penyusunan RBA menerapkan anggaran berbasis kinerja meskipun belum optimal</p> <p>b) Penyusunan RKA-KL menuju penerapan anggaran berbasis kinerja</p> <p>c) Struktur RBA: Program, Kegiatan, Target kinerja, dan Anggaran RBA saat ini hanya menginformasikan sumber dana dari PNBPN.</p> <p>d) Struktur RKA-KL: Program, Kegiatan, <i>output</i>, dan Jenis Belanja RKA-KL menginformasikan sumber dana dari APBN dan PNBPN.</p> <p>e) Pencetusan konsep sinkronisasi RBA dengan RKA-KL</p>	<p>Koordinasi antara Bagian Anggaran dan Perbendaharaan, Bagian Akuntansi dengan Tim Pendamping Implementasi BLU</p> <p>Koordinasi antara Bagian Anggaran dengan Bagian Akuntansi</p> <p>Koordinasi antara Bagian Anggaran dan Perbendaharaan, Bagian Akuntansi dengan Tim Pendamping Implementasi BLU</p> <p>Koordinasi antara Bagian Anggaran dengan Bagian Akuntansi</p>	<p>2009</p> <p>2005</p> <p>2009</p> <p>2005</p>

	Koordinasi antara Bagian Anggaran dan Perbendaharaan, Bagian Akuntansi, BAPSI dengan Tim Pendamping Implementasi BLU, dan PPAB	2010
f) Penyusunan sinkronisasi RBA dengan RKA-KL untuk Tahun Anggaran 2012	Koordinasi antara Pimpinan Rektor, Bagian Anggaran dan Perbendaharaan, Bagian Akuntansi dengan Tim Pendamping Implementasi BLU, dan PPAB	April 2011
g) Penyusunan anggaran dilakukan secara kombinasi: <i>top down</i> dan <i>bottom up</i>	Koordinasi antara Pimpinan (Rektor, Pembantu Rektor II, Dekan, Pembantu Dekan II, Ketua Jurusan/Prodi) dengan Pelaksana Teknis tingkat universitas (Bagian Anggaran dan Perbendaharaan, Bagian Akuntansi, BAPSI), pelaksana teknis di tingkat Fakultas dan Jurusan/Prodi, Tim Pendamping Implementasi BLU	2010
h) Penyusunan akuntansi berdasarkan SAK menerapkan basis kas menuju akrual	Bagian Akuntansi (BAK)	
i) Penyusunan akuntansi menggunakan aplikasi SAI untuk menghasilkan laporan keuangan SAP menerapkan basis kas menuju akrual	Bagian Akuntansi (BAK)	2009
j) Penyajian laporan pertanggungjawaban sesuai dengan SAK dalam bentuk Laporan Aktivitas, Neraca, Laporan Arus Kas, CaLK, dan Laporan kinerja	Bagian Akuntansi (BAK)	2005
k) Penyajian laporan pertanggungjawaban sesuai dengan SAP dalam bentuk Laporan Realisasi Anggaran, Neraca, dan CaLK	Bagian Akuntansi (BAK)	2009
l) Revaluasi aset tetap		2005
m) Penggunaan buku jurnal (SAK) yang terdiri dari: <ul style="list-style-type: none"> ▪ Buku jurnal umum ▪ Buku besar 	Bagian Akuntansi (BAK) koordinasi dengan KPKNL, KPPN, Koordinator Wilayah dan Koordinator dengan Eselon I (dibantu tim pendamping Irjen) Departemen Keuangan melalui KPKNL	2009
n) Penggunaan buku jurnal (SAP) yang terdiri dari: <ul style="list-style-type: none"> ▪ Jurnal anggaran ▪ Jurnal realisasi ▪ Jurnal neraca ▪ Jurnal koreksi 	Bagian Akuntansi (BAK)	2009

***Fraud* atau *(Un)Fraud*?**
Multitafsir “Sisi Gelap” Pengelolaan Keuangan Daerah:
Studi Hermeneutika Gadamerian

ACHDIAR REDY SETIAWAN*

Universitas Trunojoyo Madura

GUGUS IRIANTO

M.ACHSIN

Universitas Brawijaya Malang

Abstract: *The first purpose of this study is to uncover the actual practices of financial management of the local government in the smallest scope, namely SKPD (local government work units). The focus of this story is in the "dark side", a reality which stands behind the formal procedures and documentation that is displayed. Terminology and conception of "fraud" in the realm of forensic accounting science is the basis of "judgment" on the "dark side" is. In the next stage, this research tried to explore the meaning of “the dark side” from the actors, government apparatus. Hermeneutics Gadamerian chosen as the research methodology.*

Traces "grey area of fraud" at the site of this study pivots on what is termed "Dana Taktis" (“Tactical Fund”). "Dana Taktis" collected from various means, both internal retainer prevailing in the office and is also associated with a third party (partner), is a non-budgetary mechanisms with different designation. Interesting finding of this study is there are multiple interpretations of meaning. Although in some ways confirm elements Cressey's Fraud Triangle or Diamond Fraud, actors interpret the mechanism of "Dana Taktis" is not a form of fraud completely. This is based on the fact that existing internal procedures of “dark side” practices on SKPD is not hidden. All parties know each other's role as a pilgrim, as a system. This is what we called “system-driven (un) fraud”.

Keywords: *Local Government Financial Management, “Dark Side”, Grey Area of Fraud, Hermeneutics Gadamerian, System Driven (Un)Fraud.*

* Corresponding author: achdiar.redy17@gmail.com

PROLOG

The Business Of Government (by Lee D. Parker)

If its money you're talking,
 You've got my full attention.
 If its ethics,
 Please don't even mention!
 (*Critical Perspectives on Accounting*, 2007)

Syair satire gubahan Parker (2007) di atas menghunjamkan sindiran yang menohok. “Uang” publik yang diamanatkan kepada para pengelola negara dan pemerintahan secara asasi ditujukan untuk pemenuhan hak dan kebutuhan rakyat sebagai tugas utama. Ironisnya, fenomena yang kerap muncul di dalam perbincangan publik mendedahkan realitas sebaliknya. Persoalan manajemen “uang publik” yang kurang tepat sasaran ini menjadi isu global, tak terkecuali di Indonesia. Banyak fakta berupa data dan pemberitaan mendedahkan realita bahwa “uang publik” ini menjadi ajang “bancakan” para aparatur pemerintahan semata.

Realitas yang menyembul mencuatkan banyak dan maraknya penyimpangan dalam praktik dan implementasinya di lapangan. Tujuan mulia mendekatkan pembangunan kepada masyarakat pada level terendah/terbawah dalam rerangka demokrasi, transparansi, dan akuntabilitas sebagai tujuan utama otonomi daerah (Djamhuri, 2010:124) belum mengarah pada kondisi yang ideal. Laporan tahunan KPK RI(2008, 2009, 2010, 2011), nukilan berita-berita media massa mengarahkan tengara pada kondisi jauh panggang dari api.

Laporan ACFE yang menganalisis data *fraud* secara global dalam bentuk laporan dua tahunannya bertajuk *Report to The Nation*, pada rilis 2006, 2008 dan 2010 menunjukkan potensi *fraud* dalam organisasi sektor publik secara global juga tinggi. Pada tahun 2010, terdapat 176 kasus *fraud* kakap berdasarkan data yang dihimpun oleh *fraud examiner* seluruh dunia yang menimpa organisasi *government and public administration* (sebagai *victim*

organization). Ini menempati posisi tertinggi ketiga jika dibandingkan per sektor organisasi[†]. Fenomena global yang menempatkan organisasi pemerintahan sebagai salah satu sasaran atau objek korban *fraud* tertinggi mengirimkan sinyal yang sama bagi pemerintahan Indonesia yang niscaya pula menjadi sasaran para pelaku *fraud*.

Kasus-kasus *fraud* yang sementara dapat diungkap dapat dikatakan hanyalah sebagian kecil yang dapat terdeteksi oleh perangkat yang tersedia. Hal ini berkaitan dengan terminologi *fraud* yang penuh dengan aksi tersembunyi layaknya klandestin. ACFE (2010: 25) dalam *Report to The Nation* menegaskan bahwa:

“one of the primary characteristic of fraud is that it is clandestine, or hidden. Almost all fraud involves the attempted concealment of the crime”.

Fraud juga memiliki nuansa *tricky*, menggunakan trik-trik pengelabuan aturan, mencari celah aturan untuk tujuan keuntungan tertentu untuk kepentingan dirinya. Hal ini diutarakan Albrecht *et.al* (2009: 7) tatkala mengurai apa itu *fraud* sebagai berikut:

“generic term, and embraces all the multifarious means which human ingenuity can devise, which are resorted to by one individual, to get an advantage over another by false representations. No definite and invariable rule can be laid down as a general proposition in defining fraud, as it includes surprise, trickery, cunning and unfair ways by which another is cheated. The only boundaries defining it are those which limit human knavery”

Berangkat dari perspektif dan karakteristik *fraud* yang bernuansa “bawah tanah”, tersembunyi, keculasan, *unfair ways* serta *tricky*, ikhtiar untuk mencari tahu secara mendalam praktik bernuansa *fraud* di Indonesia, khususnya pada proses pengelolaan keuangan negara (di daerah) merupakan sesuatu yang penting maknanya.

Persoalan yang menyelimuti manajemen pemerintahan tidak hanya berlaku di Indonesia. Dengan menggunakan lensa teori *entrepreneurship* yang berakar kuat di Austria, Stalebrink dan Sacco (2007) mengungkap *financial statement fraud* eksis dalam pemerintahan di sana. Jiwa *entrepreneurship* yang dilekatkan pada sistem pemerintahan di

[†]Posisi kasus tertinggi penyalahgunaan alias penyelewengan (*fraud*) yang dapat dilaporkan terdapat pada industri jasa perbankan/keuangan (298 kasus) dan industri *manufacturing* (193 kasus).

Austria (melalui akualisasi akuntansi pemerintahan, terma transparansi, efisiensi dll), di tangan *government official* yang tidak baik menjadi rasionalisasi melakukan tindakan *fraud* (*dark side*).

Brucker dan Rebele (2010) juga memberikan contoh sebuah kasus riil tentang *fraud* dalam sebuah *public authority* (semacam unit pemerintahan, beberapa menyebutnya *special district*). Diceritakan disana bahwa Tom Smith (nama samaran) memegang kendali atas unit pemerintahan tersebut, mulai dari penganggaran hingga manajemen pelaporan keuangannya hingga tertangkap melakukan *fraud*. Kasus ini menarik untuk mendapatkan perspektif mendalam bagaimana pelaku *fraud* mengelabui *internal control* dalam organisasinya.

Dalam konteks Indonesia, beberapa penelitian mencoba menyoroti praktik negatif pengelolaan keuangan di daerah. Hasiara (2011) dan Razak dkk (2011) menfokuskan risetnya pada proses awal pengelolaan keuangan daerah, yaitu perencanaan. Hasiara (2011) menemukan bahwa aparaturnya pemerintah bersedia melakukan pergeseran anggaran sepanjang itu merupakan perintah atasan dan tidak melanggar undang-undang. Ada usaha mencari celah aturan guna mengegolkan maksud dan kepentingan tertentu disini.

Razak dkk (2011) yang menyoroti perilaku kuasa eksekutif dan legislatif menunjukkan bahwa proses perencanaan dan penganggaran pemerintah daerah masih karut marut. Penelitian Razak dkk (2011) ini dalam batasan tertentu mengonfirmasi temuan Abdullah dan Asmara (2006) yang menyimpulkan bahwa APBD digunakan sebagai sarana untuk melakukan *political corruption*, khususnya oleh pihak legislatif. Legislatif, sebagai agen dari *voters* dalam perspektif teori agensi, berperilaku oportunistik dalam penyusunan APBD.

Andrianto dan Johansyah (2010) mendeskripsikan modus operandi korupsi (sebagai salah satu bentuk *fraud* paling populer) di daerah dalam sebuah buku yang diberi tajuk: *Korupsi di Daerah*. Berdasarkan pengalaman keduanya sebagai auditor BPK RI, mereka

membeberkan berbagai titik kerawanan atau potensi korupsi dalam pengelolaan keuangan daerah, mulai dari perencanaan hingga pertanggungjawaban APBD. Paparan Andrianto dan Johansyah (2010) ini bermanfaat pula sebagai petunjuk jalan bagaimana memahami pengelolaan keuangan daerah dari sisi gelapnya.

Berdasarkan kebutuhan untuk menguak “tabir gelap”[‡] inilah, tema penelitian ini menjadi menarik. Hal ini didukung pula ketika mengingat pengalaman panjang kami dalam bersentuhan dengan praktik pengelolaan keuangan daerah. Berbagai pengalaman bersentuhan langsung dengan kompleksitas keuangan daerah pernah dilakoni, baik sebagai akademisi, tim konsultan pendamping, peneliti kajian-kajian keuangan daerah serta pemateri beberapa pelatihan teknis keuangan daerah. Dengan demikian, topik penelitian ini, meminjam *tagline* majalah Tempo, “enak” dan perlu dituliskan.

Pertanyaan awal yang diajukan sebagai permasalahan penelitian ini secara umum adalah bagaimana (memahami) fenomena pengelolaan keuangan daerah yang senyatanya terjadi pada sebuah SKPD. Pertanyaan “bagaimana” dikemukakan sebagai bentuk pencarian pemahaman mendalam bagaimana pengelolaan keuangan daerah (terutama dilihat dari “sisi gelap”-nya).

Pertanyaan penelitian berikutnya adalah bagaimana para aktor memaknai tentang berbagai praktik pengelolaan keuangan daerah yang diamanahkan kepadanya? Pertanyaan ini penting untuk diajukan untuk memahami aspek motivasional yang mengiringi segala tindakan sehingga dapat menjadi semacam kebiasaan yang berterima secara umum (di tempat tersebut).

Bersandar pada dua pertanyaan penelitian di atas, penelitian ini dilakukan dengan harapan serta tujuan untuk memahami secara mendalam bagaimana pengelolaan keuangan

[‡]Frase “tabir gelap” ini kami pakai guna menekankan bahwa fenomena-fenomena berbau “*fraud*” dalam pengelolaan keuangan daerah ini hadir di balik sesuatu yang muncul di permukaan. Ada tabir yang menutupi sesuatu yang terjadi di balik semua yang tertampilkan ke publik. Ada “sesuatu” yang bersembunyi (tersembunyi lebih tepatnya) di ruang-ruang gelap di balik tampilan laporan keuangan pemerintah daerah, bahkan yang telah mendapatkan opini audit tertinggi: Wajar Tanpa Pengecualian.

daerah secara praktik senyatanya di lapangan. Pengungkapan fakta realitas pengelolaan keuangan daerah ini, termasuk (dan lebih-lebih) yang selama ini berada di bawah permukaan menjadi penting diungkap sebagai bahan pembelajaran.

METODE PENELITIAN

Bersandar pada pembacaan tentang ragam asumsi di tiap paradigma pengembangan ilmu (khususnya Ilmu Akuntansi) (lihat antara lain Burrell dan Morgan, 1979:21; Chua, 1986; Mulawarman, 2010; Sudarma, 2010, Djahmuri, 2012: Setiawan, 2011), penelitian ini secara *nature* dapat disejajarkan dengan paradigma interpretif. Penelitian ini didasarkan atas asumsi bahwa pengetahuan (*knowledge*) itu digali melalui penjelasan ilmiah atas *human intention* dalam serangkaian interpretasi subjektif dan persesuaian *common sense* para aktor dalam aktingnya sehari-hari. Penelitian ini mencoba mengungkap aktivitas pengelolaan keuangan daerah dari pemaknaan para aktornya di lapangan melalui tradisi hermeneutika. Penelitian ini meletakkan asumsi bahwa realitas sosial itu adalah subjektif hasil interaksi antar manusia. Dengan demikian, setiap tindakan memiliki makna.

Pada penelitian ini, hermeneutika yang dipakai untuk menggali makna tentang “teks” pengelolaan keuangan daerah (yang disoroti dari perspektif “*fraud*”) adalah hermeneutika Gadamerian. Hermeneutika Gadamerian ini dipilih karena pemaknaan tentang “teks” sebagai produk pengelolaan keuangan daerah bisa jadi belum didapatkan pemahaman oleh masing-masing aktornya ketika itu “dibenturkan” dengan analisis *fraud*. Jadi, peneliti (penafsir), akan mencari, mengkonstruksi makna yang diungkap oleh informan melalui pembacaan terhadap kondisi kontekstual. *Intersubjectivity* dan dialogis adalah kata kunci proses pencarian makna dalam tradisi hermeneutika gadamerian.

Proses pemahaman dan interpretasi ini dilakukan dalam serangkaian proses yang dikehendaki oleh hermeneutika Gadamerian, yaitu “peleburan bahasa” atau “fusi” (Muzir, 2010:176). Teks diambil dari dokumen, wawancara dialogis dengan informan, rekan kerja

informan, melalui media bahasa yang saling dipahami. Penafsir dalam kaitan proses ini dipersyaratkan perlu membaurkan semesta pemahaman yang dia miliki terhadap semesta yang ingin dipahami dalam sebuah interaksi dua arah (Muzir, 2010:178).

Proses tradisi yang dialogis antar manusia ala Gadamer inilah yang sedikit membedakan dengan hermeneutika Heideggerian (Grondin, 2010: 223). Heideggerian meletakkan aspek historis dan budaya tertafsir di luar sisi penafsir walau juga terjadi subjektifikasi (pemaknaan) atas teks. Sementara Gadamerian menghendaki adanya proses dialogis yang menginternal pada diri penafsir untuk mendapatkan penafsiran atas teks.

Situs penelitian ini adalah SKPD (Satuan Kerja Perangkat Daerah) pada Pemerintah Kabupaten *Pote Tolang*. Pemilihan situs pada SKPD ini sebagai lokasi penelitian didasarkan pada argumentasi logis. Pemaknaan masing-masing aktor pengelola keuangan daerah dalam satu naungan institusi yang sama dapat memberikan pemahaman yang komprehensif. Persepsi dan pemahaman satu aparatur dari level terbawah lalu kemudian diikuti dengan aparatur lain di atasnya. SKPD yang dipilih untuk memahami proses pengelolaan keuangan daerah ini adalah SKPD yang memiliki transaksi yang lengkap, baik penerimaan maupun pengeluaran.

Pertimbangan lainnya adalah adanya akses menuju lokasi penelitian. Ketersediaan akses dan *rapport* (kedekatan) dengan informan ini sangatlah penting dalam penelitian dalam pendekatan kualitatif (Creswell 2007:123). Pentingnya *rapport* ini juga tak bisa dilepaskan dari tema penelitian ini yang agak “rawan” dan “sensitif” bagi sebagian besar aktor. *Rapport* dibutuhkan dalam rangka menggali pemaknaan tentang “*fraud*” secara tidak eksplisit. Peneliti melakukan diskusi dan wawancara terkait tujuan penelitian ini dengan berbagai teknik wawancara yang tidak langsung tertuju kepada terma “*fraud*”. Proses penggalian informasi tentang *fraud* melalui wawancara tak jarang dilakukan secara informal, diselipkan diantara perbincangan *ngalor ngidul* di berbagai tempat.

Informan utama penelitian ini adalah persona-persona yang benar-benar ditugaskan melaksanakan fungsi pengelolaan keuangan daerah di SKPD tersebut. Para informan kunci ini antara lain: 1. Tukiman (Bendahara Pengeluaran); 2. Bendahara Pengeluaran Pembantu (Kastain); 3. Sabiyah (Bendahara Penerimaan); 4. Sugimin (PPTK/Pejabat Pelaksana Teknis Kegiatan); 5. Karyamin (PPTK/Pejabat Pelaksana Teknis Kegiatan); 6. Kastubi (PPTK/Pejabat Pelaksana Teknis Kegiatan); 7. Samirin (PPK/Pejabat Penatausahaan Keuangan); 8. Tuminem (staf di PPK); 9. Sutriman (Pengguna Anggaran/PA).

Untuk melengkapi data dan informasi, keterangan dari beberapa pihak di luar SKPD juga menjadi informan penelitian ini. Mereka antara lain pihak ketiga yang menjadi rekanan dalam pelaksanaan kegiatan SKPD. Pihak ketiga menjadi bagian penting dilandasi alasan bahwa beberapa pelaksanaan kegiatan di SKPD juga melibatkan pihak ketiga.

Keterangan dari pihak legislatif (anggota DPRD sebagai mitra kerja) pun juga adalah bagian integral penelitian ini, sebagai langkah *check and recheck* data dan informasi. Dalam konteks penelitian ini, informasi pembanding yang digali dari informan berlatar belakang anggota legislatif adalah berupa konfirmasi atas temuan yang diungkap kali pertama oleh aparatur pengelola keuangan daerah di SKPD. Dalam hal pendalaman isu-isu publik ini, kami juga melakukan ikhtiar penggalian data dan informasi dari kalangan *pressure group*, yaitu awak media massa (lokal) dan penggiat lembaga swadaya masyarakat (LSM). Pelbagai data-data dan informasi “bawah tanah”, *off the record* akan menjadi amunisi penguat temuan-temuan yang tergali dari lapangan.

Teknik pengumpulan data yang utama digunakan dalam penelitian ini adalah wawancara langsung dan mendalam dengan informan. Informasi yang didapatkan dari setiap informan kemudian peneliti kembangkan sebagai bahan menggali informasi dari informan yang lain secara bergulir (*snow ball*). Guna melengkapi tambahan pemahaman terhadap para informan penelitian ini, kami mendatangi rumah hampir seluruh informan. Pembicaraan

informal dengan suami/istri yang bersangkutan, juga melihat kondisi rumah adalah langkah menambah referensi tentang latar belakang pribadi informan. Slip gaji beberapa informan juga kami kantongki sebagai tambahan informasi.

Kegiatan pengumpulan data dan informasi melalui *depth interview* bukanlah kegiatan sekali kesempatan. Pengumpulan data dan informasi dalam penelitian ini menghadirkan beberapa teknik investigatif yang tidak bisa terang-terangan. Mirip seperti yang diungkapkan oleh Achsin (2010), penelitian ini dalam beberapa hal dikerjakan layaknya spionase: mencari, memata-matai, meneropong, mengintai untuk mengambil data mentah. Namun etika penelitian tetap menjadi *concern* utama peneliti untuk “menjaga” posisi para informan.

Pada saat yang bersamaan, peneliti juga melakukan observasi dan dokumentasi terhadap “teks”, sumber-sumber otoritatif terkait pengelolaan keuangan daerah. Peneliti mengumpulkan teks-teks yang menjadi pijakan pemaknaan para informan. Dari informan yang berfungsi sebagai bendahara penerimaan dan pengeluaran misalnya, kami melakukan observasi dan dokumentasi berbagai catatan pembukuan yang dihasilkannya. Begitupun pada dokumen-dokumen yang diselenggarakan oleh PPTK, PPK dan seterusnya.

Setelah proses pengumpulan data selesai dilakukan, peneliti melaksanakan proses analisis data. Pemaknaan informan terhadap “teks” produk pengelolaan keuangan daerah pada situs penelitian ditafsir berdasarkan tradisi hermeneutika. Peneliti menggunakan rerangka definisi dan segala hal ikhwal tentang *fraud* (dalam khazanah keilmuan Akuntansi Forensik) sebagai dasar untuk mengungkap “sisi gelap” ini. Artinya, segala tindakan dalam menjalankan roda pengelola keuangan daerah yang secara per definisi dapat digolongkan memenuhi definisi dan sifat tindakan “*fraud*”, maka tindakan tersebut dapat dikategorikan terindikasi *fraud*, sebuah “sisi gelap”. Perdebatan bisa jadi menyeruak pada pemaknaan apakah fenomena tertentu tergolong *fraud* atau tidak. Inilah yang kami sebut “*grey area of*

fraud”. Wilayah *grey area of fraud* yang tertangkap kemudian dimintakan pemaknaannya kepada para aktor.

Selanjutnya, analisis diarahkan pula untuk memahami faktor yang mengungkungi berbagai fenomena “gelap” tersebut. *Inner* dan *outer factor* dalam perspektif masing-masing informan digali. Pada tataran analisis ini, peneliti terbantu dengan beberapa temuan Donal Cressey yang dalam perkembangannya disebut sebagai *Cressey’s Fraud Triangle* (Singleton dan Singleton, 2010: 44) yang terdiri dari *pressure*, *opportunity* dan *rationalization*. Di luar tiga faktor tadi, tambahan satu faktor lain, *capability*, sebagai elemen penting terjadinya *fraud* yang digagas Wolfe dan Hermanson (2004), juga menjadi pisau analisis.

Namun perlu dicatat, segala konsepsi teoritisasi tentang *fraud* ini hanyalah sebagai amunisi pemahaman awal kami untuk memasuki kancah lapangan penelitian. Tidak menjadi sebuah teori pakem yang dimintakan konfirmasinya di lapangan lainnya pendekatan paradigma positivisme kuantitatif. Pemaknaan yang didapatkan dari informan ini juga memperhatikan latar belakang historis (informan) dan latar belakang budaya sebagaimana dipersyaratkan tradisi hermeneutika. Latar belakang historis menyangkut karakteristik informan, mulai dari pendidikan terakhir, lama masa kerja, keluarga, juga tingkat perekonomian (jumlah gaji, besaran pengeluaran dan lain-lain). Latar belakang budaya meliputi segala sesuatu yang menaungi para informan sebagai manusia Madura yang bekerja dalam sebuah lingkungan instansi pemerintah, termasuk bagaimana pengelolaan keuangan daerah, dijalankan bersama di institusi di mana ia mengaktualisasikan dirinya.

HASIL DAN PEMBAHASAN

Tikas “*Grey Area of Fraud*” Pengelolaan Keuangan Daerah: “Dana Taktis”

Berdasarkan observasi dan interviu mendalam selama proses penelitian, dapat dikatakan bahwa secara umum, pengelolaan keuangan daerah di SKPD yang menjadi lokus penelitian ini telah mengikuti seluruh aturan main yang telah ditetapkan. Mekanisme berikut

dokumentasi pencatatan atas pengeluaran kas dan penerimaan kas (termasuk bagaimana pengelolaan asetnya) secara legal formal administratif telah *in line* dengan seluruh aturan main yang digariskan.

Pengelolaan keuangan di SKPD ini secara garis besar terbagi dalam dua jenis: penerimaan dan pengeluaran kas. Penerimaan kas (daerah) berasal dari retribusi yang pengelolaannya diserahkan kepada SKPD ini. Aktor yang berperan dalam hal ini praktis hanyalah seorang Bendahara Penerimaan yang bernama Sabiyah. Tidak ada jejak yang mengarah kepada indikasi *fraud* yang dapat diungkap oleh peneliti dalam urusan penerimaan kas SKPD ini. Sebenarnya ada juga sedikit prasangka bahwa tidak seluruhnya realita di atas kertas laporan sama dengan realita senyatanya di lapangan. Hal ini berangkat dari fakta bahwa Sabiyah, sang Bendahara Penerimaan adalah satu-satunya orang yang mengetahui detail urusan penerimaan SKPD ini. Dalam konsepsi struktur pengendalian internal, ketika ada beberapa fungsi melekat pada 1 orang, maka kemungkinan terjadinya risiko “penyalahgunaan” juga tinggi. Tapi pada akhirnya, “risiko” ini tidak dapat diverifikasi faktual karena kurangnya akses metode penggalian, hanya berdasar interviu dengan sang bendahara.

Dari sisi pengeluaran kas, ada dua mekanisme besar yang berlangsung: mekanisme UP/GU/TU[§] dan LS^{**}. Pada sisi pengeluaran inilah, banyak mencuat apa yang dinamakan sebuah wilayah abu-abu. Sebuah wilayah penafsiran yang jika dibenturkan dengan definisi *fraud*, maka indikasi ke arah sana sayup-sayup dapat diperdebatkan.

Menyitir berbagai literatur, *fraud* merupakan sebuah tindakan *deception* (pengelabuan, muslihat, penipuan) ilegal atas pengelolaan sumberdaya organisasi yang dilakukan orang

[§] Mekanisme Uang Persediaan, Ganti Uang dan Tambah Uang (UP/GU/TU) ini secara umum dapat didefinisikan sebagai mekanisme atau prosedur pengeluaran kas untuk membiayai kegiatan-kegiatan umum SKPD yang bersifat rutin dan tidak terkait langsung dengan kegiatan tertentu saja yang dikelola sendiri oleh bendahara pengeluaran.

^{**} LS (Langsung) terdiri dari dua jenis: a) LS Gaji dan Tunjangan (langsung diserahkan kepada penerima gaji/tunjangan) serta b) LS Pengadaan Barang/Jasa (langsung diserahkan kepada pihak ketiga yang melaksanakan pekerjaan kegiatan pengadaan barang/jasa yang spesifik.

terpercaya secara sengaja (*intentionally*) dan sembrono (*recklessy*) yang mengakibatkan kerugian material melalui cara-cara yang *tricky* dan *unfair*^{††}. Beberapa terma lain yang senantiasa lekat dengan definisi *fraud* antara lain *covert* (samar) dan *hidden* (tersembunyi). Bahkan Bayou dan Reinstein (2001) dengan gagah berani mengatakan bahwa “*hiding is not a feature of fraud, it is its essence*”. Karenanya untuk mengerti bahwa pengelolaan keuangan daerah pun (ternyata) menyimpan potret buram, kita perlu menyingkap “tirai gelap” dan menemukan esensi wilayah abu-abu ini. Menyingkap apa yang selama ini bersembunyi (“sengaja” disembunyikan lebih tepatnya) di bawah permukaan dokumentasi prosedural legal formal administratif.

Selama penyelaman terhadap fenomena prosedural mekanisme pengelolaan keuangan daerah, peneliti mendapati beberapa fakta menarik. Hal pertama yang menyita perhatian berangkat dari pernyataan yang diucapkan Sugimin, seorang PPTK^{‡‡} di SKPD ini:

“Tapi satu hal yang juga penting, jangan “paksa” kami untuk melakukan semuanya secara murni, jujur 100%. Ada banyak kondisi yang “mendorong” kita melakukan penyiasaan-penyiasatan”.

Pernyataan ini menarik guna memicu pertanyaan-pertanyaan berikutnya. Kata “penyiasaan” (aturan) terasosiasi kepada salah satu kosakata yang melekat kepada definisi *fraud*. Rasa penasaran tentang pernyataan ini lalu terkonfirmasi sepanjang observasi terhadap praktik pengelolaan keuangan di SKPD ini. Pengakuan dari aktor-aktor lain juga membenarkan beberapa “penyiasaan” tersebut. Staf di bawah PPK^{§§} SKPD, Tuminem, lalu mulai membuka bentuk-bentuk “penyiasaan” tersebut:

“Kita itu *gak* mungkin meng-SPJ-kan murni 100% sesuai anggaran. Karena kita juga butuh apa yang dinamakan dengan “dana taktis”. Kita tidak membelanjakan

^{††} Lihat definisi yang didedahkan Albrecht (*etal.* 2009: 7), Silverstone dan Sheetz (2007: 4), Grabosky (2003), ACFE (2010) dan lain-lain

^{‡‡} Pasal 12 ayat (5) Permendagri 13/2006 menyatakan bahwa PPTK mempunyai tugas mengendalikan pelaksanaan kegiatan, melaporkan perkembangan pelaksanaan kegiatan dan menyiapkan dokumen anggaran atas beban pengeluaran pelaksanaan kegiatan.

^{§§} Pasal 13 Permendagri 13/2006 mendedahkan tugas PPK (Pejabat Penatausahaan Keuangan) SKPD adalah pejabat yang berwenang mengkoordinasikan segala penatausahaan keuangan di setiap SKPD. Ia langsung bertanggungjawab kepada PA (Pengguna Anggaran) yang biasanya adalah pimpinan tertinggi di SKPD tersebut.

semua sesuai yang tertera di anggaran, tapi SPJ-nya 100%. Selisih itu yang kita kelola sebagai dana taktis”.

Ya, inilah hal pertama yang menarik untuk diperbincangkan: “dana taktis”. Penyiasatan” yang bermuara pada “dana taktis” ini adalah selisih antara total belanja yang dipertanggungjawabkan (istilah yang jamak dipakai: “di-SPJ-kan”) secara administratif dan jumlah belanja riilnya. Pada sebagian besar belanja barang/jasa, berdasar pengakuan beberapa aparatur, hampir seluruhnya tidak 100% secara riil sesuai fakta. Secara rata-rata, selisih ini berada pada kisaran 20%-30% per kegiatan sesuai kebutuhan. Ini (biasanya) berlaku pada belanja-belanja rutin barang/jasa yang secara nominal anggarannya kecil, namun kerap. Belanja-belanja ini pelaksanaannya langsung ditangani oleh bendahara pengeluaran dan/atau PPTK dalam mekanisme UP/GU. Contoh belanja barang/jasa yang paling sering menjadi objek “dana taktis” ini antara lain belanja perjalanan dinas, belanja mamin (makanan dan minuman) dan ATK (Alat Tulis Kantor).

Jika membaca fenomena yang ada, pada dasarnya, usaha untuk “mempersiapkan” penggunaan dana APBD yang tidak seluruhnya sesuai dengan pengeluaran senyatanya sudah dimulai sejak fase penganggaran. Tiap Bidang/Bagian dalam SKPD ini telah memahami titik-titik mana yang dapat “disiasati” agar kepentingan pribadi, juga kepentingan kantor sama-sama berjalan dengan baik berkat dukungan dana yang memadai. Sugimin, PPTK yang dahulu juga pernah berpengalaman menjabat sebagai bendahara pengeluaran melontarkan pernyataan menggelitik terkait penyusunan RKA setiap tahunnya ini.

“Dalm menyusun RKA biasanya yang kerja Bendahara, PPTK hanya tahu global kegiatan dan angkanya. Detailnya urusan Bendahara. Kira-kira yang untungnya banyak yang diutamakan***. Pertimbangan kegiatan mayoritas rutinitas yang didahulukan. Modifikasi ada, tetapi sangat sedikit”

RKA disusun berdasar kebiasaan tahun-tahun sebelumnya, lebih-lebih yang berkenaan dengan deretan kalimat ini: “yang untungnya banyak yang diutamakan”. Kerjasama dengan pihak pihak ketiga yang menjadi penyedia barang ini menjadi salah satu bentuk praktik yang

***Garis Bawah dari peneliti, sebagai penekanan.

lazim dilakukan. Adanya saling ketergantungan kebutuhan dua belah pihak ini sangat logis. Ketika dua kebutuhan berkelindan, kerjasama (berbau kolusi) ini terjadilah. Dengarlah penuturan salah seorang pengusaha lokal rekanan SKPD ini:

“Kami sudah puluhan tahun mas berhubungan dengan instansi pemerintah. Biasanya kami bergerak dalam pengadaan barang-barang. Setoran pada Dinas pasti ada itu, di semuanya. Kalo *nggak, ta' noro' kaprah* (tidak mengikuti kelaziman). Bisa-bisa tahun berikutnya *gak* dapat proyek lagi, mas.”

Saking inginnya kemudahan pertanggungjawaban itu terselenggarakan, para bendahara dan/atau PPTK memiliki setumpuk stempel atas nama para pihak ketiga yang menjadi mitra tersebut sebagaimana tampak dalam gambar berikut:



Gambar 1
Foto Koleksi Stempel SKPD

Stempel-stempel ini akan menjalankan perannya pada saat pertanggungjawaban belanja “kecil-kecil” ini tidak senyatanya sesuai fakta. Bukti kuitansi dari pihak ketiga ini bisa jadi mengikuti nilai yang ada di anggaran, walau secara faktual tidak sejumlah itu (lebih kecil). Namun pada saat tertentu, bisa saja terjadi, para bendahara dan/atau PPTK melakukan belanja fiktif (sama sekali tidak ada pembelian barang/jasa) tanpa sepengetahuan pihak ketiga yang dicatut. Tentu saja, koleksi stempel-stempel yang dimiliki (beserta “peniruan” tanda tangan) inilah yang menjalankan fungsinya di atas kertas SPJ.

Selain dari belanja barang/jasa yang nilai anggarannya relatif “kecil” dan “tidak material”, dana taktis ini juga dikumpulkan dari pengadaan barang/jasa yang pelaksanaannya diserahkan sepenuhnya kepada pihak ketiga (mekanisme LS). Beberapa aparaturnya SKPD ini

menyebutnya “*sharing keuntungan*”. Biasanya ini paling mudah dilakukan pada pengadaan yang bentuknya jasa.

Pengadaan jasa yang disediakan pihak ketiga (seperti pelatihan, penelitian/kajian dan lain-lain) memang mengisyaratkan pemberian kepercayaan kepada pihak ketiga untuk menyelenggarakan kegiatan. Nah, dalam proses pemberian kepercayaan kepada pihak ketiga tertentu tersebut, pembicaraan tentang “*sharing keuntungan*” terjadi. Persentase terbesarnya tetap jatuh kepada pihak ketiga. Kisarannya bervariasi, antara 10-40%, tergantung “kesepakatan”, dalam prinsip “tahu sama tahu”.

Sharing keuntungan ini agak sulit “diwajibkan” kepada pihak ketiga dalam pengadaan yang sifatnya bukan belanja jasa, yaitu belanja barang dan belanja modal. Pembicaraan tentang “*sharing keuntungan*” pada belanja barang dan belanja modal yang diselenggarakan oleh pihak ketiga ini pada akhirnya jatuh kepada “kesadaran” pihak ketiga untuk memberikan “sesuatu” sebagai ungkapan “**terima kasih**”. Tuminem menegaskan ini dalam sebuah perbincangan di sore hari:

“*Kalo yang pengadaan barang kan sudah ada HPS-nya, jadi agak susah meminta sharing keuntungan ini. Tapi tetap saja ada, saat pengadaan barang ini, pihak ketiga ngasih ke kita-kita juga. Yaaah, bentuk terima kasih gitulah setelah kegiatan. Sudah biasa itu, mas. Gimana-gimana, mereka itu kan juga berterima kasih karena telah ditunjuk sebagai rekanan.*”

Peruntukan “Dana Taktis”

Pertanyaan berikutnya, bagaimana dan untuk apa peruntukan rekening “dana taktis” ini? Kumpulan dana dari “penyisihan” dari pelbagai pertanggungjawaban kegiatan ini lalu dibukukan dan diadministrasikan terpisah, *non-budgeter*. Berikut wujud pencatatan dana *non-budgeter* ini:



Gambar 2 Foto Catatan Pembukuan “Dana Taktis”

1. Empati terhadap Minimnya Penghasilan (*Emphatetic-Driven (un)Fraud*)

Berdasar catatan yang ada, peruntukan dana taktis ini dapat ditelisik. Rentang peruntukan “dana taktis” ini cukup luas. Ada beberapa pos pengeluaran yang menjadi jujukan dana taktis ini. Hal yang utama adalah “dana taktis” itu berlaku sebagai tambahan penghasilan. Secara berseloroh, Tuminem, sang bendahara “dana taktis” berujar:

“Teman-teman itu kan ya butuh tambahan pemasukan. Gaji PNS golongan II, III berapa sekarang. Lalu dipotong dengan cicilan kredit di mana-mana. Bank, Koperasi dll^{†††}. Boleh ditanya, hampir semua pegawai disini, SK PNS nya sudah pernah atau sedang “sekolah”^{††††}. *Udah*, percaya kami *aja*, semua *gitu* kok. Nah sekarang dengan gaji tersisa, harus menanggung pengeluaran istri dan 2-3 anak *gimana*. Jajan, buku, susu anak dan lain-lain. Dari mana kalau *gak* dari yang begini-begini ini?”

Ada persoalan kesejahteraan pegawai yang menyembul dari kalimat ini. Pengalokasian “dana taktis” untuk kesejahteraan bersama menempati posisi teratas. Bentuknya dapat bermacam-macam. Bisa berupa tambahan honorarium bulanan yang dibagikan secara serentak. Bisa juga berupa uang lembur. Ini dibagikan kepada anggota tim yang “terpaksa” lembur untuk menyelesaikan pekerjaan kantor. Ketika menghadapi momen-momen hari raya keagamaan (Idul Fitri dalam hal ini), “dana taktis” ini menjelma sebagai Tunjangan Hari Raya (THR)^{§§§}.

Sebagai informasi, persoalan “kesejahteraan” pegawai ini sejatinya juga telah “tersiasati” di dalam RKA pada fase perencanaan. Di banyak tempat, RKA kegiatan-kegiatan SKPD ini memberikan ruang bagi pemberian tambahan penghasilan. Bentuknya adalah honorarium kegiatan. Item yang termasuk dalam belanja pegawai ini merupakan salah satu pos yang tertera di beberapa kegiatan pengadaan barang/jasa milik SKPD ini. Itulah jalur

^{†††}Beberapa slip/struk gaji beberapa aktor pengelola keuangan SKPD ini yang berhasil kami kumpulkan membenarkan tengara Tuminem ini. Gaji sudah tidak utuh, banyak potongan di sana-sini.

^{††††}“Sekolah” adalah istilah percakapan yang lazim dipergunakan untuk menunjuk kepada penggunaan SK PNS sebagai jaminan pengambilan kredit di lembaga keuangan (Bank)

^{§§§}Beberapa peraturan terkait pengelolaan keuangan daerah tidak memperbolehkan SKPD menganggarkan THR dalam RKA/DPA-nya. Kebutuhan yang meningkat pada saat Hari Raya Idul Fitri mengharuskan institusi SKPD ini “dituntut” secara sosial untuk menyediakan tambahan pendapatan bagi pegawai.

yang “resmi”. Tambahan penghasilan dari “dana taktis” ini merupakan jalur lain yang “tidak resmi”.

Ada nuansa empati dari lontaran Tuminem di atas. Menyaksikan latar belakang historis teman-temannya sesama staf di kantor, ada sikap dan perasaan mencoba memahami situasi yang dihadapi rekan sepejuangan. Kondisi yang diceritakan Tuminem diiyakan oleh Tukiman, bendahara pengeluaran, ayah 2 anak. Tukiman satu-satunya sumber penghasilan, istrinya tidak bekerja. SK PNS-nya ada di Bank untuk mengambil kredit konsumsi beberapa waktu sebelumnya. Dengan sisa gaji di bawah 1 juta rupiah, maka tambahan penghasilan dari “ceperan”**** inilah yang menjadi jujukan masuk akal baginya. Seraya tersenyum ringan, Tukiman berujar:

“Sekarang apa-apa mahal, mas. Sekolah, jajan anak, susu anak dan lainnya. Belum lagi *tengka cem-macam* (kebutuhan sosial yang macam-macam). Kalo *gak* ada ceperan dari *gini-gini*, bagaimana bisa pegawai memenuhinya. Tak cukup mas. *Lecek* (bohong) kalau mengandalkan dari gaji *malolo* (*melulu*)”.

Kondisi kesejahteraan PNS di republik ini memang masih menjadi topik utama pembahasan ketika membincang profesionalisme mereka. Jangankan Tukiman yang pegawai di level bawah, Wakil Kepala Kepolisian RI, Komjen Nanan Sukarna melontarkan pernyataan menggelitik di dalam Seminar Nasional Komisi Kejaksaan, Jakarta tanggal 11 Oktober 2012. Nanan dengan lugas mengatakan bahwa penghasilan kecil merupakan salah satu sumber korupsi. Di hadapan peserta seminar, dengan serius, Nanan berujar:

“Angkat tangan yang sudah bersih? Yang hanya hidup dari gaji saja, coba? Jadi, kita enggak usah munafik, termasuk kami kalau hanya dari gaji enggak cukup juga”. (www.kompas.com 11 Oktober 2012 dan berita di Jawa Pos 12 Oktober 2012).

“Dana taktis” bagi seluruh pegawai di masing-masing unit di SKPD ini sebenarnya merupakan jalan yang dibuat sebagai upaya kebersamaan yang dibangun secara komunal di internal SKPD untuk menyelesaikan salah satu masalah krusial: pemenuhan hajat hidup

****Istilah “ceperan” adalah kata kondang dalam bahasa pergaulan yang merujuk pada jenis penghasilan tambahan atau sampingan, di luar penghasilan utama yang dilakoni seseorang.

keluarga pegawai. Sutriman, Pengguna Anggaran yang notabene merupakan pimpinan di SKPD ini mengatakan:

“Pimpinan kantor sangat memahami tentang rendahnya kesejahteraan staf itu. Dan ini berpengaruh terhadap kinerja. Bagaimana staf bisa bekerja dengan tenang jika masih memikirkan kebutuhan keluarganya. Apalagi sekarang kebutuhan hidup naik semua. Kami paham situasi ini karena kami juga pernah jadi staf juga”

Keberadaan “dana taktis” ini adalah sebuah mekanisme prosedural yang “terpaksa” dibuat karena mekanisme resminya terkendala aturan yang kadang tidak memperkenankan adanya. THR, uang lembur malam adalah beberapa jenis penghasilan yang sebenarnya “dibutuhkan” sebagai bentuk apresiasi namun tidak bisa teranggarkan secara formal.

2. Kebutuhan Pemenuhan “Urusan Sosial” Kantor.

Selain untuk “kesejahteraan” masing-masing personil secara pribadi, ada banyak kebutuhan yang lepas dari mekanisme budgeter resmi. Salah satunya adalah penyediaan dana untuk operasional kantor pada saat mekanisme budgeter belum dapat dilaksanakan di awal tahun. Ini biasanya terjadi jika penetapan APBD tahun berjalan berlangsung molor, tidak tepat waktu. Sesuai aturan, seharusnya APBD tahun berjalan ditetapkan paling lambat di akhir tahun sebelumnya. Dalam kondisi tertentu, beberapa kali sempat terjadi adanya kemoloran ini pada tahun-tahun sebelumnya. Dengan demikian, operasionalisasi kantor di awal-awal tahun belum dapat berjalan karena dana resmi APBD belum bisa diakses, sebagai dana talangan.

“Dana taktis” kerap pula dipergunakan untuk membiayai hal-hal yang bersifat insidental. Misalnya saja untuk membantu biaya persalinan, menjenguk keluarga pegawai yang sakit, pemberian santunan kematian keluarga anggota kantor dan ragam aktivitas sosial yang masih berkaitan dengan personil. Termasuk pula di dalamnya, aktivitas untuk membangun kebersamaan dan kekompakan antar anggota. Makan bersama di restoran, wisata bareng ke objek wisata tertentu juga mengakses dana ini.

Kantor juga seringkali dihadapkan pada kondisi yang seringkali tidak bisa terelakkan. Sebut saja permintaan sumbangan. Sumbangan ini dapat berupa kegiatan yang masih ada hubungannya dengan kepentingan pencitraan kantor dalam menjalin relasi sosial dengan lingkungan sekitarnya. Permintaan sumbangan untuk perayaan hari-hari tertentu contohnya. Sekali tempo juga ada permintaan sumbangan untuk pembangunan masjid dan lembaga sosial kemasyarakatan lainnya. Sumbangan lain juga dapat berupa sumbangan untuk kebutuhan pimpinan kantor yang sedang memiliki hajat. Sumbangan jenis-jenis seperti ini terasa sulit untuk diambilkan dari kantong masing-masing pegawai yang gajinya sudah pas-pasan itu. Ini juga tidak dapat dipenuhi melalui anggaran resmi yang tersedia..SKPD hidup dalam sebuah sistem besar yang di dalamnya mencakup pula urusan sosial ini.

Salah satu “sumbangan” lain yang menarik diantaranya termasuk pula untuk pembahasan anggaran bersama anggota DPRD. Sejatinya, anggaran untuk pembahasan sebuah rancangan APBD setiap SKPD telah ada secara resmi. Namun dalam praktiknya, tradisi “sumbangan” untuk tujuan “memperlancar” pembahasan anggaran antara SKPD dan anggota DPRD telah menjadi ritual tahunan yang membudaya.

Bentuknya tidak selalu dengan pemberian uang tunai berupa uang saku, uang transportasi danatau apapun istilahnya yang merujuk itu. Ini bisa pula dengan penambahan-penambahan kegiatan yang sejatinya tidak menjadi kebutuhan urgen SKPD untuk dianggarkan.“Terpaksa dianggarkan” hanya sekedar mengiyakan “titipan” anggota DPRD terkait pengadaan barang/jasa/modal tertentu.

Salah satu anggota DPRD yang berhasil kami korek informasinya, Tumijo (bukan nama sebenarnya), mengkonfirmasi hal tersebut. Ketika ditanya, apakah benar semua anggota DPRD menggunakan kewenangannya dalam fungsi penganggaran untuk “memasukkan” kegiatan atau CV kepada SPKD-SKPD yang menjadi mitra kerjanya, secara diplomatis, Tumijo berujar:

“Harus diakui, memang ada beberapa teman (anggota DPRD lainnya-*pen*) yang begitu. Namun sifatnya hanyalah menanyakan saja kepada SKPD apa sudah punya pandangan terkait pihak ketiga yang kompeten untuk pengadaan tertentu. Kalau belum, baru kita mengusulkan. Toh nanti SKPD sendiri yang memutuskan. Dan tidak semua anggota seperti itu. Kembali ke individu masing-masing itu, mas. Tidak ada itu minta jatah-jatahan”.

Bingkai Makna Aktor: *System_Driven (Un)Fraud*

Mekanisme Non-Budgeter yang *Clear* tapi Tidak *Clean*

Fenomena utama yang menyembul di balik “tirai gelap” pengelolaan keuangan daerah adalah tentang “dana taktis”. Dalam kaitan “kemudahan” pertanggungjawaban penggunaan dana ini, penting digarisbawahi bahwa seluruh SPJ kegiatan selalu disertai dengan dokumentasi yang dipersyaratkan. Bukti-bukti transaksi serta dokumen-dokumen pendukung lainnya selalu (dan harus) klir dan lengkap. Tukiman, Bendahara Pengeluaran, berujar:

“Klir semua SPJ kita, mas. Lengkap semua bukti-buktinya. Karena *kalo nggak*, PPK juga *gak* akan meloloskan buat pencairan dananya. Itu kan diverifikasi semua kelengkapannya. Cuma, *kalo* ditanya apakah semua sama persis dengan yang dibelanjakan, tahu sendirilah.. *wallahu a'lam*. hehehe. “ (tersenyum simpul).

Ungkapan bernas di atas menegaskan tentang pertanggungjawaban dana yang di atas kertas adalah *clear*. Semua dokumen beserta kelengkapan persyaratannya dapat dipastikan tersedia lengkap, sesuai sistem dan prosedur yang diharuskan. Pertanyaan besar apakah nilai SPJ sesuai fakta realitasnya inilah dijawab secara bersayap. Kalimat “*tahu sendirilah*” dengan ekspresi senyum yang mengiringinya secara implisit adalah pengakuan tentang adanya sesuatu yang tidak sepenuhnya jujur berdasar fakta. *Clear* tapi tidak (sepenuhnya) *clean*, begitu kira-kira ungkapan pemaknaannya. Karyamin, salah seorang PPTK di SKPD dengan nada gusar berujar:

“Jadi PPTK itu jauh lebih susah daripada jadi bendahara. Bagaimana tidak, kita harus memenuhi target pimpinan dan kesejahteraan staf. Jadi PPTK itu harus *pinter-pinter SPJ*. Artinya dapat menyisihkan untuk (dana) taktis”.

Frase “*pinter SPJ*” ini menarik untuk diungkap. Dalam penjelasan lebih lanjutnya, Karyamin menjelaskan bahwa PPTK yang memegang kegiatan tidak mungkin meng-SPJ-kan murni

sesuai fakta sejatinya 100 persen. Ada kondisi eksternal di luar dirinya yang mengharuskan tersedianya “dana taktis” untuk keperluan kantor beserta penghuninya.

Sebuah “Budaya” yang Ditradisikan “Turun Temurun”

Informan penelitian ini yang bertindak sebagai bendahara pengeluaran dan/atau PPTK yang langsung berhubungan dengan pertanggungjawaban pengeluaran ketika ditanya di sekitar fenomena “dana taktis” ini, seluruhnya secara implisit mengatakan bahwa ini sudah menjadi sistem. Sebuah “budaya”. Sebuah tradisi kebiasaan yang telah berlangsung sekian lama demi pemenuhan kas yang diistilahkan “dana taktis”. Tersirat ada semacam “tuntutan” untuk melaksanakan kebiasaan yang telah sekian tahun berjalan sebagai sebuah sistem yang terberi, *given*. “Tuntutan” yang pada kesempatan berikutnya ketika diyakini sebagai keharusan akan menjadi sebuah “tuntunan”.

Pada saat ditanya tentang tikas *grey area of fraud*, seluruh informan ini, dalam varian bahasa yang berbeda, pun memiliki kesadaran bahwa “ketidaksesuaian” angka ini adalah sebetulnya kebohongan, melawan hati nurani yang mewajibkan kejujuran. Simaklah penuturan salah satu PPTK dengan nada gusar, Karyamin:

“Tak perlu ditanya, kita semua sadar bahwa ini tidak sepenuhnya benar secara hati nurani... Tapi bagaimana lagi. Ini sudah menjadi tradisi. Padahal tuntutan macam-macam. Dari mana? THR, Sumbangan untuk macam-macam termasuk untuk pembahasan anggaran dan sebagainya. Juga memikirkan pendapatan tambahan untuk staf. Pokoknya rumit...”.

Kastubi, PPTK, yang terkenal tawaduk ini seringkali mengeluhkan “nasibnya” sebagai abdi negara di tengah kungkungan sistem yang bertentangan dengan hati nuraninya. Bapak 4 anak yang dikenal koleganya ahli ibadah ini dengan nada prihatin berujar:

“Iyalah. Kita ini staf di kantor. Ada pimpinan di situ. Juga ada tradisi yang sudah lama berjalan. Gak bisa kita jujur 100 persen. Repot jadi bawahan seperti kita ini. Menyiasati anggaran, melayani ‘bos-bos’, anggota dewan juga itu banyak maunya.. Capek... Mengharuskan kita banyak istighfar. Lebih enak kamu. Jadi dosen, aman.”.

Tengok pula pengakuan Kastain, Bendahara Pengeluaran Pembantu:

“Sebenarnya kami juga berat melakukan beberapa SPJ yang *gak* jelas ini. Tapi pimpinan kalau sudah bilang A, kita bawahan ya harus siap memenuhinya dengan cara-cara yang kita mampu. Apa mau kita dipindah^{††††} kalau tidak mau ikut budaya ini. Simalakama kita ini...”.

Aktor sebagai bagian dari sistem besar tidak kuasa “melawan” ataupun menolak *grey area* itu pada saat lingkungannya di kantor menganggap itu sudah “budaya”. Di atas semua itu, ketika keseluruhan mekanisme *grey area of fraud* (termanifestasi dalam manajemen “dana taktis” non budgeter) itu terindikasi *fraud* (per definisi), namun dilakukan secara sistemik komunal (di dalam sistem dan prosedur yang diketahui bersama, berjamaah), aktor memaknainya bahwa itu bukanlah tindakan penyalahgunaan wewenang (*unfraud*)

Rangkaian pernyataan para aktor pengelola keuangan daerah di SKPD ini tampaknya melegitimasi konsep *Cressey's triangle of fraud* sebagaimana didedahkan Singleton dan Singleton (2010: 45-46). Bahwa terjadinya sebuah indikasi *fraud* memiliki dimensi *pressure* di situ, khususnya apa yang disebut *work-related pressure*. Dari “tekanan” berkait pekerjaan ini, tersembul pula adanya *financial pressure*, tekanan pemenuhan kebutuhan pegawai yang dalam kesadaran penuhnya merasa pendapatannya tidak mencukupi.

Pilar nomer dua *triangle of fraud* ini, *opportunity* (kesempatan), juga menemukan relevansinya dari temuan ini. Yang mungkin membedakan dengan konsep *óppportunity* ala segitiga *fraud* Cressey adalah konteksnya. “Kesempatan” di situs penelitian ini dimiliki para aparatur pengelola keuangan daerah secara komunal. Kesempatan yang diketahui, disepakati dan dilakukan bersama oleh segenap aktor pengelola keuangan daerah di SKPD. *Rationalization*-nya juga berkisar di seputar permakluman tentang kondisi kebersamaan yang mengungkungi sistem yang ada.

Rangkaian praktik sistematis oleh aktor pengelola keuangan daerah ini juga mengkonfirmasi tentang tambahan faktor yang digagas Wolfe dan Hermanson dengan *fraud*

†††† Kalimat “dipindah” ini memiliki konotasi sebagai mutasi (“pembuangan”) pegawai ke tempat yang terpencil, kurang menyenangkan, jauh dari keramaian serta deskripsi lain yang berbau “negatif”.

diamond-nya (2004), yaitu aspek *capability*. Kapabilitas untuk melakukan tindakan yang masuk dalam wilayah “abu-abu” tentang *fraud* ini jelas dimiliki para aktor ini. Di tangan merekalah segenap prosedur dan mekanisme pengelolaan keuangan daerah ini ditentukan.

Dengan demikian, jika ditelaah secara jernih, temuan dari pemaknaan aktor ini ada yang sedikit berbeda dengan konsepsi *fraud triangle* Donal Cressey dan *fraud diamond* Wolfe dan Hermanson. Konsepsi *fraud triangle* dan *fraud diamond* lahir dari alam dan budaya Barat yang kental nuansa individualismenya. Karakteristik *fraud* yang dikonsepsikan merunut kepada tindakan persona-persona secara individualistik. Adapun situs penelitian ini berlokasi di Indonesia yang semangat gotong royongnya tinggi. Lebih-lebih Madura, tempat situs ini berada. Rifai (2007:360-361) mengatakan bahwa sekalipun tingkat kemandirian orang Madura relatif tinggi, namun kesadaran akan kebutuhan kerjasamanya juga kental^{***}. Begitu jelas terlihat bahwa nuansa kolektivitasnya lebih tercermin dari ungkapan-ungkapan para informan.

Ketika dibenturkan dengan konsepsi umum *fraud*, pemaknaan para aktor pengelola keuangan daerah di level SKPD yang menjadi informan penelitian ini tetap berada di wilayah *grey area*, mutitafsir. *Fraud* yang secara sifat identik dengan *covert* dan *hidden* (Bayou dan Reinstein, 2001) terbantahkan dalam mekanisme pengelolaan “dana taktis” ini. Baik cara perolehan (*cash inflow*) maupun pemanfaatan/peruntukan (*cash outflow*), mekanisme non-budgeter ini diketahui, dilakukan dan dipertanggungjawabkan bersama-sama.

Semua level pengelola keuangan di SPKD, mulai staf hingga pimpinan, mafhum adanya prosedur “penyisihan” yang sejatinya bernuansa ketidakjujuran ini (salah satu aspek *fraud* juga). Bahkan untuk tata cara perolehan dan pengumpulan “dana taktis”, pihak ketiga/rekanan yang digandeng oleh SKPD dalam pekerjaan pengadaan pun tahu sama tahu. Walaupun mungkin ada ketidakrelaan dari pihak ketiga karena adanya “pembagian (*sharing*)

***Ada *parebasan* Madura yang terkenal dalam hal kebersamaan kolektif ini: *tadha' oreng jharepen eserrop dhibi'*, tiada orang yang dapat meniup sendiri matanya tatkala *kellilipan*.

keuntungan”, ketika hal ini dianggap sebagai sesuatu yang telah menjadi rahasia umum (diketahui bersama), unsur *covert* dan *hidden* pun lagi-lagi tidak dapat dibuktikan. Inilah yang menyembulkan multitafsir atas perbuatan mana yang nyata-nyata tergolong indikasi *fraud* murni (*real or pure fraud*) atau masih remang-remang (*half fraud or pseudo fraud*).

Perolehan (*inflow*)

System driven “(un)fraud” (grey area of fraud)
→ mekanisme “Dana Taktis” non-budgeter (*pseudo or half fraud*)

1. SPJ di atas kertas tidak sama dengan pengeluaran faktual. Proses ini terlaksana juga dengan “bantuan” koleksi stempel dan “kerjasama baik” dengan pihak ketiga jika diperlukan
2. *Sharing* keuntungan : proses “akad” di muka dengan pihak ketiga/rekanan tentang “tradisi” pembagian atas persentase nilai proyek.
3. Pemberian “amplop terima kasih” dari pihak ketiga/rekanan setelah pekerjaan terselesaikan

Pemanfaatan (*outflow*)

System-driven “(un)fraud” → bagian dari “budaya” organisasi yang tidak terhindarkan (*pseudo or half fraud*)

1. Kebutuhan sosial kantor internal: sumbangan untuk keluarga staf yang punya hajat berdimensi sosial kemasyarakatan (pernikahan, sakit, kematian), acara-acara kebersamaan dsb. Berfungsi pula sebagai dana cadangan untuk talangan ketika mekanisme resmi budgeter belum dapat diakses.
2. Kebutuhan sosial kantor eksternal : Sumbangan atas dana sosial (masjid, pondok pesantren), dana cadangan untuk kegiatan-kegiatan dadakan

Emphatethic-driven (un)fraud:

1. Adanya kebutuhan pemenuhan tambahan “kesejahteraan” staf secara bulanan di tengah tingginya kebutuhan keluarga.
2. Empati terhadap minimnya penghasilan karena belitan kredit Bank dan sisa gaji yang kecil.
3. Kebutuhan terhadap adanya THR di Hari Raya Idul Fitri

Gambar 3
Risalah Pemaknaan Aktor:
Mekanisme “Dana Taktis”: *System-Driven (Un)Fraud*
(sumber : data diolah)

Simpulan

Ada ragam potret buram yang menyeruak di tengah idealitas desentralisasi kekuasaan dalam bingkai otonomi daerah. Fenomena yang diceritakan pada SKPD ini merupakan pengungkapan gambaran secara induktif terkait sisi lain pengelolaan keuangan daerah. Ada praktik pengelolaan keuangan SKPD yang ketika dibenturkan dengan teminologi *fraud* yang

ada dapat dikategorikan wilayah abu-abu dalam kaitannya dengan indikasi *fraud* (*grey area of fraud*).

Secara prosedural legal formal administratif, dapat dikatakan bahwa secara umum, pengelolaan keuangan daerah pada situs penelitian ini telah memenuhi seluruh ketentuan yang berlaku. Tahapan pengelolaan yang dimulai dari perencanaan, pelaksanaan (penatausahaan keuangan) hingga akuntansi dan pelaporan keuangan pada SKPD ini berjalan taat asas legal. Bukti-bukti formal terdokumentasi dengan baik sesuai alur proses yang ditetapkan. Setiap aparatur yang diamanahi menjadi pelaksana pengelolaan keuangan daerah menjalankan fungsinya dalam *day to day operation* dalam sebuah kerjasama yang baik. Terbukti, seluruh kegiatan yang direncanakan di dalam APBD dapat terlaksana baik dengan penyerapan anggaran juga relatif tinggi setiap tahunnya.

Namun di balik bentuk *form* yang sudah memenuhi kaidah legal formal, secara substansi, pengelolaan keuangan daerah di SKPD yang menjadi *locus* penelitian ini menyisakan tafsir yang berada di wilayah abu-abu terkait *fraud* secara esensialnya. Merujuk pada definisi tersebut di atas, pengelolaan keuangan daerah di SKPD ini menyembulkan wilayah penafsiran tentang adanya usaha indikasi *fraud* disana. Bentuknya adalah “penyisihan” dana yang bersumber dari berbagai kegiatan SKPD yang dikelola menjadi sebuah “dana taktis”. Semua dana kegiatan dipertanggungjawabkan secara *form* di atas kertas klir pada angka di kisaran anggaran yang tertera di DPA. Padahal, secara substansi, sebagian besar (untuk tidak mengatakan seluruhnya) dana yang dibelanjakan tidak persis sama dengan yang tertera. *Form over substance*.

“Dana taktis” ini dikelola untuk berbagai kebutuhan yang terkait operasional kantor di luar yang sudah teranggarkan (*non-budgetair*). Rentang peruntukannya cukup luas, mulai fungsi sebagai tambahan kesejahteraan pegawai di lingkungan SKPD (ada empati terkait minimnya penghasilan), pemenuhan permintaan sumbangan sosial atas nama kantor, hingga

hal-hal bersifat “abu-abu” yang masih ada hubungannya dengan SKPD (pemenuhan kebutuhan sosial kantor).

Berdasarkan pemaknaan para aktor, walau secara inheren, mekanisme “dana taktis” ini mengandung unsur ketidakjujuran penyajian, aktor memaknainya bukanlah sebuah bentuk *fraud* sepenuhnya. Pelbagai tindakan yang berporos pada mekanisme “dana taktis” ini adalah sebuah tradisi yang diketahui bersama sebagai sebuah bentukan sistem birokrasi kantor. Inilah yang diistilahkan *system-driven (un)fraud*. Bahwa seluruh tindakan di area “sisi gelap” bergradasi abu-abu ini, dalam pemaknaan aktor, walau seluruhnya tidak mengakui sebagai sebuah tindakan yang benar, namun bukanlah bentuk yang termasuk konsepsi *fraud*. Pemaknaan bukan *fraud (un-fraud)* ini berangkat dari pemahaman bahwa tindakan-tindakan tersebut (yang berporos pada mekanisme “Dana Taktis”) adalah dorongan sistem, kultur birokrasi turun temurun dan diketahui serta dilakukan bersama-sama sebagai satu jamaah. Sebuah orkestrasi “sumbang” yang dimainkan bersama satu kantor dan pihak luar yang terkait. Temuan induktif dari lapangan ini pada akhirnya memang menyisakan perdebatan, apakah penafsiran *unfraud* ini dapat diterima secara logika umum di tengah terus gencarnya kampanye pemberantasan korupsi di Indonesia. Sebuah multitafsir yang perlu diselesaikan, serta dicarikan solusi konkritnya.

Daftar Pustaka

- Abdullah, S. dan JA. Asmara. 2006. Perilaku Oportunistik Legislatif dalam Penganggaran Daerah :Bukti Empiris atas Aplikasi Agency Theory di Sektor Publik. *Prosiding Simposium Nasional Akuntansi IX* Padang, 23-26 Agustus.
- Andrianto, N. dan L.P. Johansyah. 2010. *Korupsi di Daerah: Modus Operandi dan Peta Jalan Pencegahannya*. Putra Media Nusantara, Surabaya.
- Association of Certified Fraud Examiner/ACFE, AICPA dan IIA Team. 2010. *Managing the Business Risk of Fraud: A Practical Guide*. USA.
- Association of Certified Fraud Examiner/ACFE. 2010. *Report to The Nation on Occupational Fraud and Abuse: 2010 Global Fraud Study*. USA.
- Achsin, M. 2010. Visum Akuntansi Forensik dalam Tindak Pidana Korupsi. *Disertasi*, tidak dipublikasikan. Pascasarjana Program Doktor Ilmu Akuntansi, Universitas Brawijaya, Malang.
- Albrecht, W.S, C.C Albrecht, C.O Albrecht dan M. Zimbelman . 2009.*Fraud Examination,Third Edition*, South Western, a part of Chengange Learning, USA.
- Bayou, M.E dan A. Reinstein. 2001. A Systemic View of Fraud Explaining Its Strategies, Anatomy And Process. *Critical Perspectives on Accounting* 12, pp. 383–403.

- Brucker, W.G dan J.E Rebelle. 2010. Fraud at A Public Authority. *Journal of Accounting Education* 28.pp.26–37.
- Burrell, G and G. Morgan. 1979. “*Sociological Paradigms and Organisational Analysis: Elements of the Sociology of Corporate Life*”, reprinted by Arena, Ashgate Publishing Limited, England.
- Chua, W.F. 1986.Radical Developments in Accounting Thought, *The Accounting Review*, Vol.LXI, No.4, Oktober, p.601-632.
- Cresswell, J.W, 2007. *Qualitative Inquiry and Research Design: Choosing Among Five Approaches*, Sage Publication, USA.
- Djambhuri, A. 2010.*A Case Study of Governmental Accounting and Budgeting Reform A Local Authority in Indonesia: An Institutional Perspective*.Lambert Publishing, Jerman.
- Djambhuri, A. 2012.IlmU Pengetahuan Sosial dan Berbagai Paradigma dalam Kajian Akuntansi.*Jurnal Akuntansi Multiparadigma* Vol. 2 No. 1 April 2011 hal. 147-185.
- Grabosky, P.N. 2003. *Controlling Fraud, Waste, and Abuse in the Public Sector*.Australian Institute of Criminology. Australia.
- Hasiara, L.O. 2012.Sikap dan Perilaku Aparatur sebagai Mediator dalam Penyusunan KUA dan PPAS.*Jurnal Akuntansi Multiparadigma* Vol. 2 No. 3, Desember 2011 hal. 510-530.
- Jayeng, R.E. 2011. Mencegah Daerah Bangkrut, *Harian Kontan*. edisi 16 Mei 2011.
- KPK RI - Tim Penyusun. 2006, *Memahami untuk Membasmi: Buku Panduan untuk Memahami Tindak Pidana Korupsi*, Agustus 2006, Jakarta.
- KPK RI - Tim Penyusun Laporan Tahunan. 2010, *Laporan Tahunan 2010*, , Komisi Pemberantasan Korupsi, Desember 2010, Jakarta.
- Mulawarman, A.D. 2010. Integrasi Paradigma Akuntansi: Refleksi atas Pendekatan Sosiologi dalam Ilmu Akuntansi, *Jurnal Akuntansi Multiparadigma*, Vol.1, No.1 April, hal.155-171.
- Muzir, R.M. 2010. *Hermeneutika Filosofis Hans-Georg Gadamerian*. Ar-Ruzz Media. Jogjakarta.
- Razak, A., U. Ludigdo, EG. Sukoharsono dan A. Thoyib. 2011. Perilaku Kuasa Eksekutif dan Legislatif dalam Proses Penyusunan Anggaran Pemerintah Daerah: Perspektif Interaksionisme Simbolik. *Jurnal Akuntansi Multiparadigma* Vol. 2 No. 3, Desember 2011 hal. 492-509.
- Republik Indonesia, Undang-Undang No 28 Tahun 1999 tentang Penyelenggaraan Negara yang Bersih dan Bebas dari Korupsi, Kolusi dan Nepotisme.
- Republik Indonesia, Undang-Undang No 31 Tahun 1999 tentang Pemberantasan Tindak Pidana Korupsi.
- Republik Indonesia, Undang-Undang No 20 Tahun 2001 tentang Perubahan atas Pemberantasan Tindak Pidana Korupsi Undang-Undang No 31 Tahun 1999 tentang Pemberantasan Tindak Pidana Korupsi.
- Republik Indonesia, Undang-Undang No 30 Tahun 2002 tentang Komisi Pemberantasan Tindak Pidana Korupsi,
- Republik Indonesia, Undang-Undang No.32 tahun 2004 tentang Pemerintahan Daerah.
- Republik Indonesia, Undang-Undang No.33 tahun 2004 tentang Perimbangan Keuangan antara Pemerintah Pusat dan Daerah.
- Republik Indonesia, Peraturan Pemerintah No. 58 tahun 2005 tentang Pengelolaan Keuangan Daerah.
- Republik Indonesia, Peraturan Menteri Dalam Negeri No. 13 tahun 2006 tentang Pokok-Pokok Pengelolaan Keuangan Daerah, (sebagaimana telah diubah terakhir dengan Peraturan Menteri Dalam Negeri 59 tahun 2007 dan Permendagri No. 21 tahun 2011).
- Rifai, M.A. 2007. *Manusia Madura: Pembawaan, Perilaku, Etos Kerja, penampilan dan Pandangan Hidupnya; seperti Dicitrakan Peribahasanya*. Pilar Media. Jogjakarta.
- Setiawan, A.R. 2011. Tinjauan Paradigma Penelitian: Merayakan Keragaman Pengembangan Ilmu Akuntansi *Jurnal Akuntansi Multiparadigma* Vol. 2 No. 3, Desember 2011, hal. 531-540.
- Silverstone, H. dan M. Sheetz. 2007. *Forensic Accounting and Fraud Investigation for Non-Experts, second edition*. John Wiley & Sons, USA
- Singleton, T. dan A. Singleton. 2010. *Fraud Auditing and Forensic Accounting*, John Wiley & Sons, USA.
- Stalebrink, O.J dan J.F. Sacco. 2007. Rationalization Of Financial Statement Fraud In Government: An Austrian Perspective, *Critical Perspectives on Accounting* 18, pp. 489–507.
- Sudarma, M. 2010, Paradigma Penelitian Akuntansi dan Keuangan, *Jurnal Akuntansi Multiparadigma*, Vol.1, No.1, April, hal.97-108.

Wolfe, D.T dan D.R. Hermanson . 2004. The Fraud Diamond: Considering The Four Element of Fraud. *The CPA Journal*. Desember 2004, pp. 38-42.

Sumber dari Media Massa dan Internet:

- "Otonomi Tak Ubah Kinerja Pemerintah Daerah: Jajak Pendapat "Kompas", Harian 'Kompas', Senin 28 April 2008.
- "Meningkatkan Pengelolaan Keuangan Daerah". Posting 7 September 2011 www.pajak.go.id diunduh tanggal 20 Mei 2012
- Hapsem I/2010: 32 LKPD Mendapat Opini WTP, 4 Oktober 2011. batamonline.com diunduh tanggal 20 Mei 2012.
- *Kita Harus Tetap Hidup Bersama: Pancasila Fondasi Bangsa*, Headline Harian 'Kompas', Sabtu 1 Juni 2012

LAMPIRAN:

Tabel Pemaknaan Informan (Tradisi Hermeneutika Gadamerian)

Nama	Latar Belakang	Ringkasan Pemaknaan
Sutriman (Pegguna Anggaran)	<ul style="list-style-type: none"> • Pendidikan formal tinggi, mapan secara finansial, • Jabatan struktural tertinggi di SKPD dengan pengalaman birokrasi yang panjang 	<ul style="list-style-type: none"> • Menyadari sepenuhnya kondisi staf (empati). • Memikirkan kesejahteraan stafnya (namun terlebih dahulu harus dituntut/diimbangi kinerja staf yang maksimal).
Samirin (PPK)	<ul style="list-style-type: none"> • Sudah berkeluarga, istri bekerja. matang secara finansial, latar belakang pendidikan tinggi • Pangkat golongan cukup tinggi dengan pengalaman birokrasi sekitar 10 tahun 	<ul style="list-style-type: none"> • Praktik ini diyakini sebagai bagian budaya yang diwariskan sejak dulu. Tidak ada yang riil 100%. • Hasil yang dia peroleh dimanfaatkan untuk kepentingan sosial kemasyarakatan.
Tukiman (Bendahara Pengeluaran)	<ul style="list-style-type: none"> • Pria berkeluarga, satu-satunya sumber penghasilan bagi keluarga (istri ibu rumah tangga). Secara ekonomi tidak cukup baik. • Pengalaman birokrasi sudah di atas 5 tahun. 	<ul style="list-style-type: none"> • Sadar ada yang mengganjal nuraninya. • Rasionalisasi akan kebutuhan pegawai yang tidak bisa mengandalkan gaji menjadi poin utama. • Dokumen tidak melanggar (lengkap) semuanya <i>clean</i> walaupun tidak <i>clear</i> sepenuhnya (<i>beremma pole haram la haram</i> = bagaimana lagi haram ya sudah haram).
Sugimin (PPTK)	Pendidikan formal tinggi, ekonomi mapan (istri juga bekerja), dikenal idealis (eks aktivis kampus)	<ul style="list-style-type: none"> • Menyadari bahwa praktik seperti ini sudah lama terjadi, 100% riil sangat susah karena ada banyak kondisi yang tidak memungkinkan, tetapi sedapat mungkin dihindari dengan melakukan penyiasatan agar tidak melakukan hal yang merugikan. • Dalam hal pengelolaan keuangan khususnya perencanaan anggaran sebenarnya proses dari bawah (<i>bottom up</i>) ini sudah lama diterapkan. (“Pokoknya yang untung banyak yang diutamakan”). Pertimbangan kegiatan mayoritas rutinitas yang didahulukan. Modifikasi ada, tetapi sangat sedikit”.
Kastubi (PPTK)	<ul style="list-style-type: none"> • Satu-satunya sumber penghasilan keluarga (istri tidak bekerja), • Pangkat/golongan dan masa kerja cukup tinggi, menjabat PPTK di atas 5 tahun. • Dikenal agamis dan ahli ibadah, takmir dan imam masjid. 	<ul style="list-style-type: none"> • Dana itu bukan semata-mata dimakan sendiri/individual, semua ada pertanggungjawaban yang diketahui semua terutama untuk kebutuhan sosial kantor yang tidak ada dalam anggaran, termasuk memperlancar hubungan dengan mitra kerja. • Perlu lebih banyak istighfar untuk memenuhi permintaan atasan dan kebutuhan “sosial” kantor lainnya yang seringkali bertentangan dengan hati nurani.

<p>Karyamin (PPTK)</p>	<ul style="list-style-type: none"> • Pendidikan formal cukup tinggi, • Satu-satunya penopang ekonomi keluarga dengan banyak anak. 	<ul style="list-style-type: none"> • Jadi PPTK harus “pinter SPJ”, banyak hal yang harus dibiayai: sumbangan yang otomatis tidak dianggarkan, kesejahteraan staf, urusan dengan Dewan dll. • Tidak pernah keberatan menerima penghasilan apapun dari kantor (jangan berpikir halal atau haram) asalkan kerja yang bagus dan profesional
<p>Markowi (Staf PPK)</p>	<ul style="list-style-type: none"> • Ayah 3 anak, pendidikan terakhir SMA, gaji tinggal 1/3 dari total gaji, • Bukan satu-satunya sumber penghasilan keluarga (istri juga bekerja), 	<ul style="list-style-type: none"> • Sadar akan konsep kehalalan (“<i>mau gimana lagi perbanyak istighfar</i>”) yang penting diimbangi kinerja maksimal supaya tidak menjadi gaji buta. • Menyadari semuanya sebagai bagian budaya yang turun-temurun dan mungkin semua pemerintah daerah juga sama. • Menyadari bahwa mitra kerja (legislatif) juga berpengaruh terhadap praktik yang terjadi pada eksekutif (walau tidak setuju sebenarnya ada “sumbangan” buat DPRD untuk pembahasan anggaran SKPD, menganggap sebagai sesuatu yang tidak adil).
<p>Tuminem (staf PPK)</p>	<ul style="list-style-type: none"> • Pendidikan terakhir S1, secara finansial relatif cukup, • Berperan sebagai pemeran pembantu nafkah keluarga. 	<ul style="list-style-type: none"> • Sadar wilayah abu-abu ini lebih dekat kepada wilayah hitam. Tidak bisa melawan arus tapi juga tidak mau ikut derasny arus. Yang dilakukan bahwa setiap uang yang tidak jelas asal-usulnya tidak dibawa pulang untuk keluarganya • Uang “abu-abu” dimanfaatkan untuk membantu orang lain, membeli kebutuhan wanita dsb. • Menyadari bahwa kadang ada kebutuhan kantor yang di luar anggaran (kebutuhan sosial, empati kepada sesama staf yang minim penghasilannya).
<p>Kastain (Bend. Pengeluaran Pembantu)</p>	<p>Pendidikan terakhir SMA, satu-satunya sumber penghasilan keluarga, bendahara pada SKPD yang anggarannya besar</p>	<ul style="list-style-type: none"> • Sadar akan “ketidakbenaran” wilayah abu-abu, tetapi loyalitas <u>kepada</u> atasan juga menjadi dasar pertimbangan (ada rasa segan juga jika dimutasi ke tempat yang “tidak enak”).

Analisis Pelaporan Keuangan Partai Politik dalam Rangka Peningkatan Transparansi dan Akuntabilitas Partai Politik di Indonesia

SONYA OKTAVIANA
FITRIANY*
EMIL BACHTIAR
VISKA ANGGRAITA
KURNIA IRWANSYAH RAIS
Universitas Indonesia

Abstrak : Penelitian ini berfokus pada pelaporan keuangan partai politik dikaitkan dengan peraturan perundangan yang terkait. Penelitian ini juga meninjau tentang PSAK 45 sebagai acuan utama penyusunan laporan keuangan partai politik. Tujuan Penelitian adalah untuk memberikan pandangan yang obyektif atas perlunya pelaporan keuangan partai politik di Indonesia untuk tercapainya transparansi dan akuntabilitas publik. Metode penelitian dilakukan dengan melakukan studi literatur, studi regulasi, dan pengumpulan data sekunder. Analisis data dilakukan secara kualitatif. Obyek penelitian adalah laporan keuangan partai politik pada tingkat pusat. Analisis data hasil penelitian menunjukkan bahwa sebagian besar partai politik enggan untuk memenuhi kewajiban pelaporan keuangan. Kondisi ini disebabkan oleh beberapa faktor, di antaranya tidak dijalankannya sanksi yang ditetapkan pada peraturan perundangan. Hasil penelitian ini diharapkan dapat member masukan bagi pemerintah sebagai regulator, partai politik, Ikatan Akuntan Indonesia, dan ilmu pengetahuan pada umumnya.

Kata kunci: *Pelaporan, Keuangan, Partai Politik, Pertanggungjawaban.*

* Corresponding author: fitri_any@yahoo.com

PENDAHULUAN

Di Indonesia, korupsi telah terjadi jauh sejak awal kemerdekaan, pada era 1950-an, dengan pelaku yang berganti-ganti di mana bergantung pada siapa yang memegang kekuasaan. Pada awal kemerdekaan, Indonesia menerapkan sistem demokrasi liberal di mana politisi sipil yang memegang kekuasaan melakukan korupsi. Pada akhir 1950-an, mantan presiden Sukarno memperkenalkan sistem demokrasi terpimpin, mengambil alih kekuasaan dari politisi sipil, dan membaginya dengan tentara. Korupsi dilakukan oleh birokrasi dan tentara. Pada tahun 1966, mantan presiden Suharto mengambil alih kekuasaan sehingga sepenuhnya berada di tangan tentara dan korupsi pun banyak dilakukan oleh tentara. Pada tahun 1998, rakyat Indonesia sepakat untuk melakukan korupsi. Kekuasaan kembali ke tangan politisi sipil dengan pelaku korupsi yang semakin banyak, mulai dari anggota parlemen, birokrasi, sampai ke penegak hukum.

Setelah era 1998, terjadi kekecewaan terhadap partai politik yang diharapkan menjadi agen reformasi untuk pemberantasan KKN (Korupsi, Kolusi, dan Nepotisme) di mana pada kenyataannya mereka malah menjadi pelaku korupsi. Kini, kebencian masyarakat Indonesia terhadap kerakusan partai politik dan para kadernya dapat disamakan dengan kebencian masyarakat AS terhadap kerakusan korporasi dan para eksekutifnya.

Salah satu sumber utama terjadinya korupsi saat ini adalah adanya keyakinan pada parpol dan masyarakat pada umumnya pada saat ini bahwa parpol membutuhkan dana yang besar untuk memenangkan pemilu. Bahkan diyakini bahwa kekuatan dana merupakan sumber keunggulan utama dari parpol. Untuk itu, setiap parpol berupaya untuk mengumpulkan dana sebesar-besarnya. Dengan banyaknya kelemahan dan celah dalam pengaturan dan pelaksanaan akuntabilitas partai politik dan dana kampanye, maka partai politik memperoleh

kesempatan untuk mencari dana dari berbagai sumber, termasuk korupsi dan pemburuan rente.

Kuskridho Ambardi (2009) mencatat partai politik memperoleh dana dengan menempatkan kadernya sebagai pejabat Pemerintah dan pimpinan komisi di DPR. Pengumpulan dana dilakukan melalui markup, komisi dan kickback pada proyek Pemerintah, penjualan izin, konsesi dan lisensi, dan penyuaapan ataupun permintaan setoran kepada calon-calon pejabat publik, termasuk direksi BUMN dan BUMD, agar terpilih. Pengumpulan dana juga dilakukan melalui penerimaan suap oleh anggota DPR untuk keputusan-keputusan DPR yang menyangkut penyusunan Undang-Undang, pemilihan pejabat publik yang menjadi kewenangan DPR, dan persetujuan DPR lainnya. Anggota DPR juga melakukan pengumpulan dana dalam melaksanakan fungsi pengawasan. Mereka melakukan gertakan dan intimidasi kepada pejabat publik dalam rapat dengar pendapat, mulai dari memberikan pertanyaan-pertanyaan dengan kalimat kasar sampai dengan pembeberan kasus, rumor, dan kelemahan dari pejabat-pejabat yang dipanggil. Sebagian pejabat yang tidak tahan atas gertakan dan intimidasi ini memberikan dana baik untuk membungkam gertakan maupun untuk perlindungan dari anggota DPR lainnya. Hal yang menarik Ambardi menemukan partai politik membentuk kartel dalam pengumpulan dana. Jabatan Menteri dan Ketua Komisi DPR dibagi antar partai politik. Dana suap biasanya juga terbagi rata antara anggota komisi. Dengan membentuk kartel, partai politik saling menyandera sehingga jika ada kasus yang terbongkar dapat cepat dibatasi pelaku yang terlibat. Bahkan mereka secara demonstratif melakukan perlawanan terhadap kegiatan pemberantasan korupsi, antara lain ditunjukkan melalui dukungan terhadap rekan-rekannya yang tertangkap, kritik terbuka terhadap KPK sampai dengan ancaman untuk membubarkan KPK.

Ada berbagai usulan untuk mengatasi lomba pengumpulan dana partai politik ini. Salah satunya adalah usulan agar pembiayaan kampanye ditanggung oleh Pemerintah. Namun

sejauh ini belum ada tindak lanjut atas usulan tersebut. Sebetulnya mekanisme lainnya adalah melalui penerapan akuntabilitas dan transparansi dalam pengelolaan keuangan Partai. UU tentang Partai Politik telah mengatur masalah itu, namun terkesan kurang lengkap, berubah-ubah, dan hanya memberikan sanksi yang ringan atas pelanggaran yang terjadi.

Dengan regulasi yang relatif ringan ini, tampaknya partai politik juga tidak sepenuhnya mentaati. Suatu kajian yang dilakukan oleh Indonesia Corruption Watch (ICW) pada tahun 2012 ini menemukan bahwa kualitas laporan keuangan partai politik atas dana bantuan Pemerintah masih belum memuaskan. Ada partai yang hanya memberikan laporan dalam satu lembar kertas, dan ada pula partai yang menolak memberikan laporan keuangan tersebut. Selain itu, juga terdapat laporan bahwa penggunaan bantuan Pemerintah ini tidak sesuai dengan peruntukannya.

PERUMUSAN MASALAH

Penelitian ini bertujuan untuk menganalisis pelaporan keuangan partai politik, ditinjau dari peraturan perundangan yang mengaturnya, kendala-kendala akuntabilitas keuangan partai politik, serta standar akuntansi yang diperlukan sebagai acuan penyusunan laporan keuangannya.

TUJUAN PENELITIAN

Hasil analisis dalam penelitian ini bertujuan untuk menjawab beberapa pertanyaan sebagai berikut:

1. Apakah peraturan perundangan yang berlaku di Indonesia saat ini terkait laporan keuangan partai politik sudah memadai?
2. Apakah partai politik telah melakukan pelaporan keuangan sesuai dengan peraturan yang berlaku?

3. Apakah standar akuntansi untuk organisasi nirlaba saat ini memadai untuk pelaporan keuangan partai politik?

KERANGKA TEORI

A. Karakteristik Partai Politik

Tujuan akhir dari partai politik adalah mendapatkan mandat dari konstituennya untuk memegang kekuasaan dengan cara demokrasi, melalui Pemilihan Umum. Keberhasilan suatu partai diukur dengan banyaknya jumlah suara yang direbutnya lewat Pemilihan Umum. Kelangsungan hidup partai politik sangat tergantung pada sumbangan yang diterimanya, baik dari anggotanya sendiri maupun simpatisannya. Ada kecenderungan semakin populer suatu partai politik maka dia membutuhkan semakin banyak dana untuk merealisasikan program dan targetnya. Emmy Hafild (2003) menyebutkan karakteristik dari partai politik antara lain:

1. Berdiri dan beroperasi berdasarkan UU Partai Politik dan UU Pemilu
2. Ada aturan mengenai batasan penyumbang dana
3. Ada batasan maksimum jumlah dana sumbangan
4. Daftar penyumbang dana wajib dilaporkan
5. Hasil kegiatan berupa kekuasaan politik
6. Akuntabilitas berupa bersih dari politik uang, kepatuhan pada hukum dan posisi politik sesuai dengan janji kepada rakyat.
7. Kinerjanya dinilai dari rasio biaya dan jumlah suara yang didapatkannya dalam Pemilu.
8. Merupakan organisasi publik sehingga kebutuhan politik untuk menilai kinerja partai politik lebih besar dibandingkan organisasi nirlaba.

B. Dasar Hukum Pelaporan Keuangan Oleh Partai Politik

Pengaturan pengendalian politik uang di dalam UU No.2 tahun 1999, UU No.31 tahun 2002, UU No.2 tahun 2008, dan UU No.2 tahun 2011. Lebih lanjut bantuan keuangan yang diterima partai politik diatur dalam PP No.5/2009 dan PP No. 83/2012. Peraturan perundangan tersebut menjadi dasar kewajiban partai politik untuk menyusun laporan keuangan sebagai bentuk nyata transparansi dan akuntabilitas partai kepada masyarakat.

C. PSAK 45 sebagai Standar Pelaporan Keuangan Partai Politik

Terdapat beberapa pendapat mengenai PSAK 45 sebagai acuan laporan keuangan partai politik, sebagai berikut:

1. PSAK 45 dapat digunakan sebagai standar akuntansi keuangan partai politik, karena karakter partai politik mirip dengan karakter organisasi nirlaba.
2. Tidak diperlukan standar akuntansi keuangan khusus partai politik, tetapi perlu memodifikasi PSAK 45 sehingga memenuhi kebutuhan transparansi dan akuntabilitas keuangan partai politik.
3. Diperlukan suatu standar laporan keuangan khusus untuk partai politik karena karakter partai politik tidak sama dengan organisasi nirlaba.

D. Penelitian sebelumnya

Badoh dan Dahlan (2010) menemukan beberapa faktor penyebab terjadinya korupsi oleh partai politik. Faktor-faktor tersebut adalah oligarkhi elit partai politik yang menyebabkan kader partai tidak memiliki kesempatan yang besar untuk menjadi pimpinan partai, dominasi pola transaksional dalam seleksi penempatan kader pada saat momentum pemilu dan pilkada dan tidak memiliki sumber pendanaan yang dibangun berdasar basis konstituen. Faktor

lannya, partai berorientasi kepada kepentingan pragmatis sesaat dan tidak pada kepentingan partai dalam jangka panjang, partai didominasi kalangan pemodal, dan komunikasi politik dibangun berdasarkan budaya transaksional (politik keuangan). Emmy Hafild (2003) juga telah melakukan penelitian mengenai laporan keuangan partai politik namun untuk periode tahun 2003.

METODE RISET

Penelitian ini mencoba untuk mengisi gap penelitian di bidang akuntansi dan pengelolaan keuangan pada partai politik yang belum banyak dilakukan di Indonesia. Penelitian ini melanjutkan penelitian yang telah dilakukan oleh Emmy Hafild (2003) tentang standar akuntansi keuangan khusus partai politik yang dilakukan pada tahun 2003. Dengan menggunakan peraturan dan kondisi terkini, diharapkan hasil penelitian ini dapat melengkapi hasil penelitian-penelitian sebelumnya. Penelitian dilakukan dengan cara:

1. Studi literatur dengan mengacu pada penelitian-penelitian terdahulu tentang laporan keuangan partai politik.
2. Wawancara mendalam dengan beberapa narasumber.
3. Studi regulasi untuk menganalisis peraturan perundang-undangan terkait partai politik di Indonesia. Hasil studi regulasi ini dapat dipetakan dengan hasil analisis kualitatif sehingga dapat memberikan saran dan masukan tentang kelemahan regulasi yang ada untuk meningkatkan transparansi dan akuntabilitas parpol.

B. Metode Analisis

Analisis data dilakukan secara kualitatif, yaitu akan dilakukan analisis mendalam dari literature yang tersedia, peraturan perundang-undangan terkait, hasil wawancara serta laporan keuangan partai politik.

C. Data dan Sampel Penelitian

Obyek penelitian ini adalah laporan keuangan parpol di tingkat Dewan Perwakilan Pusat (DPP).

HASIL PENELITIAN

1. Peraturan Perundangan tentang Partai Politik

Setelah tahun 1998, tercatat ada 4 (empat) undang-undang yang mengatur tentang partai politik. Keempat undang-undang itu adalah UU No.2 tahun 1999, UU No.31 tahun 2002, UU No.2 tahun 2008, serta UU No.2 tahun 2011. Keempat Undang-undang yang mengatur partai politik itu mengatur tentang beberapa hal meliputi kewajiban partai politik melakukan pertanggungjawaban keuangan, sumber keuangan partai, bentuk sumbangan yang diterima partai, perhitungan bantuan keuangan dari APBN/APBD, batasan nilai sumbangan, aturan penggunaan keuangan, proses pencatatan keuangan, penyusunan laporan keuangan, lembaga yang melakukan pengawasan, penetapan sanksi atas kelalaian dan pertanggungjawaban keuangan partai.

Menurut UU No.2/1999, sumber pendanaan partai politik berasal dari 3 sumber yaitu iuran anggota, sumbangan, dan usaha lain yang sah. UU No.31 tahun 2002, UU No.2 tahun 2008 dan UU No.2 tahun 2011, menetapkan 3 sumber pendanaan partai yaitu iuran anggota, sumbangan yang sah menurut hukum, serta bantuan keuangan dari APBN/APBD. Konsekuensi dari bantuan keuangan bersumber dari anggaran Negara adalah timbul kewajiban bagi partai politik untuk membuat pertanggungjawaban keuangan atas bantuan keuangan yang diterima.

Sebagaimana diketahui, partai politik menerima bantuan keuangan dari APBN dan APBD yang diberikan secara proporsional kepada partai politik yang mendapatkan kursi di

DPR/DPRD Provinsi/Kabupaten/Kota dengan perhitungan yang didasarkan pada jumlah perolehan suara. Dasar pemikiran pemberian bantuan keuangan dari APBN/APBD kepada partai politik adalah mempertimbangkan partai politik berada dalam posisi yang tepat untuk menyelenggarakan pendidikan politik bagi publik. Bantuan keuangan untuk partai diatur dalam PP No.5/2009 dan PP No. 83/2012. Bantuan keuangan untuk partai politik yang dimaksud adalah bantuan keuangan yang bersumber dari APBN dan APBD yang diberikan secara proporsional kepada partai politik yang mendapatkan kursi di DPR/DPRD Provinsi/DPRD Kabupaten/kota yang penghitungannya berdasarkan jumlah perolehan suara. Pada lampiran II terdapat perbandingan PP No.5/2009 dan PP No.83/2012. Secara umum terdapat beberapa perbaikan muatan pada Peraturan Pemerintah No.83/2012 jika dibandingkan dengan Peraturan Pemerintah No.5/2009, antara lain dalam hal penjelasan secara spesifik sumber bantuan, deskripsi pendidikan politik, serta kewajiban partai politik dalam menyusun laporan pertanggungjawaban atas penggunaan bantuan keuangan dari Negara.

Selanjutnya bantuan keuangan untuk partai politik juga diatur lebih lanjut melalui petunjuk pelaksanaan berupa Peraturan Menteri Dalam Negeri (Permendagri) No.24/2009 sebagaimana telah diubah dengan Permendagri No.26/2013. Dalam Permendagri No.26/2013 dijelaskan pengurus partai politik secara formal mengajukan surat permohonan bantuan keuangan partai politik tingkat nasional kepada Menteri Dalam Negeri, dengan melampirkan beberapa kelengkapan antara lain:

- a. surat keterangan autentifikasi hasil penetapan perolehan kursi dan suara hasil pemilihan umum DPR-RI yang dilegalisir oleh Ketua atau Wakil Ketua atau Sekretaris Jenderal Komisi Pemilihan Umum;
- b. rencana penggunaan dana bantuan keuangan partai politik dengan mencantumkan

besaran paling sedikit 60% dari jumlah bantuan yang akan diterima untuk pendidikan politik;

- c. laporan realisasi penerimaan dan pengeluaran bantuan keuangan yang bersumber dari APBN tahun anggaran sebelumnya yang telah diperiksa oleh BPK; dan
- d. surat pernyataan partai politik yang menyatakan bersedia dituntut sesuai peraturan perundang-undangan apabila memberikan keterangan yang tidak benar yang ditandatangani Ketua Umum dan Sekretaris Jenderal atau sebutan lainnya di atas materai dengan menggunakan kop surat partai politik.

Disebutkan juga pada Permendagri No.26/2013, jika partai politik tidak memenuhi ketentuan tersebut di atas maka bantuan keuangan yang bersumber dari APBN/APBD tidak dapat diberikan. Bantuan keuangan dari APBN/APBD menurut ketentuan Permendagri 26/2013 digunakan untuk dana penunjang kegiatan pendidikan politik dan operasional sekretariat partai politik, dengan alokasi 60% (enam puluh persen) dari besaran bantuan yang diterima. Bentuk kegiatan pendidikan politik yang dimaksud, antara lain berupa kegiatan seminar, lokakarya, dialog interaktif, sarasehan, dan workshop.

Lebih lanjut Permendagri No.26/2013, pada pasal 26 mengatur sebagai berikut:

- (1) Partai Politik wajib membuat laporan pertanggungjawaban penerimaan dan pengeluaran keuangan yang bersumber dari dana bantuan APBN/APBD.
- (2) Laporan pertanggungjawaban sebagaimana dimaksud pada ayat (1) terdiri dari:
 - a. Rekapitulasi realiasi penerimaan dan belanja bantuan keuangan partai politik dan rincian realisasi belanja dana bantuan keuangan parpol perkegiatan; dan
 - b. Barang Inventaris/Modal (Fisik), Barang Persediaan Pakai Habis dan Pengadaan/Penggunaan Jasa.

Berdasarkan isi Peraturan Pemerintah No.83/2012 dan Permendagri No.26/2013 dapat disimpulkan bahwa pemerintah telah membuat aturan yang cukup lengkap mengatur tentang mekanisme dan aturan yang berlaku dalam pemberian bantuan kepada partai politik, terlihat dari adanya keharusan partai untuk menyerahkan laporan pertanggungjawaban keuangan partai sebagai dasar untuk mengajukan permohonan bantuan keuangan dari APBN/APBD pada periode selanjutnya.

Ketentuan pada Permendagri No.26/2013 menyebutkan bahwa, partai politik wajib untuk menyerahkan laporan realisasi penerimaan dan pengeluaran bantuan keuangan dari negara untuk mendapatkan bantuan keuangan. Sampai dengan akhir bulan Juni 2013, laporan pertanggungjawaban partai politik belum dapat diakses dengan mudah oleh publik. Di sisi lain, bantuan keuangan untuk partai politik baik melalui APBN/D terealisasi sesuai anggaran yang ditetapkan. Kondisi ini menimbulkan keraguan apakah kewajiban partai politik untuk menyerahkan laporan realisasi penerimaan dan pengeluaran bantuan keuangan seperti disebut di atas, mendapat pengawasan dari pihak yang memiliki wewenang. Dengan kata lain, partai politik sebagai penerima bantuan keuangan dari APBN/APBD mungkin belum memenuhi persyaratan yang ditetapkan pada Permendagri No.26/2013, yaitu menyerahkan laporan pertanggungjawaban keuangan sebelum mereka mendapatkan alokasi anggaran dari APBN/APBD.

2. Analisis Perbandingan Undang-Undang Partai Politik

Hasil perbandingan atas empat undang-undang partai politik, yaitu UU No.2 tahun 1999, UU No.31 tahun 2002, UU No.2 tahun 2008, serta UU No.2 tahun 2011, menunjukkan bahwa terdapat perubahan undang-undang partai yang cenderung semakin lemah dalam mengatur tentang aspek kewajiban pertanggungjawaban keuangan, lembaga pengawas, dan

sanksi atas pelanggaran pertanggungjawaban keuangan. Perbandingan keempat undang-undang partai, secara ringkas dapat dilihat pada tabel di lampiran 1.

Berdasarkan aspek kewajiban menyampaikan pertanggungjawaban keuangan, UU No.31/2002 dan UU No.2/2008 cenderung lebih baik dalam mengatur kewajiban partai politik karena meminta partai untuk membuat pembukuan, memelihara daftar penyumbang, dan jumlah sumbangan yang diterima, serta terbuka kepada masyarakat. UU No.31/2002 bahkan menyebutkan secara lebih jelas bahwa keterbukaan partai kepada publik ditunjukkan dengan adanya laporan keuangan partai yang disusun 1 tahun sekali, diaudit oleh KAP kemudian diserahkan kepada KPU, sedangkan UU No.2/2008 hanya menyebutkan partai wajib menyerahkan laporan pertanggungjawaban penerimaan dan pengeluaran keuangan yang bersumber dari bantuan APBN/APBD secara berkala 1 tahun sekali. Perlu diperhatikan bahwa UU No.2/2011 tidak mengatur kewajiban partai untuk memelihara pembukuan, daftar penyumbang berikut jumlah sumbangan dan keterbukaan kepada masyarakat, karena UU No.2/2011 hanya meminta partai politik untuk menyampaikan laporan pertanggungjawaban (LPJ), dengan demikian tidak ada keharusan bagi partai politik untuk menyusun laporan keuangan, memelihara daftar penyumbang, jumlah sumbangan dan keterbukaan kepada masyarakat.

Kelemahan kedua dari perubahan undang-undang partai adalah dalam hal pengawasan. UU No.2/1999 menjelaskan pengawasan atas partai politik dilakukan oleh Mahkamah Agung (MA), kemudian UU No.31/2002 menjelaskan pengawasan partai politik dilakukan oleh KPU, namun UU No.2/2008 hanya menyebutkan pengawasan partai dilakukan oleh lembaga negara yang berwenang secara fungsional, dan terakhir UU No.2/2011 tidak menyebutkan sama sekali lembaga mana yang akan melakukan pengawasan atas partai politik.

Kelemahan lainnya dalam undang-undang partai politik ini juga terlihat dalam hal sanksi atas pelanggaran yang dilakukan partai. Pelanggaran atas kewajiban pertanggungjawaban keuangan pada UU 2/1999 telah menyebutkan bahwa partai akan dikenai sanksi administratif berupa penghentian bantuan keuangan dari anggaran negara, namun ketiga UU terakhir hanya mengatur bahwa sanksi yang diberikan adalah teguran secara terbuka oleh KPU atau pemerintah.

Terlihat adanya peningkatan batas nilai sumbangan yang dapat diterima oleh partai politik, baik sumbangan yang bersumber dari individu maupun badan usaha. Sebagaimana terlihat pada lampiran I batas maksimal sumbangan perorangan adalah Rp 15.000.000,00 pertahun, naik menjadi Rp 200.000.000,00 pertahun, naik menjadi Rp 1.000.000.000,00 pertahun, naik menjadi Rp 1.000.000.000,00 pertahun. UU No.31/2002, UU No.2/2008, dan UU No.2/2011 tidak mengatur sanksi pidana bagi pihak yang memberi sumbangan kepada partai politik dalam jumlah yang melebihi batas nilai sumbangan, padahal ketentuan pidana atas pelanggaran tersebut sudah pernah diatur sebelumnya di dalam UU No.2/1999. Hal ini menjadi poin lain kelemahan UU No.2/2011.

Beberapa hal yang cenderung mengalami perbaikan pada undang-undang berikutnya adalah tentang aturan penggunaan keuangan partai, tingkatan pada struktur partai yang akan melakukan proses pencatatan, dan kewajiban menyusun laporan pertanggungjawaban pada setiap tingkatan organisasi pada suatu partai.

3. Pelaporan Keuangan Partai Politik

Menjelang pemilihan umum tahun 2014, sampai dengan saat ini hanya sebagian kecil partai politik yang telah mempublikasikan laporan keuangannya. Berdasarkan pencarian laporan keuangan partai politik di internet hanya ada 2 partai yang telah mempublikasikan laporan keuangannya, yaitu Partai Amanat Nasional (PAN) dan Partai Gerakan Indonesia Raya

(Gerindra). Namun validitas laporan keuangan kedua parpol tersebut diragukan oleh seorang narasumber Indonesia Corruption Watch (ICW) mengingat sampai dengan saat ini ICW masih mengalami kesulitan untuk mendapatkan laporan keuangan partai politik walaupun ICW telah mengajukan permintaan formal yang ditujukan langsung kepada partai politik sehingga cukup meragukan apakah partai politik secara sukarela mau mempublikasikan laporan keuangannya di internet. Hasil Pemilihan Umum tahun 2009 menunjukkan terdapat 9 besar partai yang memperoleh jumlah suara tertinggi.

Tabel 1 Partai Politik dengan Perolehan Suara Tertinggi pada Pemilu 2009

No.	Partai Politik	Perolehan Suara (%)
1	Partai Demokrat (PD)	20,81
2	Partai Golongan Karya (Golkar)	14,45
3	Partai Demokrasi Indonesia Perjuangan (PDIP)	14,01
4	Partai Keadilan Sejahtera (PKS)	7,89
5	Partai Amanat Nasional (PAN)	6,03
6	Partai Persatuan Pembangunan (PPP)	5,33
7	Partai Kebangkitan Bangsa (PKB)	4,95
8	Partai Gerakan Indonesia Raya(Gerindra)	4,46
9	Partai Hati Nurani Rakyat (Hanura)	3,77
	Sub Total	81,70
	Partai Lainnya	18,30
	Total	100,00

Sumber: Diolah dari www.kpu.go.id

Tabel berikut menjelaskan status kesediaan partai politik dalam memberikan laporan keuangannya kepada publik setelah ICW mengajukan permintaan kepada 9 partai politik pemenang pemilu 2009.

Tabel 2 Status Laporan Keuangan Partai Politik

No	Partai	Proses Uji Informasi						Keterangan
		Permintaan Informasi	Keberatan	Mediasi			Ajudikasi	
				1	2	3		
1	Partai GOLKAR	Tidak merespon	Tidak merespon	Datang tapi tidak membawa membawa laporan	Datang, memberikan laporan	-	-	Laporan yang diberikan hanya laporan keuangan dari APBN 2011
2	Partai DEMOKRAT	Tidak merespon	Tidak merespon	Tidak datang	Datang tapi tidak membawa laporan	Datang, tidak membawa laporan	Kalah	Tidak menjalankan putusan KI. Tidak bersedia memberi laporan
3	Partai Amanat Nasional (PAN)	Tidak merespon	Tidak merespon	Tidak Datang	Datang, bersedia akan memberikan tapi dalam batas waktu yang disepakati tidak menyerahkan laporan		Kalah	Menjalankan putusan KI
4	Partai Keadilan Sejahtera (PKS)	Tidak merespon	Tidak merespon	Datang dan memberi laporan				Laporan yang diberikan laporan keuangan konsolidasi
5	Partai HANURA	Tidak merespon	Tidak merespon	Tidak datang	Datang, menyatakan akan membereskan dan mengaudit laporan keuangan. Meminta waktu 5 bulan			Sampai saat ini belum memberi laporan keuangan
6	Partai Persatuan Pembangunan (PPP)	Tidak merespon	Tidak merespon	Tidak datang	Tidak datang		Kalah	Menjalankan putusan KI, memberikan laporan
7	PDI Perjuangan	Tidak merespon	Tidak merespon	Tidak datang	Tidak datang	Datang, memberilaporan keuangan APBN		Laporan keuangan yang diberikan hanya dari APBN
8	Partai GERINDRA	Tidak merespon	Tidak merespon	Tidak datang	Tidak datang,	Tidak datang	Datang, belum bisa memberikan karena laporam keungan tengah diaudit	Sampai hari ini belum berikan laporan
9	Partai Kebangkitan Bangsa (PKB)	Tidak merespon	Tidak merespon	Tidak datang	Datang, memenuhi permintaan			Laporan yang diberikan belum diaudit

Sumber: Studi dan Uji Informasi Laporan Keuangan Partai Politik, ICW 2012

Berdasarkan tabel 2, partai politik yang menyerahkan laporan keuangannya kepada ICW adalah partai Golkar, PKS, PPP, PDIP, dan PKB. Sedangkan partai yang belum menyerahkan laporan keuangannya adalah partai Demokrat, PAN, HANURA, dan GERINDRA. Hasil studi ICW atas laporan keuangan partai, menunjukkan bahwa sebagian besar partai politik tidak mengaku mendapatkan sumbangan dari pihak ketiga. Dalam laporan keuangan partai tahun 2010, tercatat hanya PKS, PPP, dan PAN yang menyatakan menerima sumbangan tersebut.

Laporan keuangan PKS yang diserahkan kepada ICW, terdiri dari Laporan Posisi Keuangan, Laporan Aktivitas, Laporan Arus Kas dan Catatan atas Laporan Keuangan. Laporan keuangan PKS berupa laporan keuangan konsolidasi yang secara umum sudah sesuai dengan format dan PSAK 45 sebagai acuan utama tetapi belum diaudit. Sedangkan

PKB menyerahkan Rekapitulasi Laporan Keuangan Sekretariat DPP yang berupa uraian penerimaan dan pengeluaran uang dalam bentuk kolom yang cukup terperinci namun tidak sesuai dengan format pada PSAK 45 sehingga belum dapat disebut dan dianggap sebagai laporan keuangan partai tersebut.

Tabel 3 Perbandingan 4 Laporan Keuangan Partai Politik

No	Deskripsi	PKS	PKB	GERINDRA	PAN
1	Nama laporan keuangan yang disampaikan	-Laporan Posisi Keuangan -Laporan Aktivitas -Laporan Arus Kas -Catatan atas Laporan Keu.	Rekapitulasi Laporan Keuangan Partai berupa rincian Penerimaan & Pengeluaran	-Laporan Posisi Keuangan -Laporan Aktivitas -Laporan Arus Kas	-Laporan Posisi Keuangan -Laporan Aktivitas -Laporan Arus Kas
2	Format laporan keuangan sesuai PSAK 45	Ya	Tidak	Ya	Ya
3	Informasi lainnya yang dilampirkan	Program Kerja Partai	Tidak ada	Daftar Penyusutan Aset Tetap partai Daftar Sumbangan Tidak Terikat, Daftar Iuran Anggota DPR RI	Daftar Aset Tetap partai, Daftar Iuran dan Sumbangan
4	Status laporan keuangan	Belum diaudit	Belum diaudit	Belum diaudit	Belum diaudit

Laporan keuangan Gerindra yang dipublikasikan berupa Laporan Aktivitas, Laporan Posisi Keuangan, dan Laporan Arus Kas serta dilampirkan dengan Daftar Penyusutan Aset Tetap partai, Daftar Sumbangan Tidak Terikat, dan Daftar Iuran Anggota DPR RI. Laporan keuangan PAN yang dipublikasikan berupa Laporan Posisi Keuangan, Laporan Aktivitas, Laporan Arus Kas dan Catatan atas Laporan Keuangan. Laporan keuangan PAN dilampirkan dengan Daftar Aktiva Tetap dan Daftar Iuran dan Sumbangan. Perbandingan keempat laporan keuangan partai tersebut secara ringkas dapat dilihat pada tabel 3 di atas.

ICW mencatat terdapat beberapa faktor yang menyebabkan partai tidak melakukan pencatatan keuangan atau tidak mengakui pendapatan atau pengeluaran sebagai bagian dari aktivitas partai politik, sebagai berikut:

1. teknis pelaporan
2. bendahara informal partai
3. nilai sumbangan tidak sesuai peraturan

4. belum menginternalisasi prinsip transparansi dan akuntabilitas keuangan

Faktor pertama, teknis pelaporan meliputi kemampuan partai dalam menyusun laporan keuangan atau laporan pertanggungjawaban partai, sebagaimana yang diminta baik oleh undang-undang, Peraturan Pemerintah maupun oleh Peraturan Menteri Dalam Negeri. Kemampuan menyusun laporan keuangan partai perlu didukung oleh sumber daya manusia yang memahami prinsip-prinsip dan standar akuntansi keuangan, serta adanya prosedur partai terkait dengan pertanggungjawaban keuangannya. Sebagian besar partai politik tidak mempunyai prosedur dan tatacara pelaporan laporan keuangan dan belum mempunyai Petugas Pelaksana Informasi Daerah (PPID).

Faktor kedua, bendahara informal partai adalah individu lain selain bendahara umum yang bertugas menerima pendapatan dan atau mengatur pengeluaran partai. Adanya bendahara informal partai mengindikasikan tertutupnya aktivitas keuangan partai politik dari pantauan publik, LSM, pemerintah, dan pihak-pihak lainnya di luar organisasi partai tersebut.

Faktor ketiga adalah kemungkinan bahwa nilai sumbangan yang diterima partai tidak sesuai dengan (melebihi) ketentuan batas nilai sumbangan yang diatur di peraturan perundangan. Hal ini disebabkan karena partai politik belum mandiri dalam pendanaannya. Di sisi lain partai dihadapkan pada kondisi belanja yang amat tinggi untuk operasional partai, penyelenggaraan kegiatan, serta aktivitas kampanye (untuk pemilihan kepala daerah maupun pemilihan presiden dan wakil presiden) yang menguras dana cukup banyak. Tingginya belanja partai politik menyebabkan partai memerlukan pendanaan yang sangat besar untuk menutupi belanjanya. Partai sangat mengandalkan penerimaan dari ketiga sumber yaitu iuran anggota, bantuan dari APBN/APBD, serta sumbangan lainnya dari luar partai. Kelemahan dalam penegakan sanksi atas pelanggaran membuka peluang bagi partai untuk melakukan pelanggaran.

Faktor keempat, partai politik belum menginternalisasi prinsip transparansi dan akuntabilitas keuangan sebagaimana seharusnya. Kondisi tertutupan partai politik dalam hal keuangan semakin menguatkan dugaan bahwa partai tidak memenuhi peraturan perundangan dalam hal-hal yang signifikan. Kelemahan dalam tata kelola pengelolaan keuangan sebagian besar partai politik dimulai dari keuangan partai yang hanya diketahui oleh kelompok elite partai politik, sehingga transparansi internal partai juga tidak dapat dipastikan. Dengan kata lain, tidak semua anggota partai mendapat informasi yang jelas tentang sumber penerimaan dan belanja partai politik. Hasil pengamatan ICW juga menyimpulkan bahwa sebagian besar dana partai digunakan untuk kegiatan operasional, sedangkan kegiatan wajib seperti pendidikan politik masih diabaikan.

Sanksi yang tidak dijalankan (hukum yang tidak ditegakkan) menjadi penyebab utama partai politik enggan untuk memenuhi kewajibannya. Undang-undang No.8/2012 tentang Pemilu bahkan tidak menyinggung sedikitpun tentang kewajiban pertanggungjawaban keuangan sebagai salah satu syarat partai politik untuk dapat mengikuti Pemilihan Umum 2014.

4. Standar Akuntansi dan Audit untuk Laporan Keuangan Partai Politik

Sesuai dengan kedudukannya sebagai suatu organisasi nirlaba (bukan perusahaan dan bukan organisasi pemerintahan), laporan keuangan partai politik seharusnya disusun dengan mengacu kepada PSAK 45 tentang Organisasi Nirlaba. Sampai dengan saat ini, PSAK 45 merupakan standar akuntansi untuk penyusunan laporan keuangan organisasi nirlaba non pemerintahan. Beberapa pendapat mengatakan bahwa PSAK 45 dapat digunakan sebagai acuan laporan keuangan partai politik karena karakter partai politik memiliki kemiripan dengan karakter organisasi nirlaba. Faktanya, terdapat banyak keunikan organisasi partai politik antara lain sebagai berikut:

- pola aktivitas partai politik memuncak setiap 5 tahun sekali berupa aktivitas kampanye yang menghabiskan dana partai dalam jumlah sangat besar dibandingkan dengan aktivitas lainnya pada partai politik. Pola aktivitas seperti ini tidak terdapat pada organisasi nirlaba lain.
- Partai politik menerima bantuan keuangan negara/daerah yang bersumber dari APBN/D sehingga harus mempertanggungjawaban penggunaan bantuan keuangan tersebut kepada publik.

Dana kampanye parpol merupakan salah satu poin masalah dalam pertanggungjawaban keuangan parpol. Lemahnya pengawasan dana kampanye parpol oleh KPU menyebabkan parpol leluasa dalam melakukan pelanggaran atas peraturan perundangan yang berlaku. Peraturan KPU No 1/2009 yang mengatur tentang dana kampanye ditetapkan 2 bulan sebelum hari penyelenggaraan Pemilu. Berdasarkan isinya Peraturan KPU ini juga dinilai oleh Badoh dan Dahlan (2010) sangat normatif, kurang progresif dan multi tafsir, dan mungkin tidak dapat diterapkan. Pelaporan dana kampanye yang dilakukan oleh parpol dinilai Badoh dan Dahlan (2010) belum layak, hanya memenuhi aspek formalitas dan mengabaikan aspek substansi yang seharusnya menjadi fokus pelaporan dana kampanye.

Sumber penerimaan partai politik berasal dari iuran anggota, sumbangan selain iuran anggota, bantuan keuangan dari APBN/D membutuhkan format laporan keuangan yang memadai sehingga dapat menjelaskan sumber-sumber penerimaan berikut penggunaannya, serta sumber dana kampanye dan penggunaan dana kampanye kepada pengguna laporan keuangan partai.

Menurut Emmy (2008) studi yang dilakukan Transparency International Indonesia (TII) tentang Standar Akuntansi Keuangan Khusus Partai Politik pada tahun 2003, menemukan bahwa UU No.2/1999, UU No.3/1999 tentang Pemilihan Umum tidak mengatur secara jelas bagaimana bentuk baku laporan keuangan partai politik yang diharapkan. Format

laporan keuangan yang ditetapkan oleh Mahkamah Agung tidak memenuhi syarat sebagai laporan keuangan karena hanya melaporkan penerimaan dan pengeluaran dana sehingga tidak memenuhi standar akuntansi untuk organisasi nirlaba yang diatur oleh PSAK 45. Selain itu TII menemukan terdapat perbedaan format dan ketidakcukupan informasi pada pertanggungjawaban keuangan partai sebagai konsekuensi dari PSAK 45 belum digunakan sebagai acuan penyusunan pertanggungjawaban keuangan partai.

UU No.15/2004 tentang Pemeriksaan atas Pertanggungjawaban Keuangan Negara mengatur bahwa penggunaan anggaran negara diikuti dengan kewajiban pertanggungjawaban berupa kewajiban menyusun laporan keuangan dan pemeriksaan atas laporan keuangan tersebut oleh Badan Pemeriksa Keuangan (BPK). Sampai dengan saat ini BPK belum melakukan pemeriksaan atas laporan keuangan partai politik, namun beberapa Kantor Akuntan Publik (KAP) pernah melakukan audit atas laporan keuangan dana kampanye partai pada Pemilu 1999. Menurut Emmy (2003), hasil audit beberapa KAP tersebut menemukan beberapa hal sebagai berikut:

- adanya sumbangan berupa natura yang diterima parpol namun tidak dilaporkan dalam laporan dana kampanye berupa biaya sewa helikopter atau mobil mewah untuk transportasi kandidat parpol yang tidak dilaporkan,
- biaya-biaya penyelenggaraan rapat besar tidak dimasukkan,
- dana pembuatan poster, spanduk, dan iklan yang dilaporkan tidak meliputi seluruh biaya yang benar-benar dibayarkan,
- adanya penggunaan aset negara terutama berupa kendaraan dinas oleh kandidat yang *incumbent* dalam aktifitas kampanye yang notabene dilarang dalam UU Pemilu.

Banyaknya temuan pada audit atas laporan keuangan partai menyebabkan hampir semua auditor yang mengaudit dana kampanye Pemilu 1999 tidak dapat memberikan opini atas laporan keuangan partai peserta Pemilu 1999.

Selanjutnya hasil audit dana kampanye partai politik pada Pemilu 1999 ini dilaporkan kepada Mahkamah Agung dan disimpan di Mahkamah Agung, tetapi belum ada tindak lanjut atas hasil audit tersebut baik berupa audit (pemeriksaan) lanjutan maupun pemberian sanksi atas pelanggaran yang dilakukan. Hal ini disebabkan karena Mahkamah Agung tidak memiliki tim yang memiliki kompetensi untuk dapat melakukan penelusuran atas kewajaran laporan keuangan partai politik. Kedudukan Mahkamah Agung sebagai lembaga pengawas partai politik seharusnya didampingi oleh Badan Pemeriksa Keuangan (BPK) sebagai lembaga pemeriksa keuangan negara sehingga hasil audit dana kampanye pada Pemilu 1999 dapat dimanfaatkan secara tepat dan pada akhirnya diharapkan mampu bersinergi dengan aktifitas pengawasan partai politik.

Studi Badoh dan Dahlan (2003) menemukan, dari laporan masyarakat kepada ICW, terdapat indikasi manipulasi laporan dana kampanye Pemilu Legislatif tahun 2009 terlihat dari konfirmasi jumlah total sumbangan dan belanja yang dilaporkan oleh parpol kepada auditor dengan data rekapitulasi pembelanjaan aktual kampanye di media massa cetak dan media televisi. Hasil audit dana kampanye Pemilu tahun 2009 dan rekening dana kampanye atas 9 parpol pemenang Pemilu tahun 2009 dianggap oleh Badoh dan Dahlan (2003) kurang dapat menjelaskan kondisi sebenarnya dari pendanaan kampanye partai politik.

Berdasarkan paparan di atas sangat diperlukan suatu standar akuntansi khusus untuk penyusunan laporan keuangan partai politik yang mengakomodir aktivitas harian dan aktivitas kampanye parpol, berikut standar audit atas laporan keuangan partai politik sehingga dapat memenuhi kebutuhan transparansi dan akuntabilitas partai politik.

KESIMPULAN, IMPLIKASI DAN KETERBATASAN

Berdasarkan analisis di atas dapat disimpulkan beberapa hal sebagai berikut:

- Masih terdapat banyak kelemahan dalam undang-undang partai politik khususnya terkait dengan pelaporan keuangan partai politik. Kelemahan dalam undang-undang merupakan celah yang dapat dimanfaatkan oleh dengan partai politik untuk menghindari kewajiban menyusun laporan keuangan
- Peraturan Pemerintah dan Peraturan Menteri Dalam Negeri tentang Bantuan Keuangan kepada Partai Politik telah mengatur secara lengkap mekanisme berikut sanksi, namun ketidaktegasan dalam penerapan sanksi atas pelanggaran membuat kedua peraturan tersebut belum berfungsi dengan baik.
- Belum adanya standar akuntansi yang tepat untuk organisasi partai politik memunculkan permasalahan lainnya yaitu perlunya standar akuntansi tersebut untuk segera disusun dan disosialisasikan penggunaannya.

Penelitian ini memiliki beberapa implikasi sebagai berikut:

- Perlunya partai politik untuk memiliki sumber pendanaan yang mandiri sehingga tidak bergantung pada pihak lain (pemberi sumbangan baik individu maupun badan usaha) serta bantuan dari APBN/APBD. Kemandirian keuangan partai politik ini juga pada akhirnya akan membuat partai lebih efisien dalam melakukan belanja operasional, kegiatan, dan kampanye.
- Undang-undang partai politik yang ada saat ini perlu ditinjau ulang dan disempurnakan isinya terutama tentang kewajiban menyerahkan laporan keuangan, dan sanksi bagi partai politik yang terbukti melakukan pelanggaran (misalnya menerima sumbangan dari sumber yang tidak sah, tidak memenuhi ketentuan

penyerahan laporan keuangan) berupa pembekuan partai atau larangan sebagai peserta pemilu. Penyempurnaan undang-undang juga harus disertai dengan penegakan hukum atas pelanggarannya.

- Perlunya disebutkan secara jelas dan eksplisit dalam undang-undang, lembaga Negara yang berperan sebagai pengawas partai politik. Selain itu diperlukan pelembagaan tata kelola dalam pengelolaan keuangan di internal partai politik. Dalam pelaksanaannya PPATK dapat bekerja sama dengan KPU dan Bawaslu untuk menelusuri transaksi keuangan Parpol peserta pemilu 2014
- Perlunya disiapkan standar akuntansi yang tepat yang dapat menjadi acuan penyusunan laporan keuangan partai politik dan mampu mengakomodir keunikan organisasi partai politik.
- Perlunya standar audit yang sesuai dengan kebutuhan audit atas partai politik dimana audit menguji kewajaran laporan keuangan partai politik baik untuk aktivitas rutin maupun aktivitas kampanye partai (dana kampanye).

Terdapat beberapa keterbatasan penelitian, antara lain sebagai berikut:

- Kesulitan untuk mendapatkan informasi secara langsung dari partai politik menyebabkan penulisan paper menggunakan studi literatur dari sumber-sumber selain partai politik.
- Diperlukan studi komparatif tentang standar akuntansi yang tepat untuk pertanggungjawaban keuangan partai politik antara Indonesia dengan negara lain

REFERENSI

- Alatas, SyedHussein. *Corruption and the Destiny of Asia*. Malaysia: Prentice Hall (M) Sdn. Bhd. And Simon & Schuster (Asia) Pte. Ltd. 1999.
- Ambardi, Kuskridho, *Mengungkap Politik Kartel*, Kepustakaan Populer Gramedia, 2009
- Badoh, Ibrahim Z Fahmy dn Abdullah Dahlan, *Korupsi Pemilu di Indonesia*, Indonesia Corruption Watch, 2010
- Hafild, Emmy, *Standar Akuntansi Keuangan Khusus Partai Politik*, Transparency Internation Indonesia, 2008
- Hasil Studi ICW, *Uji Informasi Laporan Keuangan Partai Politik*, 2012.
- Hodess, Robin (ed); Jessie Banfield; dan Toby Wolfe. *Global CorruptionReport 2001*. Berlin: Transparency International.2001.
- Heywood, Paul (ed). *Political Corruption*. Britain: Blackwell Publishers.1997.
- Huang, David. W. F. *Political Contribution in Taiwan: An Overview of Law and Practices*. Paper presented at a Conference of Democracy Forum. Seoul. 2001.
- Ikatan Akuntansi Indonesia. *Pelaporan Keuangan Organisasi Nirlaba PSAK No. 45* Jakarta: Ikatan Akuntan Indonesia.1998.
- Indonesia Corruption Watch. *Mekanisme Keuangan Partai Politik dan Implikasinya Terhadap Proses Demokratisasi di Indonesia*.Jakarta: Indonesia Corruption Watch. Laporan Hasil Riset. 2001.
- Lubis, Mochtar dan James C. Scott. *Korupsi Politik*. Jakarta: Yayasan Obor. 1993.
- Majalah Akuntan Indonesia edisi Audit Dana Kampanye, Mei 2013.
- Peraturan Pemerintah 5/2009 tentang Bantuan Keuangan kepada Partai Politik
- Peraturan Pemerintah 83/2012 tentang Bantuan Keuangan kepada Partai Politik

Peraturan Menteri Dalam Negeri No.26/2013 tentang Tatacara Perhitungan, Penganggaran dalam APBD, Pengajuan, Penyaluran dan Laporan Pertanggungjawaban Penggunaan Bantuan Keuangan Partai Politik

Peraturan Menteri Dalam Negeri No.24/2009 tentang Tatacara Perhitungan, Penganggaran dalam APBD, Pengajuan, Penyaluran dan Laporan Pertanggungjawaban Penggunaan Bantuan Keuangan Partai Politik

Undang-undang No. 2 tahun 1999 tentang Partai Politik

Undang-undang No. 31 tahun 2002 tentang Partai Politik

Undang-undang No. 2 tahun 2008 tentang Partai Politik

Undang-undang No. 2 tahun 2011 tentang Partai Politik

Undang-undang No.8 tahun 2012 tentang Pemilihan Umum

World Bank, Combating Corruption in Indonesia, Enhancing Accountability for Development, 2003
www.kpu.go.id, 28 Juni 2013, pukul 11.30.

Lampiran 1

**ANALISIS PERATURAN PEMERINTAH TENTANG BANTUAN KEUANGAN
UNTUK PARTAI POLITIK**

No	DESKRIPSI	PP No.5/2009	PP 83/2012
1	Penggunaan bantuan keuangan oleh partai politik (parpol)	Dana penunjang kegiatan pendidikan politik dan operasional sekretariat Partai politik.	Dana penunjang kegiatan pendidikan politik dan operasional sekretariat Parpol. Bantuan Keuangan parpol untuk pendidikan politik bagi anggota parpol dan masyarakat minimal 60%
2	Sumber bantuan	Tidak disebutkan	APBN/D
3	Pendidikan politik	Kurang jelas	Diperjelas menjadi: Pendidikan politik berkaitan dengan: a. pendalaman mengenai 4 pilar berbangsa dan bernegara (Pancasila,UUD 45,Bhinneka Tungga Ika, NKRI b. pemahaman mengenai hak-hak dan kewajiban WNI dalam membangun etika budaya politik c. pengkaderan anggota parpol secara berjenjang dan berkelanjutan
4	Kewajiban partai politik menyusun Laporan Pertanggungjawaban	Belum diatur	Parpol wajib menyampaikan LPJ penerimaan dan pengeluaran bantuan keuangan yang bersumber dari dana APBN/D kpd BPK secara berkala 1 tahun sekali untuk diperiksa maksimal 1 bulan setelah TA berakhir Pemeriksaan atas LPJ penerimaan dan pengeluaran diselesaikan oleh BPK maksimal 3 bln setelah TA berakhir. BPK menyampaikan hasil pemeriksaan atas LPJ parpol maksimal 1 bulan setelah pemeriksaan selesai. Ketentuan lebih lanjut mengenai tata cara penyampaian laporan oleh parpol kepada BPK dan tata cara penyampaian laporan hasil pemeriksaan oleh BPK kepada parpol diatur dengan peraturan BPK
5	Peraturan BPK tentang tata cara penyampaian Laporan Hasil Pemeriksaan atas Laporan Keuangan partai politik	Belum diatur	Peraturan BPK yang dimaksud harus ditetapkan paling lama 1 tahun sejak PP ini diundangkan.

Lampiran 2

**ANALISIS PERATURAN PEMERINTAH TENTANG BANTUAN KEUANGAN
UNTUK PARTAI POLITIK**

No	DESKRIPSI	PP No.5/2009	PP 83/2012
1	Penggunaan bantuan keuangan oleh partai politik (parpol)	Dana penunjang kegiatan pendidikan politik dan operasional sekretariat Partai politik.	Dana penunjang kegiatan pendidikan politik dan operasional sekretariat Parpol. Bantuan Keuangan parpol untuk pendidikan politik bagi anggota parpol dan masyarakat minimal 60%
2	Sumber bantuan	Tidak disebutkan	APBN/D
3	Pendidikan politik	Kurang jelas	Diperjelas menjadi: Pendidikan politik berkaitan dengan: a. pendalaman mengenai 4 pilar berbangsa dan bernegara (Pancasila,UUD 45,Bhinneka Tungga Ika, NKRI b. pemahaman mengenai hak-hak dan kewajiban WNI dalam membangun etika budaya politik c. pengkaderan anggota parpol secara berjenjang dan berkelanjutan
4	Kewajiban partai politik menyusun Laporan Pertanggungjawaban	Belum diatur	Parpol wajib menyampaikan LPJ penerimaan dan pengeluaran bantuan keuangan yang bersumber dari dana APBN/D kpd BPK secara berkala 1 tahun sekali untuk diperiksa maksimal 1 bulan setelah TA berakhir Pemeriksaan atas LPJ penerimaan dan pengeluaran diselesaikan oleh BPK maksimal 3 bln setelah TA berakhir. BPK menyampaikan hasil pemeriksaan atas LPJ parpol maksimal 1 bulan setelah pemeriksaan selesai. Ketentuan lebih lanjut mengenai tata cara penyampaian laporan oleh parpol kepada BPK dan tata cara penyampaian laporan hasil pemeriksaan oleh BPK kepada parpol diatur dengan peraturan BPK
5	Peraturan BPK tentang tata cara penyampaian Laporan Hasil Pemeriksaan atas Laporan Keuangan partai politik	Belum diatur	Peraturan BPK yang dimaksud harus ditetapkan paling lama 1 tahun sejak PP ini diundangkan.

No	Deskripsi	PKS	PKB	GERINDRA	PAN
1	Nama laporan keuangan yang disampaikan	-Laporan Posisi Keuangan -Laporan Aktivitas -Laporan Arus Kas -Catatan atas Laporan Keu.	Rekapitulasi Laporan Keuangan Partai berupa rincian Penerimaan & Pengeluaran	-Laporan Posisi Keuangan -Laporan Aktivitas -Laporan Arus Kas	-Laporan Posisi Keuangan -Laporan Aktivitas -Laporan Arus Kas
2	Format laporan keuangan sesuai PSAK 45	Ya	Tidak	Ya	Ya
3	Informasi lainnya yang Dilampirkan	Program Kerja Partai	Tidak ada	Daftar Penyusutan Aset Tetap partai, Daftar Sumbangan Tidak Terikat, Daftar Iuran Anggota DPR RI	Daftar Aset Tetap partai, Daftar Iuran dan Sumbangan
4	Status laporan keuangan	Belum diaudit	Belum diaudit	Belum diaudit	Belum diaudit

Proses Penyusunan APBD Ditinjau dari Agency Theory: Suatu Ajang Tawar-Menawar Kepentingan Eksekutif dan Legislatif

ACH. HELMI HASAN
YUNI RIMAWATI*
BAMBANG HARYADI
Univ. Trunojoyo Madura

Abstrak : Wangi dan Ritonga (2010) has been tested on the influence of the Executive and legislative relationship to delay ratification local government annual budget (APBD). This research aims to provide a more comprehensive explanation of the influence of the Executive and legislative relationship is reviewed from the perspective of agency theory to delay in the ratification of local government annual budget. This study uses qualitative methods a descriptive case study.

Based on the results of this research was concluded that (1) The lateness of the budget local government X is because of delays of drafting the support documents that is required in the budget by the executive, thus causing delays of filing budget to the legislature; (2) The existence of different interests political impact on the length of the ratification process of discussing so as to cause delays KUA, PPA and budget; (3) Budget be used as a bargain the interests of the executive and the legislative branches for private or group interests (political party).

Kata Kunci: Agency Theory, Budgeting Process, The Relation of Executive And Legislative.

* Corresponding author: rimawati_unieq@yahoo.com

PENDAHULUAN

Teori Keagenan (*Agency Theory*) merupakan teori yang berakar pada teori ekonomi, teori keputusan, teori organisasi, dan teori sosiologi yang menjelaskan hubungan antara Principal dan Agen dalam menganalisis susunan kontraktual diantara dua individu atau lebih, kelompok, ataupun organisasi (Halim dan Abdullah, 2006). Pihak principal membuat suatu kontrak secara implisit atau eksplisit dengan pihak agen dengan harapan bahwa agen akan bertindak sesuai dengan keinginan principal (dalam hal ini adanya pendelegasian wewenang). Salah satu contoh nyata aplikasi dari teori keagenan adalah dalam penyusunan, pembahasan dan pengesahan Anggaran Pendapatan dan Belanja Daerah (APBD).

Proses penyusunan, pembahasan dan pengesahan APBD, adalah proses panjang yang melibatkan eksekutif dan legislatif. Dalam proses tersebut bila dilihat dari sudut pandang teori keagenan, eksekutif merupakan pihak agen dan legislatif selaku principal. Dalam penelitian yang dilakukan oleh Wangi dan Ritonga (2010) dijelaskan bahwa ada 5 faktor yang mempengaruhi keterlambatan penyusunan APBD, yaitu; Faktor hubungan eksekutif dan legislatif, faktor latar belakang pendidikan, faktor indikator kinerja, faktor komitmen, dan faktor penyusun APBD.

Wangi dan Ritonga (2010) menjelaskan bahwa hubungan eksekutif dan legislatif yang tidak selaras dan lebih mengarah pada keagenan juga menjadi satu alasan mendasar atas keterlambatan penyusunan APBD karena adanya konflik kepentingan yang terjadi antara dua badan ini. Hal ini mengidentifikasikan Prinsipal (Legislatif) dan Agen (Eksekutif) memiliki kepentingan yang berbeda mengakibatkan terjadinya tarik ulur atau tawar menawar kebijakan yang terkait dengan penganggaran karena masing-masing pihak saling berusaha memperbesar keuntungan bagi diri sendiri atau kelompoknya.

Pemerintah daerah dalam melakukan penyusunan, pembahasan dan pengesahan APBD berpedoman pada aturan Permendagri Nomor 13/2006 juncto Permendagri Nomor 59/2008 tentang pedoman pengelolaan keuangan daerah yang salah satu pasalnya menguraikan dengan rinci jadwal penyusunan, pembahasan dan pengesahan APBD yang berlaku di semua daerah Indonesia. Selain itu, pemerintah juga menerapkan sanksi bagi pemerintah daerah yang terlambat dalam pengesahan APBD. Menurut Peraturan Pemerintah Nomor 65 Tahun 2010 tentang Sistem Informasi Keuangan Daerah, sanksi tersebut berupa penundaan Dana Alokasi Umum (DAU) sebesar 25% per bulan.

Namun, adanya peraturan tersebut belum mampu mengatasi fenomena nasional yang terjadi setiap tahunnya, yaitu keterlambatan APBD. Fenomena tersebut terjadi pada sebagian besar wilayah Indonesia dalam waktu yang sangat lama. APBD daerah yang mengalami keterlambatan adalah APBD yang terlambat ditetapkan atau disahkan oleh pemerintah daerah bersama DPRD sebelum atau pada saat 31 Desember tahun sebelumnya.

Berdasarkan data yang diperoleh dari Kementerian Keuangan, pada tahun 2011 pemerintah pusat menunda penyaluran 25% Dana Alokasi Umum (DAU) pada 19 daerah yang melakukan keterlambatan dalam penyampaian Informasi Keuangan Daerah (IKD). 13 daerah dari total keseluruhan 19 daerah tersebut adalah Kabupaten Aceh Jaya, Kabupaten Bireuen, Kota Sabang, Kota Langsa, Kabupaten Batubara, Kabupaten Langkat, Kabupaten Padang Lawas, Kota Bekasi, Kabupaten Jember, Kabupaten Jenepono, Kabupaten Mappi, Kabupaten Biak Numfor, dan Kabupaten Mamberamo Tengah (Jakarta-Micom, 2011).

Bahkan kejadian serupa terjadi pada tahun 2012, Direktorat Jendral Keuangan Daerah menyatakan bahwa dari 524 Kabupaten dan Kota seluruh Indonesia, baru 339 kabupaten dan kota yang telah mempunyai APBD. Sisanya, 185 kabupaten dan kota belum bisa mencairkan anggaran. Hal itu karena ratusan kabupaten dan kota belum mempunyai APBD. Adapun APBD kabupaten dan kota yang belum disahkan ini tersebar di berbagai provinsi se-

Indonesia. Yaitu, Nangroe Aceh Darussalam (12) APBD, Sumatera Utara (Sumut) ada 21 APBD, Riau ada 9 APBD, Lampung ada 8 APBD, Jawa Barat (Jabar) ada 15 APBD, Jawa Tengah (Jateng) ada 11 APBD, Jawa Timur (Jatim) ada 8 APBD, Nusa Tenggara Timur (NTT) ada 12 APBD, Papua ada 23 APBD, dan Papua Barat ada 8 APBD yang belum disahkan. Hal ini menandakan sampai saat ini sebagian besar wilayah Kabupaten atau Kota dalam penetapan APBD masih banyak mengalami keterlambatan (Rakyat merdeka, 2012).

Adanya keterlambatan APBD memberikan dampak yang negatif terhadap suatu daerah. Contoh dampak negatif tersebut adalah terlambatnya pelaksanaan kegiatan yang direncanakan oleh pemerintah dan pada akhirnya berimplikasi pada penyerapan anggaran. Anggaran yang tidak terserap optimal akibat adanya keterlambatan pelaksanaan kegiatan dapat menyebabkan terjadinya korupsi sehingga merugikan masyarakat.

Penelitian ini di motivasi oleh penelitian yang dilakukan oleh Wangi dan Ritonga (2010) yang mengidentifikasi faktor-faktor penyebab terjadinya keterlambatan dalam penyusunan APBD. Penelitian ini bertujuan menjelaskan fenomena sosial tentang keterlambatan penyelesaian APBD dengan mengidentifikasi hubungan eksekutif dan legislatif di pemerintah daerah berdasarkan sudut pandang *Agency Theory* dalam proses penyusunan, pembahasan dan pengesahan APBD. Penelitian ini menggunakan pendekatan kualitatif, berbeda dengan Wangi dan Ritonga (2010) yang menggunakan pendekatan kuantitatif. Objek penelitian ini adalah kabupaten X karena berdasarkan data di Departemen Keuangan APBD tahun 2008-2011 kabupaten X mengalami keterlambatan.

TINJAUAN PUSTAKA

2.1. Proses Penyusunan Anggaran Pendapatan dan Belanja Daerah

Menurut Darise (2008), anggaran pemerintah merupakan dokumen formal hasil kesepakatan antara eksekutif dan legislatif tentang belanja yang ditetapkan untuk

melaksanakan kegiatan pemerintah dan pendapatan yang diharapkan untuk menutup keperluan belanja atau pembiayaan yang diperlukan bila diperkirakan akan terjadi defisit atau surplus. Pengertian ini tidak jauh berbeda dengan UU Nomor 33/2004, APBD merupakan rencana keuangan tahunan Pemerintah Daerah yang dibahas dan disetujui bersama oleh Pemerintah Daerah dan Dewan Perwakilan Rakyat Daerah, dan ditetapkan dengan Peraturan Daerah.

Dengan demikian APBD merupakan alat yang sangat penting dalam lingkungan pemerintah daerah. Dobell dan Ulrich (2002) dalam Latifah (2010), menyatakan bahwa anggaran atau APBD merupakan alat utama pemerintah untuk melaksanakan semua kewajiban, janji, dan semua kebijakannya ke dalam rencana-rencana konkrit dan terintegrasi dalam tindakan apa yang akan diambil, hasil apa yang akan dicapai, pada biaya berapa dan siapa yang akan membayar biaya-biaya tersebut.

Penyusunan APBD merupakan proses penganggaran daerah dimana secara konseptual terdiri atas formulasi kebijakan anggaran (*budget policy formulation*) dan perencanaan operasional anggaran (*budget operational planning*) (Darise, 2008). APBD yang dipresentasikan setiap tahun oleh eksekutif, memberi informasi rinci kepada DPR/DPRD dan masyarakat tentang program-program apa yang direncanakan pemerintah untuk meningkatkan kualitas kehidupan rakyat, dan bagaimana program-program tersebut dibiayai (Mardiasmo, 2002).

Pada dasarnya, pemerintah daerah selaku eksekutif (Gubernur, Bupati, atau Walikota dan Perangkat Daerah) serta Dewan Perwakilan Rakyat Daerah (DPRD) merupakan unsur penyelenggara pemerintah daerah yang mempunyai peran yang sama penting dalam menjalankan pemerintahan (UU RI No. 32 tahun 2004). Dalam penyusunan, pembahasan dan pengesahan APBD, kedua lembaga ini berperan dalam suatu kesepakatan atau kerja sama untuk mencapai tujuan yang diharapkan. Hubungan yang baik dan selaras serta komunikasi

yang lancar dapat menciptakan penyusunan, pembahasan dan pengesahan APBD yang efektif dan efisien. Namun, apabila kondisi yang terjadi adalah sebaliknya yakni hubungan yang terjalin kurang baik dan komunikasi yang tidak efektif akan berpengaruh buruk terhadap ketepatan penyusunan, pembahasan dan pengesahan APBD.

Keterlambatan APBD merupakan pengesahan APBD oleh yang berwenang (Gubernur untuk APBD tingkat daerah dan Menteri Dalam Negeri untuk tingkat Provinsi) melebihi batas waktu yang telah ditetapkan dalam Permendagri Nomor 13/2006 tentang pedoman pengelolaan keuangan daerah. Adanya keterlambatan APBD ini, tentu memberikan dampak yang negatif terhadap suatu daerah. Salah satu dampak yang akan ditimbulkan adalah terlambatnya pelaksanaan program yang direncanakan oleh pemerintah daerah yang sebagian besar pendanaan program berasal dari APBD dan pada akhirnya berimplikasi pada penyerapan anggaran tersebut. Anggaran yang tidak terserap akibat adanya suatu program yang tidak terlaksana dapat menyebabkan terjadinya korupsi sehingga sangat merugikan masyarakat.

2.2. Teori Keagenan Dalam Pemerintah Daerah

Teori Keagenan (*Agency Theory*) merupakan suatu teori yang berakar pada teori ekonomi, teori keputusan, teori organisasi, dan teori sosiologi yang menjelaskan hubungan antara *Principal* dan *Agen* dalam menganalisis susunan kontraktual diantara dua individu atau lebih, kelompok, ataupun organisasi (Halim dan Abdullah, 2006). Pengertian ini selaras dengan pernyataan Fozard (2001); Moe (1984); Strom (2000) dalam Abdullah dan Asmara (2006) yang menjelaskan bahwa dalam hubungan keagenan antara eksekutif dan legislatif, eksekutif sebagai *agen* dan legislatif sebagai *principal*.

Hubungan keagenan tersebut memperlihatkan adanya *principal* dan *agen* serta terjadinya pendelegasian wewenang dalam pemerintah daerah. Pendelegasian wewenang menurut Lupia dan McCubbins (2000) dalam Halim dan Abdullah (2006) memiliki ciri, (1)

adanya *principal* dan *agen*, (2) menimbulkan konflik kepentingan, (3) adanya informasi asimetrik, dan (4) adanya usaha *principal* untuk mengurangi masalah keagenan.

2.3. Rerangka Konseptual

Beberapa peneliti telah mampu menjelaskan hubungan keagenan eksekutif dan legislatif yang menyebabkan terjadinya keterlambatan APBD. Halim dan Abdullah (2006) melakukan riset tentang hubungan dan masalah keagenan di pemerintah daerah. Penelitian lain juga dilakukan oleh Abdullah dan Asmara (2006), yaitu tentang “perilaku oportunistik legislatif dalam penganggaran daerah (bukti empiris atas aplikasi *agency theory* di sektor publik)”. Wangi dan Ritonga (2010) meneliti faktor-faktor penyebab terjadinya keterlambatan penyusunan APBD di kabupaten Rejang Lebong tahun anggaran 2008-2010.

Sisipkan Gambar 1

Gambar 1 menjelaskan bahwa keterlambatan penyusunan APBD dipengaruhi oleh hubungan keagenan (*agency theory*). Dalam penyusunan, pembahasan dan pengesahan APBD, lembaga eksekutif dan legislatif berperan dalam suatu kesepakatan atau kerja sama untuk mencapai tujuan yang diharapkan sehingga hubungan yang baik, selaras, dan komunikasi yang lancar dalam proses penyusunan, pembahasan dan pengesahan APBD. Namun, apabila kondisi yang terjadi adalah sebaliknya maka akan berpengaruh buruk terhadap ketepatan waktu penyusunan, pembahasan dan pengesahan APBD.

METODE PENELITIAN

3.1 Pendekatan Penelitian

Pendekatan yang dilakukan dalam penelitian ini menggunakan pendekatan kualitatif. Pendekatan kualitatif merupakan penelitian yang bermaksud untuk memahami fenomena tentang apa yang dialami oleh subjek penelitian misalnya perilaku, persepsi, motivasi, tindakan dan lain-lain secara holistik, dan dengan cara deskripsi dalam bentuk kata-kata dan

bahasa, pada suatu konteks khusus yang alamiah dan dengan memanfaatkan berbagai metode alamiah (Moleong, 2008).

Salah satu jenis dari penelitian kualitatif adalah studi kasus. Penelitian studi kasus merupakan studi yang mengeksplorasi suatu masalah dengan batasan yang terperinci, memiliki pengambilan data yang mendalam, dan menyertakan berbagai sumber informasi. Penelitian ini dibatasi oleh waktu dan tempat, serta kasus yang dipelajari berupa program, peristiwa, aktivitas, atau individu (Afriani, 2009).

3.2. Sumber Data

Penelitian ini menggunakan data primer. Data primer dalam penelitian ini berupa informasi yang diperoleh dari hasil wawancara tak terstruktur dengan informan serta hasil observasi yang diperoleh dari pihak pemerintah daerah atau DPRD, sedangkan data sekunder yang dibutuhkan yaitu UU Nomor 32 Tahun 2004 tentang pemerintah yang di dalamnya mengatur rincian tugas, wewenang, dan fungsi eksekutif dan legislatif serta Peraturan Menteri Dalam Negeri Nomor 13 Tahun 2006 juncto Peraturan Menteri Dalam Negeri Nomor 59 Tahun 2008 tentang pedoman pengelolaan keuangan daerah yang di dalamnya mengatur kalender penyusunan, pembahasan dan pengesahan APBD.

3.3. Ruang Lingkup dan Teknik Pengumpulan Data

Ruang lingkup dalam penelitian ini adalah sebagai berikut:

1. Lokasi penelitian adalah di lingkungan Pemerintah Kabupaten X;
2. Sasaran penelitian adalah badan Eksekutif yakni BAPPEDA, dan Bagian Keuangan Setda kabupaten X serta badan Legislatif yakni Dewan Perwakilan Rakyat Daerah kabupaten X.

Dalam penelitian ini, penulis melakukan wawancara sesuai dengan permasalahan yang dibahas yaitu analisis hubungan eksekutif dan legislatif terhadap keterlambatan APBD. Untuk memperoleh data tersebut peneliti melakukan metode wawancara tak terstruktur

dengan menggunakan *phone recorder* atau menulis langsung hasil wawancara karena ada informan yang tidak ingin diwawancarai dengan *phone recorder*.

3.4. Informan Penelitian

Penelitian ini menggunakan informan sebagai sumber data penelitian. Wawancara yang dilakukan didasarkan pada kriteria informan yang ditetapkan oleh Neuman dalam Taufiq (2010) yaitu:

1. Pemberi informasi harus mengetahui keadaan lingkungan yang diteliti;
2. Individu dari pemberi informasi harus berpartisipasi aktif di lapangan;
3. Seseorang yang dapat meluangkan waktunya untuk penelitian;
4. Individu yang tidak memiliki pola pikir analisis karena seorang pemberi informasi yang non analisis sangat familiar dengan teori, adat-istiadat dan norma.

Berdasarkan kriteria informan tersebut, maka informan dalam penelitian ini adalah:

1. Informan yang mewakili Badan eksekutif Pemerintah Kabupaten X. Informan dalam penelitian ini yaitu Sekretariat Bappeda, Bidang Ekonomi Bappeda dan Bagian Keuangan Sekretariat Daerah Kabupaten X yang masih aktif serta terlibat langsung dalam proses penyusunan APBD sekaligus menjadi anggota Tim Anggaran Pemerintah Daerah (TAPD);
2. Informan yang mewakili Badan legislatif. Informan dalam penelitian ini yaitu Badan Anggaran DPRD Kabupaten X yang masih aktif dan terlibat langsung dalam proses pemberian persetujuan KUA dan PPA serta Perda dan Perbup APBD.

Adapun informan tersebut diatas adalah:

1. RM

RM merupakan sekretaris Bappeda Kabupaten X mulai tahun 2007 sampai dengan sekarang. Setiap tahun RM menjadi ketua koordinasi dalam menyusun, membahas dan mengesahkan rancangan RKPD yang kewenangannya dimiliki oleh Bappeda. Jabatan

RM sebagai ketua koordinasi RKPD, mengharuskan RM juga menjadi anggota TAPD yang mempunyai wewenang dalam menyusun dan membahas rancangan APBD bersama Banggar DPRD. Alasannya tidak lain karena RKPD yang disusun mempunyai peranan strategis yaitu menjembatani antara kepentingan perencanaan strategis jangka menengah daerah dengan perencanaan dan penganggaran tahunan daerah (APBD).

2. FJ

Bidang ekonomi yang dipimpin oleh kepala bidang yaitu FJ setiap tahunnya mempunyai peran sebagai anggota tim dalam penyusunan, pembahasan dan pengesahan RKPD. Selain itu, FJ menjadi ketua koordinasi dalam penyusunan Renja SKPD meliputi pertanian, kelautan, kehutanan, industri, perdagangan, penanaman modal dan koperasi serta pengembangan dunia usaha. Tidak hanya itu, peran lain FJ juga dapat terlihat dari perannya sebagai anggota TAPD yang dipilih dan diangkat langsung oleh Bupati dalam penyusunan dan pembahasan APBD.

3. HK

HK yang berwenang sebagai penyusun rancangan KUA dan PPAS berdasarkan RKPD serta rancangan APBD berdasarkan KUA dan PPA merupakan pimpinan kepala bidang sub bagian anggaran sekretariat daerah kabupaten X. Setiap tahun, rancangan KUA dan PPAS dan rancangan APBD yang disusun oleh HK akan diajukan dan dibahas dengan Banggar DPRD. Dalam proses pembahasan kedua dokumen tersebut, HK yang juga merupakan anggota dari TAPD tentunya akan dimintai keterangan terkait dua dokumen yang diajukan oleh Banggar DPRD.

4. DM

Salah satu anggota Banggar DPRD kabupaten X adalah DM dari fraksi Kebangkitan Bangsa. DM merupakan anggota dewan yang terpilih 2 kali periode berturut-turut yaitu periode pertama pada tahun 2005-2009 dan periode kedua pada tahun 2009-2014. Pada

masa jabatan periode pertama DM menjadi anggota komisi B yaitu komisi bidang perekonomian dan keuangan. Bidang tersebut mempunyai wewenang dan tanggung jawab untuk mengevaluasi program dan kegiatan beserta anggaran yang diajukan oleh SKPD meliputi Perdagangan, Perindustrian, Pertanian dan Peternakan, Ketahanan Pangan, Kelautan dan Perikanan, Kehutanan dan Perkebunan, Koperasi UMKM, Perusahaan Daerah, Administrasi Keuangan Daerah, Retribusi, Perpajakan, Perbankan, Perusahaan Patungan dan Penanaman Modal. Pada masa jabatan periode kedua DM menjabat sebagai anggota komisi C yaitu bidang pembangunan yang urusannya untuk mengevaluasi program dan kegiatan serta anggaran yang diajukan SKPD meliputi Perencanaan Pembangunan, Penataan Ruang, Perumahan, Pekerjaan Umum, Lingkungan Hidup, Energi dan Sumber Daya Mineral serta Perhubungan. Selain itu, DM juga menjadi anggota Banggar yang mempunyai wewenang untuk membahas rancangan KUA dan PPAS serta rancangan APBD yang diajukan oleh TAPD dan Kepala Daerah.

4. PEMBAHASAN

4.1 Proses Pengesahan APBD Kabupaten X

Masalah utama dalam teori keagenan adalah adanya asimetri informasi yang dimiliki eksekutif (*agen*) dan *disrectionary power* yang dimiliki legislatif (*principal*). Asimetri informasi memperlihatkan adanya keunggulan informasi yang dimiliki oleh eksekutif dibandingkan dengan informasi yang dimiliki legislatif. Sedangkan *disrectionary power* legislatif dapat terlihat dari tiga fungsi utama yang melekat yaitu fungsi *budget*, *control*, dan legislasi.

Penggunaan wewenang dalam penyusunan, pembahasan, dan pengesahan APBD memiliki dua hal penting yang dapat dilihat dari tugas masing-masing penyusun anggaran.

Hal penting pertama ditinjau dari kelompok yang dibentuk oleh DPRD yakni badan anggaran (Banggar). Banggar memiliki fungsi utama yaitu fungsi anggaran, pengendalian dan pengesahan. Kelompok Kedua adalah yang dibentuk oleh eksekutif yaitu TAPD. TAPD bersama kepala daerah memiliki fungsi mandiri berupa pembuatan dan pengambilan keputusan serta memimpin penyelenggaraan pemerintahan berdasarkan kebijakan APBD yang diputuskan bersama DPRD.

Kekuatan wewenang kedua kelompok/lembaga tersebut akan dimanfaatkan untuk kepentingan diri-sendiri ataupun golongannya (*self interest*). Kepala daerah bersama TAPD (*agen*) memiliki informasi tentang keuangan daerah lebih akurat, informatif, dan rinci dibandingkan dengan pihak DPRD. Keunggulan informasi tersebut akan cenderung digunakan untuk memaksimalkan utilitasnya dengan melakukan *moral hazard* dan *adverse selection*. Pihak lain dari teori keagenan yakni DPRD (*principal*), akan memanfaatkan *discretionary power* yang dimiliki untuk kepentingan pribadi atau golongannya (*self interest*) dengan cara menolak/menerima program/kegiatan yang mendukung/bertolak belakang dengan kepentingan partai politik masing-masing. Akhirnya, esensi pengabdian kepada rakyat menjadi bias ketika tujuan tersebut dialihkan untuk keberlangsungan partai politik. Seperti yang diungkapkan oleh DM:

“kekuatan wewenang yang dimiliki oleh kedua lembaga eksekutif dan lembaga legislatif dimanfaatkan untuk kepentingan diri-sendiri ataupun golongannya (partai politik) bisa terjadi, biasa terjadi, banyak terjadi, dan lumrah terjadi dalam lembaga politik seperti ini”.

Keunggulan informasi yang dimiliki eksekutif dengan kekuatan wewenang (*discretionary power*) legislatif akan menimbulkan konflik kepentingan. Konflik terjadi akibat dari pemanfaatan wewenang yang dimiliki oleh masing-masing pihak. Hal ini tentu saja akan berpengaruh terhadap komunikasi dan kerja sama antara eksekutif dan legislatif dalam menyusun dan mengesahkan APBD.

Ada tiga pilar utama yang perlu diperhatikan dalam jadwal proses penyusunan APBD berdasarkan Permendagri, tiga pilar penting tersebut adalah RKPD, rancangan KUA dan PPAS, Rancangan APBD. Ketiga pilar ini mempunyai hubungan sebab akibat, artinya ketika penyusunan, pembahasan, dan pengesahan RKPD mengalami keterlambatan maka penyusunan, pembahasan, dan pengesahan dokumen selanjutnya yaitu penyusunan, pembahasan, dan pengesahan rancangan KUA dan PPAS akan mengalami keterlambatan. Selanjutnya penyusunan, pembahasan, dan pengesahan rancangan KUA dan PPAS yang terlambat akan berpengaruh terhadap penyusunan, pembahasan, dan pengesahan rancangan APBD yang jelas terlambat. Kejadian tersebut terjadi pada kabupaten X, yang terlihat dari terlambatnya pengesahan RKPD.

Tabel 1. Pengesahan RKPD Kabupaten X Tahun 2008-2011

Sisipkan Tabel 1

Tabel 1 menunjukkan bahwa RKPD kabupaten X selama tahun anggaran 2009-2011 mengalami keterlambatan. RKPD pada ketiga tahun anggaran tersebut terakhir disahkan pada kurun waktu antara bulan Juni-November. Salah satu kendala yang menjadi pengaruh keterlambatan RKPD pada kabupaten X adalah permasalahan teknis dilapangan. Namun, permasalahan teknis ini tidak berpengaruh signifikan karena keterlambatan pengesahan RKPD masih dalam ranah waktu yang wajar. FJ mengungkapkan:

“pada saat proses penyusunan RKPD dimulai, Musrenbang merupakan kegiatan paling awal yang harus dilaksanakan oleh Bappeda bersama tim yang dibentuk dengan para pemangku kepentingan. Ketika Musrenbang akan dilaksanakan terkadang waktu yang telah ditentukan berbenturan dengan jadwal para pemangku kepentingan yang juga memiliki tugas dan tanggungjawabnya masing-masing. Misalnya ketika Musrenbang tingkat kecamatan, tim penyusun RKPD menyepakati waktu tertentu akan dilaksanakan rapat Musrenbang namun karena pihak kecamatan atau pihak pemangku kepentingan lainnya terbentur jadwal kepentingan lain yang juga tugas dan tanggung jawabnya, maka rapat Musrenbang harus digagalkan”.

Keterlambatan akibat permasalahan teknis tersebut masih dalam ranah waktu yang wajar artinya keterlambatan bisa dihitung dengan hari sehingga permasalahan dapat cepat

teratasi melalui penggantian jadwal yang dilakukan oleh tim penyusun RKPD dengan pemangku kepentingan. Kehadiran para pemangku kepentingan dalam Musrenbang merupakan hal penting, alasannya dengan keterlibatan para pemangku kepentingan dapat meningkatkan kualitas dari RKPD karena para pemangku kepentingan inilah yang mengerti akan kondisi suatu daerah. Seperti yang dikemukakan oleh FJ:

“ketika permasalahan teknis dilapangan itu terjadi, maka itu dapat langsung teratasi dengan dilakukannya penggantian jadwal baru karena masih dalam ranah waktu yang wajar. Dan perlu diingat bahwa keterlibatan para pemangku kepentingan dalam Musrenbang sangat penting karena kalau tidak ada para pemangku kepentingan maka proses Musrenbang tidak akan berjalan”.

Faktor lain yang berpengaruh signifikan terhadap keterlambatan pengesahan RKPD adalah dalam proses pelaksanaan APBD, nantinya pada saat pertengahan tahun n ada proses perubahan APBD sehingga proses penyusunan dan inventarisasi data untuk RKPD untuk tahun $n+1$ menunggu proses perubahan APBD selesai. Selain itu, informasi mengenai penganggaran yang sumbernya berasal dari pemerintah Provinsi dan pemerintah Pusat diperoleh pada pertengahan atau bahkan akhir tahun seperti penganggaran tentang perkiraan pendapatan. Hal ini ditegaskan oleh RM:

“hal-hal yang menyebabkan keterlambatan penyusunan RKPD pada dasarnya ada dua. Pertama, dalam proses penyusunan APBD ada proses kegiatan perubahan anggaran yang pelaksanaannya bersamaan dengan proses penyusunan RKPD yaitu pada pertengahan tahun sehingga proses penyusunan dan inventarisasi data kadangkala menunggu perubahan APBD tersebut. Kedua, informasi perkiraan-perkiraan pendapatan yang bersumber dari provinsi dan APBN bisa diperoleh pada pertengahan tahun atau bahkan bisa pada akhir tahun. Untuk mengatasi salah satu faktor keterlambatan yaitu untuk faktor kedua maka dilakukan proyeksi atau prediksi berdasarkan informasi ataupun perkiraan pada tahun sebelumnya”.

Menurut RM, hanya dua faktor tersebut yang mempengaruhi dan menjadi keterlambatan penyusunan RKPD kabupaten X. Namun kenyataannya, keterlambatan penyusunan RKPD pada faktor pertama memiliki perbedaan dengan jadwal proses perubahan APBD yang ada dalam Permendagri 13 Tahun 2006. Letak perbedaan tersebut adalah jadwal proses penyusunan APBD menurut Permendagri 13 Tahun 2006 dimulai pada bulan Agustus sedangkan pengesahan RKPD terakhir disahkan akhir bulan Mei pada tahun bersangkutan.

Hal ini mengisyaratkan bahwa ada selisih atau jarak hampir 3 bulan dari jadwal pengesahan RKPD dengan jadwal proses penyusunan perubahan APBD dimulai.

Ketika RKPD dalam pengesahannya mengalami keterlambatan maka tentunya hal ini akan berpengaruh terhadap proses penyusunan dokumen selanjutnya yang jelas tidak akan sesuai dengan jadwal yang ada dalam Permendagri 16 Tahun 2006 dan dalam hal ini adalah proses penyusunan KUA dan PPAS.

Ketika KUA dan PPA ditetapkan atau disahkan tidak tepat waktu maka alur proses yang berkaitan dengan penyusunan, pembahasan, dan pengesahan rancangan APBD juga akan mengalami keterlambatan. Hal ini dikarenakan waktu yang seharusnya digunakan untuk penyusunan rancangan APBD masih digunakan untuk melakukan pembahasan dan pengesahan Rancangan KUA dan PPAS. Pengesahan KUA dan PPA tidak sesuai dengan kalender yang telah ditetapkan Permendagri 13 Tahun 2006 terjadi pada kabupaten X. Data berikut ini menunjukkan pengesahan KUA dan PPA kabuapten X:

Sisipkan Tabel 2

Keterlambatan pengesahan KUA dan PPA jelas terjadi pada kabupaten X dilihat dari data di atas yaitu keterlambatan terjadi hampir 3 bulan lebih pada tahun anggaran 2008 dan tahun anggaran 2011. Namun, tanggal pengesahan KUA dan PPA untuk tahun anggaran 2009 dan tahun anggaran 2010 tidak ada. HK menjelaskan:

“perubahan delegasi wewenang penyusunan rancangan KUA dan PPAS dari Bappeda ke Setda Bagian Keuangan menyebabkan adanya data tentang pengesahan KUA dan PPA menghilang”.

Penjelasan senada juga ditegaskan oleh RM:

“setelah adanya perubahan delegasi wewenang dari Bappeda ke Setda Bagian Keuangan, kami (Bappeda) banyak mengalami kehilangan data historis tentang pengesahan RKPD, KUA dan PPA”.

Berdasarkan hasil wawancara tersebut diatas disimpulkan, data pengesahan KUA dan PPA tahun anggaran 2009 dan tahun anggaran 2010 pada data tersebut menghilang yang

disebabkan adanya perubahan delegasi wewenang tentang penyusunan rancangan KUA dan PPAS. Rancangan KUA dan PPAS sebelum ada perubahan delegasi wewenang dikelola oleh Bappeda, tetapi setelah adanya perubahan wewenang dikelola oleh Setda Bagian Keuangan sehingga beberapa data tentang pengesahan RKPD, KUA dan PPA menghilang. Meskipun demikian, pengesahan KUA dan PPA tahun anggaran 2009 dan tahun anggaran 2010 dapat dinyatakan terlambat apabila dilihat dari pengesahan RKPD pada tahun anggaran yang sama dengan pengesahan KUA dan PPA yaitu tahun 2009 dan 2010. Untuk tahun 2009 RKPD mengalami keterlambatan selama 5 bulan lebih karena baru disahkan 13 November 2008 dari yang seharusnya yaitu akhir bulan Mei 2008. Sedangkan pada tahun 2010 RKPD mengalami keterlambatan 2 bulan Lebih karena disahkan 27 Agustus 2009 dari yang seharusnya yaitu akhir bulan Mei 2009. HK mengungkapkan:

“ya, keterlambatan penyusunan, pembahasan dan pengesahan rancangan KUA dan PPAS juga disebabkan karena terlambatnya pengesahan RKPD”.

Dari pernyataan tersebut, tergambar jelas bahwa penyusunan, pembahasan dan pengesahan KUA dan PPA mengalami keterlambatan disebabkan karena terlambatnya pengesahan RKPD. Keterlambatan RKPD akan berbanding lurus dengan keterlambatan KUA dan PPA yang proses penyusunan, pembahasan dan pengesahan setelah RKPD disahkan. Jadi, dapat disimpulkan bahwa KUA dan PPA pada tahun anggaran 2009 dan tahun 2010 kabupaten X mengalami keterlambatan.

Pada tahun anggaran 2008, KUA dan PPA jelas terlambat hingga mencapai 3 bulan lebih. Tetapi, yang menarik untuk diperhatikan adalah data pengesahan RKPD pada tahun yang sama yaitu 2008 tepat waktu. Hal ini membuktikan bahwa lamanya proses pembahasan di DPRD juga menjadi salah satu faktor keterlambatan pengesahan KUA dan PPA meskipun saat pengajuan rancangan KUA dan PPAS eksekutif tidak melakukan keterlambatan. Hal tersebut dikarenakan dalam mengintegrasikan RKPD terhadap rancangan KUA dan PPAS

eksekutif hanya membutuhkan waktu 1 minggu tahun anggaran berjalan sesuai dengan Permendagri 13 Tahun 2006. Seperti yang dijelaskan HK:

“pengintegrasian RKPD terhadap rancangan KUA dan PPAS hanya membutuhkan waktu 1 minggu”.

Faktor politik menjadi alasan utama keterlambatan pengesahan KUA dan PPA. Hal ini terbukti dari proses pembahasan yang begitu panjang dengan berbagai perdebatan atas kepentingan partai yang berbeda. Masalah kecil menjadi besar pada saat pembahasan rancangan KUA dan PPAS karena adanya konflik antar partai. Begitu juga sebaliknya, masalah besar menjadi kecil karena adanya keselarasan partai sehingga langkah sejalan harus dilakukan untuk kepentingan partai. Seperti yang dinyatakan HK:

“keterlambatan pengesahan KUA dan PPA dipengaruhi oleh faktor politis dalam pembahasan rancangan KUA dan PPAS”. “keterlambatan pengesahan KUA dan PPA juga dipengaruhi beberapa faktor yaitu: Pertama, pengesahan RKPD yang terlambat. Kedua, dalam penyusunan rancangan KUA dan PPAS, pihak TAPD menunggu data dan informasi dari pusat berkaitan dengan dana transfer seperti DAU dan DAK”

Pernyataan tersebut juga dipertegas oleh DM:

“kekuatan politik dalam pengambilan persetujuan pasti ada dan menjadi permasalahan dalam pembahasan rancangan KUA dan PPAS”.

Berbagai faktor yang menjadi alasan keterlambatan pengesahan KUA dan PPA akan berpengaruh terhadap penyusunan RKA-SKPD dan rancangan APBD yang proses penyusunannya menunggu nota kesepakatan antara kepala daerah dengan ketua DPRD setelah melalui pembahasan. Pengaruh tersebut berupa keterlambatan pengesahan KUA dan PPA dilihat dari jadwal yang telah ditentukan Permendagri 13 Tahun 2006. Dalam Permendagri 13 Tahun 2006, dijelaskan bahwa Perda dan Perbup tentang APBD selambat-lambatnya disahkan tanggal 31 Desember tahun anggaran sebelumnya. Artinya, apabila pengesahan Perda dan Perbup tentang APBD dilakukan melebihi tanggal tersebut maka Perda dan Perbup APBD dikatakan terlambat. Tabel 3 memuat data pengesahan APBD Perda dan Perbup Kabupaten X tahun 2008-2011.

Sisipkan Tabel 3

Dari data tersebut terlihat jelas bahwa pengesahan Perda dan Perbup tentang APBD kabupaten X mulai tahun anggaran 2008 sampai dengan tahun anggaran 2011 mengalami keterlambatan hampir 1 bulan, tentunya hal ini berpengaruh terhadap tersendatnya program kegiatan yang sebelumnya direncanakan oleh pemerintah daerah. HK menegaskan:

“Keterlambatan pengesahan Perda dan Perbup APBD pada dasarnya sama dengan keterlambatan pengesahan KUA dan PPA yakni karena lamanya proses pembahasan yang disebabkan adanya faktor politik ketika proses pembahasan di DPRD”.

Pernyataan tersebut seirama dengan pernyataan DM:

“Sama, Dalam pembahasan Perda dan Perbup juga pasti ada faktor politik didalamnya”.

Menggunakan wewenang yang dimiliki untuk kepentingan partai politik merupakan hal yang wajar dalam sebuah pengambilan keputusan untuk sebuah produk politik. Pengambilan keputusan tentu saja akan berproses panjang, karena akan menyertakan proses lobi, negosiasi, adu argumen, hingga konflik berhubungan dengan kepentingan-kepentingan yang harus diakomodasi dalam produk politik yang dihasilkan. Konsekuensi yang muncul adalah Perda tentang APBD menjadi adu kekuatan wewenang antara pihak-pihak yang terlibat. Hal ini merupakan penyebab pengesahan Perda dan Perbup APBD yang mengalami keterlambatan.

Penyusunan Perda tentang APBD yang dilakukan oleh Banggar dan TAPD merupakan tahap akhir dalam penyusunan perencanaan dan penganggaran tahunan daerah. Dasar acuan penyusunan rancangan APBD adalah KUA dan PPA yang secara garis besar isi dari dokumen tersebut akan diintegrasikan kedalam APBD. keterlambatan pengesahan KUA dan PPA akan berbanding lurus dengan keterlambatan pengesahan Perda tentang APBD. apabila keterlambatan KUA dan PPA molor satu bulan maka pengesahan Perda tentu saja akan molor satu bulan. Ketika APBD terlambat diperdakan, maka yang dirugikan adalah semua pihak. Tak ada yang diuntungkan dengan tidak disahkannya Perda APBD. Ini ditegaskan dengan pernyataan DM:

“Pengesahan APBD yang terlambat akan berdampak pada terlambatnya pelaksanaan program, penyerapan anggaran, korupsi, dan kelesuan ekonomi”.

Pernyataan tersebut juga ditegaskan HK:

“ketika APBD terlambat disahkan maka akan berpengaruh terhadap terlambatnya program pemerintah dan penyerapan anggaran”.

Telatnya pengesahan Perda dan Perbup tentang APBD akan memberikan dampak yang negatif terhadap suatu daerah. Hal ini juga dapat dikelompokkan menjadi *fraud* karena keterlambatan pelaksanaan suatu kegiatan/program yang berasal dari dana publik (APBD) dapat merugikan masyarakat (Suwarjuwono, 2013). Dampak lain adalah, jika APBD belum disahkan sebelum tanggal 31 Desember, aliran dana yang sumbernya dari pemerintah akan tersendat sehingga akan memberikan pengaruh terhadap aliran uang yang ada dalam daerah.

4.2. Hubungan Eksekutif dan Legislatif Dalam Mempengaruhi Keterlambatan APBD

Kabupaten X

Komunikasi yang terganggu antara Eksekutif dan Legislatif akan mempunyai dampak kurang baik terhadap kedua lembaga tersebut. Hal lain juga akan berdampak pada produk kebijakan publik yang dihasilkan menjadi kurang efektif. Ketidakefektifan terjadi dalam proses pembahasannya yang terganjal hal-hal bersifat non-teknis. Hal non teknis tersebut salah satunya terjadi ketika pembahasan KUA dan PPAS serta Rancangan APBD. DM menjelaskan:

“Banggar memiliki wewenang untuk meminta penjelasan atas rancangan KUA dan PPAS serta rancangan APBD yang diajukan oleh eksekutif. Selain itu, Banggar juga memiliki hak mengajukan pendapat dan pertanyaan ketika proses pembahasan”. “kami akan memarahi pihak SKPD terkait, apabila ada program dan kegiatan utama yang tidak berjalan dan ketika dimintai pertanggungjawaban alasan SKPD tersebut tidak rasional sehingga merugikan masyarakat. serta DPRD juga akan melakukan penyelidikan berhubungan dengan fungsi pengawasan”.

DPRD akan mengevaluasi dengan keras dan tegas kepada perwakilan SKPD jika program utama dan program lainnya yang direncanakan tidak terealisasi tanpa alasan yang rasional. Bahkan DPRD akan menganggap bahwa SKPD tersebut tidak sanggup menjalankan program dan kegiatan yang sudah direncanakan sehingga akan berdampak pada masyarakat

sebagai penerima layanan publik. Hal ini tentunya memerlukan tanggapan dari pihak eksekutif dalam menanggapi pertanyaan kritis dan pernyataan yang diajukan oleh DPRD secara profesional. Seperti yang diungkapkan HK:

“Pihak eksekutif akan berusaha menjelaskan program kegiatan dan anggaran yang diajukan secara profesional karena pada dasarnya, yang mempunyai wewenang untuk menyusun adalah eksekutif jadi yang lebih mengetahui tentang APBD adalah eksekutif”.

Persoalan komunikasi yang timbul biasanya disebabkan oleh permintaan penjelasan oleh pihak Banggar mengenai program dan kegiatan serta anggaran yang diajukan oleh TAPD. Kewenangan proses penyusunan APBD yang dimulai dari Musrenbang sampai rancangan APBD dimiliki oleh eksekutif sehingga yang mengetahui isi dari APBD adalah TAPD. Secara faktual, Banggar tentunya akan meminta penjelasan rinci mengenai rancangan APBD yang diajukan oleh TAPD dan dalam proses ini sering terjadi perdebatan. Seperti yang dijelaskan oleh HK:

“pembahasan KUA dan PPAS serta rancangan APBD, akan dipenuhi oleh perdebatan karena biasanya DPRD meminta penjelasan lebih mengenai program, kegiatan, dan anggaran yang diajukan oleh kita (TAPD)”.

Secara umum perdebatan yang timbul ketika pembahasan rancangan KUA dan PPAS ataupun dalam pembahasan rancangan APBD disebabkan karena kurangnya informasi pihak Banggar mengenai program dan kegiatan yang diambil oleh eksekutif beserta alasan pengajuan program dan kegiatan tersebut berdasarkan fakta dilapangan. FJ mengungkapkan:

“kalau untuk masalah hubungan eksekutif dan legislatif yang terjadi perdebatan saat pembahasan hal itu dikarenakan, baik TAPD ataupun Banggar, masing-masing memiliki tim tersendiri untuk menjanging aspirasi masyarakat yang nantinya akan dibahas dalam proses penyusunan APBD. Penerimaan informasi tentang apa yang dibutuhkan masyarakat terkadang berbeda, sehingga masing-masing pihak merasa bahwa dirinyalah yang paling benar dan kepentinganlah yang mewakili dari apa yang diinginkan masyarakat”.

Kesenjangan informasi (asimetri informasi) antara eksekutif dengan legislatif jelas terlihat dalam penjangingan aspirasi dalam proses musrembang, mulai dari musrembang Kecamatan sampai musrembang Kabupaten . Hal ini juga menjadi alasan ketika Banggar melakukan evaluasi terhadap program dan kegiatan. Umumnya, TAPD lebih

mempertahankan program dan kegiatan yang diajukan, sehingga proses komunikasi yang terjadi adalah perdebatan, tarung argumentasi dan negosiasi. Seperti yang diungkapkan DM:

“Saat pembahasan program dan kegiatan beserta anggarannya eksekutif pasti ngotot. Meskipun demikian, karena kita (legislatif) juga memiliki wewenang didalamnya kita akan tetap menelaah rancangan KUA dan PPAS serta rancangan APBD yang diajukan oleh eksekutif. Biasanya dalam pembahasan inilah terjadi tarik ulur kebijakan”.

Sikap mempertahankan argumentasi oleh eksekutif tidak mudah untuk diterima oleh DPRD yang juga memiliki hak dan wewenang dalam mengesahkan KUA dan PPA serta APBD. DPRD akan menggunakan fungsi utama yang dimilikinya untuk meninjau dokumen KUA dan PPA serta APBD yang diajukan oleh eksekutif memang layak untuk disahkan. Pada proses ini terkadang tarik ulur kebijakan dan tawar menawar kebijakan itu terjadi. DM juga mengungkapkan:

“terkadang eksekutif berlagak seperti eksekutor. Meskipun kita sama-sama tahu bahwa untuk kabupaten X katanya “terserah Bupatiya”, namun pada dasarnya kita tetap akan menjalankan wewenang yang kita miliki. Intinya dalam proses pembahasan dan pengesahan APBD kesadaran wewenang itu penting sehingga masing-masing pihak tahu tugasnya masing-masing”.

Saat pembahasan rancangan KUA dan PPAS, Banggar yang mempunyai fungsi keuangan dalam daerah akan menelaah porsi keuangan pada setiap program dan kegiatan baik tingkat Sekda maupun pada masing-masing SKPD. Dengan fungsi keuangan, Banggar dapat menambah atau mengurangi jumlah anggaran bahkan menolak program yang diajukan kepala daerah bersama TAPD. Banggar akan melakukan penambahan anggaran apabila suatu program tersebut dianggap oleh Banggar tidak proporsional karena jumlah anggaran yang terlalu kecil dengan kebutuhan nyata dilapangan. Begitu juga ketika Banggar melakukan pemotongan anggaran terhadap program dan kegiatan karena jumlah anggaran yang terlalu besar dibandingkan dengan kebutuhan anggaran yang diperlukan. Sedangkan Banggar menolak suatu program atau kegiatan apabila program dan kegiatan tidak berpihak terhadap kepentingan masyarakat atau bahkan merugikan bagi masyarakat sebagai penerima layanan publik.

Dalam pembahasan atas rancangan APBD antara Banggar dengan TAPD, Banggar menitikberatkan kesesuaian rancangan APBD dengan kebijakan umum APBD, prioritas plafon anggaran, serta hasil dari pembahasan komisi DPRD. Apabila dalam pembahasannya terjadi ketidaksesuaian maka Banggar DPRD akan melakukan hal yang sama seperti pembahasan rancangan KUA dan PPAS yaitu melakukan penambahan dan pengurangan anggaran program dan kegiatan apabila proporsional anggaran tidak sesuai dengan kebutuhan serta penolakan suatu program dan kegiatan apabila merugikan masyarakat. Proses akhir dari pembahasan antara Banggar dengan TAPD adalah dengan diterbitkannya berita acara mengenai persetujuan antara Bupati dengan Ketua DPRD mengenai Perda APBD dan Perbup APBD.

Seperti yang dijelaskan DM:

“hal sama ketika pembahasan KUA dan PPAS, fungsi keuangan juga berlaku saat pembahasan rancangan APBD. Penambahan dan pemotongan anggaran terhadap program yang tidak proporsional akan dilakukan serta penolakan program dan kegiatan beserta anggaran juga dilakukan apabila program dan kegiatan tersebut dapat merugikan masyarakat”.

Pada umumnya, kerja sama yang terjadi antara TAPD dengan Banggar saat pembahasan rancangan KUA dan PPAS serta rancangan APBD lebih banyak dipengaruhi oleh nuansa politik. Terkadang pembahasan tidak menemukan titik temu yang disebabkan adanya perbedaan pendapat dan pandangan. Misalnya, dalam proses pembahasan tersebut ada konflik pribadi antara partai yang satu dengan yang lainnya. Maka hal ini akan menjadi masalah ketika pengambilan persetujuan. Seperti yang dinyatakan DM:

“hal itu terjadi disebabkan adanya Kekuatan politis dalam pengambilan persetujuan antara Banggar dengan TAPD, karena pada dasarnya pemerintah daerah dan DPRD merupakan lembaga politik. Perbedaan fraksi partai terkadang menjadi masalah dalam pengambilan persetujuan. Seperti ketika ada konflik pribadi antara partai yang satu dengan partai yang lainnya. Maka hal tersebut akan menjadi masalah ketika pengambilan persetujuan yakni terjadinya konflik kepentingan dengan adanya tarik ulur kebijakan”.

Legislatif yang diwakili oleh Banggar merupakan wakil dari partai politik tentunya dalam menjalankan tugasnya tidak jauh dari kepentingan partai, begitu juga dengan eksekutif

yang meskipun dipilih langsung oleh rakyat tetapi secara historis kepala daerah memiliki hubungan dengan partai dan sedikit atau banyak juga akan mementingkan kepentingan partainya. Akibatnya, benturan perbedaan kepentingan tidak dapat terhindarkan yang diwujudkan dengan terjadinya tawar menawar kebijakan dan tarik ulur kebijakan. Perbedaan kepentingan dalam politik akan mengakibatkan dua hal penting yaitu pertama, akan mengakibatkan terlambatnya proses pengesahan KUA dan PPA serta APBD. Seperti yang dinyatakan HK:

“lamanya proses pembahasan di DPRD, baik rancangan KUA dan PPAS serta rancangan APBD yang disebabkan karena adanya faktor politik merupakan salah satu penyebab Perda dan Perbup terlambat. Karena ketika akan diparipurnakan belum ada kesepakatan sehingga proses paripurna selalu ditunda-tunda”.

Ketika proses paripurna berlangsung, kesepakatan belum ada dan agenda tersebut akan selalu tertunda karena kurangnya komposisi partai pendukung pemerintah yang harus memenuhi kuorum penetapan APBD.

Kuorum penetapan APBD tersebut sekurang-kurangnya dihadiri oleh 2/3 jumlah anggota dewan yang didukung dengan 50+1 suara. Artinya, dimisalkan jumlah anggota yang hadir pada saat paripurna adalah 30 orang maka yang menyetujui untuk disahkan adalah 16 orang anggota dewan. Tidak hanya itu, individu dalam Banggar juga dapat membuat permasalahan kecil menjadi besar ketika program dan kegiatan yang diajukan TAPD tidak sesuai dengan kepentingan partai individu tersebut karena berpengaruh terhadap kelangsungan partai pendukungnya. Seperti penjelasan RM:

“karena pada dasarnya saat pembahasan, permasalahan kecil akan menjadi besar dan permasalahan besar akan menjadi kecil ketika berhadapan dengan perbedaan partai politik ketika proses pembahasan antara TAPD dan Banggar berlangsung”.

Dalam internal DPRD sendiri, juga terdapat “komunikasi” guna penetapan APBD. “Komunikasi” tersebut adalah komunikasi yang dilakukan anggota dari suatu partai dengan anggota partai lain ataupun komunikasi dari partai ke partai lain. Komunikasi tersebut digunakan ketika pengesahan KUA dan PPA serta APBD selalu ditunda karena dalam

pembahasan mengalami kendala akibat dari adanya kepentingan-kepentingan yang tidak terakomodasi dan perbedaan pandangan mengenai program dan kegiatan yang ada dalam dokumen KUA dan PPA ataupun di APBD. Komunikasi partai sangat efektif dalam mengatasi kendala-kendala yang dialami dalam pengesahan, alasannya melalui komunikasi ini pengesahan dapat dilakukan.

Ketika pembahasan rancangan KUA dan PPAS dilakukan, individu dari Banggar yang merupakan fraksi dari partai politik pendukung pemerintah akan menyetujui program dan kegiatan yang diajukan oleh TAPD meskipun partai tersebut berbeda. Permasalahan besar bisa menjadi kecil demi kepentingan dan keberlangsungan partai politik sehingga ketika kondisi ini terjadi maka proses pengambilan persetujuan dapat berlangsung dengan cepat dan dapat meminimalisasi keterlambatan pengesahan Perda dan Perbup APBD. Seperti yang dijelaskan DM:

“Komunikasi partai politik dilakukan ketika proses pengesahan dokumen penting seperti KUA dan PPA serta APBD mengalami kendala karena adanya kepentingan yang tidak terakomodasi dan perbedaan pandangan mengenai program dan kegiatan. Caranya adalah mencari solusi terbaik dengan mengakomodir itu semua, misalkan pemerintah daerah dengan visi dan misinya ingin membangun jalan utama dari kecamatan X ke kecamatan Y yang menghabiskan dana senilai 1,3 Milyar. Namun menurut DPRD pembangunan tersebut kurang efektif dan efisien karena pada saat itu program yang paling penting adalah pemberantasan kemiskinan dan peningkatan mutu pendidikan sehingga dana tersebut bisa dialihkan untuk dua program tersebut. Aksi saling ngotot dan mempertahankan pendapatnya masing-masing akan terjadi sehingga proses pengesahan KUA dan PPA ataupun APBD akan selalu tertunda. Untuk itu, untuk mengatasi ini semua maka dicari jalan tengah yakni mengakomodasi dari masing-masing kepentingan dengan melakukan negosiasi. Hasilnya, program ajuan dari eksekutif akan diterima oleh DPRD dengan catatan akan dilakukan pemotongan anggaran sebesar 60% untuk dianggarkan ke program yang diajukan DPRD yaitu program peningkatan mutu pendidikan dan pemberantasan kemiskinan. Serta kekurangan anggaran program eksekutif akan dianggarkan pada tahun berikutnya”.

Caranya adalah mencari solusi terbaik dengan mengakomodir itu semua, misalkan pemerintah daerah dengan visi dan misinya ingin membangun jalan utama dari Kecamatan A sampai ke Kecamatan B yang menghabiskan anggaran pemerintah hingga mencapai 1,3 Milyar. Namun menurut DPRD pembangunan tersebut kurang efektif dan efisien karena pada saat itu program yang paling penting adalah pemberantasan kemiskinan dan peningkatan

mutu pendidikan sehingga anggaran dana tersebut bisa dialihkan untuk dua program tersebut. Aksi saling ngotot dan mempertahankan pendapatnya masing-masing akan terjadi sehingga proses pengesahan KUA dan PPA ataupun APBD akan selalu tertunda untuk diparipurnakan. Untuk itu, cara mengatasi ini semua adalah dengan mencari jalan tengah agar masing-masing kepentingan dapat terakomodasi dalam sebuah kebijakan. Akhirnya negosiasi akan dilakukan dengan hasil, program ajuan dari eksekutif akan diterima oleh DPRD dengan catatan akan dilakukan pemotongan anggaran sebesar 60% dari jumlah anggaran yang diajukan. Anggaran tersebut digunakan untuk dianggarkan ke program yang diajukan DPRD yaitu program peningkatan mutu pendidikan dan pemberantasan kemiskinan. Jadi, pihak eksekutif akan memperoleh 40% dari anggaran yang diajukan yaitu sebesar 600 juta sedangkan legislatif mendapatkan anggaran 60% yaitu sebesar 700 juta. Ketika proses pembangunan jalan dari program eksekutif belum selesai, akan dianggarkan pada tahun berikutnya. DM juga menjelaskan:

“komunikasi partai tidak terbatas komunikasi antara partai pendukung pemerintah, melainkan juga komunikasi antar partai pendukung pemerintah dengan partai oposisi”.

5. SIMPULAN, SARAN DAN KETERBATASAN

6.1 Simpulan

Berdasarkan pembahasan pada bab-bab sebelumnya, maka ada beberapa simpulan yang merupakan hasil dari penelitian yaitu:

1. Keterlambatan APBD kabupaten X disebabkan karena terlambatnya penyusunan APBD yang dilakukan oleh eksekutif sehingga menyebabkan terlambatnya pengajuan APBD kepada legislatif;
2. Komunikasi dan kerja sama yang terjalin antara eksekutif dan legislatif dalam proses pembahasan rancangan KUA dan PPAS serta rancangan APBD di dominasi oleh

kepentingan politik. Adanya perbedaan kepentingan politik berdampak pada lamanya proses pembahasan sehingga menyebabkan terlambatnya pengesahan KUA dan PPA serta APBD;

3. APBD dijadikan sebagai suatu ajang tawar menawar kepentingan eksekutif dan legislatif untuk kepentingan pribadi atau kelompoknya (partai politik) yang dilakukan dengan memanfaatkan wewenang yang dimiliki kedua lembaga tersebut.

5.2 Saran

Berdasarkan analisis hubungan eksekutif dan legislatif dalam mempengaruhi keterlambatan penyusunan APBD, maka peneliti memberikan saran untuk dua lembaga penyelenggara pemerintahan yaitu eksekutif dan legislatif sebagai berikut:

1. Seharusnya eksekutif dan legislatif dalam menyusun APBD disesuaikan dengan jadwal yang telah tercantum dalam Permendagri 13 Tahun 2006 junto Permendagri 59 Tahun 2008.
2. Perlu adanya komitmen organisasi untuk menjalankan wewenang baik di eksekutif maupun di legislatif guna mensejahterakan masyarakat. Artinya, penggunaan wewenang yang benar-benar ditujukan untuk kepentingan masyarakat sebagai penerima layanan publik, bukan untuk kepentingan pribadi atau golongan (partai politik).

5.3 Keterbatasan Penelitian

Pendekatan dalam penelitian ini adalah menggunakan pendekatan kualitatif dengan sumber data dari hasil wawancara yang dilakukan dengan beberapa informan. Metode wawancara dalam penelitian ini adalah wawancara tak terstruktur. Peneliti melakukan wawancara dengan metode tak terstruktur dikarenakan peneliti ingin menanyakan sesuatu secara lebih mendalam pada informan tertentu. Konsekuensi penggunaan metode wawancara tak terstruktur tersebut yaitu peneliti membutuhkan keterlibatan informan untuk menjawab

pertanyaan penelitian lebih mendalam guna memperoleh informasi yang lebih banyak, akurat, dan *explorative*.

Dalam penelitian ini peneliti menggunakan dua lembaga sebagai informan yaitu eksekutif dan legislatif, sehingga data dan hasil wawancara yang diperoleh akan dibandingkan keterkaitan dan kebenarannya. Untuk melaksanakan itu, peneliti merasa bahwa keterlibatan informan dalam proses wawancara dirasa masih kurang. Hal tersebut disebabkan karena ada informan penelitian yang berkeberatan untuk menjawab beberapa pertanyaan peneliti sehingga pembahasan dalam penelitian ini lebih banyak menceritakan dari satu pihak informan. Selain itu, informan penelitian di lembaga legislatif yang hanya menggunakan satu informan belum cukup untuk mewakili jumlah keseluruhan anggota DPRD yang dipenuhi dengan fraksi partai politik berbeda.

DAFTAR PUSTAKA

- _____. *Undang-undang Republik Indonesia Nomor 32 Tahun 2004 tentang Pemerintahan Daerah*.
- _____. *Undang-Undang Republik Indonesia Nomor 33 Tahun 2004 tentang Perimbangan Keuangan Antara Pemerintah Daerah dan Pemerintah Pusat*.
- _____. *Peraturan Menteri Dalam Negeri Nomor 13 Tahun 2006 tentang Pedoman Pengelolaan Keuangan Daerah*.
- _____. *Peraturan Menteri Dalam Negeri Nomor 59 Tahun 2007 tentang Pedoman Pengelolaan Keuangan Daerah*.
- _____. *Peraturan Pemerintah Nomor 65 Tahun 2010 tentang Sistem Informasi Keuangan Daerah*.
- Abdullah. 2011. *Keterlambatan APBD: Mengapa? Siapa yang Dirugikan?*. (Online), (<http://syukriy.wordpress.com>), diakses 14 April 2012)
- Abdullah, Syukriy dan Asmara, Jhon Andra. 2006. *Perilaku Oportunistik Legislatif Dalam Penganggaran Daerah: Bukti Empiris atas Aplikasi Agency Theory di sektor Publik*. Simposium Nasional Akuntansi IX. Padang.
- Afriani, Iyan H.S. 2009. *Metode penelitian Kualitatif*. (Online), (<http://www.penalaran-unm.org>), diakses 14 April 2012)
- Darise, Nurlan. 2008. *Akuntansi Keuangan Daerah*. Jakarta: PT Indeks
- Halim, Abdul dan Abdullah, Syukriy. 2006. Penelitian tentang Hubungan dan Masalah Keagenan di Pemerintah Daerah (Sebuah Peluang Penelitian Anggaran dan Akuntansi). *Jurnal Akuntansi Pemerintah*. (Online), Vol 2, No.4 (<http://www.academia.edu>), diakses 5 Mei 2012)
- Jakarta—Micom, 2011. 2 April 2011. *Penundaan DAU 25% sebagai sanksi keterlambatan Penyampaian IKD 2011*.



- Latifah, P Nurul. 2010. Adakah Perilaku Oportunistik Dalam Aplikasi Agency Theory di Sektor Publik?. *Artikel Ekonomi*. (Online), Vol 5, No. 2 (<http://isjd.pdii.lipi.go.id>), diakses 5 Mei 2012)
- Mardiasmo. 2002. *Akuntansi Sektor Publik*. Yogyakarta: Penerbit Andi Yogyakarta
- Moleong, J Lexy. 2008. *Metodologi penelitian Kualitatif Edisi Revisi*. Bandung: PT Remaja Rosdakarya
- Nordiawan, Deddi. 2006. *Akuntansi Sektor Publik*. Jakarta: Salemba Empat
- Rakyat Merdeka, 2012. *APBD Belum Disahkan Pemerintah Daerah*. (Online), (<http://djkd.depdagri.go.id>), diakses 15 Februari 2012)
- Ritonga, Irwan Taufiq dan Alam, Mansur Iskandar. 2010. *Apakah Incumbent memanfaatkan Anggaran Pendapatan dan belanja Daerah (APBD) Untuk Mencalonkan Kembali Dalam Pemilihan Umum kepala Daerah (PEMILUKADA)*. Simposium Nasional Akuntansi XIII. Purwokerto.
- Syah, H Rahman. 2007. Hubungan Legislatif dan Eksekutif Daerah Dalam Proses Penetapan Anggaran Pendapatan dan Belanja Daerah Kabupaten Gowa Menurut Undang-Undang Nomor 32 Tahun 2004. *Karya Ilmiah*. Makassar: Program Magister ilmu Administrasi STIA LAN Makassar.
- Taufiq Umar Abdalla. 2010. *Penelitian tentang Analisis Kesiapan Administrasi Pemungutan Pajak Bumi dan Bangunan Berdasarkan Undang-Undang Nomor 28 Tahun 2009 (Studi Kasus Dinas Pelayanan Pajak DKI Jakarta)*.
- Wangi, Chitra Ariesta pandan dan Ritonga, Irwan Taufiq. 2010. *Identifikasi Faktor-Faktor Penyebab Terjadinya Keterlambatan Dalam Penyusunan APBD (Studi Kasus Kabupaten Rejang Lebong Tahun Anggaran 2008-2010)*. Simposium Nasional Akuntansi XIII. Purwokerto.

Gambar 1

Kerangka Konseptual

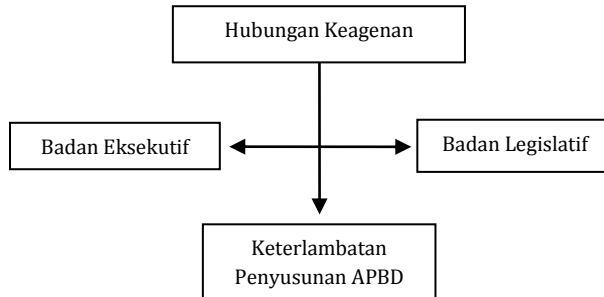
Tabel 1
Pengesahan RKPD Kabupaten X Tahun 2008-2011

NO	RKPD	Pengesahan	Pengesahan Dalam PERMENDAG RI 13 Tahun 2006	Keterlambatan
1	2008	28 Mei 2007	Akhir Bulan Mei	Tepat Waktu
2	2009	13 November 2008	Akhir Bulan Mei	5 Bulan Lebih
3	2010	27 Agustus 2009	Akhir Bulan Mei	2 Bulan Lebih
4	2011	27 September 2010	Akhir Bulan Mei	3 Bulan Lebih

Sumber : Sekretariat Keuangan Daerah Kabupaten X

Tabel 2
Pengesahan KUA Dan PPA Kabupaten X Tahun 2008-2011

NO	KUA dan PPA	Pengesahan	Pengesahan Dalam PERMENDA GRI 13 Tahun 2006	Keterlambatan
1	2008	26 November 2007	Akhir Bulan Juli	3 Bulan Lebih
2	2009	Tidak Ada	Akhir Bulan Juli	Tidak Ada
3	2010	Tidak Ada	Akhir Bulan Juli	Tidak Ada
4	2011	29 November 2010	Akhir Bulan Juli	3 Bulan Lebih

Sumber : Sekretariat Keuangan Daerah Kabupaten X

Tabel 3

Pengesahan Perda dan Perbup Tentang APBD Kabupaten X Tahun 2008-2011

NO	Perda dan Perbup APBD	Pengesahan	Pengesahan Dalam PERMENDAGRI 13 Tahun 2006	Keterlambatan
1	2008	28 Januari 2008	31 Desember 2007	28 Hari
2	2009	16 Januari 2009	31 Desember 2008	16 Hari
3	2010	12 Januari 2010	31 Desember 2009	12 Hari
4	2011	26 Januari 2011	31 Desember 2010	26 Hari

Sumber : Sekretariat Keuangan Daerah Kabupaten X

Memahami Dimensi Akuntabilitas Pada Organisasi Pemerintah Daerah (Studi Etnografi Pada Pemerintah Daerah Tingkat II Tana Toraja)

FRANSISKUS RANDA*
Universitas Atma Jaya Makassar

Abstrak: Penelitian ini bertujuan untuk mengidentifikasi dimensi-dimensi akuntabilitas pada organisasi Pemerintah Daerah Tingkat II Tana Toraja. Penelitian ini menggunakan pendekatan etnografi dan paradigma interpretive melalui observasi dan wawancara yang mendalam dari para informan. Hasil penelitian menunjukkan adanya pemahaman akuntabilitas yang sederhana oleh masyarakat yakni akuntabilitas output yang didasarkan pada dimensi sarana-prasarana, pelayanan pendidikan dan kesehatan namun yang dominan adalah indikator sarana-prasarana. Sedang akuntabilitas yang dipahami oleh aparat Pemda adalah akuntabilitas input yang berorientasi pada program kerja setiap SKPD dalam lingkungan pemerintah daerah. Akuntabilitas program ini mempunyai indikator antara lain proses dan realisasi anggaran. Realitas demikian menjadi paradoks bahwa akuntabilitas output yang diharapkan oleh masyarakat sebagai principal tidak dapat dicapai maksimum karena tidak sejalan dengan akuntabilitas program yang dijalankan oleh pemerintah daerah sebagai agen.

Kata Kunci: Akuntabilitas, PEMDA, Etnografi, Tana Toraja

* Corresponding author: tatoranda@yahoo.com

1. PENDAHULUAN

Desakan stakeholder akan pentingnya pelaksanaan akuntabilitas dengan menjalankan prinsip-prinsip *good governance* yang meliputi transparansi dan rasa keadilan di dalam setiap organisasi merupakan fenomena yang harus dicermati oleh setiap organisasi khususnya sektor publik agar organisasi tersebut dapat dipercaya. Untuk membangun kepercayaan tersebut, maka organisasi sektor publik harus mampu memahami lingkungan dan budaya masyarakat dimana organisasi sektor publik berada.

Organisasi sektor publik banyak menjadi sorotan masyarakat karena organisasi tersebut sering dianggap kurang akuntabel terhadap stakeholder atas apa yang dilakukan khususnya jika bersentuhan langsung dengan masyarakat. Beberapa fenomena di lapangan pada organisasi pemerintahan seperti adanya perilaku para pemimpin pemerintahan yang sering melakukan pencitraan lewat narsisme penyajian laporan kinerja pemerintahan, peraturan pemerintah yang kurang berpihak pada publik dan kadang bertentangan dengan eksistensi budaya lokal, sehingga membutuhkan kajian yang lebih mendalam. Kajian tentang akuntabilitas pemerintah di suatu daerah menjadi penting agar tata kelola pemerintahan dapat berjalan dengan baik.

Hasil-hasil penelitian akuntabilitas pada organisasi sektor publik pemerintah sebagian besar dilakukan dengan pendekatan kuantitatif yang hanya melihat pada permukaan saja seperti kuantitas output yang kurang mengungkap praktik akuntabilitas pemerintahan yang mendalam. Berbeda dengan organisasi sektor publik non pemerintah (NGO) seperti pada organisasi keagamaan, pendekatan kualitatif telah dilakukan oleh beberapa peneliti antara lain oleh Jacobs (2001), Berry (2005) dan Randa(2011). Berry (2005) menemukan bahwa proses akuntabilitas pada organisasi Gereja cenderung tertutup dan resisten terhadap praktik akuntabilitas. Sedang bentuk-bentuk akuntabilitas dalam organisasi Gereja dikemukakan oleh

Randa (2010) bahwa ada tiga dimensi akuntabilitas yaitu akuntabilitas spiritual, akuntabilitas kepemimpinan dan akuntabilitas keuangan. Pada akuntabilitas spiritual, akuntabilitas dimaknai dengan kehadiran segenap jemaat dalam ibadah-ibadah yang diselenggarakan. Sedangkan pada akuntabilitas kepemimpinan ditemukan adanya kecenderungan sentralistik dan kurang terbuka. Demikian juga pada akuntabilitas keuangan ada kecenderungan tidak berjalan karena adanya dominasi para pemimpin organisasi.

Penelitian ini merupakan penelitian lanjutan dari penelitian sebelumnya dengan mengambil obyek organisasi sektor publik pemerintah daerah dengan lokasi yang sama dengan penelitian sebelumnya. Dengan demikian diharapkan dapat diperoleh gambaran akuntabilitas secara menyeluruh pada kedua organisasi sektor publik tersebut secara komprehensif untuk masuk dalam tahap ketiga yaitu rekonstruksi konsep akuntabilitas pada organisasi sektor publik. Penelitian ini diharapkan dapat menemukan dimensi-dimensi akuntabilitas yang dipahami oleh setiap *stakeholder* pada organisasi sektor publik pemerintah daerah.

2. KAJIAN PUSTAKA

2.1. Konsep Akuntabilitas

Berbagai definisi mengenai akuntabilitas dijelaskan oleh beberapa penulis antara lain oleh Sinclair (1995) yang mendefinisikan sebagai perilaku individu atau organisasi untuk menjelaskan dan bertanggung jawab atas tindakan mereka melalui pemberian alasan mengapa tindakan dilakukan. Definisi ini membawa konsekuensi bahwa setiap individu atau organisasi wajib menyampaikan pertanggungjawaban sebagai wujud akuntabilitas individu atau organisasi. Konsep ini mengingatkan setiap individu atau organisasi akan pentingnya akuntabilitas dibangun guna meningkatkan kepercayaan dan keberterimaan satu sama lain dalam organisasi atau organisasi dengan organisasi dalam komunitas yang lebih luas.

Akuntabilitas yang lain dipahami oleh Gray et al (2006) sebagai hak suatu masyarakat yang timbul karena adanya hubungan antara organisasi dan masyarakat. Pengertian ini mengangkat akuntabilitas pada tingkat yang lebih luas bahwa akuntabilitas bukan hanya milik individu atau organisasi saja tetapi menjadi hak dan milik masyarakat umum yang mempunyai keterkaitan atau keterpautan dengan individu atau organisasi tersebut. Lebih lanjut Gray et.al.(1997 &1998) menyatakan konsep akuntabilitas ini berada dalam kerangka tanggung jawab sosial yang harus dipenuhi sebagai bagian dari komunitas masyarakat luas.

Pandangan Sinclair (1995) dan Gray (1997,1998 dan 2006) menunjukkan akuntabilitas harus disiapkan oleh subyek yang melakukan suatu aktivitas kepada publik agar individu atau organisasi mendapat kepercayaan publik atau pihak-pihak yang mempunyai hubungan dengan organisasi yang bersangkutan.

Pada aspek spiritual, akuntabilitas juga mempunyai makna bahwa individu atau organisasi mempunyai kesadaran untuk menyatakan akuntabilitas kepada yang sifatnya transenden yaitu Tuhan seperti yang dinyatakan oleh Jacobs (2000) dalam mengungkap model akuntabilitas organisasi IONA. Organisasi tersebut menyatakan akuntabilitas dengan mengikuti apa yang menjadi ajaran organisasi Gereja IONA. Akuntabilitas spiritual ini menjiwai setiap individu untuk bertindak dalam penghayatan nilai-nilai spiritual yang diyakini dan diwujudkan dalam perilaku setiap individu sebagai anggota maupun sebagai pemimpin organisasi.

Akuntabilitas juga berhubungan dengan konsep kejujuran dan etika (Parker dan Gould 2000; Shearer,2002). Refleksi ini menunjukkan bahwa akuntabilitas juga menyentuh aspek-aspek nurani setiap individu yakni tidak hanya menjalankan ritual-ritual belaka tetapi muncul ke permukaan sebagai hasil dari proses perenungan. Dengan melibatkan hati nurani yang mendalam, maka setiap individu atau organisasi akan menjunjung tinggi nilai-nilai kejujuran

dan etika yang menjadi anggukan universal untuk diperjuangkan dan diwujudkan dalam aktivitas setiap individu atau organisasi.

Ijri (1983) dan Steward(1984) dalam Parker dan Gould (2000) menyatakan akuntabilitas adalah komitmen dua pihak yaitu *accountor* (pembuat) dan *accountee* (penerima). Sebagai contoh dalam penyaluran dana bantuan, ada komitmen dari donatur untuk memberikan dana hanya jika dibarengi oleh komitmen dari penerima donasi untuk melaksanakan apa yang dijanjikan kepada pemberi dana.

Dalam tataran aksiologi akuntabilitas sebagai suatu konsep ilmu pengetahuan membutuhkan praktik yang nyata. Untuk sampai pada tataran aksiologi tersebut akuntabilitas kemudian dibangun dalam kerangka ilmu pengetahuan yaitu akuntansi. Hal ini dikemukakan oleh Patton (1992) bahwa akuntabilitas dilaksanakan lewat fungsi pelaporan dimana akuntansi sebagai implementasi atau justifikasi dari tindakan individu atau organisasi. Akuntansi kemudian menjadi jembatan faktual akuntabilitas yang dapat difahami secara rasional dan verifikabel guna menentukan kualitas akuntabilitas.

Perumusan akuntabilitas menjadi suatu kosep teori dalam bidang akuntansi kemudian dilakukan lewat teori stakeholder dan teori agensi. Pemikiran akuntabilitas tidak hanya penting secara moral dan teoritis namun juga secara praktik. Perjanjian akan disepakati dengan pihak lain jika agen bertindak sesuai dengan perjanjian yang ditetapkan. Komitmen untuk menjalankan perjanjian telah disepakati sering tidak dilakukan sehingga beberapa literatur dalam bidang akuntansi yang diangkat menjadi dalil atau teori menyatakan bahwa hubungan kedua pihak ini sering asimetris (Brown and Moore, 2001). Teori agensi (Jensen and Mackling, 1976) dipusatkan pada bagaimana pihak principal mengelola agen agar akuntabel untuk memenuhi tujuan principal. Asumsi normatif dalam formulasi ini menginginkan agar agen lebih jujur kepada prinsipal. Ancaman yang dihadapi prinsipal

adalah adanya ketidak jujuran agen dan inefisiensi sehingga perlu ditopang skema insentif atau bonus untuk memotivasi agen mencapai tujuan yang diinginkan principal.

Akuntabilitas juga perlu mengidentifikasi kepentingan *stakeholder* (Ebrahim 2003; Unerman dan O'Dwyer, 2006a dan b). Informasi menjadi bagian dari akuntabilitas yang dibutuhkan oleh *stakeholder* yang terlibat dalam kegiatan individu atau organisasi. Secara teoritis, seluruh *stakeholder* yang terlibat memiliki hak atas tanggung jawab aktivitas organisasi (Unerman and Benett, 2004). Individu (*stakeholder*) dapat mengklaim tanggung jawab organisasi meliputi tanggung jawab materil, moral dan etika. Individu dapat memutuskan untuk mendapatkan sesuatu yang lebih dibandingkan individu lainjika ada perbedaan jasa dan kepuasan yang diberikan atau diterima. Alternatif lain ialah individu dapat meminta akuntabilitas kepada organisasi berdasarkan hukum atau kontrak yang dibuat sebelum aktivitas dilaksanakan. Dengan demikian setiap *stakeholder* dapat menggunakan asas *prudential* (kehati-hatian) atas konsekuensi yang akan diterima dari organisasi pada masa akan datang jika kontrak dilaksanakan atau tidak dilaksanakan. Di samping itu individu juga dapat menggunakan basis strategi *judgment* guna menyeimbangkan aspek moral dan hukum dalam memperoleh hak dari organisasi. Dasar-dasar tersebut digunakan oleh *stakeholder* untuk menekan organisasi agar memenuhi keinginan para *stakeholder*.

2.2. Model Akuntabilitas

Dari konsep-konsep akuntabilitas di atas, maka dapat dibangun model akuntabilitas guna menganalisis dan memahami akuntabilitas secara mendalam. Model akuntabilitas ini didasari oleh teori agensi bahwa terdapat dua pihak yang berkepentingan dalam suatu organisasi yaitu pihak principal dan pihak agen. Model akuntabilitas ini kemudian dibangun oleh Gray (1996) dalam Saerang (2001) yang menunjukkan ada dua arah hubungan di antara dua bagian *accountee* atau principal dengan *accountor* atau agen. Laughlin (1996) kemudian mengekstensi model akuntabilitas dari Gray (1996) tersebut seperti pada Gambar 3. Model

akuntabilitas ini digunakan oleh Lughlin (1996) dalam penelitian tentang akuntabilitas dalam salah satu organisasi Gereja Di Inggris. Ekstensi tersebut juga tetap menjelaskan hubungan antara principal dan agen yang merupakan implikasi dari teori agensi.

Gambar 3. Model of Accountability

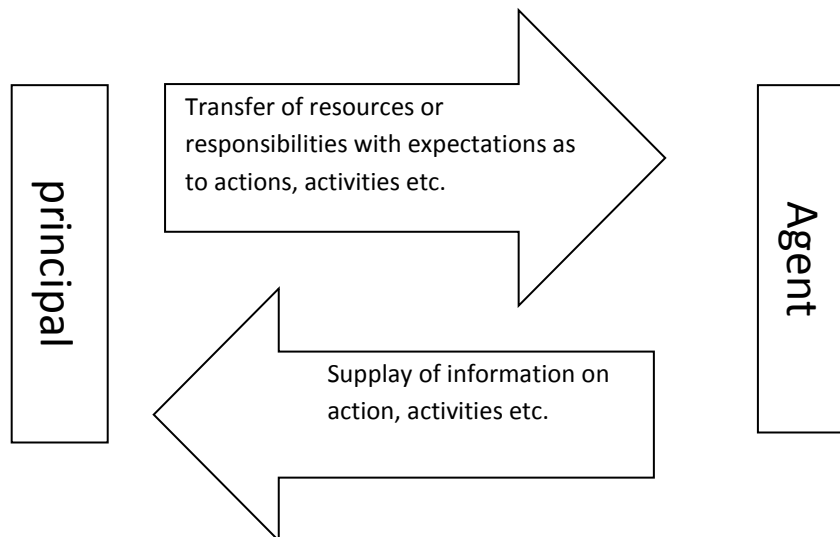

2.3. Hasil Penelitian Sebelumnya

Hasil penelitian yang dilakukan Randa (2010) yang mendeskripsi dan memaknai akuntabilitas dalam organisasi keagamaan salah satu Gereja di Tana Toraja menggambarkan bahwa praktik akuntabilitas yang ada dalam organisasi Gereja mempunyai tiga dimensi utama yaitu dimensi spiritual, dimensi kepemimpinan dan dimensi keuangan.

Hasil pemaknaan dari praktik akuntabilitas dalam organisasi Gereja menurut Randa (2011) dapat dibedakan dalam tiga dimensi utama yaitu akuntabilitas spiritual, kepemimpinan dan keuangan. Ketiga kategori ini muncul dalam setiap jenjang organisasi baik pada stasi, paroki maupun keuskupan. Pada dimensi akuntabilitas spiritual, praktik akuntabilitas spiritual dilakukan sepenuhnya oleh umat sebagai akar rumput Gereja. Umat melaksanakan kewajiban dalam bentuk kegiatan religius yang menjadi wujud akuntabilitas spiritual.

Dimensi akuntabilitas yang lain adalah kepemimpinan. Dalam organisasi Gereja menurut Randa (2011) dijumpai model kepemimpinan yang berusaha mengedepankan unsur pelayanan yang menjadi perwujudan dari model kepemimpinan Sang Kristus sebagai tokoh sentral dalam Gereja. Namun di sisi lain ada paradoks yang ambivalen dalam pelaksanaan kepemimpinan. Paradoks yang dimaksud ialah adanya kecenderungan pengelolaan organisasi yang sentralistik untuk mengamankan ajaran Kristologi dan mengabaikan dimensi pneumatologi yang mengedepankan unsur kolegialitas.

Dimensi akuntabilitas yang ketiga adalah akuntabilitas keuangan. Randa (2011) menemukan bentuk akuntabilitas keuangan yang berbentuk hirarki pada masing-masing tingkatan organisasi dan sentralistik pada pimpinan masing-masing hirarki. Realitas tersebut meneguhkan penelitian sebelumnya bahwa organisasi keagamaan bersifat *expressive* dan cenderung menolak praktik akuntabilitas karena terikat dengan nilai yang telah lama dianut dan peran pemimpin yang sangat dominan.

3. METODE PENELITIAN

Penelitian ini dilakukan dengan menggunakan paradigma interpretive dan metode kualitatif yaitu etnografi. Metode ini mencoba menggambarkan dan memaknakan realitas yang ada dan dipahami oleh para informan tentang suatu fenomena yang ada di lapangan. Hasil pemaknaan ini kemudian dikonstruksi menjadi dimensi –dimensi dari obyek yang diteliti. Penelitian ini dilakukan di daerah Tana Toraja dengan obyek utama adalah organisasi pemerintah daerah tingkat II. Pemilihan obyek ini sejalan dengan penelitian sebelumnya yang telah dilakukan pada organisasi sektor publik non pemerintah yakni Gereja.

Penelitian ini hanya dilakukan selama dua bulan melalui observasi dan wawancara yang mendalam kepada para informan kunci. Informan tersebut mewakili pihak masyarakat sebagai principal dan aparat pemerintah daerah sebagai agen. Informan tersebut adalah dua

orang masyarakat dan dua orang dari instansi pemerintah. Informan lainnya dari pemerintah daerah sulit ditemukan karena terbatasnya waktu tersedia. Sedang observasi dilakukan dengan melakukan kunjungan ke daerah untuk melihat realitas akuntabilitas yang dipahami oleh masyarakat guna memperkuat makna akuntabilitas yang dipahami oleh para informan.

Analisis data dilakukan dengan pemaknaan atas artefak dan diperkuat oleh informan melalui hasil wawancara yang dibuat dalam bentuk manuskrip. Pemaknaan dilakukan lewat tema-tema yang menjadi fokus analisis yang selanjutnya disebut dimensi.

4. HASIL PENELITIAN

4.1. Akuntabilitas Input (Program)

Akuntabilitas program adalah akuntabilitas yang didasarkan pada indikator input dalam bentuk capaian rencana dan realisasi anggaran yang tertuang dalam setiap program. Indikator akuntabilitas program demikian dapat dipahami seperti diungkapkan oleh informan 3 sebagai berikut:

“Setiap program kami susun dari SKPD-SKPD yang ada dalam lingkungan pemerintah daerah Kabupaten Tana Toraja yang selanjutnya dikompilasi menjadi program kerja yang bersifat jangka pendek, menengah dan jangka panjang dari pemerintah daerah.

Ketika ditanya lebih lanjut bagaimana keterlibatan masyarakat dalam proses penyusunan program kerja tersebut, maka menurutnya sudah disosialisasikan oleh setiap SKPD. Namun ketika hal demikian dikonfirmasi kepada masyarakat tentang keterlibatan mereka dalam proses penyusunan program, mereka tidak banyak terlibat. Dari hasil observasi di lapangan, ada beberapa program yang dibuat tanpa sepengetahuan aparat atau masyarakat. Hal demikian sejalan dengan hasil observasi di lapangan:

“seperti program penanaman pohon dan tanaman buah di salah satu dusun yakni dusun Santung. Di sana nampak hamparan bibit pohon yang jumlahnya sekitar lima ribu pohon namun pohon-pohon tersebut tidak terawat dan juga tidak didistribusi kepada masyarakat.”

Realitas demikian menunjukkan bahwa pihak pemerintah daerah dan pusat cenderung menyusun program yang tidak mempunyai manfaat bagi masyarakat atau dibuat sekedar menghabiskan anggaran program. Kondisi tersebut tidak sejalan peraturan pemerintah no 58 tahun 2005 tentang pengelolaan keuangan daerah disebutkan bahwa hendaknya pengelolaan keuangan daerah dikelola secara tertib, taat pada peraturan perundang-undangan, efisien, ekonomis, efektif, transparan, dan bertanggung jawab dengan memperhatikan asas keadilan, kepatutan, dan manfaat untuk masyarakat. Hal ini menggambarkan bahwa perumusan perundang-undangan dan peraturan pemerintah secara konseptual dapat berujung pada pemenuhan kepentingan pihak masyarakat sebagai principal, namun realitas di lapangan belum dapat memenuhi kepentingan principal. Asas kemanfaatan bagi masyarakat yang menjadi dambaan pihak principal tidak tercapai.

Hal yang berbeda dengan program yang dilakukan oleh lembaga lain di luar pemerintah daerah seperti salah satu NGO dari Australia yang membantu masyarakat Santung dalam pengadaan sarana gedung pendidikan tingkat SMP. NGO tersebut mencari apa yang mendesak dibutuhkan masyarakat setempat melalui perwakilan masyarakat setempat bersama dengan dewan guru dan komite sekolah. Mereka berhasil merumuskan kebutuhan mendesak masyarakat setempat yaitu pengadaan ruang kelas untuk pendidikan lanjutan tingkat SMP. Seperti diungkapkan oleh Ibu Informan 2:

“Pada awalnya ada keluhan dari masyarakat akan jarak ke sekolah menengah di kota dimana anak-anak harus menempuh perjalanan \pm 7 kilometer dengan jalan kaki. Kemudian salah satu LSM dari Australia lewat Gereja menawarkan apa yang dapat dibantu. Melalui LSM tersebut kami dikumpulkan bersama tokoh masyarakat dan komite sekolah SD Santung, dan dirumuskan kebutuhan mendesak adalah adanya sarana pendidikan tingkat SMP agar alumni SD Santung dan SD terdekat dapat melanjutkan pendidikan di SMP yang lebih dekat.”

Pembangunan gedung tersebut sedang dilaksanakan dan dikerjakan sangat teliti sesuai dengan standar dalam RAPB. Berbeda dengan pekerjaan proyek pemerintah di daerah terpencil dimana para kontraktor kurang memperhatikan standar kerja dan kualitas bahan

serta tidak mendapat pengawasan dari pemerintah dan masyarakat. Seperti diungkapkan oleh

Informan 2:

“Saya harus bekerja keras untuk mengawasi pekerjaan ini karena jika tidak sesuai dengan standar bahan dan proses kerja dalam RAPB para pengawas dari lembaga bantuan tersebut tidak segan-segan meminta untuk dibongkar. Bahan seperti besi yang digunakan oleh pengawasnya harus diukur sangat teliti demikian juga dengan batu bata jika ada yang patah tidak dapat digunakan.”

Realitas tersebut menunjukkan bahwa pemerintah daerah dalam melaksanakan akuntabilitas program sering tidak sejalan dengan kebutuhan para prinsipal, karena tidak adanya kejelasan kontrak antara principal dengan agen. Hal yang berbeda jika proyek tersebut dikerjakan atau diberikan oleh LSM dapat diperoleh hasil yang maksimal karena masyarakat sebagai principal dilibatkan dalam proses perencanaan dan pengawasan pekerjaan. Di samping itu akuntabilitas LSM tidak hanya kepada pengguna tetapi kepada lembaga donor sebagai principal utama.

Akuntabilitas output

Akuntabilitas yang dipahami masyarakat sangat sederhana, yaitu apa yang secara nyata dapat dirasakan kemanfaatannya oleh masyarakat. Masyarakat tidak perlu dengan laporan pertanggungjawaban (responsibility) tertulis seperti yang diungkapkan oleh salah seorang informan1 (Pia’):

“Kehidupan kami saat sekarang di kampung jauh lebih baik, ketika saya mau ke mana-mana tidak perlu berjalan kaki berjam-jam. Sarana jalan sudah ada meskipun sebatas hanya bisa dilalui ojek, tetapi bagi kami orang di kampung itu sudah cukup. Dibanding dengan sebelumnya kalau bepergian harus berjalan kaki sehingga menyita waktu dan menguras tenaga.”

Apa yang diungkapkan anggota masyarakat tersebut mengindikasikan bahwa akuntabilitas pemerintah daerah kepada masyarakat sebagai principal mereka mendekati pada output yang dapat dirasakan langsung oleh masyarakat. Hal demikian juga tergambar dari hasil observasi sebagai berikut:

“Perjalanan di lokasi penelitian dengan menelusuri jalan-jalan yang mendaki di sepanjang kelurahan Tosapan yang sudah dapat ditempuh dengan sepeda motor dan kendaraan roda empat menjadi bukti adanya output organisasi sektor publik. Demikian juga pemukiman warga telah bergeser ke pingiran jalan sehingga jalan-jalan di kampung-kampung terasa lebih ramai.”

Dampak hasil pembangunan fisik tersebut menjadi indikator utama bagi masyarakatnya atas kegiatan yang dilakukan pemerintah daerah. Realitas demikian dalam dimensi akuntabilitas ini merupakan akuntabilitas kinerja atas dasar output yang diindikasikan dalam bentuk pencapaian program dan bukan pada program awal. Menjadi pertanyaan lanjutan adalah apakah akuntabilitas atas dasar output tersebut sungguh memenuhi harapan masyarakat. Ketika hal itu dikonfirmasi kepada masyarakat, maka jawaban yang ada adalah bahwa keberadaan sarana-prasarana yang menjadi indikator akuntabilitas output sangat baik namun kadang dari segi kualitas pengerjaan sarana-prasarana yang ada tidak maksimal sehingga pemanfaatannya oleh warga tidak maksimal. Seperti yang diungkapkan oleh salah seorang masyarakat:

“Jalan tersebut di atas sepanjang dua kilometer baru dibangun tahun lalu namun sekarang sudah mulai retak-retak karena landasan cor jalan tidak padat . Demikian juga dengan permukaan jalan yang mulai terkakis air sehingga mulai berlubang yang mungkin disebabkan oleh kualitas campuran semen yang tidak tepat. Namun tidak semua proyek hasilnya jelek, berbeda dengan proyek PNPM yang mengerjakan jalan sepanjang satu setengah kilo meter bapak bisa melihatnya berbeda kualitasnya dengan jalan sebelumnya. Pengerjaan jalan tersebut jauh lebih baik .”

Lebih lanjut dijelaskan oleh informan bahwa perbedaan tersebut tergantung pada keterlibatan masyarakat setempat. Pada proyek sebelumnya yang dikerjakan oleh kontraktor tanpa melibatkan masyarakat dalam pengawasan sehingga proyek pembangunan jalan dikerjakan tidak memenuhi standar kualitas yang baik. Sedang pada proyek PNPM masyarakat dilibatkan dalam pengerjaan dan pengawasan sehingga kualitas proyek lebih baik.

Realitas tersebut di atas menunjukkan bahwa pengukuran yang digunakan pihak agen yakni pemerintah daerah lebih banyak menggunakan indikator dalam bentuk realisasi anggaran dan bukan pada output yang dirasakan kemanfaatannya bagi masyarakat sebagai prinsipal. Hal demikian menyebabkan tidak jarang indikator-indikator menurut PEMDA sebagai agen telah dicapai namun oleh prinsipal yakni masyarakat belum tentu sesuai dengan apa yang mereka harapkan. Dengan demikian indikator-indikator output seperti realisasi anggaran program tidak menjadi jaminan pelaksanaan akuntabilitas pemerintah daerah kepada prinsipalnya.

Implementasi konsep akuntabilitas tersebut juga menggambarkan masyarakat sebagai prinsipal tidak mempunyai kekuatan untuk mengawasi dan memberi sanksi kepada agen secara langsung. Kondisi ini menyebabkan akuntabilitas pemerintah daerah sebagai agen kepada masyarakat (prinsipal) tidak dapat berjalan secara baik meskipun secara struktur tata kelola pemerintahan mempunyai perwakilan di Dewan Perwakilan Rakyat Daerah (DPRD) sebagai pemangku tugas prinsipal dalam mengontrol dan memberikan sanksi kepada pemerintah.

5. Kesimpulan

Dari hasil pemaknaan tersebut di atas dapat disimpulkan ada dua dimensi utama yang menjadi indikator pelaksanaan akuntabilitas dalam hubungan antara masyarakat sebagai prinsipal dan pemerintah daerah sebagai agen:

- Akuntabilitas input atau akuntabilitas program. Akuntabilitas ini lebih banyak dipahami oleh pemerintah daerah sebagai agen dan menjadi indikator pelaksanaan akuntabilitas mereka kepada masyarakat sebagai principal. Akuntabilitas ini diukur dari banyaknya program dan capaian realisasi anggaran dari setiap program tanpa melihat aspek kepuasan dan kemanfaatan bagi masyarakat. Realitas ini menyebabkan

program pemerintah daerah tidak mencapai sasaran maksimal karena kurangnya keterlibatan masyarakat sebagai prinsipal dalam perencanaan dan pengawasan.

- Akuntabilitas output. Akuntabilitas ini lebih banyak dipahami oleh masyarakat sebagai prinsipal. Masyarakat menilai akuntabilitas agen dalam bentuk kemanfaatan yang dapat dirasakan. Indikator akuntabilitas output ini dominan dalam bentuk ketersediaan sarana-prasarana yang menunjang aktivitas mereka dibanding dengan program non sarana-prasarana.

DAFTAR PUSTAKA

- Berry, A.J. 2005. Accountability and Control in a Cats Cradle, *Accounting, Auditing & Accountability Journal*, Vol 18,2, pp.255-297
- Ebrahim A. 2003. Accountability in Practice: Mechanisms for NGOs. *World Development*, Vol 31 No 5 pp 13-29
- Gray, R., Jan B., et al (2006) and C. David. 2006. NGOs, Civil society and Accountability: Making the people accountable to Capital, *Accounting, Auditing, and Accountability Journal* Vol.19, No. 31. Pp319-348
- Jacobs K. and S. Walker. 2000. Accounting and Accountability in the INOA Community. K.Jacobs@ed.ac.uk
- Jensen ,M.C.and W.H. Mackling, 1976. Teory of The Firm: Managerial Behaviour, gency cost and Ownership Structure . *Journal of Financial Economics*, October, Vol. 3 N0.4 pp 305-360
- Randa F. 2010. Akuntabilitas Kepemimpinan dalam organisasi Gereja Keagamaan: Studi pada Gereja Katolik di Tana Toraja, *Jurnal SIMAK* Vol 8 No 2.
- Randa F.2011a. Studi Etnografi : Akuntabilitas Spiritual pada Organisasi Gereja, *Jurnal Akuntansi Multiparadigma* FE Univ. Brawijaya Vol 2 No.1
- Randa F.2011b. Akuntabilitas keuangan dalam organisasi Gereja : Studi pada Gereja Katolik di Tana Toraja, *Jurnal SIMAK* Vol 9 No 2
- Sinclair, A. 1995. The Chamelon of Accountability; Forms an Discourses. *Accounting, Organization, and Society*. Pp 219-237
- Unerman J and O'Dwyer. 2006a. Theorizing Accountability for NGO Advocacy. *Accounting, Auditing, and Accountability Journal* Vol. 19.No.3 pp 339-376

Tafsir atas Konsep Akuntabilitas Partai Politik (Studi Hermeneutika pada Sebuah Dewan Pimpinan Daerah Partai Politik di Jawa Timur)

MASIYAH KHOLMI*

Universitas Muhammadiyah Malang

Abstract: *This research aims to understand the interpret of accountability concept and forms in the perspectives of political party management awareness. This research is conducted at the DPD by using interpretive paradigm Husserl's phenomenological hermeneutics as a method of analysis.*

The results showed several findings: first, political accountability consists of two stages, namely the elections phase and post-election phase. Second, accountability is not only confined to finance, but also other aspects, such as morality and political elements. Third, the forms of accountability for the political parties consist of six categories, with three categories in the election stage and the other three in the post-election stage. The three categories at the implementation stage of the election include first, accountability of the quality of candidates. This is in the form of delivering the quality criteria of the candidates that must be coordinated with DPW to be submitted to the DPP and is open to DPP's administrators, DPC, DPrt, and constituens. Second is the accountability of campaign funds. This is related to the submission of audited LPPDK by Public Accountant. Third is the legal accountability, in a form of admonition to the committee and party members who violate the laws and rules. The three categories on the post-election stages include first, moral accountability in the form of provision of direction and attention to the council in carrying their function. Second is annual financial accountability through the dissemination of LPPPK. Third is political accountability in regard to the delivering people's aspiration to the government through the council.

Keywords: *Interpret And Understanding of Accountability, Party Officials, Political Party, State Level Election.*

* Corresponding author: masiyahkholmi@gmail.com

1. Pendahuluan

Era reformasi telah memberi harapan baru dalam implementasi akuntabilitas di Indonesia. Kondisi tersebut didukung adanya wacana tentang *good governance* atau tata pamong yang baik sebagai isu yang paling mengemuka pada belakangan ini. Pentingnya isu tentang akuntabilitas diungkapkan oleh Rosenbaum (2003), dengan menyatakan:

“There is no issue more central to good governance than accountability generally and the accountability of those in government to their citizenry in particular. Consequently, there is no issue more central to any discussion of the challenges facing government and civil servants, either now or in the 21st Century, than matter of commitment to a high degree of account-ability. Indeed, issues of accountability to the citizenry are quite simply the most important elements of contemporary governance and, as a consequence, need to be at the very center of any discussion about good governance, education for the public service and the future millennium”.

Dalam konteks di atas, tidak ada isu yang lebih sentral mengenai *good governance* selain ”konsep akuntabilitas”. Wacana tentang tata pamong yang baik (*good governance*), semakin menampakkan urgensinya akuntabilitas pada kajian konseptual yang dilakukan oleh *World Bank* (1992); UNDP (1997); Widodo (2001); dan Raba (2006).

Salah satu organisasi yang menjadi sorotan di masyarakat berkaitan dengan akuntabilitas adalah partai politik. Partai politik memiliki peran di tengah-tengah masyarakat seperti rekrutmen politik dalam proses pengisian jabatan politik (eksekutif dan legislatif). Partai politik merupakan pemain utama dalam berbagai aspek kehidupan di Indonesia, seperti aspek pemerintahan, pendidikan, ekonomi, bahkan sampai ke wilayah hukum. Namun dapat kita amati bahwa elit politik belum memberi peran yang semestinya dalam kehidupan bangsa dan negara di Indonesia.

Beberapa kajian mengenai akuntabilitas partai politik, mengindikasikan bahwa pada realitanya partai politik di Indonesia memiliki akuntabilitas yang rendah (Radikun, dkk., 2008; Kholmi, 2008; 2010; Masduki, 2009; Simanjuntak, 2009). Dengan partai politik yang kurang akuntabel, berdampak adanya pemerintahan yang kurang akuntabel pula, yang bebas

dari korupsi dan nepotisme. Dengan demikian, akuntabilitas partai politik menjadi topik yang cukup menarik untuk dikaji secara mendalam.

Sebagaimana lazimnya penelitian kualitatif, maka kajian yang mendalam menyangkut akuntabilitas ini dilakukan pada sebuah organisasi partai politik yang ada di Indonesia di tingkat Dewan Pimpinan Daerah (DPD). Pemilihan kepala daerah (Pilkada) merupakan suatu wadah bagi terjadinya pergantian kekuasaan di tingkat lokal sekaligus membuka ruang yang lebih luas bagi warga negara untuk mengekspresikan pilihan politik masyarakat. Oleh karena itu, kajian ini difokuskan pada akuntabilitas dalam konteks pemilihan kepala daerah tingkat II.

Dalam penelitian ini, peneliti ingin mencoba menggali makna akuntabilitas dalam organisasi partai politik. Untuk menangkap suatu realitas didasarkan pada pemahaman (*understanding*) seseorang terhadap suatu fenomena (peristiwa) yang melingkupi akuntabilitas dalam masyarakat itu berada. Yang menjadi pertanyaan penelitian ini adalah: Bagaimana penafsiran dan pemahaman pengurus partai politik atas konsep dan bentuk akuntabilitas dalam konteks Pilkada tingkat II? Adapun tujuan penelitian ini adalah untuk mengetahui pemaknaan atas konsep akuntabilitas dalam dunia kesadaran pengurus partai politik dan untuk memahami bentuk akuntabilitas pada organisasi partai politik.

2. Landasan Teori

Konsep akuntabilitas tidak terlepas dari keberadaan dua teori yang terkait, yaitu *agency theory* dan *stakeholders theory*. *Agency theory* ini didasarkan dari pemikiran Jensen dan Meckling (1976) dan Eisenhardt (1989). *Stakeholders theory* didasarkan dari pemikiran Kovach, *et al* (2003). Sedangkan konsep akuntabilitas ini didasarkan dari beberapa pemikiran ahli dalam kajian akuntabilitas, seperti Salleh dan Iqbal (1995), Gray *et al.* (1996), Dubnick (2002), Triyuwono (2006), dan Raba (2006). Kelima pemikir tentang konsep akuntabilitas

ini memberikan kontribusi yang tidak kalah penting pada penggambarannya tentang konsep akuntabilitas yang selama ini berkembang.

Membangun konsep akuntabilitas tidak mudah karena akuntabilitas sulit dipahami, sebagaimana pandangan Patton (1992), makna dan implikasi dari konsep akuntabilitas seringkali kurang jelas, sehingga konsep akuntabilitas dimaknai secara beragam menurut konteksnya (*the precise meaning and implications of the concepts of accountability are often left unclear*). Seorang analis (Sinclair, 1995) menyebutkan bahwa akuntabilitas ”*chameleon like*”. Artinya, akuntabilitas secara subjektif dikonstruksi dan berubah sesuai dengan konteksnya. Begitulah perumpamaan tentang konsep akuntabilitas, setiap orang memberi pengertian yang berbeda bergantung pada cara pandangnya masing-masing.

Dalam pandangan ini, Stewart (1984) telah menyatakan bahwa kekuasaan pemerintahan dilegitimasi oleh syarat-syarat akuntabilitas publik, sedangkan Raba (2006: vii) menyatakan bahwa akuntabilitas merupakan syarat terhadap terciptanya penyelenggaraan pemerintahan yang baik, demokratis, dan amanah (*good governance*). Selain konsep akuntabilitas berada dalam penyelenggaraan pemerintahan yang baik, konsep akuntabilitas juga merupakan konsep penting dalam politik dan ekonomi (Velayutham dan Perera, 2004). Dengan demikian, akuntabilitas menjadi indikator penting atas kemampuan suatu pemerintahan dalam memperoleh kepercayaan masyarakat dan menjadi salah satu parameter dari kuat atau lemahnya partisipasi masyarakat.

3. Metode Penelitian

3.1. Jenis dan Paradigma Penelitian

Penelitian ini merupakan penelitian kualitatif dalam paradigma interpretif, yaitu untuk memahami makna akuntabilitas. Paradigma interpretif lebih menekankan pada aspek proses, interpretasi dan makna suatu tindakan untuk memahami realitas sosial secara menyeluruh

(*holistic*) dengan asumsi bahwa pemahaman tindakan manusia tidak cukup dengan perilaku permukaan (*surface behavior*) melainkan juga dalam diri pelaku untuk memperoleh gambaran yang utuh tentang manusia dan dunianya. Berdasarkan pada asumsi ini akhirnya realitas sosial dipandang sebagai entitas yang subjektif, diciptakan (bukan ditemukan), dan diinterpretasikan. Implikasinya adalah bahwa penelitian dianggap sebagai alat yang digunakan untuk menafsirkan dunia, memahami kehidupan sosial, dan menekankan pada makna serta pemahaman. Sebagaimana dikemukakan oleh Chua (1986), bahwa tindakan hanya dapat dipahami dengan mengacu pada maknanya.

Berdasarkan sudut pandang paradigma di atas, penelitian ini berusaha untuk memahami makna dari penafsiran atas sebuah teks (bentuk lisan/ucapan, teks tertulis, pengalaman, dan ekspresi) sesuai dengan informasi yang diberikan oleh subjek penelitian (informan). Peneliti akan berusaha untuk mengenali/memahami keadaan apa adanya, bagaimana pandangan subjek penelitian mengenai "makna akuntabilitas" dalam kehidupannya (yang berlangsung) sebagai seorang (aktor) politik dan mencoba menjelaskan atau mengungkapkan fenomena pengalaman yang didasari oleh kesadaran yang terjadi pada individu subjek penelitian. Oleh sebab itu, penelitian ini menggunakan metode hermeneutika fenomenologis.

3.2. Hermeneutika sebagai Jalan dalam Pencarian Makna

Hermeneutika sebagai sebuah metode penafsiran, tidak hanya memandang teks, tetapi hal yang tidak dapat ditinggalkannya adalah berusaha menyelami kandungan makna literalnya. Lebih dari itu, penafsir berusaha menggali makna dengan mempertimbangkan horizon-horizon yang melingkupi teks tersebut, baik horizon pengarang, horizon pembaca, maupun horizon teks itu sendiri (Raharjo, 2008: 31). Dengan memerhatikan ketiga horizon tersebut, diharapkan upaya pemahaman atau penafsiran yang dilakukan akan menjadi kegiatan rekonstruksi dan reproduksi makna teks.

Dari sudut pandang fenomenologis, penafsiran bukanlah sesuatu yang *dilakukan oleh pembaca-penafsir*, melainkan sesuatu yang *terjadi pada pembaca – penafsir* (Maulidin, 2003: 18). Hal ini dapat dilihat pada Gambar berikut ini:

Gambar: Hermeneutika Fenomenologi

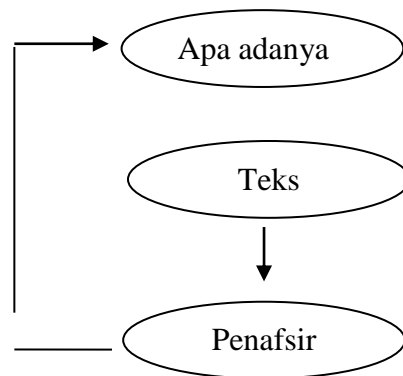

Sumber: Maulidin, 2003: 18

Dari gambar di atas, dapat dilihat langkah hermeneutika fenomenologis akan diterapkan. "Teks", dalam konteks penelitian ini akan disimbolkan dengan informasi dari subjek penelitian. Hermeneutika fenomenologi lebih menekankan pada kecermatan penafsir dari segala kemungkinan bias subjektif. Dengan demikian, teks diyakini akan dapat menampilkan wujud aslinya.

3.3. Informan Penelitian

Informan yang dimaksud dalam penelitian ini, seperti yang dijelaskan oleh Salim (2006: 131) adalah anggota dari kelompok yang diteliti yang akan mengantarkan peneliti ke jantung persoalan yang ingin diketahui dan diselidiki.

Kriteria pemilihan informan didasarkan: *Pertama*, subjek (orang) yang mengetahui dan mengerti dengan baik perihal kegiatan yang menjadi fokus penelitian (objek kajian); dan *kedua*, keterlibatan langsung secara aktif pada kegiatan organisasi partai politik. Karenanya,

peneliti akan memperoleh data yang kaya apabila menetapkan seorang "insider" sebagai informan.

Dari kriteria tersebut, informan yang dipilih dalam penelitian ini adalah pengurus harian partai politik, yaitu subjek yang terlibat langsung secara aktif pada kegiatan organisasi partai politik terdiri dari ketua partai, wakil ketua, sekretaris, dan bendahara, serta Majelis Penasehat Partai, yaitu subyek yang tidak terlibat langsung pada kegiatan organisasi parpol dan bertugas untuk memberikan nasehat kepada pimpinan partai. Dalam penelitian ini, digunakan huruf abjad sebagai inisial dari nama informan.

3.4. Prosedur Pengumpulan Data

Penelitian ini menggunakan pendekatan kualitatif dalam perolehan data. Pengumpulan data berlangsung secara simultan, lebih mementingkan kedalaman bahasan dibandingkan keluasan cakupan penelitian dengan cara observasi dan wawancara yang mendalam. Instrumen dalam penelitian ini adalah peneliti sendiri. Hal ini sejalan dengan Moleong (2008: 17) yang menyatakan bahwa:

Mereka (peneliti) berusaha untuk masuk ke dalam dunia konseptual para subyek yang ditelitinya sedemikian rupa sehingga mereka mengerti apa dan bagaimana suatu pengertian yang dikembangkan oleh mereka di sekitar peristiwa dalam kehidupannya sehari-hari.

Pengumpulan data menggunakan metode jamak, atau yang lazim lebih disebut *triangulasi*. Metode *triangulasi* tidak lain merupakan upaya untuk mendapatkan pemahaman yang lebih mendalam mengenai fenomena yang sedang diteliti (Salim, 2005: 35). Kombinasi yang dilakukan melalui multi-metode, dalam hal bahan-bahan empiris, sudut pandang, wawancara, dan pengamatan. Hal ini dilakukan untuk menambah kekuatan, keluasan, kedalaman dan validitas data dalam penelitian ini.

3.5. Metode Analisis Data

Analisis data dilakukan berdasarkan hasil catatan yang telah terkumpul dalam bentuk manuskrip. Tahapan analisis data meliputi, *pertama* pembacaan teks (akuntabilitas), yaitu mendeskripsikan hasil penafsiran teks oleh informan penelitian yang dihasilkan dari pembacaan atas konsep akuntabilitas partai politik. *Kedua*, deskripsi temuan dan pemaknaan, yaitu menemukan tema-tema yang menjadi fokus analisis. Selanjutnya, tema-tema tersebut dielaborasi untuk mendapatkan pemaknaan akuntabilitas pada organisasi partai politik.

4. Hasil Penelitian dan Pembahasan

4.1. Akuntabilitas dalam Bingkai Penafsiran Pengurus Partai Politik

Penafsiran seseorang atas teks akuntabilitas dapat dijadikan suatu manifestasi untuk memahami realitas sosial dimana masyarakat itu berada. Akuntabilitas dalam konteks ini adalah sebuah gagasan dari alam pemikiran sebuah komunitas partai yang mempunyai nilai aplikatif. Nilai aplikatif inilah yang dapat dijadikan ukuran untuk melihat struktur realitas sosial di saat penafsiran terjadi. Pembahasan ini akan difokuskan pada pemaparan sebuah pengalaman empirik beberapa informan penelitian dalam memahami tafsiran atas akuntabilitas dan mengimplementasikannya dalam organisasi partai politik.

Konsepsi dasar tentang akuntabilitas secara umum adalah pertanggung-jawaban seseorang atas tindakannya kepada pihak pemberi amanah. Dalam tataran antara praktis dengan konsepsi tersebut seringkali tidak sama atau tidak sejalan dengan banyak hal menyangkut tafsiran atau lingkungan yang membentuknya, baik lingkungan intern maupun lingkungan ekstern organisasi. Namun, bukan berarti antara tataran konsepsi dan praktis harus berbeda, bisa saja sama sehingga apa yang dikonsepsikan setidaknya dapat diimplementasikan. Yang menjadi pertanyaan adalah bagaimana penafsiran subjek penelitian atas konsep akuntabilitas dalam konteks Pilkada?

Secara umum penafsiran yang diberikan pengurus partai tentang makna akuntabilitas tidak jauh berbeda dengan konsepnya. Berikut ini adalah penafsiran subjek penelitian:

Dalam penuturan A,

Moral menjadi indikator utama dalam memunculkan kandidat dalam Pilkada. Selama urusan atau kegiatan kaitannya dengan partai, "moral" menjadi pertimbangan awal: seorang tidak mungkin bisa bertanggung jawab tanpa bermoral. Ketika moral tidak bicara, etika politik tidak jalan. Artinya, memberikan laporan dan penjelasan yang tidak dapat dipertanggungjawabkan. Tanggung jawab memiliki makna sebagai kemampuan untuk memberikan laporan dan penjelasan yang dapat dipertanggung-jawabkan (Wawancara dengan A pada tanggal 6 Desember 2009).

A menambahkan,

Partai menjaga moral kader. Pengkaderan untuk melahirkan pimpinan. Namun, partai di Indonesia tidak ada partai kader. Pada saat puncak politik (pemilu), tidak diukur kinerja dari kader yang bersangkutan, tapi siapapun yang bersedia dipanggil pemilu akan diakomodir oleh partai. *Pertanggungjawaban partai tidak hanya berhenti di Pilkada, lebih penting lagi pada pasca pilkada.*

Dalam penjelasan lebih lanjut, A (subjek penelitian) mengutarakan bahwa akuntansi belum mengungkapkan "ruh" yang sebenarnya dan formalistik akuntansi menyebabkan orang berbohong. Mengenai kesan dan persepsinya terhadap formalistik akuntansi, A cenderung lebih memahami bahwa pelaporan dana kampanye Pilkada selama ini yang dilakukan oleh parpol itu hanya sebagai

kepentingan politik atau syarat administrasi keuangan untuk lolos pendaftaran dalam pencalonan kepala daerah dan wakil kepala daerah.

Berikut ungkapan B,

... dalam pencalonan pimpinan (eksekutif/legislatif) diawali salah satu syarat, yaitu ketelitian atas karakter, moral/akhlaq calon pemimpin. Dari hal itu timbulnya pertanggungjawaban (Wawancara dengan B pada tanggal 8 Juli 2010).

Sehubungan dengan itu, C mengatakan bahwa:

Menentukan pimpinan adalah merupakan pertarungan nama partai itu sendiri dan melalui mekanisme yang rigid. Oleh karena itu, moral merupakan hal yang penting sebagai landasan pemimpin publik. Walaupun ukuran moral sangat sulit. Namun, kesulitan untuk mencari bentuk ukuran moral ini setidaknya menjadikan perilaku sebagai standarisasi yang paling mudah (Wawancara dengan C pada tanggal 8 Juli 2010).

Pencalonan pimpinan daerah merupakan suatu keadaan yang "real" untuk dipertanggungjawabkan secara keseluruhan, baik kepada internal anggota partai maupun kepada pihak luar (maksudnya konstituen). Menurut B, keadaan *real* dipahami bahwa akuntabilitas itu harus jujur. Munculnya akuntabilitas karena ada kejujuran. Jadi dalam mengajukan kandidat pemimpin daerah, karakter dan jiwanya harus cocok dengan asas partai sebagai partai bermoral, yang berlandaskan agama yang membawa rahmat bagi sekalian alam.

Pemahaman A, hampir sama dengan pemahaman B tentang akuntabilitas, yaitu merupakan refleksi moral yang menjadi landasan kejujuran seseorang. Bagi B, akuntabilitas memberikan peran penting bagi internal partai dalam mengarahkan kader-kadernya dalam percaturan politik ke depan. Sementara A, menyatakan bahwa akuntabilitas merupakan upaya-upaya yang dilakukan untuk mewujudkan kesejahteraan sosial dan menegakkan keadilan.

Pemahaman A dan B berbeda dengan pemahaman E. E menjelaskan bahwa akuntabilitas itu merupakan sebuah aturan, kemudian diinternalisasi ke alam kesadaran mereka sehingga menjadi faktor pendorong, sekaligus menjadi alasan utama yang menggerakkan dirinya untuk melakukan pertanggungjawaban. Dalam penuturan E, berikut:

Akuntabilitas merupakan kesesuaian antara kegiatan atau pelaksanaan program dengan laporan dan dapat dibenarkan dari sisi aturan (konstitusi) partai (Wawancara dengan E pada tanggal 8 Agustus 2010).

D memahami akuntabilitas dari sisi keuangan, sebagai berikut:

Akuntabilitas adalah mengelola keuangan dengan cermat dan jujur sebagai langkah kepercayaan di internal dan kepercayaan publik untuk membangun

pendukung dan simpatisan sebagai partai yang jujur dan terbuka. Akuntabilitas penting dilakukan sebagai langkah untuk mengarahkan dan mengedepankan perencanaan dan pengembangan partai ke depan sebagai alat manajemen. Partai harus akuntabel, supaya tidak menimbulkan perpecahan (fitnah) serta taat hukum (Wawancara dengan D pada tanggal 8 Agustus 2010).

Menurut pandangan D, akuntabilitas lebih menekankan pada pertanggungjawaban pengelolaan keuangan, karena merupakan keharusan parpol dalam membangun pendukung dan kepercayaan publik. Ungkapan yang tidak jauh berbeda juga disampaikan F, yaitu akuntabilitas untuk membangun "*mutual belonging*", spirit berpartai, dan *sharing* atas kegiatan-kegiatan yang dilakukan serta hasilnya (Wawancara dengan F pada tanggal 23 Agustus 2010).

Dalam Pilkada tidak terlepas dengan kegiatan kampanye dan dana kampanye. Pengaturan dana kampanye Pilkada telah diatur dalam UU Nomor 32 Tahun 2004, Pasal 83. Dana kampanye wajib dilaporkan oleh pasangan calon kepala daerah dan wakil kepala daerah ke KPUD. Menurut penafsiran subjek penelitian, bagaimana implementasinya?.

Berikut ini adalah contoh pengalaman salah seorang subjek penelitian (F) sebagai tim kampanye Pilkada. Meskipun F tidak mengungkapkan pengalamannya secara spesifik, akan tetapi yang bersangkutan mendeskripsikan mengenai sumber dana kampanye dan proses pelaporan dana kampanye sebagai tim kampanye. Berdasarkan hasil wawancara dengan F, penuturannya sebagai berikut:

... dana kampanye bersumber dari kandidat, parpol, dan sumbangan (donatur). Terkait dengan pelaporan dana kampanye, DPD tidak melaporkan dana kampanye pilkada, tapi hanya menandatangani laporan pengeluaran dana kampanye yang menjadi tanggung jawabnya sebagai tim kampanye Pilkada 2008 (Wawancara via telepon dengan F pada tanggal 1 Oktober 2010).

Selanjutnya, F menjelaskan bahwa,

... untuk melakukan akuntabilitas dana kampanye tidak melihat persoalan menang atau kalah, kalahpun tetap harus membuat laporannya. Hal ini menunjukkan pengelolaan administrasi dari suatu partai .

Ungkapan F terkait dengan Pilkada, tidak jauh beda yang disampaikan oleh D,

... untuk taat aturan, dilakukan pelaporan keuangan pada penyelenggaraan Pemilukada (Wawancara dengan D pada tanggal 18 Agustus 2010).

Bagaimana realitas sosial mengenai peristiwa atau kejadian pelanggaran yang dilakukan oleh partai dalam pilkada?. Dari salah seorang subjek penelitian yang tidak banyak memiliki pengalaman dalam kegiatan kampanye, dapat diperoleh informasi sebagai berikut:

Dalam hal kampanye, seringkali terjadi pelanggaran. Pemasangan spanduk harus memperoleh perizinan dan tempat pemasangan tidak sembarang tempat terutama pemasangan spanduk di Kota. Saya sebagai sekjen DPD melakukan penugasan terhadap anggota partai yang memasang spanduk pada tempat yang tidak diperbolehkan, langsung disuruh lepas sebelum ditegur yang berwajib. Hal ini dilakukan untuk taat peraturan. Alhamdulillah, selama ini partai yang saya kelola tidak pernah melanggar termasuk dalam sumbangan dana (Wawancara dengan F pada tanggal 23 Oktober 2010).

Setelah Pilkada, apa partai lepas tanggung jawab?.

Pemahaman mereka terhadap pembentukan akuntabilitas dalam pemilihan kepala daerah memiliki dua tahapan tanggung jawab terhadap tindakan parpol, yaitu *pertama*, tahap Pilkada dan *kedua*, tahap pasca pilkada. Penafsiran subjek penelitian menganggap bahwa akuntabilitas tidak hanya terbatas pada aspek keuangan saja namun lebih dari itu, yaitu mencakup aspek-aspek lain, seperti moralitas dan elemen politik. Hal itu merupakan aspek penting yang juga perlu dipertanggungjawabkan baik secara individu maupun organisasi parpol.

Pilkada hanya tujuan jangka pendek, yang lebih penting adalah implikasi pilkada/pasca pilkada secara langsung, yakni penyelenggaraan pemerintah selama lima tahun di bawah kepemimpinan kepala daerah dan wakilnya. Partai politik (parpol) memiliki tanggung jawab moral terhadap rakyat karena parpol meraih kekuasaan atas nama rakyat melalui pemilu. Oleh karena itu, parpol telah menerima amanat dari rakyat untuk disampaikan kepada pemegang kekuasaan melalui perwakilan partai yang ada di kursi DPRD agar menata kehidupan yang lebih baik.

Berdasarkan hasil wawancara, informan memberikan penafsiran yang berbeda-beda terkait dengan akuntabilitas moral yang dipraktikkan dalam organisasi. Berikut penjelasannya,

Awal Desember 2009, pengurus DPD mengadakan pertemuan dengan dewan di Kantor Partai, membahas tentang sikap partai terhadap Peraturan daerah (Perda). 3 (tiga) tahapan yang harus disikapi. *Pertama*, memberikan aspirasi adanya Perda; *Kedua*, sosialisasi ditetapkan Perda; dan *Ketiga*, evaluasi pelaksanaan Perda di lapangan. Dari tahapan Perda tersebut, hendaknya dewan dari fraksi partai mengetahui, memahami, serta mempelajari untuk mengoptimalkan tugas dewan sebagai pengawas jalannya pemerintah. *"sejatinya dewan tidak optimal itu malu"* (Wawancara dengan A pada tanggal 6 Desember 2009).

Selanjutnya, A mengatakan,

Menjaga moral kader, anggota dewan harus dikawal.

Senada dengan A, B mengatakan bahwa:

Setiap calon yang terpilih dari partai (ini) harus didampingi, sehingga pola pikirnya dari segi idealisme dapat dipertahankan, moralitas tetap terjaga. Tiga syarat yang harus dimiliki calon pemimpin daerah, yaitu moralitas, kapabilitas, dan akseptabilitas (Wawancara dengan B pada tanggal 8 Juli 2010).

Tinjauan tanggung jawab partai dari sisi dewan, G menjelaskan, bahwa

... partai politik akan memegang kekuasaan melalui jalur pembuat kebijakan (legislatif/dewan) dan pengambil keputusan (eksekutif). Jadi DPRD itu wakil rakyat, dipilih rakyat melalui pemilu, ketika dewan menjalankan tugasnya, partai mempunyai tanggung jawab untuk memperhatikan dan memberikan pengarahan kepada dewan fraksi partai untuk menegakkan keadilan (Wawancara dengan G pada tanggal 8 Juli 2010).

D menjelaskan dari sisi konstituen, dengan penuturan berikut:

Setelah pelaksanaan pemilihan kepala daerah, konstituen harus tetap di openi (openi dalam arti bahasa Indonesia, memerhatikan atau merawat) aspirasi konstituen untuk disampaikan kepada pengambil keputusan di daerah lewat fraksi partai (Wawancara dengan D pada tanggal 8 Agustus 2010).

Dalam konteks mekanisme kontrol yang digunakan adalah kontrol legislatif, artinya melakukan pengawasan terhadap jalannya pemerintahan melalui diskusi dengan sejumlah komisi DPRD.

Salah satu contoh sikap partai terhadap pelaksanaan Perda dapat diwujudkan atau disalurkan melalui DPRD, sebagai berikut:

Pengawasan jalannya pemerintahan penting. Jika tidak, pemerintah akan jalan sendiri. Sementara DPRD sebagai perwakilan rakyat tidak mampu menyampaikan aspirasi rakyat melalui kebijakan-kebijakan yang dibuat oleh pemerintah. Terkait dengan kebijakan Pemda misalnya, ketua partai mengadakan koordinasi dan konsolidasi pengurus DPD, DPC, dengan anggota DPRD dari fraksi partai di kantor partai, pelaksanaan tanggal 8 Agustus 2010 jam 13.00-16.30. Forum tersebut dihadiri 60 pengurus dari DPD dan DPC se kabupaten termasuk peneliti ikut di dalamnya.

Konten dari koordinasi adalah anggota fraksi partai memberikan pandangan tentang proses penyusunan Anggaran Pendapatan dan Belanja Daerah (APBD) tahun 2011. Fraksi partai menyoal adanya perubahan APBD 2010 harus disusun bersama, ditanda tangani bersama dengan anggota DPRD, tapi tahapan ini belum dilakukan dalam proses APBD (Pengamatan pembicaraan pada saat konsolidasi tanggal 8 Agustus 2010 di kantor partai).

Berdasarkan tafsir yang diberikan oleh subjek penelitian mengenai konsep akuntabilitas secara umum tidak berbeda. Subjek penelitian memahami akuntabilitas partai dalam konteks pilkada sebagai kewajiban untuk memberi penjelasan dan jawaban terhadap setiap kegiatan dan tindakan yang dilakukan atau kebijakan yang dibuat oleh partai kepada anggota partai. Orientasi akuntabilitas bagi mereka (pengurus parpol) bersifat menyeluruh tidak hanya terkait dengan keuangan.

Pemahaman subjek penelitian yang menonjol atas tafsir konsep akuntabilitas, dapat diklasifikasikan menjadi 6 kategori (jenis) akuntabilitas, yaitu tiga jenis akuntabilitas dimunculkan pada masa Pilkada, yaitu akuntabilitas kualitas kandidat, akuntabilitas legal, dan akuntabilitas dana kampanye dan pasca Pilkada terdapat tiga jenis akuntabilitas, yaitu akuntabilitas moral, akuntabilitas keuangan, dan akuntabilitas politik.

4.2. Hasil Pemaknaan Akuntabilitas dalam Konteks Pilkada

Hasil deskripsi dan pemaknaan masing-masing jenis akuntabilitas, sebagai berikut:

4.2.1. Makna Akuntabilitas Kualitas Kandidat



Akuntabilitas kualitas kandidat, tercermin dari adanya seleksi dalam pencalonan pimpinan eksekutif (bupati/wakil bupati). “Idealnya” Pemimpin adalah pribadi yang sangat menentukan bagi kemaslahatan umat atau bangsa.

Akuntabilitas kualitas kandidat dapat dimaknai sebagai tanggung jawab Partai atas integritas kualitas kandidat yang dimunculkan dalam *bursa pencalonan* jabatan politik (eksekutif). Hal yang dipentingkan bagi parpol adalah moralitas, kapabilitas, dan akseptabilitas kandidat pimpinan daerah. **Moralitas** merupakan indikator kualitas kandidat yang diukur dari segi perilaku yang secara umum diketahui masyarakat sekitarnya. Seseorang menyatakan bahwa calon itu bersih, maka dibutuhkan pengakuan dari masyarakat. Pertimbangan seorang pemimpin haruslah orang yang bersih dari segala persoalan hukum dan bermoral baik, artinya pemimpin yang tidak cacat moral. Hal ini penting karena pemimpin adalah panutan masyarakat yang dipimpinnya.

Kapabilitas. Artinya, kualitas kandidat diukur dari kemampuan diri dan eksistensi diri dalam lingkungan masyarakat. **Akseptabilitas.** Artinya, kandidat dapat diterima atau disetujui secara hierarkis dalam tubuh organisasi partai.

4.2.2. Makna Akuntabilitas Legal

Akuntabilitas legal tercermin dari kesesuaian antara kegiatan atau pelaksanaan program dengan laporan dan dapat dibenarkan dari sisi aturan (konstitusi) partai.

Akuntabilitas legal dapat dimaknai sebagai suatu pertanggungjawaban atas tindakan pelanggaran pelaksanaan kampanye dan penerimaan sumbangan untuk kampanye karena tidak memenuhi kewajiban hukum dan peraturan. Untuk ini, diperlukan adanya aturan yang tegas bagi parpol yang melanggar, peran serta masyarakat untuk mengawasi keuangan parpol, dan adanya penegakan hukum yang efektif serta regulasi yang jelas.

4.2.3. Makna Akuntabilitas Keuangan Dana Kampanye

Akuntabilitas dana kampanye, yaitu pertanggungjawaban mengenai integritas keuangan dana kampanye, pengungkapan, pelaporan ke publik, dan ketaatan terhadap peraturan perundangan. Untuk ini, diperlukan adanya standar akuntansi khusus parpol, tertib administratif, pengawasan atau kontrol keuangan parpol, memperjelas alur keuangan parpol, dan peran akuntan publik, serta terdapat kontrol masyarakat.

Akuntabilitas keuangan dana kampanye dapat dimaknai sebagai suatu pertanggungjawaban laporan keuangan dana kampanye untuk memenuhi kewajiban ke KPUD.

4.2.4. Makna Akuntabilitas Moral

Akuntabilitas moral tercermin dari kemauan pengurus parpol untuk tetap memerhatikan etika dalam urusan atau kegiatan yang dilakukan oleh fraksi dari partai. Moral diartikan sebagai aturan dan nilai seorang pengurus dan kader partai. Perilaku, ucapan, dan tindakan dalam kehidupan sehari-hari sebagai standarisasi untuk menentukan moral seseorang.

Akuntabilitas moral dapat dimaknai sebagai tanggung jawab partai atas perilaku Perwakilan Rakyat (DPRD) yang didasari pada prinsip-prinsip moral dan etika dalam menjalankan tugasnya mengawasi tindakan pemerintah. Untuk ini, diperlukan adanya komunikasi antar pengurus partai dan fraksi partai (DPRD), serta pengawasan terhadap perilaku fraksi partai, untuk menghindari perilaku koruptif atau mementingkan pribadi di atas kepentingan yang lain (terutama kepentingan rakyat).

4.2.5. Makna Akuntabilitas Keuangan

Akuntabilitas keuangan dana publik merupakan laporan pertanggungjawaban atas keuangan organisasi partai politik dari dana publik, serta laporan telah diaudit oleh Badan Pemeriksa Keuangan (BPK).

Akuntabilitas keuangan dapat dimaknai sebagai pertanggungjawaban keuangan untuk memenuhi kewajiban melaporkan keuangan dana bantuan APBD (dana publik) kepada pemerintah setelah diaudit oleh BPK.

4.2.6. Makna Akuntabilitas Politik

Akuntabilitas politik dimunculkan dari upaya-upaya komunikasi dalam menyerap aspirasi masyarakat lewat koordinasi dan konsolidasi DPD dan DPC partai dengan anggota dewan dari fraksi partai tersebut. Hal ini sebagai konsekuensi kewajiban para legislatif untuk menjalankan tugas-tugasnya karena adanya wewenang pemegang kekuasaan politik yang bertugas mengawasi tindakan pemerintahan (*check and balance*) dan sebagai mitra kerja eksekutif perlu memberikan bantuan atau pengarahan agar pelaksanaan tugas-tugas eksekutif dapat tercapai secara efektif dan efisien.

Akuntabilitas politik dimaknai sebagai suatu pertanggungjawaban penyampaian atas aspirasi masyarakat atau publik, dan lebih mengedepankan kepentingan publik di atas kepentingan individu, kelompok, dan partai politik. Untuk itu, akuntabilitas digunakan sebagai sarana untuk ”membangun komunikasi dewan dengan partainya.

Berdasarkan deskripsi pemahaman dan pemaknaan subjek penelitian, mengindikasikan bahwa implementasi bentuk akuntabilitas dalam konteks Pilkada, adalah sebagai berikut:

Pertama, bentuk akuntabilitas kualitas kandidat adalah penyampaian mekanisme yang rigid (tegas) dan kriteria kualitas kandidat yang harus dikoordinasikan ke DPW untuk disampaikan ke DPP serta terbuka untuk pengurus DPD, DPC, dan DPrt, serta konstituen.

Kedua, bentuk akuntabilitas legal adalah berupa peneguran pada pengurus dan anggota partai jika terjadi kekeliruan karena tidak sesuai dengan aturan (hukum) pelaksanaan kampanye. Dari pemahaman subjek penelitian terhadap akuntabilitas legal merupakan bagian dari memenuhi kepatuhan hukum. Artinya, apabila gagal melaksanakan tugasnya atau melakukan pelanggaran yang tidak dibenarkan oleh aturan hukum.

Ketiga, bentuk akuntabilitas dana kampanye adalah penyampaian LPPDK yang diaudit akuntan publik ke KPUD. Dari pemahaman subjek penelitian terhadap akuntabilitas dana kampanye merupakan "formalistik". Yang dimaksudkan adalah pelaporan dana kampanye untuk memenuhi syarat administrasi keuangan parpol sebagai peserta pemilihan kepala daerah.

Keempat, bentuk akuntabilitas moral adalah perhatian dan pengarahan kepada dewan dalam menjalankan fungsi legislasi, anggaran, dan pengawasan jalannya pemerintah untuk menegakkan keadilan.

Kelima, bentuk akuntabilitas politik adalah penyampaian aspirasi masyarakat oleh dewan kepada pemerintah dan pemberian informasi serta evaluasi atas kebijakan pemerintah.

Keenam, bentuk akuntabilitas keuangan adalah penyampaian laporan pertanggungjawaban penerimaan dan pengeluaran keuangan yang bersumber dari dana bantuan APBD secara berkala dalam 1 tahun kepada Pemerintah setelah diperiksa oleh Badan Pemeriksa Keuangan dan laporan pertanggungjawaban tersebut terbuka untuk diketahui masyarakat.

Tidak ada salahnya perbaikan negeri ini diawali dengan parpol yang akuntabel karena parpol merupakan lembaga yang melahirkan konstitusi dan pemilihan umum untuk menentukan pemimpin di Negeri ini. Parpol memberikan peran yang representatif dalam sistem pemerintahan karena melalui parpol, proses rekrutmen pejabat publik berlangsung. Dengan parpol terakuntabel, insyaAllah akan tercipta pemerintahan yang akuntabel pula.

5. Kesimpulan, Implikasi, dan Keterbatasan

Hasil analisis dapat disimpulkan bahwa subjek penelitian memahami konsep akuntabilitas secara umum tidak berbeda. Akuntabilitas dipahami secara luas, tidak hanya terkait dengan keuangan. Akuntabilitas dimaknai sebagai kewajiban untuk memberi penjelasan dan jawaban atas kegiatan, tindakan, dan kebijakan yang dibuat oleh pengurus partai kepada anggota partai dan dimaknai sebagai alat membangun partai yang bermoral, kemanusiaan, dan kemajemukan.

Akuntabilitas dapat diklasifikasikan menjadi 6 kategori (jenis) akuntabilitas, yaitu tiga jenis akuntabilitas dimunculkan pada masa Pilkada, yaitu akuntabilitas kualitas kandidat, akuntabilitas legal, dan akuntabilitas dana kampanye serta pasca Pilkada terdapat tiga jenis akuntabilitas, yaitu akuntabilitas moral, akuntabilitas keuangan, dan akuntabilitas politik.

Penelitian ini memiliki implikasi teoritis, yaitu memberikan bukti empiris untuk mendukung konsep akuntabilitas (Patton, 1992; Sinclair, 1995), bahwa konsep akuntabilitas dimaknai dan dikonstruksi secara beragam sesuai dengan konteksnya. Implikasi praktis. Pada tataran praktis, pemahaman subjek penelitian atas konsep akuntabilitas lebih mencerminkan nilai-nilai untuk diimplementasikan dalam organisasi partai politik, dan akuntabilitas dapat mencegah terhadap aktor politik untuk melakukan *money politics* dan korupsi, serta implikasi kebijakan, yaitu memberikan masukan pada KPUD mengenai perluasan pertanggungjawaban parpol sebagai kendaraan politik dalam pencalonan kepala daerah dan wakil kepala daerah.

Keterbatasan penelitian. Beberapa hal yang peneliti anggap menjadi keterbatasan penelitian ini adalah: *pertama*, dalam proses penelitian. Ketidaklengkapan informan sebagai sumber informasi, misalnya konstituen dan KPUD. *Kedua*, dalam melakukan analisis data. Informasi atau data tentang akuntabilitas parpol dari objek penelitian sangat terbatas. Hal ini dikarenakan objek penelitian tidak mengusulkan calon pasangan bupati dan wakil bupati

dalam Pilkada. Dengan keterbatasan informasi tersebut, maka proses deskripsi dan pemaknaan menjadi kurang mendalam.

Daftar Pustaka

- Chua, W.F. 1986. Radical developments in accounting thought. *The Accounting Review* LXI (4): 601-632.
- Dubnick, M.J. 2002. Seeking salvation for accountability. <http://newark.rutgers.edu/~dubnick/papers/salvation4.pdf>, April 2003.
- Eisenhardt, K. M. 1989. Agency theory: An assessment and review. *The Academy of Management Review* 14 (1): 57-74.
- Gray, R., Dave O., Carol A. 1996. *Accounting & Accountability: Change and Challenges in Corporate Social and Environmental Accounting*. Prentice Hall Britain.
- Jensen, M. C. and William, H.M. 1976. Theory of the Firm: Managerial behaviour, agency cost and ownership structure. *Journal of Financial Economics*, October, 3(4): 305-360.
- Maulidin. 2003. Sketsa Hermeneutika. *Jurnal Gerbang* V (14): 3-44.
- Moleong, J. 2008. *Metodologi Penelitian Kualitatif*. PT Remaja Rosdakarya, Bandung.
- Masduki, T. 2009. Akuntabilitas keuangan partai politik lemah. http://kanal_pemilu.net. Nopember 2009.
- Kholmi, M. 2008. Persepsi mahasiswa akuntansi terhadap akuntabilitas dan transparansi keuangan partai politik. *Ekonomika-Bisnis, Jurnal Penelitian dan Pemikiran*, Juni 01 (02): 215-226.
- Kholmi, M. 2010. Persepsi konstituen terhadap akuntabilitas keuangan partai politik di kota Malang. *Jurnal Akuntansi Multiparadigma*, Agustus, 1 (2): 37-52.
- Patton, J.M. 1992. Accountability and governmental financial reporting. *Financial Accountability dan Management* 8 (3): 165-180.
- Raba, M. 2006. *Akuntabilitas, Konsep dan Implementasi*. UMM Press, 2006.
- Radikun, R.P., Mahmudin, M., Ragil, K., 2008. *Laporan Studi Standar Akuntansi Keuangan Khusus Partai Politik*. Diterbitkan Transparency International Indonesia Politik, Jakarta.
- Rosenbaum, A. Good Governance, Accountability and The Public Servant. <http://unpn.un.org/intradoc/group/pubkic/documents/nispaccc/unpan005698.pdf>. Accessed 28 March, 2003.
- Raharjo, M. 2008. *Dasar-dasar Hermeneutika antara Intensionalisme dan Gadamerian*. Penerbit Ar-ruzz Media, Yogyakarta.
- Sinclair, A. 1995. The Chameleon of accountability: Forms and discourses. *Accounting Organizations and Society* 20 (2/3): 219-237.
- Salleh, S.H. dan Aslam, I. 1995. *Accountability, The Endless Prophecy*. The Asian and Pacific Development Centre. Malaysia.
- Salim, A. 2006. *Teori dan Paradigma Penelitian Sosial*. PT Tiara Wacana, Yogya.
- Simanjuntak, D.A. 2009. *Partai politik miskin akuntabilitas*. <http://simanjuntak.Or.id/>. Maret 2010.
- Triuwono, I. 2006. *Akuntansi Syari'ah, Perspektif, Metodologi, dan Teori*. PT. Raja Grafindo Persada, Jakarta.



UNDP. 1997. *Governance for Sustainable Development- A Policy Document*. UNDP, New York.

Velayutham, S. and M.H.B. Perera. 2004. The Influence of Emotions and Culture on Accountability and Governance. *Corporate Governance* 4 (1): 52-64.

World Bank. 1992. *Governance and Development*. World Bank, Washington.

Widodo, Joko. 2001. *Good Governance, Telaah dari Dimensi: Akuntabilitas dan Kontrol Birokrasi Pada Era Desentralisasi dan Otonomi Daerah*. Insan Cendekia, Surabaya.

... 2008. *Undang-Undang Republik Indonesia Nomor 2 tahun 2008 tentang Partai Politik*.

... 2004. *Undang-Undang Nomor 32 Tahun 2004 tentang Pemerintahan Daerah*.

... 2005. *Peraturan Pemerintah Republik Indonesia Nomor 6 Tahun 2005 tentang Pemilihan, Pengesahan Pengangkatan, dan Pemberhentian Kepala Daerah dan Wakil Kepala Daerah*.